

Papers in Honour of Rastko Vasić 80th Birthday

Зборник радова у част 80 г. живота Растка Васића

АРХЕОЛОШКИ ИНСТИТУТ

**ЗБОРНИК РАДОВА У
ЧАСТ 80 Г. ЖИВОТА
РАСТКА ВАСИЋА**

Уредници
Војислав Филиповић
Александар Булатовић
Александар Капуран

Београд
2019

INSTITUTE OF ARCHAEOLOGY

**PAPERS IN HONOUR
OF RASTKO VASIĆ
80th BIRTHDAY**

Editors

**Vojislav Filipović
Aleksandar Bulatović
Aleksandar Kapuran**

Belgrade
2019

Published by

Institute of Archaeology, Belgrade

For publisher

Miomir Korać

Editors

Vojislav Filipović

Aleksandar Bulatović

Aleksandar Kapuran

Editorial board

Arthur Bankoff, Brooklyn College, CUNY, New York (USA)

Anthony Harding, University of Exeter, Devon (UK)

Barbara Horejs, Institute for Oriental and European Archaeology, Austrian Academy of Sciences, Vienna (AUT)

Albrecht Jockenhövel, University of Münster, Münster (GER)

Maya Kashuba, Institute for the History of Material Culture, Russian Academy of Sciences, St. Petersburg (RUS)

Miomir Korać, Institute of Archaeology, Belgrade (SRB)

Carola Metzner-Nebelsick, Ludwig-Maximilians-Universität, München (GER)

Lolita Nikolova, International Institute of Anthropology, Utah (USA)

Christopher Pare, Johannes Gutenberg-Universität, Mainz (GER)

Hrvoje Potrebica, University of Zagreb, Zagreb (CRO)

Roberto Risch, Universitat Autònoma de Barcelona (ESP)

✠ Alexandru Szentmiklosi, Muzeul Banatului, Timisoara (ROM)

Marc Vander Linden, University of Cambridge, Cambridge (UK)

Ognjen Mladenović, secretary

Rewieved by

Editors and members of the editorial board

Translation

Authors

Proof-reading

Caitlyn Breen

Design

Institute of Archaeology

Printed by

Sajnos d.o.o., Novi Sad

Printed in

250

CONTENTS

Foreword / Увод.....	7
M. Svilar, Biography of Rastko Vasić / М. Свилар, Биографија Растка Васића	11
M. Svilar, Bibliography of Rastko Vasić / М. Свилар, Библиографија Растка Васића....	17
A. Harding, Rastko Vasić: some personal reflections.....	40
С. Мандић, Пут у Миделхарнис.....	41
Notes about life and archaeology / Цртице о животу и археологији.....	42
D. Antonović, S. Vitezović, J. Šarić, The Early Neolithic Settlement at Velesnica:	
Lithic and Osseous Industries.....	63
M. Stojić, Mislilac iz Medvednjaka.....	71
S. Alexandrov, Early Bronze Age Barrow Graves in North-West Bulgaria.....	75
†B. Hänsel, B. Teržan, K. Mihovilić, Konzeptioneller Wandel im früh- bis mittelbronzezeitlichen Befestigungsbau Istriens.....	95
J. Станковски, Планинско светилиште Татићев Камен: три аспекта обредне праксе....	111
M. Ljuština, Rame uz rame: zajednice vatinske kulture u Banatu.....	125
K. Dmitrović, Contribution to the Study of Spectacle-shaped Pendants in Western Serbia.....	137
B. Molloy, A warrior's journey? Some recent taxonomic, trace element and lead isotope analyses of Mediterranean Later Bronze Age metalwork in the Central and West Balkans...	143
M. Blečić Kavur, B. Kavur, Privjesak kao tijelo – tijelo kao poruka.....	155
A. Kapuran, The Find from Medoševac 20 Years Later – an Addition to the Studies of the Tumulus Culture on the Territory of the Central Balkans.....	165
J. Koledin, "Novi" nalazi nanogvica tipa Regelsbrunn u Вачкој.....	177
М. Лазић, Гробови инхумираних покојника у некрополама брњичке културе.....	187
P. Medović, Sečanj IV — ostava metalnih predmeta.....	201
L. Leshtakov, Bronze Spear and Javelin Heads with Polygonal Sockets - A Balkan Phenomenon.....	209
A. Bulatović, Particular Types of Bowls as Heralds of a New Age in the Balkans.....	215
A. Ђорђевић, Нова сазнања о остави бронзаних налаза из Рудника.....	233
J. Bouzek, Some Early Iron Age symbols and their possible interpretations.....	241
D. Ložnjak Dizdar, Notes on several finds from the beginning of the Early Iron Age in the Danube area.....	247

B. Govedarica, Tumul iz Brezja i neka pitanja socio-kulturnog razvoja na Glasincu u starijem željeznom dobu.....	259
T. Bader, Bemerkungen über die chronologische Lage der Hortfundgruppe „Somartin-Vetiš“.....	273
И. Бруяко, Костяной скипетр предскифского типа из городища Картал в низовьях Дуная.....	289
V. Filipović, Iron Spears of the <i>Balkan Syginnae</i> Type from the Central Balkans.....	297
Д. Топал, Акинак из Вршаца и проникновение клинкового вооружения скифов в Среднее Подунавье.....	307
M. Dizdar, New Late Hallstatt Finds from the Vinkovci Region (Eastern Croatia): A Contribution to the Study of Impacts from the Balkans to the southeastern Carpathian Basin.....	319
D. Mitrevski, The Ruler’s Palace in Bylazora – Capital of “Independent Paeonians”.....	345
O. Mladenović, A New Find of Bronze Hinged Fibula from the Vicinity of Svrljig.....	355
M. Guštin, D. Božič, Eine kleine Sondergruppe der thrakischen Fibeln.....	367
List of authors / Списак аутора.....	372

Foreword

Since 1990, after practically 30 years and the publication of the volume of the *Starinar* journal dedicated to the academician and professor Milutin Garašanin, the Institute of Archaeology in Belgrade publishes a volume dedicated to a doyen of both Serbian and European archaeology, Rasko Vasić. In contrast to university centers, where this kind of publications are usual, due to the position of individuals as professors and teachers (*Festschrift*, *Homage...*), the scientific researchers are usually neglected in that respect, which can be seen in the fact that this volume represents the first of a kind published by the Institute of Archaeology. Bearing in mind the significance and the influence of Vasić's work on ex-Yugoslav and prehistoric archaeology of Europe, as well as the fact that he spent his entire career at the Institute of Archaeology, we consider this volume as a humble act of our gratitude for everything our dear colleague Vasić did for archaeology and the Institute, on occasion of his 80th birthday.

Indeed, Rastko Vasić stands as a great of both Serbian and Yugoslav archaeology, distinctly appreciated and esteemed, which stands in opposition to his humble and unobtrusive nature. Vasić's scientific and artistic educations often intertwined in his papers dealing both with the protohistoric art and the particular problems of the Bronze and Iron Age in southeastern Europe. Years of work and scientific questions led him to various phenomena of our prehistoric archaeology, many of which he had himself defined, but from time to time he used to go back and discover the until then unobserved Iron Age art of the Central Balkans. Only a glimpse of his bibliography at the beginning of this volume reveals the archaeological phenomena he had defined and interpreted, and through his serious and responsible scientific work and afterwards authority introduced to archaeology. His first monographs (*Културне групе старијег гвозденог доба у Југославији* and *The Chronology of the Early Iron Age in Socialist Republic of Serbia*) were created on basis of his doctoral dissertation and more than a couple of decades since the publication represent often cited literature.

Увод

Након безмало 30 лета и *Старинара* посвећеног академику и професору Милутину Гарашанину из 1990. године, Археолошки институт у Београду објављује једну засебну публикацију посвећену дојену српске, али и европске археологије Растку Васићу. За разлику од универзитетских центара, где је овај тип публикација (*Festschrift*, *Homage...*) уобичајен због позиције појединца као професора и учитеља, научни су радници обично занемарени у томе погледу, што се види и по томе да је ово прва таква засебна публикација наше куће. Но, имајући у виду значај Васићевих дела за бившу југословенску и праисторијску археологију Европе и утицај на њу, као и то што је цео свој радни век провео у Археолошком институту, сматрали смо да је овај зборник поводом 80 година живота један скромни чин наше захвалности за све што је драги колега Васић учинио за археологију и Институт.

Растко Васић доиста представља велика на српске и југословенске археологије, изразито уваженог и цењеног, што је у неку руку у супротности са његовом скромном и ненаметљивом природом. Васићево научно, али и уметничко образовање често се сустицало у његовим првим радовима, када се бавио како уметничким протоисторијским темама, тако и конкретним проблемима гвозденог и бронзаног доба југоисточне Европе. Године рада и стручна питања одвела су га ка многим феноменима наше праисторијске археологије, од којих је неке и сам дефинисао, али се с времена на време враћао, а уједно и откривао до тада незапажену уметност гвозденог доба централног Балкана. Само и летимичан поглед на његову библиографију на почетку овог зборника говори о археолошким појавама које је Васић одредио и интерпретирао, а својим озбиљним и одговорним научним радом и доцнијим ауторитетом увео у домаћу археологију. Његове прве монографије (*Културне групе старијег гвозденог доба у Југославији* и *The Chronology of the Early Iron Age in Socialist Republic of Serbia*), настале на основама док-

A complete affirmation in Yugoslav archaeology for colleague Vasić was the invitation to write no less than 13 chapters for the 5th volume of the distinguished publication *Praistorija jugoslavenskih zemalja*, as one of the youngest authors, dealing with less familiar subjects or subjects with scarce background data, undetermined origin or undefined to a great extent. It can be said that even nowadays, after more than 30 years, Vasić's certain syntheses from the aforementioned publication, remain the postulates for the Iron Age of the Central Balkans. Another significant work of Rastko Vasić, although often not emphasized enough, is the fact that under the invitation of the academician Dragoslav Sreјović, he participated in writing of 150 separate units in the unique domestic archaeological encyclopedia - *Arheološki leksikon – preistorija Evrope, Afrike i Bliskog Istoka, grčka, etrurska i rimska civilizacija*, a paper that Yugoslav and Serbian archaeology lacked for a number of decades. His international reputation was confirmed by five monographs published within the prestigious *Prähistorische Bronzefunde* edition. In parallel with that, through his advice and influence, as well as through his scientific renown, he aided younger colleagues to prepare the volumes for the same edition.

In that context, it is important to mention that defending boards for magister or doctoral thesis on the subject on Bronze and Iron Age could not be imagined without the presence of the colleague Vasić. On such occasions, not a single critique or a bad word could be heard from Vasić, but positive opinion and useful suggestions above all, so that the candidate could properly prepare the thesis for future publication. Rastko Vasić has been a member of the editorial board for the *Starinar* journal for more than 40 years, as well as for many other corpora and journals in the territory of southeastern Europe. As a member of editorial staff or as a reviewer of papers and monographs, he would always point out the qualities of the submitted material, and if the other members of editorial staff or reviewers decided to reject the material, his benevolent suggestions would help in publishing each useful paper after all, even in some other journal. Also, as a long-time director of scientific projects at the Institute of Archaeology, he would always do his best to help

торске дисертације, и даље су, неколико деценија након објављивања, цитирано штиво.

Потпуну афирмацију у југословенској археологији колега Васић доживео је када је позван да, као један од тада најмлађих аутора, напише чак 13 поглавља за том V чувене *Праисторије југославенских земаља*, и то на неке теме о којима се мало знало или у вези с којима су подаци били штурни, нејасног порекла и добрим делом недефинисани. Може се рећи да и данас, након 30 и више година, поједине Васићеве синтезе из ове серије и даље остају једини постулати гвозденог доба централног Балкана. Још један значајан допринос овога типа, чини се, није довољно помињан у досадашњем његовом раду, а то је чињеница да је на позив академика Драгослава Срејовића учествовао у изради преко 150 засебних јединица у јединственој домаћој археолошкој енциклопедији – *Археолошки лексикон – преисторија Европе, Африке и Блиског истока, грчка, етрурска и римска цивилизација*, делу које је дуги низ деценија недостајало југословенској и српској археологији. Међународни углед потврдио је са пет монографија у престижној едицији *Prähistorische Bronzefunde*, док је паралелно саветима и својим утицајем, као и научним реномеом, помагао млађим колегама да припреме своје свеске за исту едицију.

У томе контексту, важно је поменути да се без колеге Васића није могла замислити комисија за одбрану магистарских или докторских дисертација на тему бронзаног или старијег гвозденог доба. Том приликом од њега се није могла чути покуда или лоша реч, већ надамне позитивно мишљење и корисне сугестије како би кандидат своје дело адекватно припремио за будуће објављивање. Преко 40 година члан је редакције *Старинара*, као и многих зборника и часописа на простору југоисточне Европе. Као чест члан редакција или рецензент радова и монографија, увек је истицао квалитете прилога, а уколико би се остатак редакције или други рецензенти одлучили да одбију аутора, он би сесвојим благонаклоним сугестијама трудио да сваки користан рад ипак буде објављен, па макар у неком другом часопису. Такође, као дугогодишњи руководиоца научних пројеката у Археолошком институту,

young colleagues on each matter, never striking as a boss or a superior.

Plenty of details on the private and professional life of Rastko Vasić, both as an archaeologist and painter and literate, can be found in the continuation of this volume, which was one of the ideas of the editors. Therefore, about 60 pages are dedicated to his life and work, biography and a detailed bibliography, while the interview is illustrated with Vasić's numerous paintings, selected by the celebrant himself. Afterward, there is a collection of papers dedicated to the colleague Vasić, written in English, German, Russian and the ex-Yugoslav languages, assorted chronologically. Unfortunately, certain authors which were invited in agreement with the celebrant did not respond, primarily due to the poor health, so the editors once again point out that they regret the situation, although on the other hand, we are grateful and proud of the content of the volume, on 33 authors of the papers, and the editorial board comprised of prominent names of the word archaeology from nine different countries.

Through this volume, the editorial board and the Institute of Archaeology would like to heartily congratulate the jubilee to our colleague Vasić and to wish him many more years in archaeology.

Vojislav Filipović
Aleksandar Bulatović
Aleksandar Kapuran

тудио се да помогне млађим колегама по свим питањима, не постављајући се притом као шеф.

Многи детаљи о приватном и професионалном животу Растка Васића и као археолога, и као сликара и књижевника, могу се наћи у наставку овог зборника, што је била и једна од идеја приређивача. Стога је првих шездесетак страна посвећено његовом животу и раду, биографији и детаљној библиографији, док је интервју илустрован бројним Васићевим сликама, по избору самог слављеника. Након тога уприличени сурадови посвећени колеги Васићу, на енглеском, немачком, руском и језицима бивше Југославије, поређани по хронолошком реду. Нажалост, поједини аутори позвани у консултацијама са слављеником нису се одазвали позиву, поглавито због нарушеног здравственог стања, па уредници и овом приликом напомињу да жале због оваквог развоја ситуације. С друге стране, поносни смо на садржај зборника – како на 33 аутора прилога, тако и на редакцију, у којој су врхунска имена светске археологије из девет земаља.

Колеги Васићу уредници и Археолошки институт овим зборником од срца честитају јубилеј и желе још много година рада у археологији.

Војислав Филиповић
Александар Булатовић
Александар Капуран



In the National Museum in Belgrade, 2018 (by Aca Đorđević)
У Народном музеју, 2018. године (фото Аца Ђорђевић)

Privjesak kao tijelo – tijelo kao poruka

Reprezentacija tijela u simboličkoj interakciji predmeta

Martina Blečić Kavur
Boris Kavur

Apstrakt: Rasprava se temelji na ponovnom vrednovanju kasnobrončanodobnog groba 127 iz nekropole u Pobrežju (Slovenija). Arheološkom metodom analizirano je gradivo u regionalnom i u širem kulturnom prostoru u usporedbi s grobom 4/1911 iz Velike Gorice (Hrvatska) i s ostavom iz Fridolfinga (Njemačka). Zastupljeni nakitni elementi nošnje, njihov stupanj i način očuvanosti, ritualiziranje pojedinih drugih priloga razmatrani su u interakciji, zatim u simboličkom značenju materijalnih počasti te u kontekstu samog načina i tipa sahranjivanja, tj. deponiranja. Tipološko-stilski siže usmjeren je na interpretaciju pozamenterijskih fibula, tj. od njih izdvojenih višespiralnih fibula tipa Pobrežje, zatim na trapezasto-antropomorfne privjeske, ali i na velike noževe tipa Vadena, koji se nalaze u grobovima istaknutih ženskih pokojnica. Potencirajući povezanost u kompletu nošnje, razvidno je, ceremonijalno i shvatljivo, dočarana dinamika solarnog simbolizma, prožeta sa složenim poimanjima vječne obnove i vitalnosti. Inventari grobova iz Pobrežja i iz Velike Gorice obrazloženo su stoga određeni kao eminentni ženski grobovi lokalnih manifestacija ruške, odnosno velikogoričke kulturne skupine iz vremena 11. st. pr. Kr. sinkronizirani s Ha A2/B1 horizontom srednjoeuropske periodizacije. To je vrijeme kada se na iznimnom zemljopisnom pružanju podravskog i posavskog koridora ostvario snažan kontakt starog, karpatsko-panonskog i novog, alpskog kulturnog i tehnološkog utjecaja koji je spajanjem iznjedrio prepoznatljivu regionalnu estetiku višeznačnosti.

Ključne riječi: Slovenija, kasno brončano doba, kultura polja sa žarama, ženski grobovi, materijalna kultura, simbolika predmeta, interpretacija konteksta.

Nakit kasnog brončanog doba u osnovi je vrlo pojednostavljen, umjetnički neizrazit, stereotipan u široko zastupljenoj modi različitih kulturnih zajednica Europe. No, kao i uvijek i svugdje, ta je uniformiranost vapila za alternativom. Bili su potrebni „samo“ znanje i „medij“ kako bi se nataložena kreacija ideja, htjenja i umjetničkog stvaralaštva ostvarila u najvišem dosegu. Spletom dobrih okolnosti dogodila se tako „iznimka“ koja je s vremenom postala elitističan modi znak kasnog brončanog doba. Bila je to neosporno glamurozna pozamenterijska fibula.¹ Obilježivši opsežan kulturno heterogeni milje kompleksa kulture polja sa žarama Karpatske kotline i panonske nizine, pozamenterijske su fibule akcentirane kao mnogo više od samo raskošnog ukrasnog (i funkcionalnog) elemenata nošnje. Na prostoru današnje Slovenije pripadaju, međutim, u jedan od iznimno rijetkih, a vrlo dragocjenih nalaza. Izuzev ulomka fibule iz ostave Hočko Pohorje,² te fibule iz nekropole u Pobrežju,³ vjerojatno će im se moći pridružiti i ulomci novo definirane fibule iz nekropole Ljubljane – SAZU.⁴ Unatoč snažnoj želji, ni fibulu iz Hočkog Pohorja, niti fibulu iz Ljubljane – SAZU, ne možemo ni pobliže morfološki, a kamo li tipološko-stilski preciznije odrediti. S takvim okolnostima pozornosti vrijedna ostaje samo fibula iz Pobrežja – najpoznatija višespiralna fibula iz Slovenije. Kraseći četvrti tom *Praistorije jugoslavenskih zemalja* njezina amblematičnost brončanog, osobito kasnog brončanog doba bila je „ponovno“ oživljena u arheologiji čitave jugoistočne Europe.

1 Bader 1983, 41-56; Vasić 1999, 22-27; cf. Novotna 2001, 36-51; Tarbay 2012; Đorđević 2015.

2 Čerče, Šinkovec 1995, 188, T. 80, 118, cf. Teržan 2000, 37, Abb. 83; Pabst 2012, Karte 35.

3 Pahič 1972, 23, 66, T. 27. 7, T. 47. 13; Gabrovec 1983, 57, T. X. 9.

4 Škvor Jernejčič 2014, 79-80, Sl. 4.77, T. 3, 3.

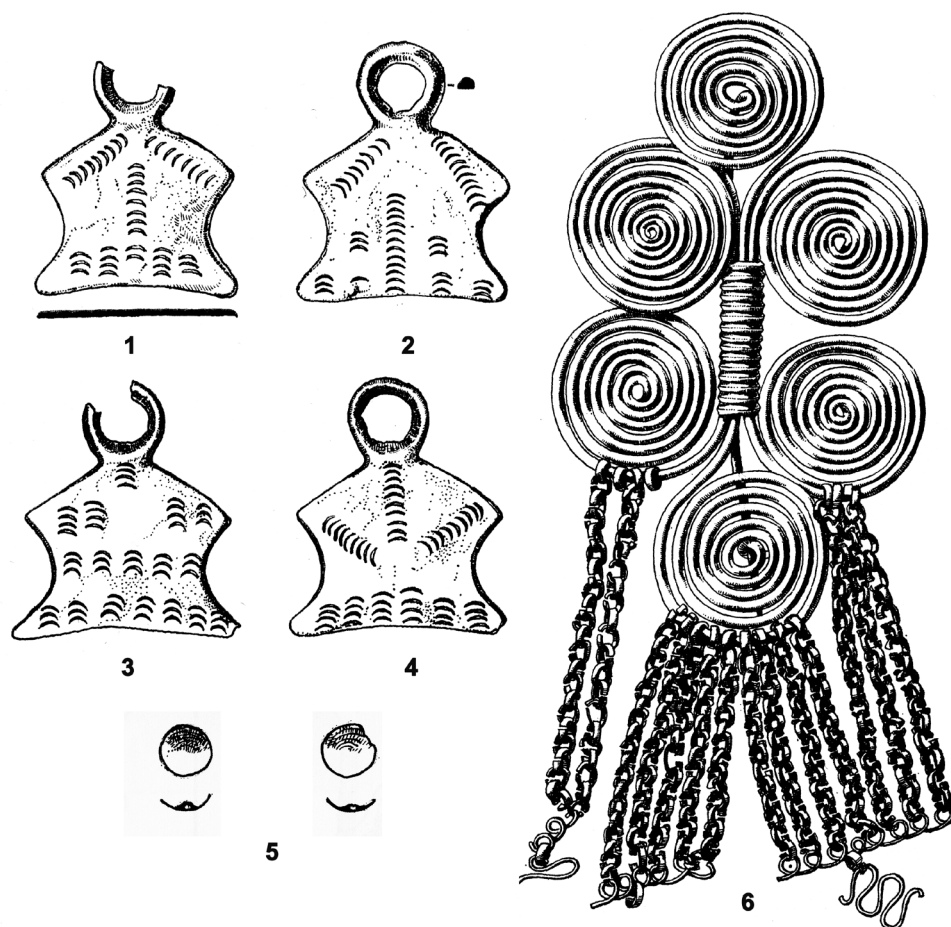

Sl. 1 – Inventar groba 127 iz nekropole Pobrežje
(prema Pahič 1972, T. 21, 7-9).

Ta višespiralna fibula, zajedno s četiri trapezasto-antropomorfna privjeska i s dva mala kalotasta dugmeta nađena je u paljevinskom grobu 127 nekropole Pobrežje u Štajerskoj, istočnoj Sloveniji (sl. 1). S posjedovanjem više od četiri brončana predmeta kao priloga, grob je definiran u skupinu bogatijih grobova te nekropole. Nažalost, on nije bio arheološki istražen, već je posljedica čišćenja vlasnika terena, zbog čega se nije očuvala mala žara koja je dokumentirana prilikom kopanja.⁵ U tom smislu, grob je mnogostruko citiran i manipuliran u stručnoj literaturi; ponajprije zaradi fibule, manje zbog ostalih predmeta, a ponajmanje kao cjelina. Ovim kontekstom pokušati ćemo usmjeriti pozornost na širu kulturnu perspektivu koja nam se nudi analizom gradiva i njihovom simbolnom interpretacijom u cijelosti.

Raskošna, dobro očuvana fibula sa šest spirala dodatno je ukrašena s 13 dvostruko pletenih lančića i njihovim (nesačuvanim) privjescima (sl. 1).⁶ Fibula je od samoga nalaska opredijeljena u one pozamenterijskog tipa ili stila,⁷ karakterističnih za starije faze kulture polja sa žarama šireg panonskog prostora.⁸ Potom je određena i tipu naočalastih fibula izrađenih u maniri pozamenterijskog stila, i samim time datirana u mladu fazu kulture polja sa žarama istočne Slovenije, tj. ruške

⁵ Pahič 1972, 66.

⁶ Pretpostavljamo, s obzirom na očuvane “vijugave” karičice da su na krajevima visili naočalasti privjesci, isto ili veoma slično kao kod naočalaste fibule tipa Gyermely iz groba 32 iste nekropole (Pahič 1972, 33-34, T. 7, 17, T. 47, 14; cf. Pabst 2012, 33-36, 227, Abb. 39, Karte 6). Pri tomu ne isključujemo mogućnost da su na lančićima bili ovješeni i trapezasto-antropomorfni privjesci.

⁷ Pahič 1972, 66.

⁸ Bader 1983, 50-51; Vasić 1999, 25-26; cf. Teržan 2000, 37.

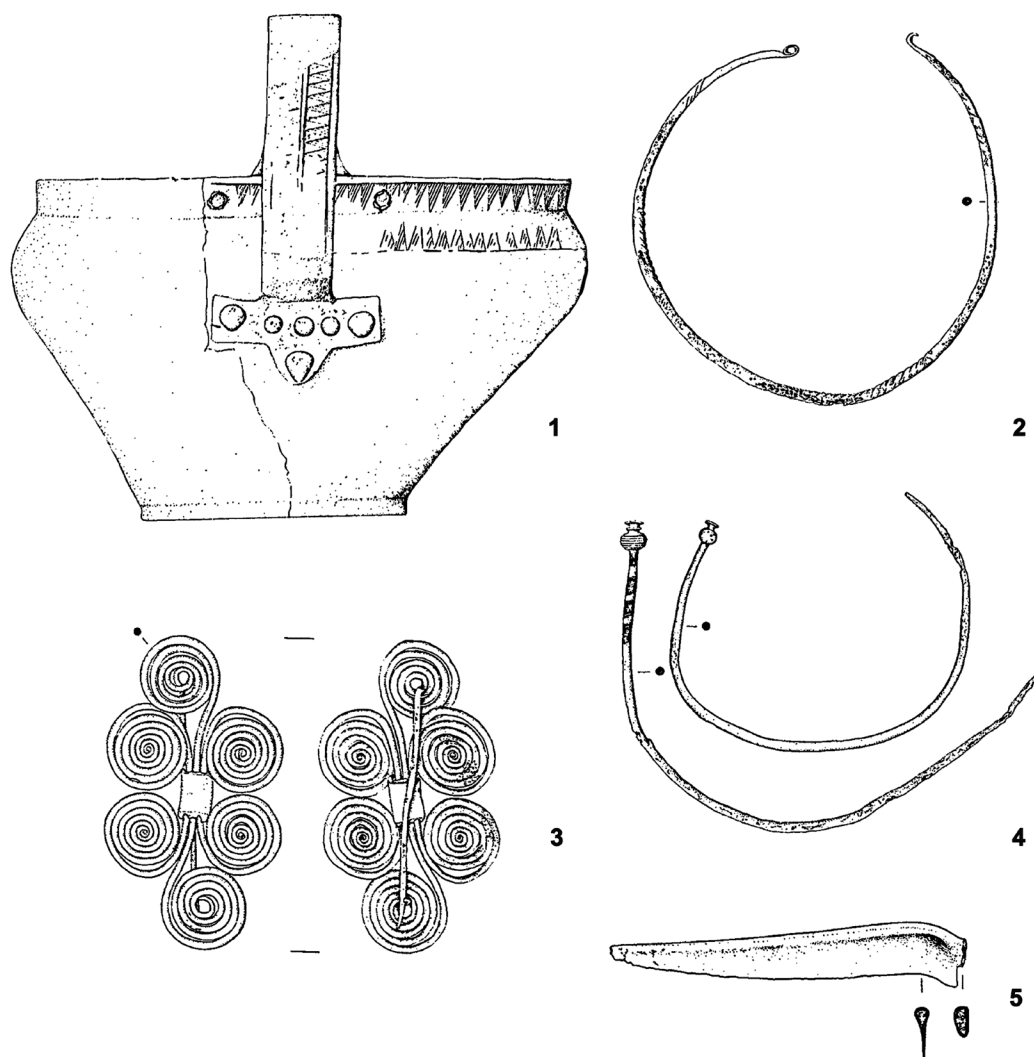

Sl. 2 – Izbor predmeta iz ostave Fridolfing
(prema Koschik 1981, Abb. 1; 3, 1, 4-5; 4, 4).

skupine.⁹ Razlog tako nisko predloženoj dataciji već je tada bila jedina analogija kod fibule iz ostave u Fridolfingu u Gornjoj Bavarskoj (sl. 2). Ostava je glede šalice tipa Stillfried-Hostimice, ali i igala s malim vazastim glavicama neposredno nadređena dataciji tih fibula, odnosno na taj se način kronološka pozicija pozamenterijskih fibula i/ili fibula izrađenih u takvoj umjetničkoj maniri produljila i u stupanj Ha B mlađe faze kulture polja sa žarama.¹⁰ No tek se u novije vrijeme pozornije pristupilo određivanju njezine tipološke, tj. kronološke odrednice, pa i u tome ima nemalo odstupanja. Naime, u studijama Sabine Pabst fibula iz Pobrežja iznova je uvrštena u pozamenterijske fibule pri čemu joj je istaknut eponimni status novododijeljenom varijantom Pobrežje. S priloženom fibulom iz ostave u Fridolfingu, solidno su i korektno određene višoj kronološkoj poziciji Ha A2/B1 horizonta.¹¹ Naknadno im je pridružena i fibula iz groba 4/1911 iz nekropole u Velikoj Gorici (sl. 3).¹² Kao pozamenterijske fibule mjesne, tj. pojedinačne izradbe definirao ih je i Gábor Tarbay.¹³ S predloženom „kompliciranom tipologijom“ pozamenterijskih

⁹ Gaborovec 1983, 57; cf. Teržan 1999; Črešnar 2006; Dular 2013.

¹⁰ Koschik 1981, 39-49, Abb. 1-3, T. 7, 1; cf. Pászthory, Mayer 1998, 165-166, T. 108C-109.

¹¹ Pabst 2011, 207, Abb. 8; Pabst 2012, 227-228, 296-297, 299-300, Tab. 20, Karte 37.

¹² Pabst 2012, 232-233, Karte 37.

¹³ Tarbay 2012.

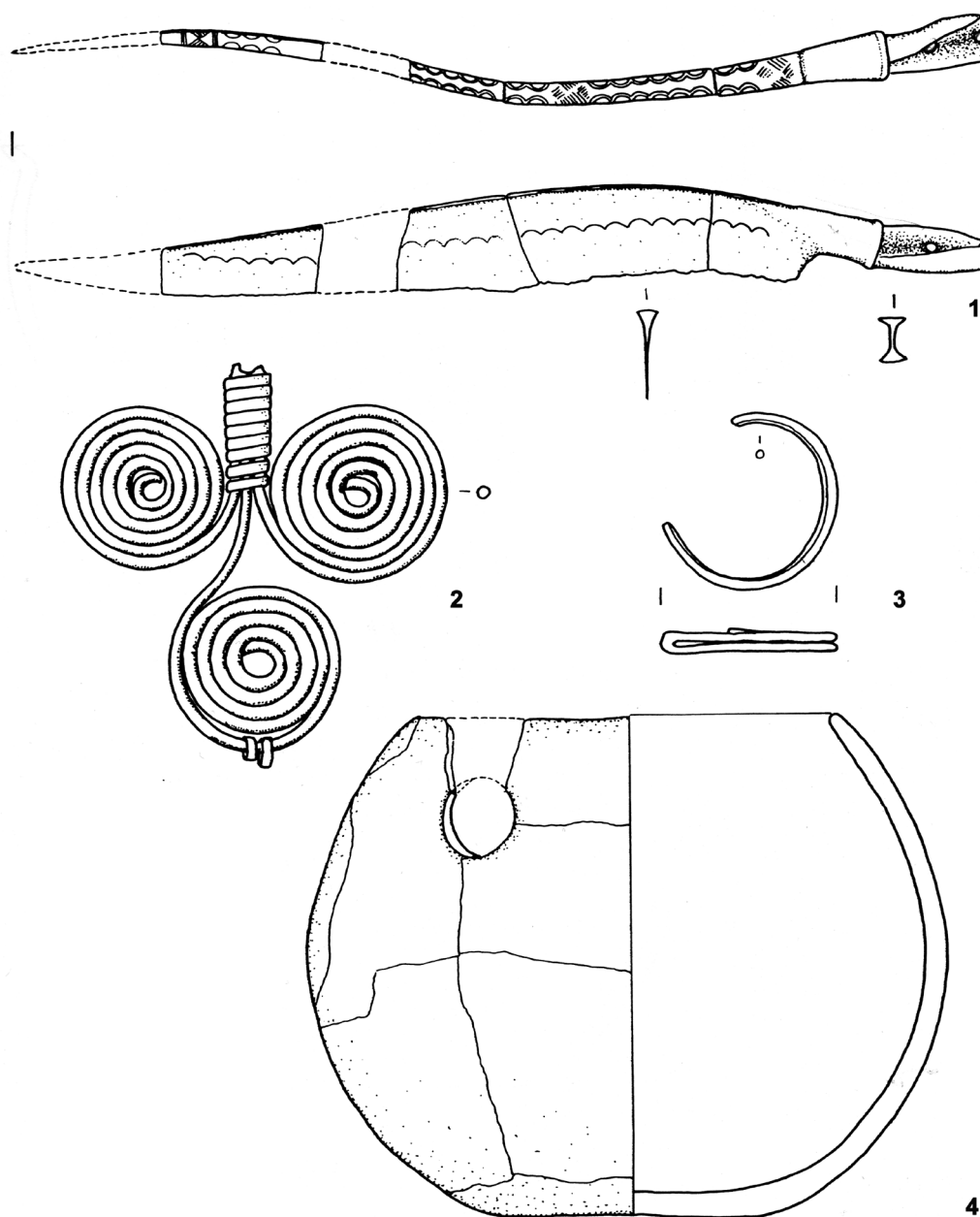

Sl. 3 – Inventar groba 4/1911 iz nekropole u Velikoj Gorici
(prema Karavanić 2009, T. 63).

fibula, a time i fibula tipa Pobrežje, S. Pabst nije se u potpunosti složio, smatrajući da unikatne uratke nije potrebno dodatno tipološki tretirati, pozivajući se na jedinstvenu tipologiju predloženu za te fibule od Rastka Vasića.¹⁴ Da G. Tarbay nije ambicioznije pristupio analiziranju pojedinih fibula istom se uočava upravo pri preuzimanju zastarjele, Ha B3 datacije za fibulu iz Fridolfinga¹⁵ i ne razmatranjem konteksta drugih, tada dobro poznatih fibula iz Pobrežja ili Velike Gorice. Samim time što su to rijetki primjerci koji uopće potječu iz grobnih cjelina, svjedoče nam kako se u konceptu njihove tipološko-stilske „unikatnosti“ više ne bi smjelo razmišljati.

U tipološko-stilskom aspektu, fibula iz Fridolfinga (sl. 2: 3) razlikuje se od fibule iz Pobrežja (sl. 1:6) samo središnjom četvrtastom spojnicom žica, toliko tipičnom za varijante A tipa po-

¹⁴ Tarbay 2012, 117-118, 125, 136, Fig. 7; cf. Vasić 1999, 22-23, 26-27; Jovanović 2010, 49.

¹⁵ Tarbay 2012, 118.

zamenterijskih fibula,¹⁶ dok pobreška i njoj najbliža velikogorička fibula imaju spojnici od spiralno namotane žice. Budući da su obe fibule identične izvedbe, zastupljene na periferiji panonskog svijeta kulture polja sa žarama, razumjeti ih moramo kao lokalni odaziv na široko rasprostranjenu modu tako luksuznih fibula. Valja se zato iznova složiti sa Stanetom Gabrovcem određujući ih točno kao *višespiralne fibule izrađene u pozamenterijskoj maniri*, ali i sa S. Pabst koja ih je pobliže vrednovala *tipom Pobrežje*, definirajući time regionalnost njihove pojave i samu kronološku poziciju. Za razliku od ostalih, višespiralne fibule tipa Pobrežje, kao i naočalaste fibule tipa Gyermely iz Pobrežja ili iz Velike Gorice¹⁷ imaju još i pridodan ukras pletenih lančića, srodno kao kod istovremenih pozamenterijskih i naočalastih fibula iz ostave Velem Szentvid I.¹⁸ Izgledno jest, da uzore i/ili inspiracije za takav minuciozni uradak treba tražiti na prostoru zapadne Transdanubije s kojom je Štajerska i inače bila u neposrednom doticaju, ali koji je bio znanjem, sposobnostima i vještinama prilagođen regionalnom i mjesnom umjetničkom obrtu i njihovom ukusu (sl. 4).

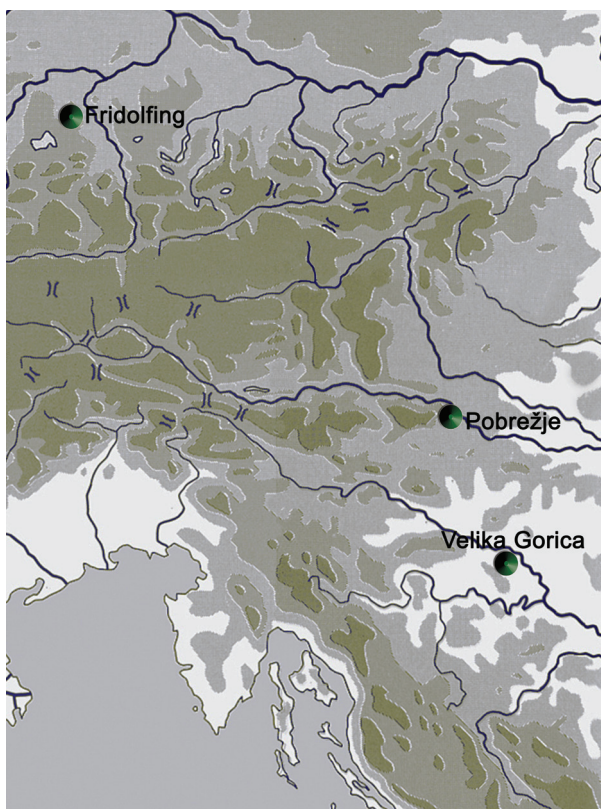

Sl. 4 – Karta rasprostranjenosti višespiralnih fibula tipa Pobrežje (prema Pabst 2012).

Još atraktivnijom predstavlja se i njihova asocijacija s drugim predmetima unutar zatvorenih cjelina. Naime, u navedenoj se ostavi nalazio i ulomak brončanog noža koji je definiran u skupinu noževa s trnastom ručkom tipa Hadersdorf,¹⁹ premda nema očuvane ručke niti ikakvog ukrasa (sl. 2: 5). Tipu Hadersdorf opredijeljen je i veći fragmentirani, ukrašeni nož s jezičastom ručkom iz groba 4/1911 iz nekropole u Velikoj Gorici (sl. 3: 1), u kome se nalazio i manji ulomak sljepoočničarke (sl. 3: 3), točno polovica očuvane višespiralne fibule tipa Pobrežje i trbušasta žara s rupom (sl. 3: 2, 4).²⁰ Unatoč dvojbi glede tako asociiranog skupa nalaza opreme i nošnje, S. Karavanić pripisala ga je grobu muške osobe.²¹ Nož je, međutim, načinom ukrašavanja hrpta, usporednih girlandi i linearnog ornamenta, te girlandi po oštrici moguće povezati uz italški kasno-brončanodobni obrtnički potpis. Dodatni argument takvoj tezi neposredno pruža i jezičasta ručka izvučena iz cilindričnog razdjelnika koja je, povrh svega, i namjerno deformirana, tj. savinuta (sl. 3: 1). Odlika je to noževa tipa Vadena (Pfatten), karakterističnih za *Bronzo Finale* prostora sjeverne Italije protovillanovskog 2 stupnja s dobrom paralelom kod noža iz nalazišta S. Pietro.²² Namjerno savijanje jezičastih ručki obilježilo je i njihove suvremenike, noževe tipa Fonatnella

¹⁶ Bader 1983, 41-51, T. 43A; Vasić 1999, 25-27, T. 61B; Pabst 2012, Karte 35-36; cf. Tarbay 2012.

¹⁷ Ostaci četiri lančića s vijugasto namotanom žicom iz groba E/1910 u Velikoj Gorici (Karavanić 2009, Pl. 57, 6-7) interpretirani su u poveznici s višespiralnim fibulama tipa Pobrežje (Karavanić 2011, 90), premda lančići vjerojatnije pripadaju naočalastoj fibuli tipa Gyermely iz istoga groba, a koje su upravo i bile na takav način dodatno obogaćene.

¹⁸ Řihovský 1983, T. 34, 20, 25; cf. Pabst 2010, 34, Abb. 6; Pabst 2011, Abb. 7; Pabst 2012, 33-36, Abb. 43.

¹⁹ Koschik 1981, 48, Abb. 4,4, T. 7, 1.

²⁰ Karavanić 2009, 61, 68; Pl. 63.

²¹ Karavanić 2009, 68.

²² Bianco Peroni 1976, 21-23, T. 6, 56-57; cf. Pare 2008, 82.

koji su i prostorno povezani uz isti teritorij.²³ Ipak, nož iz velikogoričkog groba 4/1911 valja dovesti u izravnu vezu s noževima tipa Vadena (Pfatten) i ne s noževima tipa Hadersdorf, kao što niti nož iz ostave u Fridolfingu ne možemo pouzdano odrediti istome tipu. Vremenski ga zato povezujemo uz dataciju Ha B1 stupnja 11. i 10. st. pr. Kr. i kulturno interpretiramo u povezanosti sa sjevernoitalskim, centralno alpskim i venetskim prostorom.²⁴

Veliki, posebno ukrašeni noževi ne prilažu se isključivo u muške grobove, već su vrlo čest inventar i ženskih istaknutih grobova.²⁵ Kao i sve druge (materijalne) počasti ili *insignie* u grobovima, činili su oslonac za razvijanje ideoloških koncepata o statusu, hijerarhiji, autoritetu i/ili spolu pokojnika. S obzirom na cjelokupni inventar, grob 4/1911 iz Velike Gorice razumijevamo kao pokop pokojnice koja je morala imati osebujan položaj unutar svog roda ili zajednice. Dodatnu afirmaciju takvoj tezi pruža ritualiziranje svih simbolično vrijednih predmeta, tj. fibule i noža, povezanog uz eshatološku praksu i specifične posmrtno ceremonije velikogoričke nekropole (sl. 3).²⁶

Nadalje, sljepoočnicarke tipa Velem Szentvid²⁷ i trbušaste žare s okruglom rupom izuzev na nekropoli Velike Gorice, vrlo su dobro zastupljene i na nekropoli nedaleke Dobove.²⁸ A, ondje su brojno predstavljeni i trapezasto-antropomorfnu privjesci srodni upravo onima iz pobreškog groba 127 (sl. 1: 1-4). Plošno im je tijelo trapezastog oblika s četiri istake sa strana i s većim profiliranim ovjesom na vrhu, zbog čega su bili podesni za nošenje na ogrlicama, narukvicama, na odjeći ili na glavi, ali isto tako mogli su biti okačeni i o lančice same fibule, pridonoseći tako izrazitom apotropejskom doživljaju svečane odore. Sva su tijela ukrašena urezivanjem manjih usporednih crtica, pri čemu dva privjesaka imaju vrlo sličan ukras, a preostala dva se u potpunosti razlikuju. Ornament, svaki na svoj način, kao da sugerira odjeću, tj. dekoraciju odjeće ili samog tijela. U tom smislu, premda mnogo skromnije ornamentike, oblikovno su im najrodniji oni iz obližnjih nekropola Maribora i Ruša.²⁹ Iscrpno, tipološko-stilski i kronološko interpretirani privjesci iz Pobrežja izdvojeni su stoga mjesnim tipom 1, a privjesci iz Dobove tipom 2.³⁰ Slične privjeske poznajemo i na Kvarneru i u Istri, s otoka Krka i iz Picuga (sl. 5).³¹ Kao metafori točno određene poruke, u optoku komunikacijskog sustava šireg kulturno-stvaralački povezanog prostora, dodijeljena im je iznimna vrijednost, od panonskog sve do sjevernojadranskog zemljopisa,

²³ Bianco Peroni 1976, 19-20, T. 4, 41, T. 5, 45; cf. Pare 1998, 313, Abb. 8, 15; Pare 2008, 80, 82, Fig. 5.5A, 5.6C.

²⁴ Kronološki i tipološki, u istoj poveznici valja razmatrati i noževe tipa Fontanella i Vadena (Pfatten) iz naselja u Donjoj Dolini u bosanskoj Posavini (Gavranović 2011, 121-122, Abb. 120).

²⁵ Noževi u ženskim grobovima nisu rijetkost niti novost u arheologiji brončanog doba osobito mediteranskog dijela Europe (cf. Goodisson 1989; Whitley 2002 – uz raniju literaturu). Konvencionalno i bez antropoloških analiza u pravilu su se pripisivali muškoj bojni (elitističkoj) opremi, preudicirajući na taj način spol, status i društvenu poziciju pokojnika najčešće u bipolarnoj muško-ženskoj shemi (cf. Hjørungdal 1994; Tilley 1999). Međutim, velike noževe koristile su i žene, osobito duhovnice ili iscjeliteljice u lječilišne svrhe, zatim svećenice i obrednice pri obavljanju važnih godišnjih ceremonijalnih rituala, festivala i/ili u određenim kultovima zbog čega su i bili vrlo često raskošno ukrašeni. Ne smijemo izostaviti niti naoružane žene ili „žene-ratnice“ često interpretirane u sferi božanskog, a u konačnici i status noža kao insignie obitelji, roda, zajednice kojoj je pripadala i u kojoj je obavljala muškom ravnopravne poslove. U prilog tomu ide i njihovo počesto ritualiziranje, namjerno fragmentiranje, pospješivši im dodatno status i u transcendentnom životu. Spolna razlika između nositelja noževa mogla se vršiti upravo prilaganjem nakita ili specifične osobne opreme ili jednostavno nošnjom i odjećom, obrednim tretiranjima tijela (bojanjem, tetoviranjem, sakaćenjem...) i različito posvećenim posmrtnim obredima, koja nam se većinom nisu očuvala (cf. Sørensen 2000; Arnold 2006). Sve to provocira i pokolebiva našu svijest ustaljenih matrica pravilnog interpretiranja „simbola“ koje su njihovi suvremenici podrazumijevali ne samo u biografskom već i u simboličko-ideološkom smislu pojedinih „preživjelih“ predmeta (Whitley 2002, 226-227; Arnold 2006).

²⁶ Karavanić 2009.

²⁷ Pabst 2010, 34-35, Abb. 8; Pabst 2012, 232, Karte 44; cf. Ložnjak Dizdar 2009, 162-163; Karavanić 2011.

²⁸ Starè 1975; cf. Pabst 2012, Abb. 40-42; Sofaer 2015, 109-110.

²⁹ Müller-Karpe 1959, T. 118, 25; Kaerner 1989, Abb. 7, 3, 5; cf. Teržan 1995, 338-339.

³⁰ Blečić Kavur 2014, 68-70, Sl. 33-34.

³¹ Mihovilić 2013, 142, Sl. 82; Blečić Kavur 2014, Sl. 21, 18, Sl. 33-34.

usklađene datacije u Ha A2/B1 horizont, s trajanjem do u Ha B1 stupanj.³²

Da su višespiralne fibule tipa Pobrežje dio luksuzne garniture ženske nošnje grob 127 iz Pobrežja reprezentativno dokazuje, ali ne samo skupom nalaza koji se tako stilski i figurativno iščitava, već i odstupanjem od uobičajenog pogrebnog rituala spaljivanja predmeta zajedno s pokojnikom.³³ Kao inventar grobova ispostavljenih i/ili znamenitih žena, pa čak i ostava naglašenog ženskog principa sinkronizirana je njihova datacija u vrijeme Ha A2/B1 horizonta 11. st. pr. Kr. Riječ je naime o razdoblju kada se na iznimnom pružanju podravskog i posavskog koridora ostvario snažan kontakt starog, karpatsko-panonskog i novog, alpskog kulturnog i tehnološkog utjecaja koji je fuzioniranjem iznjedrilo prepoznatljivu regionalnu estetiku višeznačnosti (sl. 4).

U tako dinamičnom prepletu kulturnih procesa definirana je i sintaksa kasno-brončanodobne, tj. ikonografije kulture polja sa žarama, ali kao prilično kanonizirana, predvidiva i zbog toga često monotona. Reducirani likovni izraz, sažet ponajčešće na znak/simbol imao je međutim semantički izrazito veliku moć. Tako komprimirani podatci pružali su narativni kôd koji je u središte „svijesti“ u svakom poimanju postavio čovjeka.³⁴ Trapezasti, trokutasti i/ili antropomorfní privjesci, s podrijetlom u srednjem brončanom dobu, angažirani su zato kao vodeći simbol likovnog izričaja i ikonografskog programa mnogo izrazitijeg od pukog ornamentalnog. Naime, trokut jest iskonski znak za vulvu, a geometrijska shema trapez-trokut ili tzv. shema dvojne sjekire, arhetipski je način manifestiranja ljudskog tijela u prapovijesti Europe.³⁵ U tom minimalističkom umjetničkom djelu prepoznajemo zato ženski lik – apstrahirani simbol u repertoaru ženskih pokopa. Lišena svake osobnosti ponajviše spolne, dvojna sjekira bila je i jedan od amblema ženskog (božanskog) principa koji je utjelovljivao život i prirodne obnove.³⁶ Nakićeni još i urezanim crticama, tangencijalnim linijama ili koncentričnim kružnicama ti su privjesci mogli isticati i cjelovitost solarne simbolike, korišteni kao amuleti, talismani ili amajlije apotropejsko-profilaktičkog ili magijsko-ritualnog karaktera.

Sintagmom „nošnja to sam ja/mi“, svako je tijelo, i biološki i kulturno, nosilo određenu poruku. Tijelo eminentne žene, očito izrazito atraktivno, bilo je društveno prihvaćen medij individualnog i/ili kolektivnog značenja, za ovog, baš kao i za onostranog življenja. I upravo je zbog toga na tijelu žene iz Pobrežja, baš kao i žene iz Velike Gorice, posebnu poziciju imala raskošna

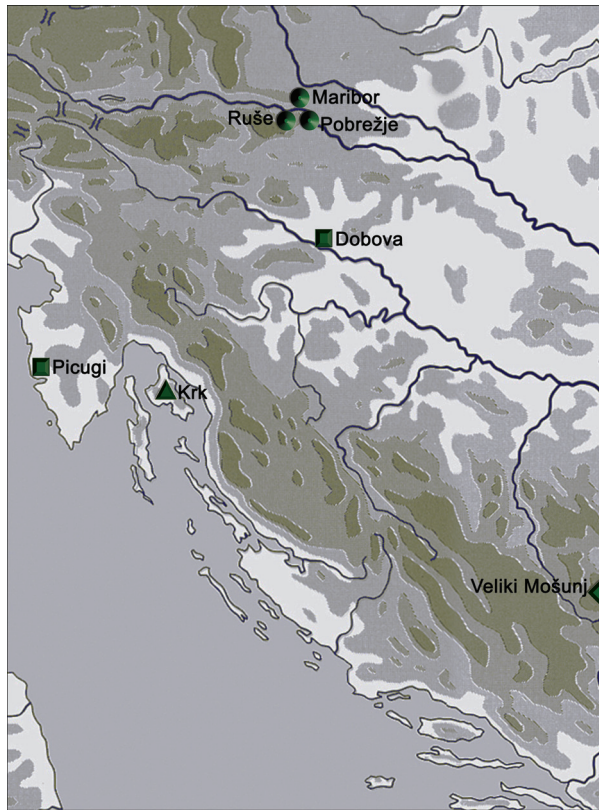

Sl. 5 – Karta rasprostranjenosti trapezasto-antropomorfnih privjesaka (prema Blečić Kavur 2014).

³² Belardelli et al. 1990, 193-194, T. 82, 8; Teržan 1995, 339, f.n. 45; Blečić Kavur 2014, 69-70.

³³ Praksa je primijenjena samo na grobovima 127 i 32, tj. pri onima koji su sadržavali luksuzne višespiralne i naočalaste fibule s lančićima i privjescima (Pahič 1972, 14, 33, 66; cf. Pabst 2012, 227).

³⁴ Teržan 1987, 77-78, Sl. 57; Teržan 1999, 139, Fig. 11; cf. Kossack 1954; Kukoč 2009, 171-173; cf. Preucel 2006; Knappett 2010; Blečić Kavur 2017.

³⁵ Kukoč 1995, 66-67, Sl. 6, 4-6, 9-10, Sl. 7, 8-9; cf. Hansen 1994, 245; Kukoč 2009, 157-159; Blečić Kavur 2014, 68-70.

³⁶ Cf. Haysom 2010; MacGillivray 2012.

višespiralna fibula s lančićima. Potencirajući svoju povezanost u kompletu nošnje, a suprotno od privjesaka, ceremonijalno je ali shvatljivo progovarala o dinamici kružnog, solarnog simbolizma. Ta je ideja esencijalno bila prožeta sa složenim poimanjima univerzalne plodnosti, vječne obnove i vitalnosti asocirane ponajprije uz ženu, majku, ali isto tako i uz duhovnicu, iscjeliteljicu, u svakom primjeru uz po mnogočemu iznimnu ženu! Činjenica da je žensko tijelo bilo izabrano za predstavljanje ideje intimno povezane uz prevladavajuću kozmičku – solarnu simboliku, određuje vrijednost žene sve do opsega simboličkog nasilja, a samim time i položaj žene u superioran.

A poruke su uvijek kodirane, s mnogo toga skrivenog, tajnog namijenjene onome koji ih može i zna razumjeti. Ovo je poruka zahvalnosti univerzalnoj vrijednosti po mnogočemu iznimnom čovjeku!³⁷

Bibliografija

- Arnold 2006** – B. Arnold, Gender and Mortuary Analysis, in: *Handbook of Gender in Archaeology*, ed. S. M. Nelson, Walnut Creek, 2006: 137-170.
- Bader 1983** – T. Bader, *Die Fibeln in Rumänien*, PBF XIV/6, München, 1983.
- Belardelli, Giardino, Malizia 1990** – C. Belardelli, C. Giardino, A. Malizia, *L'Europa a sud e nord delle Alpi alle soglie della svolta protourbana*. Treviso, 1990.
- Bianco Peroni 1976** – V. Bianco Peroni, *Die Messer in Italien/I coltelli nell'Italia continentale*, PBF VII/2, München, 1976.
- Blečić Kavur 2014** – M. Blečić Kavur, *Na razmeđu svjetova za prijelaza milenija: Kasno brončano doba na Kvarneru/At the crossroads of worlds at the turn of the millennium: The Late Bronze Age in the Kvarner region*. Zagreb, 2014.
- Čerče in Šinkovec 1995** – P. Čerče, I. Šinkovec, Katalog depojev pozne bronaste dobe/Catalogue of Hoards od the Urnfield Culture, in: *Depojske in posamezne kovinske najdbe bakrene in bronaste dobe na Slovenskem/Hoards and Individual Metal Finds from the Eneolithic and Bronze Ages in Slovenia*, ed. B. Teržan, Ljubljana, 1995: 129-232.
- Črešnar 2006** – M. Črešnar, Novi žarni grobovi iz Ruš in pogrebni običaji v ruški žarnogrobišni skupini, *Arheološki vestnik* 57: 97-162.
- Dular 2013** – J. Dular, Severovzhodna Slovenija v pozni bronasti dobi/Nordostslovenien in der späten Bronzezeit, *Opera Instituti Archaeologici Sloveniae* 27, Ljubljana, 2013.
- Ђорђевић 2015** – A. Ђорђевић, Нове аквизиције Народног музеја у Београду: налази из позног бронзаног доба, *Зборник Народног музеја* 22/1: 57-86.
- Gabrovec 1983** – S. Gabrovec, Jugoistočnoalpska regija, in: *Praistorija Jugoslavenskih Zemalja IV*, ed. A. Benac, Sarajevo, 1983: 21-96.
- Gavranović 2011** – M. Gavranović, *Die Spätbronze – und Früheisenzeit in Bosnien*. Bonn, 2011.
- Goodisson 1989** – L. Goodisson, *Death, women and the sun. Symbolism and regeneration in early Aegean religion*. London, 1989.
- Hansen 1994** – S. Hansen, *Studien zu den Metalldeponierungen während der älteren Urnenfelderzeit zwischen Rhônetal und Karpatbecken*. Bonn, 1994.
- Haysom 2010** – M. Haysom, The double-axe: a contextual approach to the interpretation of a Cretan symbol in the Neopalatial period, *Oxford Journal of Archaeology* 29/1: 35-55.
- Hjørungdal 1994** – T. Hjørungdal, Poles Apart. Have There Been Any Male and Female Graves?, *Current Swedish Archaeology* 2: 141-149.
- Jovanović 2010** -D. Jovanović, *Ostave Vršačkog gorja: Markovac – Grunjac*. Vršac, 2010.
- Kaerner 1988/1989** – J. Kaerner, Chronologische probleme der Rušegruppe der Südostalpinen Urnenfelderkultur, *Arheološki vestnik* 39/40: 217-234.

³⁷ Studija je nastala u okviru nacionalnog projekta “Skupnosti mrtvih, družbe živih. Pozna bronasta doba vzhodne Slovenije (J6-9363)” kojeg je sufinancirala Javna agencija za raziskovalno dejavnost Republike Slovenije iz državnog proračuna. Grafiku i kartografiju potpisuje autorica.

- Karavanić 2009** – S. Karavanić, *The Urnfield Culture in Continental Croatia*, BAR International Series 2036, Oxford, 2009.
- Karavanić 2010** – S. Karavanić, Sljepoočničarke i struktura grobnih priloga na groblju u Velikoj Gorici/ Temple rings and the structure of grave goods found in the Velika Gorica graveyard, *Prilozi Instituta za arheologiju u Zagrebu* 27: 83-94.
- Knappett 2012** – C. Knappett, Meaning in Miniature: semiotic networks in material culture, in: *Excavating the mind*, eds. M. Jessen, N. Johannsen, H. Juel Jensen, Aarhus, 2012: 87-109.
- Kossack 1954** – G. Kossack, *Studien zum Symbolgut der Urnenfelder- und Hallstattzeit Mitteleuropas*, Römisch-Germanische Forschungen 20, Berlin, 1954.
- Koschik 1981** – H. Koschik, Ein Hortfund der späten Urnenfelderzeit von Fridolfing, Landkreis Traunstein, Oberbayern, *Bayerische Vorgeschichtsblätter* 46: 37-56.
- Kukoč 1994/1995** – S. Kukoč, Antropomorfní privjesak tipa Prozor, *Diadora* 16/17: 51-80.
- Kukoč 2009 – S. Kukoč, *Japodi – fragmenta symbolica*. Split, 2009.
- Ložnjak Dizdar 2009** – D. Ložnjak Dizdar, Grobovi uglednica kulture polja sa žarama u sjevernoj Hrvatskoj: Prilog poznavanju ženske nošnje kasnog brončanog doba na prostoru južne Panonije, *Vjesnik arheološkog muzeja u Zagrebu* XLII: 157-182.
- MacGillivray 2012** – J. MacGillivray, The Minoan Double Axe Goddess and Her Astral Realm, in: *Athanasia. The Earthly, the Celestial and the Underworld in the Mediterranean from the Late Bronze and Early Iron Age*, eds. N. Ch. Stamplididis, A. Kanta, A. Giannikouri, International Archaeological Conference dedicated to Professor Vassos Karageorghis, Nestor of Cypriot Archaeology, Rhodes, 2009, Heraklion, 2012: 117-128.
- Mihovilić 2013** – K. Mihovilić, *Histri u Istri: željezno doba Istre/The Histri in Istria: The Iron Age in Istria*. Pula, 2013.
- Müller-Karpe 1959** – H. Müller-Karpe, Beiträge zur Chronologie der Urnenfelderzeit nördlich und südlich der Alpen, *Römisch-Germanische Forschungen* 22, Berlin, 1959.
- Novotna 2001** – M. Novotna, *Die Fibeln in der Slowakei*, PBF XIV/11, Stuttgart, 2001.
- Pabst 2010** – S. Pabst, Transalpine Verbindungen im typologischen Beziehungsgeflecht ältereisenzeitlicher Brillenfibeln, *Archaeologia Austriaca* 94: 27-56.
- Pabst 2011** – S. Pabst, Die großräumige Ausbreitung der Brillenfibeln am Übergang von der Bronze- zur Eisenzeit Kommunikationswege und soziale Hintergründe, in: *Bronzen im Spannungsfeld zwischen praktischer Nutzung und symbolischer Bedeutung*, eds. U. L. Dietz, A. Jockenhövel, Beiträge zum internationalen Kolloquium am 9. und 10. Oktober 2008 in Münster, PBF XX/13, Stuttgart, 2011: 199-234.
- Pabst 2012** – S. Pabst, *Die Brillenfibeln: Untersuchungen zu spätbronze- und ältereisenzeitlichen Frauentrachten zwischen Ostsee und Mittelmeer*, Marburger Studien zur Vor- und Frühgeschichte 25, Rahden/Westfalen, 2012.
- Pare 1998** – C. F. E. Pare, Beiträge zum Übergang von der Bronze- zur Eisenzeit in Mitteleuropa, Teil 1. Grundzüge der Chronologie im östlichen Mitteleuropa (11.-8. Jahrhundert V. Chr.), *Jahrbuch des Römisch-Germanisches Zentralmuseum* 45/1: 293-433.
- Pare 2008** – C. F. E. Pare, Italian metalwork of the 11th-9th centuries BC and the absolute chronology of the Dark Age Mediterranean, in: *A New Dawn for the Dark Age? Shifting Paradigms in Mediterranean Iron Age Chronology*, eds. D. Brandherm, M. Trachsel, BAR International Series 1871, Oxford, 2008: 77-101.
- Pászthory und Mayer 1998** – K. Pászthory, E. F. Mayer, *Die Äxte und Beile in Bayer*, PBF IX/20, Stuttgart, 1998.
- Preucel 2006** – R. W. Preucel, *Archaeological Semiotics*. Oxford, 2006.
- Říhovský 1983** – J. Říhovský, *Die Nadeln in Westungarn*, PBF XIII/10, München, 1983.
- Sofaer 2015** – J. Sofaer, *Clay in the Age of Bronze. Essays in the Archaeology of Prehistoric Creativity*. Cambridge, 2015.
- Sørensen 2000** – M. L. S. Sørensen, *Gender Archaeology*. Cambridge, 2000.
- Starè 1975** – F. Starè, *Dobova*. Brežice, 1975.
- Škvor Jernejčič 2014** -B. Škvor Jernejčič, *Žarna nekropola v Ljubljani in preobrazba ljubljanske skupine na prehodu iz bronaste v železno dobo*, PhD Thesis, University of Ljubljana, 2014.
- Tarbay 2010** – G. Tarbay, Újabb paszományos ibulák a Dunántúlról: Kesztlőc és Dunaújváros, *Ősrégészeti Levelek* 12: 115-136.
- Teržan 1987** – B. Teržan, Obredi in verovanje, in: *Bronasta doba na Slovenskem*, ed. B. Gombač, Ljubljana, 1987: 65-78.

Teržan 1995 – B. Teržan, Stand und Aufgaben der Forschungen zur Urnenfelderzeit in Jugoslawien, in: *Beiträge zur Urnenfelderzeit nördlich und südlich der Alpen, Ergebnisse eines Kolloquiums*, ed. M. Erbach, Monographien des Römisch-Germanischen Zentralmuseum 35: 323-372.

Teržan 1999 – B. Teržan, An Outline of the Urnfield Culture Period in Slovenia/Oris obdobja kulture žarnih grobišč na Slovenskem, *Arheološki vestnik* 50: 97-143.

Teržan 2000 – B. Teržan, Die Bronzezeit und ältere Eisenzeit im ö. Mitteleuropa, Beziehungen zum Mittelmeergebiet, in: *Fibel und Fibeltracht*, eds. H. Beck, H. Steuer, D. Timpe, R. Wenskus, Reallexikon der Germanischen Altertumskunde, Studienausgabe 34: (444)-46 (456).

Tilley 1999 – Ch. Tilley, *Metaphor and Material Culture*. Oxford, 1999.

Vasić 1999 – R. Vasić, *Die Fibeln im Zentralbalkan*, PBF XIV/12, Stuttgart, 1999.

Whitley 2002 – J. Whitley, Objects with Attitude: Biographical Facts and Fallacies in the Study of Late Bronze Age and Early Iron Age Warrior Graves, *Cambridge Archaeological Journal* 12/2: 217-232.

The pendant as a body – the body as a message Representation of the body in a symbolic interaction of artefacts

Martina Blečić Kavur
Boris Kavur

Abstract: The current discussion presents the re-evaluation of the Late Bronze Age cremation grave 127 from the necropolis in Pobrežje (Slovenia). The discovered finds were analyzed applying the classical archaeological method – they were compared in a regional and a broader cultural area with the grave 4/1911 from Velika Gorica (Croatia) and the hoard from Fridolfing (Germany). Present elements of jewellery, their state of preservation and ritual manipulation of individual other grave goods, were considered in interaction, further in symbolic significance of material culture and in the context of the mode and type of burial or deposition itself. In its typological-stylistic focus the evaluation was directed towards the interpretation of passementerie fibulae – especially the fibulae with multiple spirals of the Pobrežje type, further the trapezoidal-anthropomorphic pendants but also the great knives of Vadena type discovered in graves of prominent females. Intensifying the connectedness in the set of attire, it is clearly visible and ceremonially also understandable – it conjured the dynamic of solar symbolism, imbued with the complex perception of eternal revival and vitality. Grave inventories from Pobrežje and Velika Gorica were arguably determined as eminent female burials reflecting local manifestations of Ruše or Velika Gorica cultural group in the period from the 11th century BC synchronized with Ha B2/3 horizon of Central European periodization. This was a period when, on the exceptional geographic territory of the Drava and Sava river corridors, were set up strong contacts of old (Carpathian-Pannonian) and new (Alpine) cultural and technological influences which created through merging of different traditions unique and recognizable regional aesthetics of multiple significances.

Key words: Slovenia, Late Bronze Age, Urnfield culture, female burials, material culture, symbolism of artefacts, interpretation of context.

List of authors / Списак аутора

Stefan Alexandrov
National Institute of Archaeology and Museum
Bulgarian Academy of Sciences
2 Saborna Str.
1000 Sofia, Bulgaria
stefanalexandrov@abv.bg

Dragana Antonović
Institute of Archaeology, Belgrade
Knez Mihailova 35/IV
11000 Belgrade, Serbia
d.antonovic.960@gmail.com

Tiberius Bader
Max Eyth Str. 12
71282 Hemmingen, Deutschland
tib.bader@web.de

Martina Blečić Kavur
Univerza na Primorskem, Fakulteta za
humanistične študije, Titov trg 5
6000 Koper, Slovenia
martina.blecic.kavur@upr.si

Jan Bouzek
Charles University
Smetanovo nábřeží 6
11001 Prague, Czech Republic
Jan.Bouzek@ff.cuni.cz

Dragan Božić
Znanstvenoraziskovalni center SAZU
Inštitut za arheologijo
Novi trg 2
SI-1000 Ljubljana, Slovenija
dragan.bozic@zrc-sazu.si

Игорь Викторович Брюяко
Одесский археологический музей
Национальной академии наук Украины
Ланжероновская ул.4
65026 Одесса, Украина
ibruyako@yandex.ru

Aleksandar Bulatović
Institute of Archaeology, Belgrade
Knez Mihailova 35/IV
11000 Belgrade, Serbia
abulatovic3@gmail.com

Marko Dizdar
Institute of Archaeology
Ljudevita Gaja 32
10000 Zagreb, Croatia
marko.dizdar@iarh.hr

Katarina Dmitrović
Narodni muzej Čačak
Cara Dušana 1
32000 Čačak, Serbia
katarina.dmitrovic@gmail.com

Aca Đorđević
National Museum in Belgrade
Trg Republike 1a
11000 Belgrade, Serbia
a.djordjevic@narodnimuzej.rs

Vojislav Filipović
Institute of Archaeology, Belgrade
Knez Mihailova 35/IV
11000 Belgrade, Serbia
vfilipov1@gmail.com

Blagoje Govedarica
Institut für Prähistorische Archäologie
der FU Berlin, c/o Eurasien Abteilung des DAI
Im Dol 2-6, Haus II
14195 Berlin, Germany
blagoje.govedarica@dainst.de

Mitja Guštin
profemeritus
Pusterla 7
6330 Piran, Slovenia
mitja.gustin@upr.si

✠ **Bernhard Hänsel**
Institut für Prähistorische Archäologie,
Freie Universität
Fabeckstraße 23-25
14195 Berlin, Deutschland

Aleksandar Kapuran
Institute of Archaeology, Belgrade
Knez Mihailova 35/IV
11000 Belgrade, Serbia
a.kapuran@gmail.com

Boris Kavur
Univerza na Primorskem, Fakulteta za
humanistične študije, Titov trg 5
6000 Koper, Slovenia
boris.kavur@upr.si

Jovan Koledin
Muzej Vojvodine
Dunavska 35
21000 Novi Sad, Srbija
jovan.koledin@muzejvojvodine.org.rs

List of authors / Списак аутора

Мирослав Д. Лазич
Универзитет у Београду, Филозофски факултет,
Одељење за археологију, Археолошка збирка
Чика Љубина 18-20
11000 Београд, Србија
mdlazic@gmail.com

Ljuben Leshtakov
National Institute of Archaeology with Museum,
Bulgarian Academy of Sciences
Sofia, 2 Saborna str.
1000 Sofia, Bulgaria
l_leshtakov@abv.bg

Marija Ljuština
Univerzitet u Beogradu, Filozofski fakultet
Odeljenje za arheologiju
Čika-Ljubina 18-20
11000 Beograd
mljustin@f.bg.ac.rs

Daria Ložnjak Dizdar
Institut za arheologiju
Ljudevita Gaja 32
10000 Zagreb, Hrvatska
dldizdar@iarh.hr

Predrag Medović
Narodnog fronta 71
21000 Novi Sad, Serbia

Dragi Mitrevski
Ss. Cyril and Methodius University
blvd. Goce Delcev 9
1000 Skopje, Macedonia
dragimit@yahoo.com

Ognjen Đ. Mladenović
Institute of Archaeology, Belgrade
Knez Mihailova 35/IV
11000 Belgrade, Serbia
mladenovic40@gmail.com

Kristina Mihovilić
Arheološki muzej Istre
Carrarina ulica 3
52100 Pula, Hrvatska
kristina.mihovilic@ami-pula.hr

Barry Molloy
School of Archaeology
University College Dublin
Newman Building
Dublin 4, Ireland
barrymolloy@gmail.com

Јовица Станковски
Т. Думба 88/4-21
1100 Куманово, Македонија
stankovskijovica@yahoo.com

Milorad Stojić
Milutina Milankovića 28
11000 Beograd, Srbija
milestojic@gmail.com

Marija Svilar
Institute of Archaeology, Belgrade
Knez Mihailova 35/IV
11000 Belgrade, Serbia
marijasvilar@yahoo.com

Josip Šarić
Institute of Archaeology, Belgrade
Knez Mihailova 35/IV
11000 Belgrade, Serbia
josips@eunet.rs

Biba Teržan
Filozofska fakulteta, Univerza v Ljubljani
Aškerčeva cesta 2
1000 Ljubljana, Slovenia
biba.terzan@ff.uni-lj.si

Денис Топал
Универзитет «Высшая антропологическая школа»
Зимбрулуй 10а
2024 Кишинев, Молдова
denis.topal@gmail.com

Selena Vitezović
Institute of Archaeology, Belgrade
Knez Mihailova 35/IV
11000 Belgrade, Serbia
selenavitezovic@gmail.com