

Snežana Golubović

Bebina Milovanović

Saša Redžić

VIMINACIUM

LOKALITET PEĆINE
NEKROPOLA OKO JUŽNE
GRADSKJE KOMUNIKACIJE

Beograd 2022.

VIMINACIUM – LOKALITET PEĆINE

NEKROPOLA OKO JUŽNE GRADSKE KOMUNIKACIJE

**Snežana Golubović
Bebina Milovanović
Saša Redžić**

ISBN 978-86-6439-075-0

Izdavač / Publisher
Arheološki institut / Institute of Archaeology
Beograd / Belgrade
Knez Mihailova 35/IV
11.000 Beograd

Posebna izdanja 78 / Monographies 78

Glavni i odgovorni urednik / Editor in Chief
Miomir Korać

Dizajn i priprema / Graphic Design
Digital Art Beograd

Recenzenti / Reviewed by
Miomir Korać
Ivana Popović
Miroslav Vujović

Prevod / Translated by
Snežana Golubović
Lektura / Proofreading
Mirjana Nešić
Dave Calcutt

Štampa / Printed by
DigitalArt Beograd

Tiraž / Printed in
100 primeraka / copies

ISBN 978-86-6439-075-0

**Snežana Golubović
Bebina Milovanović
Saša Redžić**

VIMINACIUM LOKALITET PEĆINE

NEKROPOLA OKO JUŽNE GRADSKE KOMUNIKACIJE

ISBN 978-86-6439-075-0

Sadržaj

UVOD	9	Poklopci	54
TOPOGRAFIJA	12	Krčazi	54
ISTORIJAT ISTRAŽIVANJA	13	Kadionice	55
Istorijski pregled - hronološki okvir (1–4.vek)	15	Pehari	55
Položaj nekropole	17	Amfore	56
		Minijaturni sudovi	56
GROBOVI KREMIRANIH POKOJNIKA	19	Balsamariji-boce	56
Grobovi u obliku bunara	20	Figurine	57
Sahrane u keramičkim urnama	21	Ostalo	57
Grobovi tipa Mala Kopašnica – Sase	22	ŽIŠCI	58
Poreklo grobnog oblika Mala Kopašnica – Sase ...	25	PREDMETI OD STAKLA	62
Rasprava „ <i>bustum–ustrinum</i> “	25	PREDMETI OD METALA	64
Etničko pitanje	27	NAKIT	64
Jame oblepljene krečom	29	Prstenje	64
GROBOVI INHUMIRANIH POKOJNIKA	31	Narukvice	65
Slobodno ukopani pokojnici i sahrane		Naušnice	65
u drvenim kovčezima	32	Ogrlice, perle	66
Sahrane u konstrukcijama od opeka	32	Fibule	66
Sahrane u olovnim sarkofazima	32	Emajlirane kapsule	68
POGREBNI RITUS I OBIČAJI	37	Vojna oprema	69
Propisi o pogrebu	37	Privesci	70
Pogrebni običaji	37	Upotrebni predmeti od bronzе	71
Koegzistencija kremacije i inhumacije	39	Medicinski instrumenti	72
Libaciona cev i nadgrobna obeležja	40	Bronzane igle	72
Orijentacija grobova	40	Ogledala	72
Sahrane životinja	46	Gvozdeni predmeti	73
		Strigili	74
ARHEOLOŠKI MATERIJAL	46	KOŠTANI PREDMETI	74
NOVAC	46	RAZNO	76
KERAMIČKE POSUDE	50	PRILOZI U GROBOVIMA	76
Zdele	50	RELIGIJSKO I MAGIJSKO ZNAČENJE PRILOGA	77
Lonci	52	GVOZDENI EKSERI	77
Tanjiri	53	PREDSTAVE LAVA	78

KOMUNIKACIJE I ROV	80
Žrtvene površine – pogrebni obredi	81
Rov u okviru nekropole	81
Žrtvena površina - sektor I	85
Pravougaona površina pored groba G1-95	85
Žrtveni sloj	85
ORGANIZACIJA NEKROPOLE	87
Nastanak i razvoj nekropole u istorijskom kontekstu	86
Literarni i epigrafski modeli za organizaciju nekropola	88
Građevina u okviru nekropole	88
Naselje i nekropola	88
Hronološki raspon nekropole	91
Socijalna struktura sahranjenih na nekropoli	92
Komercijalna organizacija	94
Ostale upotrebe nekropola u rimskom periodu ...	94
KATALOG GROBOVA KREMIRANIH POKOJNIKA	97
KATALOG GROBOVA INHUMIRANIH POKOJNIKA	153
MATERIJAL IZ ROVA PORED JUŽNE KOMUNIKACIJE KOJA VODI U GRAD	187
Žrtvena površina – Sektor I	194
Žrtveni sloj – sonde 118 i 121 (T. CLXII)	197
Žrtveni sloj – sonde 125 i 127 (T. CLXIII)	197
Žrtveni sloj – sonda 125 (T. CLXIV)	197
IZVORI	198
LITERATURA	198
VIMINACIUM – PEĆINE SITE – NECROPOLIS AROUND THE SOUTH CITY COMMUNICATION ..	209
TABLE	215

UVOD

Kada neko pokuša da sagleda pogrebne običaje i sahranjivanje u rimskom periodu na teritoriji Gornje Mezije odmah će uočiti njihovu veliku raznolikost, čak i ako ih posmatra u ograničenom vremenskom periodu. Ovaj utisak neće se promeniti ako se ograniči samo na teritoriju nekropola Viminacijuma, čak i ako se analizira samo jedan njen deo obrađen u ovom radu. Uz prethodne dve knjige koje obrađuju oko 1.000 grobova sa nekropole Više grobalja i uz nova saznanja dobijena nakon zaštitnih iskopavanja tokom 21. veka, opšta slika sahranjivanja u rimskom periodu na Viminacijumu postaje skoro kompletna. Svaka društveno-kulturna zajednica ima svoj specifični pogrebni ciklus običaja i obreda koji odražava oblike verovanja na kojima se ritual zasniva. U nekima se o smrti govori i još tokom života i izvode različite pripreme za trenutak kada ona nastupi. U drugima je, naprotiv, to tabu-tema. Telo se spaljuje ili sahranjuje, sa priložima ili bez njih. Žalost se ispoljava plakanjem, naricanjem, čupanjem ili odsecanjem kose. Različiti su periodi žalosti, itd.¹

Možda bi se moglo učiniti ironičnim da glavni izvor naših saznanja o životu populacije u Rimskom carstvu leži u posmrtnim ostacima i ritualima vezanim za smrt. Čak ne bi bilo preterano tvrditi da skeletni ostaci pokojnika, grobni prilozi, ostaci pogrebnih obreda, grobna arhitektura predstavljaju za nas „simbole“ života prohujalih vremena. Svesno ili nesvesno, život nakon smrti je želja skoro svakog čoveka. Pogrebni običaji i rituali, oblik i tip grobova pružaju dragocene podatke o verovanjima, religiji, odnosima u društvu, socijalnom statusu itd. Upravo zbog toga su i predmeti mnogobrojnih socioloških, filozofskih, antropoloških i kulturno-religijskih proučavanja.

Istraživanje i proučavanje načina sahranjivanja pruža dragocene podatke za upoznavanje i proučavanje društveno-ekonomskog života stanovništva. Pogrebni ritual, uslovljen nizom društvenih, ekonomskih i religioznih činilaca, predstavlja obeležje pojedinih naroda. Vrlo često je i jedini element za etničko opredeljivanje. Oblik, konstrukcija grobova i prilozi koji se nalaze u njima, upotpunjuju ovu sliku i predstavljaju osobenost lokalnog razvoja etničkih zajednica.

Naravno, uvek treba imati na umu da grobovi ne predstavljaju „ogledala života“. Oni su pre „dvorana krivih ogledala života“, odnosno prenose nam iskrivljenu sliku prošlosti. Najveći izazov koji se postavlja pred arheologa je da u svakoj pojedinačnoj sahrani odredi stepen i razlog te iskrivljenosti i shodno tome da najverodostojniju i najproverljiviju sliku pogrebnog rituala.²

U poslednjim vekovima stare ere, deo Balkanskog poluostrva koji će kasnije biti obuhvaćen granicama rimske provincije Gornje Mezije, nije predstavljao etničku celinu. Na toj teritoriji tokom više vekova živela su, ratovala i nestajala plemena nekoliko etničkih grupacija. Podatke o tim grupacijama nalazimo kod Plinija: „Na Panoniju se nadovezuje provincija Mezija, koja počinje od ušća Save u Dunav i proteže se duž Dunava do Ponta... Provinciju nastanjuju Dardanci, Celegeri, Tribali, Timahi, Mezi, Tračani i Skiti uz samu obalu Crnog mora“.³ Prema istom autoru, „levo od Dardanaca se nalaze Tribali i mezijska plemena“ (*Dardanis laevo Triballi praetenduntur latere et Moesicae gentes*).⁴ Teritorija nekada moćnih Tribala pružala se duž čitavog toka reke Timok i tek u doba Trajana ograničila se samo na zapadni deo provincije Donje Mezije, zauzevši prostor između Cibrice i Iskera.⁵ Mezi su naseljavali teritoriju između planine Balkan i reke Dunava. Ptolemej pominje grad Racijariju (*Ratiaria*), najjužniji grad Meza, kao *colonia Moesorum*.⁶ Prema Pliniju Dardanci su nastanjivali jug timočkog regiona, ustvari, južni deo buduće rimske provincije.⁷ Njihova teritorija je obuhvatala izvore reka *Pingus* i *Timacus*. Severnije, na prostoru ušća Timoka i gornjeg toka Dunava Strabon beleži prisustvo tzv. „Malih Skordiska. Skordisci naseljavaju dolinu Istrosa i dele se u dve grupe: Velike i Male Skordiske. Veliki Skordisci prebivaju na prostoru između Save i Morave, a Mali Skordisci na obalama Morave (*Margus*)

²Härke 1997, 25.

³Pliny *NH*, III.149.

⁴Pliny *NH*, IV.3.

⁵Ptolemy, *Geography*, III.10,4–5.

⁶Ptolemy, *Geography*, III.9,3.

⁷Pliny *NH*, III.149.

¹Mandelbaum 1959, 189–217.

u susedstvu Tribala i Meza".⁸ Kod Ptolomeja Tribali se više ne pominju kao pleme.⁹ Arheološkim istraživanjima keltsko pleme Skordiska potvrđeno je na nekropoli u Ajmani, kod Kladova. Za sada je to najistočnija tačka teritorije Skordiska.¹⁰ Svaku od tih etničkih zajednica odlikovala je određena materijalna kultura i specifični običaji vezani za život i smrt. Rimskim osvajanjem ovih oblasti, u većoj ili manjoj meri, menjala se i materijalna i duhovna kultura zatečenog stanovništva.

U svim delovima rimske provincije Gornje Mezije nađeni su grobovi sa kremacijom. Neke od nekropola su sistematski istražene (Viminacium, Mala Kopašnica, Guberevac, Skoplje) dok su na ostalim nalazištima grobovi sa kremacijom konstatovani prilikom rekognosciranja terena ili tokom manjih sondažnih radova.

Izuzetno značajna za ovu temu su istraživanja nekropola i formi sahranjivanja na tlu nekadašnjih rimskih provincija Gornje Mezije, Panonije i Dakije u periodu od 1. do 4. veka. Ne manje važne su mnogobrojne studije o natpisima na nadgrobnim spomenicima sakupljene u poznatim serijama (IMS, CIL itd.). Naravno, najbitnija su arheološka istraživanja sa detaljnom analizom grobnih priloga, načina sahranjivanja i pogrebnog rituala. Antropološka analiza skeletnih ostataka pokojnika takođe je dragocena za stvaranje opšte slike o životu-smrti u proučavanom periodu.

Nakon višegodišnjih, zaštitnih iskopavanja južne nekropole Viminacijuma i objavljenih oko 1000 grobova u dva toma sa lokaliteta Više globalja,¹¹ koja su u velikoj meri dala smernice za predstavljanje druge, na red je došla i paralelna nekropola na lokalitetu Pećine. Iskopavanja tog dela južne nekropole su započela 1978. godine i sa prekidima traju do danas. Tokom tih istraživanja otkriveno je 5626 grobova inhumiranih i

1154 kremiranih pokojnika.¹² Jedan njen deo istražen je savremenim metodološkim postupkom pomoću kvadratne mreže, a drugi širokim sondažnim iskopom, što je pružilo podatke za detaljnu analizu. Upravo zbog toga nekropola Pećine predstavlja pogodan uzorak za razjašnjenje pogrebnog rituala. Cilj ovog rada je da osnovu detaljne analize arheološkog materijala, grobnih formi i rova uz grobove predstavi razvoj nekropole i njenu organizaciju i socijalni, ekonomski i etnički sastav sahranjenog stanovništva.

Poznato je da je Viminacium bio prvo municipijum (*municipium Aelium Viminacium*), a zatim kolonija (*colonia Viminacium*), strategijski i administrativni centar rimske provincije Gornje Mezije (*Moesia Superior*), koji svoj procvat duguje položaju na rimskom limesu i raskršću važnih puteva, kao i rudama bogatom zaleđu. Pored stalne posade vojnog logora legije VII *Claudia*, stanovništvo su činili isluženi vojnici sa svojim porodicama, doseljenici iz Italije i romanizovanih provincija, osobe iz heleniziranih oblasti, doseljenici iz Sirije i naravno, domorodačko stanovništvo ilirskog, tračkog i keltskog porekla. Od prvih sondažnih istraživanja poduzetih još daleke 1882. godine kojima je ustanovljena južna nekropola, a zatim severna i istočna,¹³ proteklo je skoro 140 godina. Nažalost, u istom periodu ilegalnim iskopavanjima mnogi dragoceni predmeti dospeli su u ruke kolekcionara u zapadnoj i srednjoj Evropi i time ostali nepoznanica za našu nauku. Ne treba zanemariti ni veliku štetu nanetu samom lokalitetu takvom vrstom iskopavanja – uništavanje grobova, rimskih građevina, arheoloških slojeva.

⁸Strabo, *Geography*, VII.5.12. O pitanjima vezanim za raspored plemena nekadašnje Mezije opširnije: Papazoglu 1969, 11–68, 101–209; za područje Podunavlja: Mirković 1968, 13–20; Garašanin 1963, 45; Garašanin 1997, 345–350; Garašanin 1996, 13–43; Petrović 1995, 31–32.

⁹Ptolemy, *Geography*, III. 9, 2; T.6.

¹⁰Popović 1991, 165–176.

¹¹Зотовић, Јордовић 1990; Korać, Golubović 2009.

¹²Tokom istovremenih istraživanja na lokalitetu Više globalja, otkriveno je 2213 grobova inhumiranih i 1776 grobova kremiranih pokojnika. Ukupno na oba lokaliteta južne nekropole: 10.769 grobova. Zbog potreba izgradnje više objekata različite namene u okviru TE Kostolac od 2007. godine vrše se nova zaštitna istraživanja u okviru južne nekropole Viminacijuma, na lokalitetima Više globalja i Pećine, koja su još uvek u toku. Do sada je otkriveno 529 grobova i 326 primeraka novca (Više Globalja: 580 inhumacija, 122 kremacije, 327 primeraka novca; Pećine: 424 inhumacija, 47 kremacija, 248 primeraka novca). Podaci o brojevima novoistraženih grobova i nalaza novca potiču iz marta 2021. godine, ali se menjaju svakodnevno (cf. Vojvoda, Golubović, Mikić 2021, 11, ref. 11).

¹³M. Valtrović je 1882. godine obavio sondažna istraživanja južno, severno i istočno od grada i logora, tokom kojih je na svim mestima konstatovao grobove. Zaključio je da je grobova bilo i zapadno od grada na osnovu ostataka grobova koje su seljani u to vreme pljačkali (cf. Валтровић, 1884, 6, 10).

Predmet rada čine istražena 252 groba (117 grobova kremiranih i 135 inhumiranih pokojnika) tokom prvobitnih arheoloških istraživanja na lokalitetu Pećine i materijal nađen u njima, a prvi postupak je bio izložiti arheološku građu iz svih grobova i dati precizan raspored grobova unutar nekropole, njihovo preslojavanje i stratigrafiju ukopa. Ne manji značaj ima arheološka građa iz rova i žrtvenih površina sa lokaliteta Pećine koja pruža mogućnost sagledavanja drugih pojava u okviru rimske nekropole. U potpunosti arheološki istražene celine, prateća dokumentacija i analiza materijala omogućili su precizno kartiranje ukopa i određivanje položaja i odnosa grobova, a time i smeru pružanja i organizaciju nekropole. Iz toga proizlazi potpunije sagledavanje hronoloških odrednica nekropole i tipološka klasifikacija grobne arhitekture i grobnih nalaza.

Krajnji rezultat rada bi trebalo da bude barem delimičan odgovor na pitanje kako se kompleksnost oličena u raznovrsnom stanovništvu Viminacijuma odražavala na pogrebne običaje i religijsku praksu. Na relativno malom prostoru javljaju se oblici grobova zastupljeni na čitavoj teritoriji južne viminacijumske nekropole. Tokom iskopavanja 2003. godine naišlo se na delove istočne nekropole Viminacijuma. Ispitana je sistemom sondi i ustanovljeno je da se repertoar grobnih oblika, u odnosu na one sa južnih nekropola, ne menja. To samo ukazuje na to da bi zaključak dobijen analizom reprezentativnog dela nekropole, uz poređenje sa obrađenim delom nekropole Više grobalja, bio primenjiv na čitavu Viminacijumsku nekropolu.

Na prostoru južne viminacijumske nekropole najstariji registrovani grobovi pripadaju keltskom stanovništvu koje je ovde boravilo krajem 4. i početkom 3. veka s. e.¹⁴

U periodu rimske dominacije sahranjivanje je vršeno na nekoliko do sada istraženih lokaliteta: Više grobalja, Pećine, Kod bresta, Drmske carine i Velika kapija. Na lokalitetima Više grobalja i Pećine paralelne su sahrane kremiranih i inhumiranih pokojnika u periodu od 1. do 3. veka.

Posebno su raznovrsni oblici grobova sa kremacijom. Najrasprostranjeniji grobni oblik predstavljaju obične ili etažne rake čiji su zidovi zapečeni do crvenog, a nekada i sivog intenziteta. Postoji više varijanti

ovih grobnih oblika: obične grobne rake pravougao-nog oblika, nekad sa pokrivačem od opeka složenih ravno ili na dve vode, sa daskom ili uzdužnom polovinom veće amfore kao pokrivačem i etažne grobne rake koje mogu biti sa ozidanim unutrašnjim etažom. Sahrane u grobovima u obliku bunara procentualno su najređe, a slede ih sahrane u urnama.

Inhumirani pokojnici su najčešće sahranjivani u običnim grobnim rakama, uvijani samo u platnenu pokrov. Po brojnosti slede sahrane u drvenim kovčezima, pa grobovi sa konstrukcijom od opeka koji su vrlo raznovrsni, dok su sasvim retki grobovi kod kojih je raka patosana daskama.

Za analizu arheološkog materijala korišćena je sačuvana terenska dokumentacija. Nalazi su čuvani u Narodnom muzeju u Požarevcu, koji je u međuvremenu opljačkan, pa većina predmeta nije mogla ponovo da se obradi. Jedini upotrebljivi crteži su terenski, odnosno sa C-kartona, a radili su ih razni autori tokom nekoliko kampanja zbog čega je i njihov kvalitet neujednačen. Neki predmeti nisu ni iscertani tako da je u katalog dat njihov opis, ali crteži nedostaju. Redni broj predmeta u katalogu odgovara broju crteža na tabli. Celokupan antropološki materijal koji je mogao biti analizan u zavisnosti od očuvanosti, obradio je profesor Živko Mikić.

¹⁴Jovanović 1984; Jovanović, 1985, 13–18

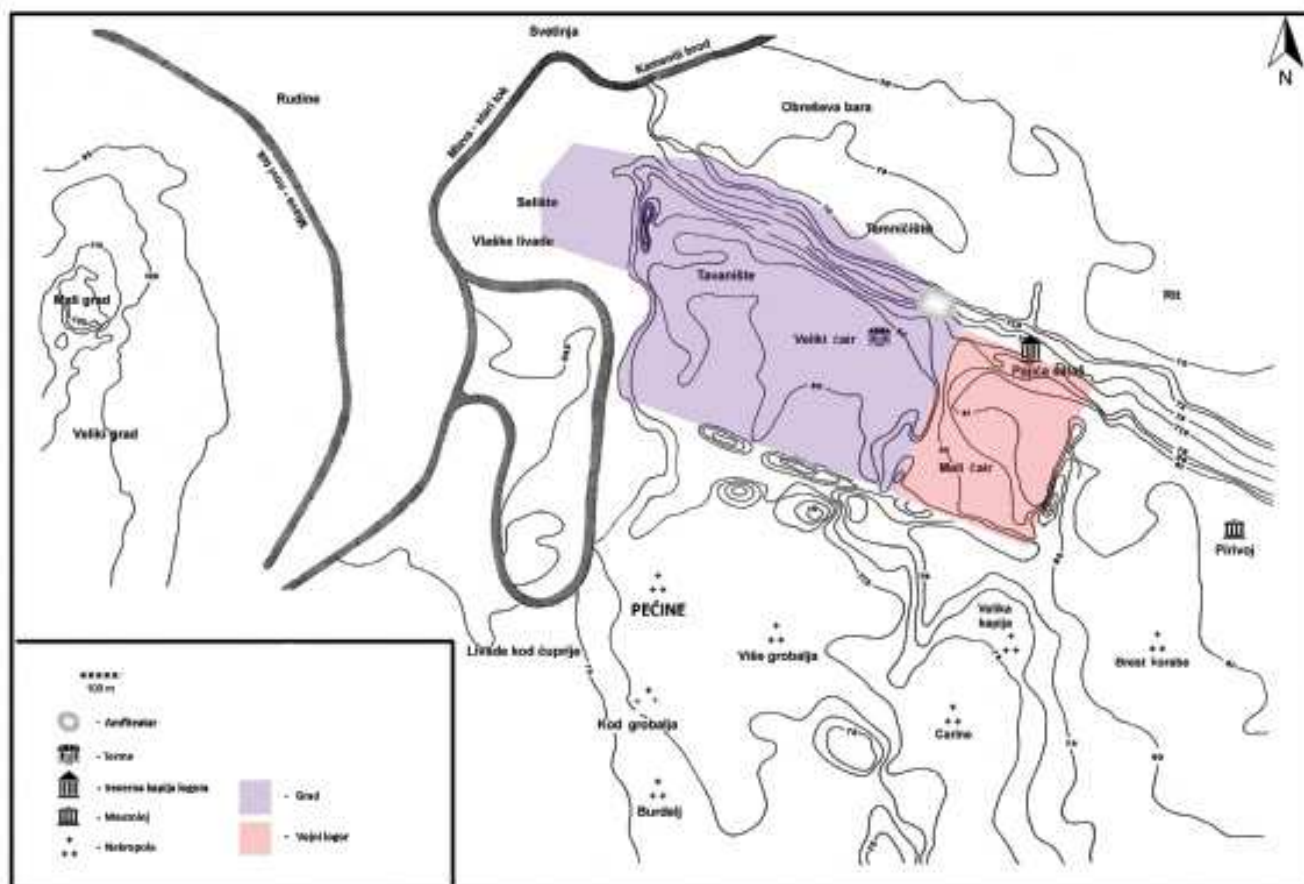

Karta 1 Opšta situacija na nalazištu Viminacium

TOPOGRAFIJA

Viminacium se prvi put pominje u Ptolomejevoj *Geografiji*, ali je postojao i pre kao vojni logor i naselje uz njega. Ležao je na važnom vojnom putu koji je vodio od Singidunuma na jug, prema Naisusu. Na ovom prostoru su se ukrštala tri puta kojima je grad bio povezan sa istočnim, zapadnim i južnim oblastima Rimskog carstva. Antički grad Viminacium, nastao je u blizini ušća reke Mlave u Dunav, kod današnjeg sela Stari Kostolac (Karta 1).¹⁵ Njegovi ostaci se nalaze 12 km severno od Požarevca. Istovremeno, Viminacium je bio važno vojno i civilno pristanište na Dunavu.¹⁶ Vojni logor, naselje i nekropola osnovani su na ravnom terenu, u jednom meandru reke Mlave. Zapadno od logora, na 1,2 km nalazi se nasip tzv. Sopotska greda za pedesetak

metara viša od okolnog terena na čijoj dominantnoj tački se nalazi lokalitet Todića crkva. Tokom poslednja dva milenija topografska slika se menjala, naročito zbog toga što je reka Mlava često meandrirala. Sam grad sa vojnim logorom iznikao je u ravnici na starim rečnim terasama, formiranim od rukavca Dunava i reke Mlave koja je zaokruživala grad sa zapadne i delimično severne strane. Takozvana Klepečka reka, čiji tok danas nije uočljiv, tekla je severno od grada i u Mlavu se ulivala u blizini njenog ušća u Dunavac, odnosno rukavac Dunava koji se nalazio severnije. Od ostataka nekadašnjeg Viminacijuma nekoliko rečnih korita stepenasto se spušta do sadašnjeg toka Dunava, ali nažalost, još uvek nedostaju geološka istraživanja kojima bi se utvrdilo koja su iz perioda antike. Jedino je moguće zaključiti da se nije nalazilo vrlo blizu grada jer se arheološki materijal može pratiti na udaljenosti još pola kilometra severno od grada. Današnji toponimi Rit i Obreševa bara ukazuju na močvarne karakteristike tog prostora,

¹⁵Mirković 1968, 56–67; Mirković 1986, sa navednom literaturom.

¹⁶O položaju grada i pristaništu: Popović 1968, 29–49; Mirković, 1986, 75–105.

ali nije poznato da li je taj teren bio plavljen i u antičko doba. S obzirom na to, da je tokom poslednjih decenija 20. veka tok reke Mlave menjan zbog potreba TE Kostolac B, u svim raspravama o položaju antičkog Viminacijuma, napominje se da radi o starom koritu Mlave koje još uvek postoji paralelno sa novim. Dakle, grad se prostirao i na levoj i na desnoj obali Mlave sve do njenog ušća u Dunav. Prema zapisima starih pisaca, a delimično i dosadašnjim istraživanjima, možemo definisati delove gradske teritorije (*ager*) koja obuhvata više celina:

- na desnoj obali Mlave nalazio se kastrum VII Klaudijeve legije (dimenzija 442,20 x 385,60 m), a zapadno od utvrđenja razvijalo se gradsko naselje (dimenzija 850 x 600 m);
- na levoj obali Mlave, na severnom, zaravnjenom kraju Sopotske grede nalazila se tvrđava (*quadriburgium*) sa manjim naseljem južno od nje;
- nekropole su konstatovane duž puteva i oko naselja na obe obale reke Mlave;
- na osnovu prirodnih pogodnosti, odnosno plovnosti Mlave i rukavca Dunava i mnogobrojnih ostrvaca na samom ušću reka u Dunav koja su mogla zaštititi pristaništa od vetrova i sakriti pokrete flota od neprijatelja, najverovatnije je da se glavna luka na Dunavu nalazila severno od grada, ali da je postojala i manja luka neposredno uz grad na zapadu odnosno severozapadu;
- radioničko-zanatski centri uslovljeni blizinom velike količine vode kako za samu proizvodnju, tako i za dopremu neophodnog goriva/drвета, istraženi su severozapadno, zapadno i jugozapadno od grada na više lokacija u blizini Mlave;
- na prostoru između grada i pretpostavljene luke, kako pokazuje trodimenzionalni model terena, bili su smešteni žitnice i razna skladišta;
- istraženi su i akvedukti koji su dopremali vodu sa brda istočno i jugoistočno od grada sistemom gravitacionih kanala kao jedinim tehničkim rešenjem usled pada terena sa juga i jugoistoka ka severu. Osim njih, na tom prostoru su konstatovani i rezervoari i drugi objekti vodosnabdevanja (*castellum aquae*);
- južno, jugoistočno i istočno od grada, u plodnoj stiškoj ravnici sa povoljnim uslovima za poljoprivredu, nalazile su se brojne vile rustike od kojih je do sada samo nekoliko istraženo.

ISTORIJAT ISTRAŽIVANJA

Viminacijum je kao arheološki lokalitet prvi identifikovao grof Alojzije Ferdinand Marsilji, a zatim 1726. godine publikovao plan i propratni tekst o glavnom gradu Gornje Mezije. Na levoj obali Mlave on zapaža dva utvrđenja odvojena rovom, od kojih je južnije nepravilnog oblika, dok je severnije kvadratno, sa kružnim ugaonim kulama. Na desnoj obali identifikuje veliko utvrđenje nepravilnog oblika za koje se smatralo da odgovara kastrumu i naselju na lokalitetu Čair.

Kada je maja 1860. godine čuveni putopisac Feliks Kanic posetio Viminacijum, zabeležio je da su na sve strane ležale ogromne količine iskopanog građevinskog materijala pripremljenog za odvlačenje. Neposredno pre njegovog dolaska odvezeno je oko 4000 kola punih opeka i kamena.¹⁷ Ovakva situacija, kastrum koji je gospodario gradom i grobnice od kojih su pojedine bile ukrašene freskama, prema Kanicovom zapažanju, potvrđivali su visoki rang Viminacijuma među mezijskim gradovima.¹⁸ F. Kanic u dva maha posećuje ovaj lokalitet, 1866. i 1877. godine i ostavlja nam precizne crteže vojnog logora, naselja, nekropole i kastela zapadno od vojnog logora. Međutim, tek istraživanja Valtrovića i Vasića krajem 19. i početkom 20. veka nude novu sliku odnosa vojnog logora i naselja. Naime, Vasić daje konture logora i njegove dimenzije (442,70 x 385,60 m), sondažnim iskopavanjima određuje mesto kapija i pravac pružanja glavnih komunikacija, a u samom kastrumu beleži nekoliko građevinskih horizonata.¹⁹ Civilno naselje opasano zidinama, obrazovano zapadno od kastruma, prostiralo se na površini dimenzija približno 850 x 600 m. Logor i naselje bili su povezani glavnim putem (*via publica*)

¹⁷Kanic 1985, 177–79.

¹⁸Nažalost, razvlačenje materijala, pljačka grobnica, uništavanje lokaliteta nastavljeno je i tokom 20. veka. Viminacijum je u najvećoj meri ugrožen širenjem površinskog kopa uglja Drmno, a zatim „divljim” tragačima i preprodavcima kulturnih dobara.

¹⁹Поповић 1968, 29–49, 33.

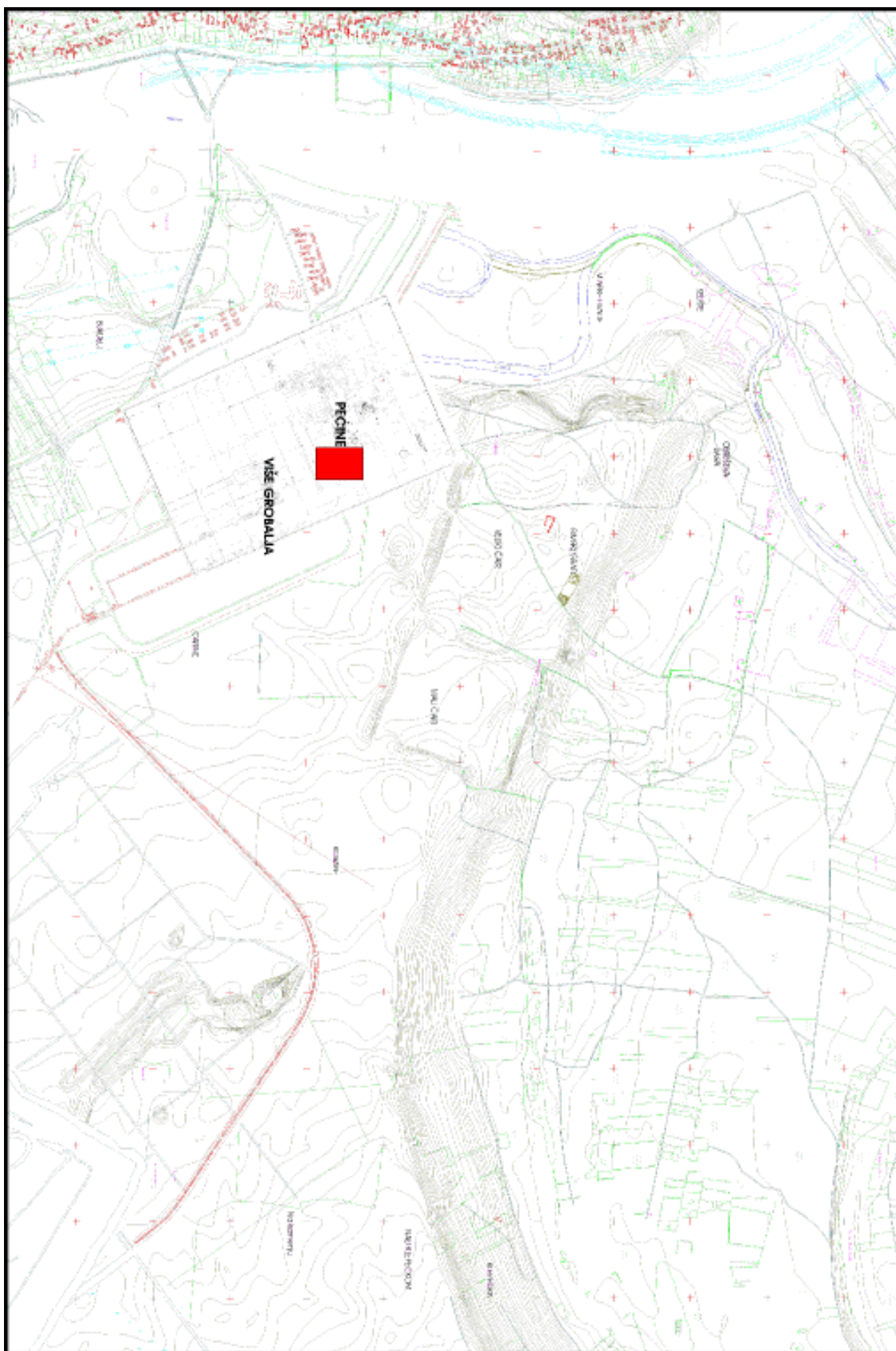

Karta 2 Nekropole Pećine i Više grobalja na nalazištu Viminacium

koji je zatim preko Marguma vodio do Singidunuma. Prostor južno od logora i naselja bio je veoma pogodan za seoska dobra bez kojih bi postojanje i život antičkog grada bio nezamisliv. Na toj teritoriji u periodu od 1. do 4. veka formirana je nekropola pravca sever-jug (lokaliteti Pećine i Više grobalja). Grobovi sa kremiranim i inhumiranim pokojnicima, različite orijentacije, sa siromašnim ili bogatim inventarom istraženi su tokom više od 25 godina. Nekoliko desetina monumentalnih grobnica, nad zemljom ili tipa *hypogeum*, porodičnih grobnica namenjenih sahrani više osoba, skoncentrisano je u severnom delu istraživanih nekropola, bliže civilnom naselju. Različite su orijentacije, veličina, sa sahranama u konstrukcijama od opeka i u olovnim kovčezima ili u polukružnim nišama. Neke od grobnica su ukrašene freskama. Dve nadzemne grobnice trolisne osnove nalaze se oko 200 m jugozapadno i datuju se u polovinu 4. veka. Ukopi srednjevekovnih grobova u 12. veku oštetili su severniju od ove dve građevine.²⁰ Na lokalitetu Burdelj istražena je mala, izolovana nekropola datovana u 3. vek i *villa rustica* udaljena oko 200 m od nje. Nad ovom nekropolom je u toku 4. veka podignuta trobrodna građevina koja je bila u upotrebi verovatno do provale Huna u Viminacium sredinom 5. veka kada je i uništena. Nekoliko građevina ruralnog karaktera istraženo je na prostoru južnih nekropola: *villa rustica* na lokalitetu Burdelj koja se datuje u drugu polovinu 3. i prvu polovinu 4. veka, druga *villa rustica* na lokalitetu Kod grobalja, koju čine osam prostorija raspoređenih oko centralnog dvorišta i koja se datuje u isti period. Na lokalitetu Brest, građevina sezonskog karaktera bondručne konstrukcije, korišćena verovatno kao spremište, datovana je u 3. vek. Dve ruralne građevine otkrivene na lokalitetu Velika kapija, 500 m severoistočno od naselja datovane su u kraj 2. i prvu polovinu 3. veka. Na južnom delu ove teritorije otkriven je takozvani zanatski centar. Na prostoru od približno 700 m² istražen je kompleks od jedanaest peći za opeke, imbrekse i tegule i četrnaest peći za keramičke posude. Kompleks se datuje u period od 1. do 4. veka.²¹ Na lokalitetu Svetinja, smeštenom na levoj obali Mlave najraniji arheološki materijal koji ukazuje na stambene građevine pripada periodu kraja 2. i po-

četka 3. veka. Intenzivan sloj gareži ukazuje na rušenje i palež u 4. veku. Ponovo se obnavlja u 4. veku, međutim ne u istom obimu kao ranije. Tek izgradnjom bedema za vreme Justinijana počinje nov period života ovog dela naselja. U srednjem veku postaje značajan vizantijski centar, mada se vizantijski grad i utvrđenje sele na istočne obronke Sopotske grede. Na tom prostoru, tokom 11. i 12. veka, izgrađeno je moćno utvrđenje sa naseljem u podnožju.²²

Prve podatke o nekropolama zabeležio je još M. Valtrović 1882. godine kada je ustanovio da se južno od „varoši“ nalazi veliko rimskog groblje koje se prostire do desne obale Mlave. Na tom prostoru su tada izvršena manja sondažna istraživanja, a prilikom topografskih istraživanja utvrđeno je postojanje severne i istočne nekropole.²³ Istraživanja, započeta 1973. godine, potvrdila su postojanje rimskih nekropola istočno od vojnog logora i severno i južno od logora i naselja koje je formirano uz logor. Od 1977. godine na teritoriji južnih nekropola izvršeni su obimni istraživački radovi zaštitnog karaktera. Naime, na ovom prostoru je sagrađena TE Kostolac, a površinski kop uglja koji napreduje u pravcu logora i gradskog naselja i dalje uslovljava zaštitne arheološke radove, doduše sada istočnije od vojnog logora i naselja. U dosadašnjim istraživanjima otkriveno je preko 13000 grobova koji pripadaju periodu od 4. veka s.e. do 6. veka. Iz vremena postojanja vojnog logora i civilnog naselja utvrđene su teritorije nekoliko nekropola. Najmlađa po nastanku, čiji se početak prati od druge polovine 1. veka upravo je nekropola na lokalitetu Pećine (Karta 2). Formirana je duž komunikacije u pravcu sever – jug. Na njoj je najverovatnije sahranjivano stanovništvo iz naselja koje se razvijalo uz vojni logor.

Istorijski pregled – hronološki okvir (1 – 4. vek) – antički izvori – epigrafski izvori

Vrlo malo se zna o predrimskom stanovništvu oblasti na kojoj se kasnije razvio grad Viminacium. Prema istorijskim izvorima, Viminacium je ulazio u oblast Malih Skordiska, ležao između zemlje Trikornjana i Pikenza. Trikonjani se smatraju delom ili ostatkom plemena

²⁰Milošević 2002, 151–161, 153.

²¹Raičković 2007, 50.

²²Milošević 2002, 154.

²³Валтровић 1884, 314; 49–63; 89–105; 121–142.

Skordiska. Uostalom, Kelti su na teritoriji Viminacijuma arheološki potvrđeni. Naime, na lokalitetu Pećine istražena je keltska nekropola, datovana u kraj 4. i početak 3. veka s.e.²⁴ Za sada arheološki nije potvrđeno keltsko utvrđenje koje bi pomoglo u razrešenju naziva samog grada koje predstavlja mešavinu latinskog i keltskog. Pretpostavlja se da su Dako-Mizijci živeli izmešani sa Skordiscima, ali su tragovi njihove kulture prilično nesigurni.²⁵

U Meziju je Legija VII *Claudia* došla iz Dalmacije najverovatnije tokom sedme decenije 1 veka n. e. Logor legije VII Klaudije koja je u Viminacijumu bila stacionirana gotovo bez prekida od 2. do 4. veka, podignut je na desnoj obali Mlave. Na istom mestu nalazilo se ranije zemljano utvrđenje, koje je podigla jedna od prvih mezijskih legija, IV *Scythica* ili V *Macedonica*. Kameni logor devedesetih godina 1. veka n. e. zajedno grade pripadnici VII Klaudije i neka odeljenja IV Flavije, međutim samo je VII Klaudija pouzdano potvrđena kao posada logora. Za vreme građanskih ratova u 1. veku n. e., cela VII Klaudija je napustila logor i otišla u Italiju, ostavljajući logor bez zaštite. U 2. i 3. veku veći deo legije je učestvovao u ratovima na Istoku. Na jedinom do sada sačuvanom spisku (*litterculi*) isluženih vojnika sačuvanom na mermernoj bazi iz Viminacijuma potvrđen je legijski legat *L. Laelius Maximus*, koji je komandovao legijom 195. godine.²⁶ Za vreme vojne anarhije u 3. veku ostavljani su zaštitni odredi u logoru. U 4. veku u Viminacijumu se nalazio prefekt legije VII Klaudije. Legijski logor na desnoj obali Mlave bio je u upotrebi do provale Huna sredinom 5. veka. Dok je veliki logor na desnoj strani Mlave u potpunosti napušten, u vreme

Justinijana, izgrađen je logor na levoj obali Mlave, dimenzija 150 x 200 m.²⁷

Zapadno od bedema kastruma na desnoj obali Mlave, arheološki je potvrđeno naselje. U 19. veku tragovi naselja su bilo mnogo uočljiviji tako da se pominju ulice koje se seku pod pravim uglom, trgovci, vodovodi, antičko pozorošte, kupatila. Vasić izveštava o ulici širokoj 5 m, o građevinama sa tri faze gradnje od kojih najmlađa pripada periodu od 70 do 90 godine 1. veka n.e. Naselje se prostiralo i južno od logora, o čemu svedoči velika količina opeka i maltera.

Pod Hadrijanom, 117. godine, zajednici rimskih građana koja je već postojala dodeljen je municipalni status. Tokom drugog i početkom 3. veka u Viminacijumu je postojao sloj imućnih građana i grad se nalazio u fazi ekonomskog procvata. Uživao je naklonost Septimija Severa, koji ga je u dva maha posetio: godine 196. pri odlasku u Rim kada je svog starijeg sina Basijana, zvanog Karakala proglasio za cezara, i 202. godine kada je pri povratku sa Istoka obišao panonske i mezijske vojne logore. Viminacijum je početkom vladavine Gordijana III ujedno sa dobijanjem statusa kolonije stekao pravo kovanja provincijalnog novca oktobra 239. godine.²⁸ Kovnica je radila do vremena zajedničke vladavine Valerijana I i Galijena (254/255), sa pauzama u AN X i AN XV godini provincijalne ere (248/249 i 253/254. g.).²⁹ Kovana su tri nominala – AE1, AE2 i AE3, tzv. „velika“, „srednja“ i „mala“ bronza, za 14 careva i članova njihovih porodica. Na aversima su prikazana poprsja careva i članova porodica, sa pratećom legendom na latinskom jeziku u nominativu ili dativu. Reversna legenda je uvek ista i sadrži skraćeno ime provincije i grada u kome je novac kovan: P M S COL VIM (*Provincia Moesia Superior Colonia Viminacium*). U odsečku reversa nalazi se godina provincijalne ere sa oznakom *an(no)* i rimskim brojevima od I do XVI izuzev godine X i XV kada provincijalna kovnica nije radila. Reversni motiv koji se pojavljuje svake godine je ženska figura u stojećem stavu, koja se obično tumači kao personifikacija grada Viminacijuma ili provincije Gornje Mezije. U Viminacijumu je radila i sekundarna imperijalna kovnica, otvorena verovatno u vreme Filipa I (244–249), posebno se razvila

²⁴Jovanović 1984; Jovanović 1985, 13–18; Istražena keltska nekropola sadrži ukupno 43 groba od kojih 17 sa kremacijom. Najstarija je nekropola na prostoru Viminacijuma i datovana u kraj 4. i početak 3. veka s. e. Ustanovljeni su i grobovi sa kremacijom i sa inhumacijom. Grobovi sa kremacijom su bili ukopani u rake dimenzija 1,50–2,20 x 1,20–1,60 m, a kremirane kosti bile su rasute u zapadnom delu grobne rake. Zidovi grobnih jama su bili nezapečeni.

²⁵Mirković 1968, 57.

²⁶Maxfield 1981, 49; epigrafski materijal uvek se odnosi na određenu individuu, a samo nam materijal koji se odnosi na grupu, kao što su spiskovi vojnika koji se služili u određeno vreme u određenoj jedinici može pomoći da napravimo koristan statistički materijal, na primer o tome koliko je ljudi odlikovano u bilo koje vreme. No, spisak iz Viminacijuma (VII *Claudia*, CIL III 14507) predstavlja jednu od tri nađene liste.

²⁷Mirković 1968, 60.

²⁸Dušanić 1976, 58. Borić-Brešković, Vojvoda 2018, 74.

²⁹Борић-Брешковић 1976, 8; Vasić 2012, 21–32.

u doba Trajana Decija (249–251), a radila je do pred kraj zajedničke vladavine Valerijana I i Galijena (257).³⁰

Grad i okolinu su naseljavali isluženi vojnici legije VII Klaudije sa porodicama. Bilo je i doseljenika iz Italije i romanizovanih provincija koji su činili imućniji sloj Viminacijuma. Znatno broj lica iz heleniziranih oblasti potvrđen je na epigrafskim spomenicima. Veću grupu doseljenika činili su Sirijci iz Komagene. Keltsko, tračko ili ilirsko poreklo osoba koje se javljaju na epigrafskim spomenicima ne znači bezuslovno da se radi o starosedeocima, već je moguće da su i to bili doseljenici iz susednih tračkih i ilirskih zemalja.³¹

O razvoju hrišćanstva u Viminacijumu pre 4. veka nema podataka. Polovinom 3. veka beleži se jak prodor hrišćanstva u Maloj Aziji, Siriji, dolini Nila, Kirenaici, severnoj Africi, čak i u samom Rimu, a nešto manje u južnoj Španiji i Galiji i skoro ništa na keltskom severozapadu i dunavskoj regiji. Posebno je u Iliriku, u dunavskim i zapadnim provincijama to još uvek religija imigrantskih trgovaca ili naseljenika sa Istoka. Vojnički carevi koji obnavljaju Carstvo dolaze iz Ilirika, iz najmanje hristijanizovane sredine i najmanje su podložni uticaju nove religije.³² Neki od njih su čak poznati kao veliki progonitelji hrišćana. Dioklecijan, koji u nekoliko navrata boravi u Viminacijumu, 303. godine donosi edikt o stavljanju hrišćana van Zakona,³³ dok Galerije smatra da hrišćane treba tretirati kao „*hostes publicae*” nakon podmetanja misterioznog požara u carskoj palati.³⁴ Naredio je i pogubljenja martira Irineja u Sirmijumu i Domnija u Saloni.³⁵ Ali, već u 4. veku Viminacijum postaje jedno od episkopalnih sedišta. Potvrđeni su episkop Amantinus, koji je učestvovao na Saboru u Serdici 343. godine i episkop Kiriakus 356. godine.³⁶

Od sredine 3. veka započinje ekonomsko opadanje, koje se ubrzava krajem 3. i tokom 4. veka. Konačno, u 5. veku, grad je pod naletom Huna razoren i opljačkan. Prokopije pominje Justinijanovu obnovu 80 godina posle povlačenja Huna, a Hijerokle grad pominje kao

metropolis provincije Mezije Prime. Tokom 6. veka već je bio samo pogranično utvrđenje da bi ga krajem 6. veka zauzeli Avari. U 7. veku Viminacijum predstavlja još samo vojnu bazu za rat protiv varvara. Uskoro prestaje da postoji pod udarima novih varvarskih plemena Slovena. Smatra se da je naselje Kostolac dobilo ime po *castrum*-u, rimskom utvrđenju čije su ruševine zatekli prvi slovenski doseljenici.³⁷

Položaj nekropole

Tokom burnih vekova na ovom prostoru, uz naselje i vojni logor obrazovan je veći broj nekropola na kome je sahranjivano raznorodno stanovništvo antičkog Viminacijuma. Prema rimskom običaju nekropole su formirane u vangradskom prostoru verovatno uz komunikacije koje su vodile u grad. Za sada su dugogodišnjim zaštitnim iskopavanjima konstatovane južne i istočne nekropole grada. Ispitivana nekropola na lokalitetu Pećine koja se prostire zapadno i istočno od žrtvenog rova, korišćena je u periodu od 1. do 4. veka i prostire se jugozapadno od logora i naselja (Karta 3). Na njenom severoistočnom delu istražen je i objekat sa četiri prostorije sagrađen u 4. veku koji je u znatnoj meri ošteti grobove. Namena građevine nije razjašnjena. Na nekropoli je utvrđena severna granica prostiranja grobova sa kremacijom koji su i u najvećoj meri zastupljeni na ovoj nekropoli.

³⁰Vasić 2012, 41–60

³¹Mirković 1968, 69.

³²Frend 1965, 440.

³³Frend 1965, 477.

³⁴Frend 1965, 491. *Lactantius* kao izvor

³⁵Frend 1965, 499.

³⁶Zeiller 1918, 148–149.

³⁷Mirković 1968, 73.

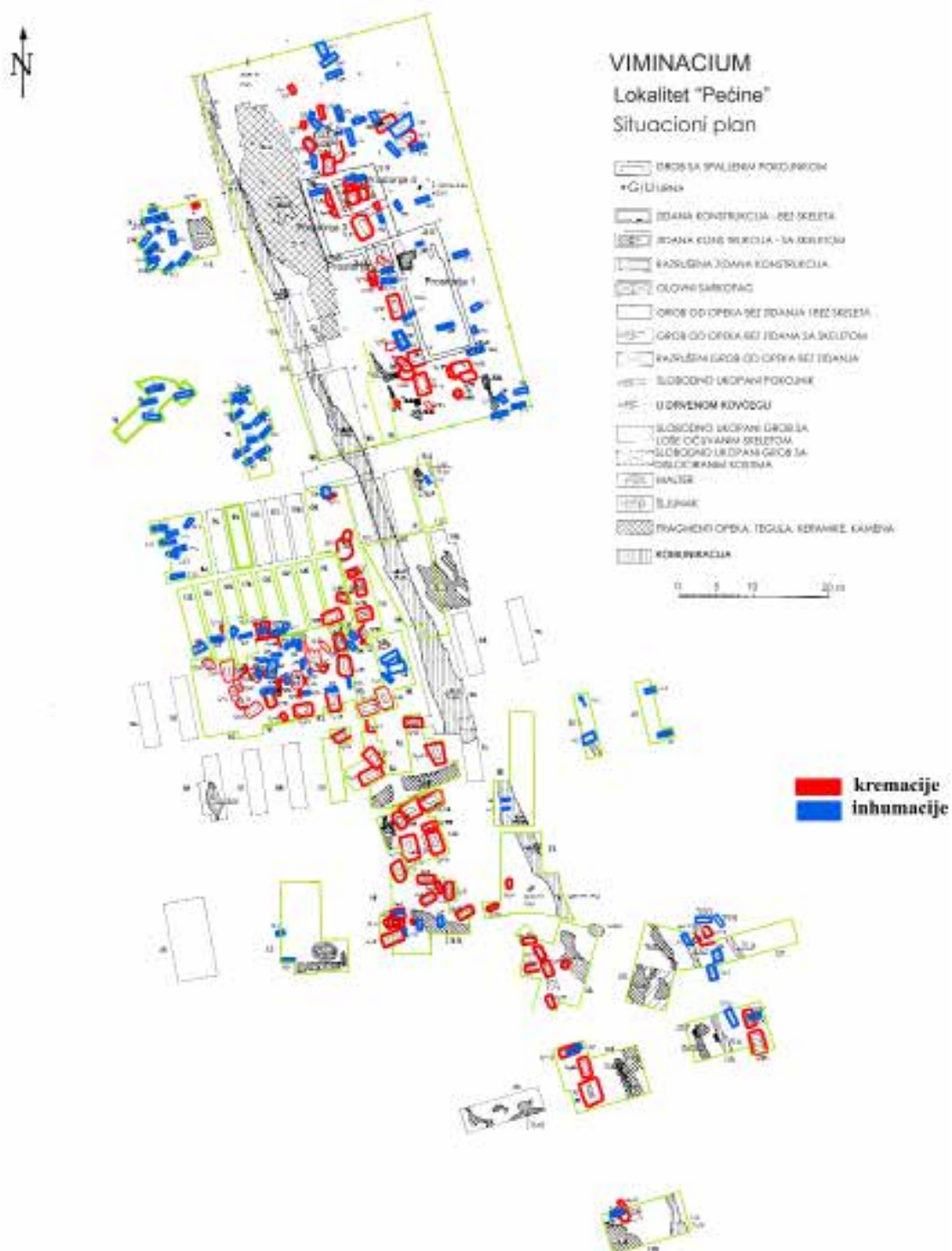

Karta 3 Situacioni plan nekropole Pećine

GROBOVI KREMIRANIH POKOJNIKA

Grobovi u obliku bunara

Među grobovima sa kremacijom ističe se jedna specifična forma sahranjivanja – grobovi u obliku bunara. Ova forma nije bila nepoznata našim arheolozima koji su imali priliku da se ranije upoznaju s njom, bilo u literaturi, bilo tokom iskopavanja Sirmijuma i Singidunuma. Tokom dugog niza godina iskopavanja sirmijumskih nekropola, grobovi u obliku bunara nađeni su na istočnoj nekropoli. Prvi grobovi u obliku bunara, na području antičkog Singidunuma, istraženi su u proleće 1882. godine, prilikom kopanja temelja za spomenik knezu Mihailu, a zatim su pojedinačni grobovi nalaženi tokom 20. veka na nekoliko lokaliteta na području uže gradske zone Beograda.³⁸ U Evropi arheolozi se sa ovim specifičnim grobnim oblikom susreću krajem 19. veka.³⁹ Nakon nekoliko desetina otkopanih i opisanih objekata u arheološku terminologiju je ušao izraz “grob u obliku bunara”. U prvoj polovini dvadesetog veka izvršena su mnogobrojna iskopavanja u južnoj Francuskoj (Galiji) i južnoj Nemačkoj, tokom kojih je ovaj grobni oblik dobro potvrđen. Nekoliko grobova u obliku bunara istraženo je u južnoj Engleskoj i Irskoj, a termin su kasnije su prihvatili i naši istraživači. Specifičan oblik ovih grobova nametnuo je i posebne metode iskopavanja. Zbog malog prečnika i velike dubine raka, prilikom istraživanja bile su neophodne dodatne mere obezbeđenja u vidu postavljanja podupirača od drvenih dasaka u unutrašnjosti rake. Koristeći se iskustvom arheologa u Francuskoj, slične mere su primenjene i prilikom istraživanja grobova u obliku bunara na Viminacijumu. U nekoliko slučajeva grobovi su iskopavani u širokom iskopu ili je kao podupirač za zidove iskorišćena velika, polivinilska, kanalizaciona cev. Treba istaći da su ove grobove uglavnom iskopavali bivši rudari. Pojava ove forme sahranjivanja na prostoru Gornje Mezije pokrenula je niz pitanja, počevši od autohtonosti oblika, geneze, etničke pripadnosti pa do religijskog značenja. Grobovi u obliku bunara i na teritoriji zapadne i srednje Evrope predstavljaju redak vid sahra-

ne i uglavnom su na nekropolama izdvojeni od ostalih grobova sa kremacijom ili inhumacijom.

Na osnovu arheoloških istraživanja izvršena je rekonstrukcija grobnog oblika i pogrebnog kulta: grobne rake, kružne osnove, duboko su ukopavane (od 3,20 do 9,60 m) dok su se prečnici grobnih raka kretali od 0,75 do 3,00 m. Grobovi su cilindričnog oblika i uglavnom se postepeno sužavaju ka dnu. Nažalost, većina ovih grobova nije ispitana do kraja zbog pojave podzemnih voda, odronjavanja zemlje ili pojave metana. To su i najveći problemi sa kojima se istraživači suočava prilikom proučavanja ovog pogrebnog oblika. Situacija u Galiji, gde je ovaj grobni oblik istražen u najvećoj meri, skoro je identična. Pored svih ovih nepogodnosti i hemijski sastav zemlje često je uticao da organski materijal skoro u potpunosti propadne.

Najstariji istraženi grob na Viminacijumu datovan je novcem Domicijana i keramičkim materijalom u period od kraja 1. do kraja 2. veka, a najmlađi je datovan keramičkim materijalom, kolenastom fibulom i novcem Gordijana (u gornjem delu jame, na dubini 0,80 m) u period od kraja 2. do polovine 3. veka. Vrlo često se u njima javljaju drvene kasete. Većina ih je bila duže vreme u upotrebi o čemu svedoče ostaci daća, nekoliko slojeva nasipanja i raznovrstan keramički materijal. U grobovima na Viminacijumu, u kojima nije konstatovana drvena kasete, uglavnom se nije stiglo do dna, te nije isključeno da su se nalazile i u njima. Pojava kasete na određenoj dubini, najčešće na 7,50 m, skoro da je pravilo. U svakom slučaju, drvene kasete predstavljaju osobenost grobova u obliku bunara koji se javljaju na Viminacijumu. U Galiji se grobne komore javljaju u dužem vremenskom periodu, odnosno nisu karakteristične za najmlađe ili najstarije sahrane. Ovo se isto odnosi i na grobove istražene u Viminacijumu. Na istraženoj nekropoli Pećine koja je predmet ovog rada iskopana su tri groba u obliku bunara (G1-69, G1-70, G-282) među kojima nisu zastupljeni oni sa drvenim kasetama. Njihov hronološki raspon je od kraja 1. do kraja 2. veka.

Materijal nađen u grobovima u obliku bunara ne razlikuje se bitno od onog nađenog u ostalim grobovima sa kremacijom na Viminacijumu i pripada rimskoj provincijskoj proizvodnji. Vrlo je malo importa iz srednje galskih, italskih radionica i uopšte luksuznih predmeta. U nešto većem procentu javljaju se gvozdeni noževi i

³⁸Valtrović 1885, 33–43; Todorović, Birtašević 1955, 32–33; Kondić 1970, 32.

³⁹Prvi grobovi u obliku bunara otkopavani su i istraživani krajem 19. veka na lokalitetima u mestima Bretinjol i Bernar na zapadu Francuske (atlantska obala); cf. Schwarz 1962, 64.

strelice, što predstavlja sličnost sa nalazima u grobovima istog tipa iz Sirmijuma.

Poreklo grobova u obliku bunara istraživači na onim prostorima gde se oni javljaju u velikom broju, dakle u Galiji, Engleskoj i Irskoj nalaze u pogrebnoj tradiciji gvozdenog doba Evrope.⁴⁰ Na našoj i susednim teritorijama do sada nisu nađeni u ranijim periodima oblici sahranjivanja koji bi ukazivali na genezu na ovom prostoru.

Kada je u pitanju etnička pripadnost pokojnika, uslovno rečeno sahranjenih u grobovima u obliku bunara, trebalo bi imati u vidu da na našoj teritoriji ne postoji nikakav prelazni oblik koji bi ukazivao na autohtono poreklo ovakvog načina sahranjivanja. Veliki broj istraženih grobova u obliku bunara koji se javljaju pre svega u Galiji, zatim u Engleskoj i južnoj Nemačkoj ukazuje na Gale kao nosioce ovog grobnog oblika. Za boravak Gala na ovom prostoru imamo i istorijske potvrde. U Gornju Meziju su dospeli u vojnom pohodu krajem 1. veka n.e. Vojska koncentrisana na Dunavu u eposi Domicijanovih ratova bila je formirana od vojnika regrutovanih u Italiji i u zapadnim provincijama (Hispanija, Galija). Na najstarijoj vojnoj diplomi iz Mezije posvedočena su imena deset kohorti među kojima su III, IV, V, VII i VIII *Gallorum*. Ove galske kohorte su došle sa Rajne istovremeno sa legijama I *Italica* i V *Alaudae* oko 75 godine.⁴¹

Situacija u grobovima na Viminacijumu u kojima su pronađeni kompletni ljudski skeleti ili samo lobanje, može se prihvatiti kao arheološka potvrda kulta glave na Viminacijumu bilo da se radi o ratnim trofejima ili ritualnom prinošenju žrtava bogovima. Moguće je, da su lobanje pripadale ranije umrlim robovima i da su posle smrti gospodara stavljene u njegov grob kao simbolična posluga. U grobovima u Galiji ova pojava, takođe nije retka.

Nesumnjivo da se geneza ovih grobova odvijala na prostoru Galije ili Britanije. Naime, u keltskoj religijskoj tradiciji izvori, bunari i reke predstavljaju svetišta, a posmatrajući ovaj grobni oblik stiče se utisak da je osnovna namera bila da se telesni ostaci pokojnika povere najdubljim slojevima zemlje. Naravno nemoguće je razlučiti da li je cilj ovakvih ukopavanja bio da

se grob zaštititi od skrnavljenja i da se očuva mir pokojnika ili su verovanja u zagrobni život diktirala da se grob svojom dubinom približi svetlu mrtvih.

Sasvim je izvesno da su grobovi u obliku bunara korišćeni i kao žrtvene jame. U svim istraženim grobovima u obliku bunara na Viminacijumu, javlja se velika količina životinjskih kostiju koje potiču od žrtvenih daća.

Do sada na Viminacijumu nisu potvrđena keltska božanstva. Pretpostavlja se da su Gali imali svoju zajednicu u Viminacijumu i da su „preneli“ specifičan pogrebni običaj iz svoje postojbine. Dakle, stigli su posredstvom rimske vojske i smatraju se jednom od tekovina romanizacije. Čini se da je ovo, za sada, jedino moguće objašnjenje. I dalje je otvoreno pitanje zašto se ovaj oblik ne javlja na širem prostoru rimske Imperije odnosno svuda gde je bilo galskih doseljenika. Teškoću predstavlja i to što su oni prilično problematični za iskopavanje i može se desiti da se njihova prava funkcija ne ustanovi. Neki su i vrlo teški za uočavanje i samo slučajnost navede istraživača da ostane uporan i dosledan do kraja – primer groba nađenog na lokalitetu Drmske Carine u kome nije bilo arheološkog materijala sve do sedmog metra dubine. U ovom trenutku istraživanja, za grobove u obliku bunara na području Viminacijuma, može se reći da su predstavljali kulturnu pozajmicu koja je jedno vreme zadovoljavala potrebe manje etničke zajednice. Isto se može primeniti i na grobove nađene u Sirmijumu i Singidunumu.⁴² Prema dosadašnjim istraživanjima, sahranjivanje u grobovima u obliku bunara u Viminacijumu trajalo je oko 150 godina.

Sahrane u keramičkim urnama

Na lokalitetu Pećine sahrane u urnama su nakon sahrana u grobnim bunarima najređe. Za urne su korišćena dva tipa lonaca i to u dva slučaja sivo pečeni lonac koso razgrnutog oboda, loptastog trbuha i ravnog dna (G1-68, G1-83), a u četiri (G1-33, G1-60, G1-103, G1-105) lonac od sitnozrne gline žućkastobele boje pečenja sa olučasto profilisanim obodom, narebrenim trbuhom, ravnim dnom i trakastom drškom. Ovi lonci rađeni na vitlu, pripadaju ognjišnoj keramici i primarno su kori-

⁴⁰Ross 1967, 61; Lambrechts 1954, 25.

⁴¹Mirković 1968, 33–34.

⁴²Milošević 1985, 179.

šćeni u domaćinstvu, da bi nakon oštećenja bili upotrebljeni kao urne.⁴³ Situacija u grobu G1-60 pokazuje da se iznad lonca, nalazio deo amfore, a ispod nekoliko životinjskih kostiju i novčić Aleksandra Severa, što bi značilo da je urna položena na kosti žrtvenih životinja, a amfora verovatno poslužila kao recipijent za libacije. Prilozi u grobovima sa urnama su prilično retki. U slučaju G1-103 i G1-105 kao poklopac urne su iskoršćeni fragment dna amfore i zdelica, dok se oko centralnog lonca-urne u grobu G1-33 nalazilo nekoliko keramičkih posuda. U Viminacijumu sahrane u urnama su dosta retke i čine svega oko 2,5 % ukupnih sahrana, što odgovara i procentualnoj zastupljenosti na ispitivanoj nekropoli.⁴⁴ Kao i na nekropoli Više globalja, sve urne su keramički lonci u primarnoj ili sekundarnoj upotrebi, pa se na osnovu ukupne situacije zaključuje da je u urnama sahranjivan siromašniji sloj viminacijumske populacije.⁴⁵

Međutim, keramičke urne su prilično česte u Panoniji i Noriku, na nekropolama većih gradskih središta kao što su *Emona* i *Poetovio* ili manjih naselja, sa visokim stepenom romanizacije. Njihov hronološki okvir kreće se od 1. veka n.e. (novac Augusta, Agripe i Klaudija) do prve polovine 3. veka (novac Karakale, Julije Domne, A. Severa), a najviše ih je datovano u 2. vek.⁴⁶ Slaba zastupljenost urni kao jednog od pokazatelja romanizacije u istočnim provincijama ukazuje na različite mehanizme akulturacije. Ovaj oblik sahranjivanja nije u potpunosti zadovoljavao zamisli o pogrebnom ritusu većeg dela stanovništva nekadašnjeg Viminacijuma, jer iako se radi o kremaciji on očigledno nije bio popularan.

Grobovi tipa Mala Kopašnica – Sase

Među grobovima sa kremacijom najčešći grobni oblik na nekropolama Viminacijuma predstavljaju jednostavne i etažne rake čiji su zidovi jako zapečeni, crvene i sive boje (Grafikoni 1 i 2, Tabela 1, Sl. 1). Dva osnovna tipa se mogu definisati:

1. pravougaone ili elipsoidne, jednostavne rake sa zapečenim dnom i bočnim stranama najčešće orijentacije S–J. Prosečne dimenzije osnova su 1,90 x 1,10 m, a dubina raka od 0,40–0,50 m (G1-8, 11, 15, 18, 19, 20, 25, 108, 116, 120);
2. etažni grobovi, po obliku slični prethodnom tipu ali sa manjom unutrašnjom rakom. Orije-tacija je uglavnom S–J i I–Z. Prosečne dimenzije osnova su 2,20 x 1,20 m. Dimenzije unutrašnje rake su 1,00 x 0,60 m, dubina rake je 0,50 do 0,70 m. (G1- 1, 3, 4, 5, 6, 7, 10, 12, 13, 16, 17, 21, 22, 24, 26, 27, 28, 29, 30, 31, 32, 34, 35, 36, 38, 41, 42, 43, 45, 46, 47, 49, 57, 58, 59, 61, 64, 65, 66, 67, 71, 73, 74, 77, 80, 84, 86, 87, 88, 90, 91, 94, 95, 96, 100, 101, 102, 106, 107, 109, 110, 111, 112, 113, 115, 117, 119, 121).

Debljina zapečenih zidova i kod jednog i kod drugog tipa iznosi od 2 do 5 cm.

U arheologiji ovaj oblik grobova sa kremacijom već tridesetak godina pobuđuje veliko zanimanje. Naime, predstavlja tipičan oblik groba sa kremacijom koji se javlja na teritoriji jugoistočne Panonije, Gornje Mezije, zahvata delove Dakije i Trakije na istoku i istočne Dalmacije u periodu od 1. do 3. veka. Samo nekoliko grobova ovog tipa je datovano u 4. vek.⁴⁷ Iako su hronološki i tipološki dobro analizirani, izvesna konfuzija postoji oko termina kojim se definišu. U upotrebi je nekoliko: kremacije bez urni koju upotrebljava D. Srejić,⁴⁸ tip Mala Kopašnica – Sase prema tipologiji koju je ustanovio M. Garašanin po eponimnim lokalitetima,⁴⁹ grobne

⁴⁷Jovanović 2000, 209.

⁴⁸Srejić 1965, 49–85, 63.

⁴⁹Garašanin 1968, 6; Prema toj tipologiji tip I i tip II zastupljeni su na nekropolama Viminacijuma. Tip III koji je ustanovio Garašanin se ne javlja. Treći, znatno ređi tip, predstavljaju plitke, mahom koritaste rake, ispunjene ostacima karboniziranih kostiju, ostacima sa lomače i darovima. Rake su elipsastog ili kružnog oblika, nekad i manjih dimenzija nego kod tipova I i II. Grobovi tipa III smatraju se prapatnim, a ne specifičnim oblikom nekropole ove grupe, u koju se zbog toga ne uključuju nekropole ili pojedinačne grupe grobova u kojima se oni javljaju bez oblika grobova tipa I i II koji su osnovna karakteristika nekropole tipa Mala Kopašnica – Sase. Tip grobova je dobio ime po nalazištima: Mala Kopašnica kod Leskovca gde su u tri uzastopne kampanje 1960, 1962. i 1964. godine preduzeta sistematska istraživanja i iskopano preko 140 grobova i Sase, kod Srebrenice u Bosni (antički rudarski centar *Domavia*).











⁴³Зотовић, Јордовић 1990, 10.

⁴⁴Golubović 1998, 247–260, 249.

⁴⁵Зотовић, Јордовић 1990, 115.

⁴⁶Göricke-Lukić, 2002, 22.

HRONOLOGIJA GROBOVA SA KREMACIJOM – NEKROPOLA "PEĆINE"

Tip/ god.												
50.												
100.												
150.												
200.												
250.												
300.												
350.												
400.												

HRONOLOGIJA GROBOVA SA KREMACIJOM – VIMINACIUM 1 – NEKROPOLA "VIŠE GROBALJA"











Tip/ god.										
50.										
100.										
150.										
200.										
250.										
300.										
350.										
400.										

Tabela 1 Grobovi sa kremacijom - nekropole Više grobalja i Pećine



Grafikon 1 Zastupljenost grobnih oblika Mala Kopašnica – Sase tipa

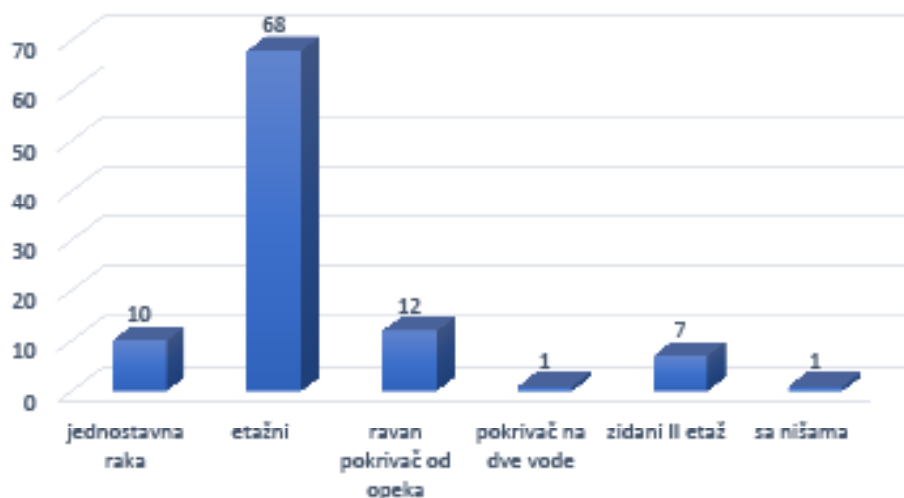

Grafikon 2 Procentualna zastupljenost grobnih oblika Mala Kopašnica – Sase tipa

jame sa gorenjem – stepenasti grobovi kod Getova,⁵⁰ itd.

Jednostavne grobne rake obično pravougaonog oblika sa blago zaobljenim uglovima često su bile zatrpane zemljom u vidu malih humki. Na ostalom delu Viminacijumskih nekropola konstatovane su, doduše retko, jednostavne rake sa pokrivačem od opeka složenim ravno ili na dve vode. Izuzetno retko za pokrivač groba je korišćena daska ili uzdužna polovina veće

amfore (samo u dva slučaja na lokalitetu Više grobalja). Ponekad je samo dno sa ostacima sa lomače pokriveno celim ili fragmentovanim opekama (G1-25).

Etažni grobovi takođe mogu imati konstrukciju u II etažu: unutrašnji etaž ozidan sa više redova horizontalno složenih opeka vezanih blatnim (G1-9, 40, 54, 78, 98, 99, 114) ili krečnim malterom (G1-98). Grobna raka bi nakon ozidavanja bila zapečena, pa i blatni malter sa celom konstrukcijom groba. Varijante zastupljene na ispitivanoj nekropoli su: sa jednostrukim pokrivačem od tegula i opeka (G1-14, 23, 37, 39, 63, 72, 81, 82, 89,

⁵⁰Гетов 1999, 1–9.

92, 97) ili višeslojnim pokrivačem (G1-44) i pokrivačem na dve vode od opeka (G1-93). Jedna od varijanti ovog tipa je i grobna raka sa po tri niše na bočnim stranama u prvom etažu (G1-118). Analiza svih grobova tipa Mala Kopašnica – Sase pokazuje da se varijanta etažnih grobova sa konstrukcijom javlja i traje u istom hronološkom okviru kao i svi ostali tipovi i varijante ovog grobnog oblika.

Tela pokojnika mogla su biti spaljivana na lomači sa drvenim kovčezima ili sa nosiljkama, a možda samo u pokrovu. Takođe na lomači su gorele keramičke ili staklene posude zajedno sa hranom životinjskog ili biljnog porekla koja je bila servirana u pogrebnom ritusu. Tragovi gorenja i deformacije razlikuju ove predmete od onih koji su kasnije prilagani kao grobni prilozi. Različiti stepen sagorevanja i količina kostiju sakupljeni za sahranu mogli su zavisi od imovinskog stanja pokojnika. Međutim ovakve interpretacije prilično su problematične i za sada nema opštih obrazaca koje bi se mogli sa sigurnošću upotrebiti.⁵¹

Novac i nakit su, takođe, često spaljivani zajedno sa pokojnikom. Pogrebni ritual podrazumevao je polaganje priloga nakon kremiranih ostataka pokojnika u zapečene grobne rake. Najčešće priloge činili su: žižak, novac, posude od keramike i stakla. Nakit, kadionice, toaletni pribor, instrumenti, kovčežići, ključevi, morske školjke i zidna fresko oplata upotpunjuju repertoar najčešćih priloga zavisno od zanimanja ili materijalnih mogućnosti vernika. Vrlo retko su kao prilozi polagani oružje, oruđe i statuete. U grobovima kremiranih pokojnika retko je nalaženo oružje. Oružje (gvozdeni noževi, strelice) nađeno je u svega 19 grobova što čini manje 1% od ukupnog broja grobova. Pošto polaganje oružja u grob nije bio rimski običaj,⁵² ovi grobovi ukazuju na to da su postojali drugačiji pogrebni običaji kod domorodačkog stanovništva koji su se sa procesom romanizacije gubili.

Poreklo grobnog oblika Mala Kopašnica – Sase

Velike dimenzije grobnih raka oba tipa grobova sa kremacijom Mala Kopašnica – Sase ukazuje na opoštavanje tradicije skeletnog sahranjivanja. Uostalom,

oni su sa njima istovremeni ili nastaju u vreme kada je obred skeletnog sahranjivanja bio poznat na ovim područjima. Čak i raspored grobnih priloga u velikom broju grobova Gornje Mezije ukazuje na to da odgovaraju određenom položaju pokojnikovog tela.⁵³ Najočigledniji primer za to je etažni grob G1-95. Naime, na nivou dna konstatovane su nedovoljno kremirane kosti mlade žene i to tako da su u JZ delu unutrašnje rake složene kosti lobanje, u severnoj polovini groba duge kosti i kosti zglobova, dok su u središnjem delu nagoreli pršljenovi. Očigledno je da su prikupljene kosti sa lomače slagane u skladu sa tradicijom skeletnog sahranjivanja.

Verovatni uzori, na šta ukazuje sličnost u vidu stepenaste grobne forme sa grobovima tipa Mala Kopašnica – Sase, mogu se prepoznati u pogrebnoj praksi na teritoriji Srbije u Krševici i na teritoriji Makedonije u Skoplju.⁵⁴ Sličnosti sa tračkim stepenastim grobovima ispod tumula i relativno oskudni grobni inventar ukazuju na domaće stanovništvo koje se sahranjivalo u ovakvim grobovima.⁵⁵

Treba uzeti u obzir da je stepenasti oblik grobnih jama zastupljen na širokom prostoru Rimskog carstva od zapada do istoka. Stepnasti grobovi za koje je Sadži smatrao da predstavljaju uzor za grobove tipa Mala Kopašnica – Sase su iz perioda latena. Sedamnaest grobova sa inhumacijom sa grobnom rakom stepenastog preseka (step-graves) istraženo je na rimskoj nekropoli u Lankshilu. Iako oni čine svega 3,5 % od ukupnog broja istraženih grobova (451) i iako se radi o grobovima 4. veka te autor napominje da ovaj oblik ipak nije uobičajen u toj oblasti ne treba zanemariti prisustvo ovog grobnog oblika na zaista ogromnom prostoru.⁵⁶

Rasprava „bustum – ustrinum“

Postoje dva tumačenja specifične crveno-sive zapečenosti grobnih raka. Po jednom zapečeni zidovi i dno posledica su spaljivanja tela pokojnika na licu mesta (*bustum*), a po drugom je posledica lustracije, odno-

⁵¹Barber, Bowsher 2000, 308.

⁵²Schönberger 1953, 53–56.

⁵³Göricke-Lukić 2000, 94.

⁵⁴Mikulčić, Jovanović 1968, 357–375; Mikulčić 1979, 245.

⁵⁵Jovanović 2000, 209.

⁵⁶Clark 1979, 134, Fig. 11.

sno ritualnog čišćenja grobnog prostora vatrom.⁵⁷ Zapečeni zidovi su se tumačili i dodatnim spaljivanjem ostataka pokojnika u samome grobu ili polaganjem u grob još vrućih ostataka lomače. Međutim, male su mogućnosti da užareni ostaci sa lomače mogu u toj meri ravnomerno zapeći dno i bočne strane jame da sloj dostigne debljinu do 5 cm. A zatim, spaljivanje je po rimskom običaju uvek obavljano noću dok je sahrana bila sledećeg dana kada bi lomača već bila ohlađena.⁵⁸

Dva su suprotstavljena mišljenja i o mestu spaljivanja pokojnika primenivanom pri ovoj vrsti sahrana. Naime, M. Macrea i D. Protase zastupaju ideju da su grobovi tipa Mala Kopašnica – Sase sa lokaliteta *Apulum* (etažni) ustvari, bustumi.⁵⁹ M. Babeš i J. Topal prema situaciji zatečenoj na nekropolama u Romuli i Matrici smatraju da su grobovi etažnog oblika tipa bustumi, dok su kod jednostavnih grobnih raka strane nagorele usled čišćenja sakralnog prostora groba ritualnom vatrom, a kremirani ostaci su preneseni sa ustrine.⁶⁰ D. Banea, C. Tatulea i I. Andritoiu⁶¹ su takođe mišljenja da su bočne strane kod grobova tipa Mala Kopašnica – Sase iz Drobete i Micie nagorele usled čišćenja sakralnog prostora groba, „ritualnom vatrom”. L. Bârzu, na osnovu materijala iz Medijaš-Brateja,⁶² zastupa ideju da se radi o ostacima sa lomače prenetim u grobnu jamu. Ona smatra da se grobni ritual odvijao na sledeći način: najpre bi se „ritualnom” vatrom očistio prostor groba čime se objašnjava nagorelost strana, a zatim bi na dno polagane životinjske kosti (ostaci „parcijalne” žrtve). Konačno, nakon toga, polagani bi ostaci sa lomače u ohlađenom stanju. Većina naših autora (Lj. Zotović, M. Garašanin) pretpostavlja da se radi o spaljivanju na ustrini, odnosno na lomači koja se nalazila na posebnom izdvojenom mestu u okviru nekropole, a da je nagorelost bočnih strana posledica čišćenja grobne jame ritualnom, svetom vatrom.

U nekoliko grobova su nađeni tragovi dasaka i debljih grana kojima su oblagane grobne jame a zatim klinovima bile pričvršćene za strane jame. Potom bi

jama bila zapaljena, čime je učvršćena rastresita zemlja strana grobne rake, što je bila neka vrsta zamene oblaganja opekama. Time bi se mogao objasniti veći broj klinova u nekim grobovima, mada postoji i tumačenje da veći broj klinova potiče od nosiljke ili da ima ritualno značenje sa apotropejskim sadržajem.⁶³ Značenje čina spaljivanja grobne jame bilo je dvojako: kultno, očišćenje grobnog mesta, i praktično, učvršćenje zemlje grobne jame. Na neprihvatanje ideje da se radi o grobovima tipa bustum navodi i rasprava Velsa o „dimenzionom minimumu” za grobove ovog tipa koji primerci sa Viminacijuma ne dosežu.⁶⁴ Na nekropolama Viminacijuma već je konstatovana ustrina velikih dimenzija što upravo govori u prilog tezi o ustrini. Istražen je prostor dimenzija 15x15 m, a pretpostavlja se da je ustrina zahvatala i veći prostor. Debljina sloja zapečene zemlje kretala se od 20 do 60 cm. Nađeno je više od 300 otvora, koji su predstavljali upore za kočeve. Kočevi su bili sastavni deo konstrukcije lomače. Ako se pretpostavi da je svaka lomača imala 4 ugaona koca, onda je tu moglo biti spaljeno oko 70 pokojnika. Na teritoriji rimskih provincija korišćene su dve vrste lomača za spaljivanje preminulih: tzv. stalne ustrine sagrađene od trajnih materijala i privremeni prostori za jednu ili nekoliko kremacija. Stalne ustrine poznate su sa lokaliteta u Britaniji (Kolčester i *Verulamium*), Austriji, Francuskoj, a nesumnjivo najočuvanija je sa lokaliteta Rajncabern u Nemačkoj.

Međutim, činjenica da stalna ustrina nije bila neophodna čak ni na velikim nekropolama najbolje dokazuje nekropola na lokalitetu *Vederata (Belginum)* gde je iskopano više od 2500 grobova, ali nijedna ustrina trajnije strukture. Naime, ustrine su se obrazovale na samoj površini zemlje. Prilikom iskopavanja konstatovana su relativno plitka ulegnuća ispunjena ostacima lomača bez bilo kakvog dokaza o strukturi ili ograđenom prostoru.⁶⁵ Na sadašnjem stepenu istraživanja, moguće je razlikovati dva tipa privremenih ustrina: 1) Male površine dimenzija 2 do 3 m² ili čak i manje koje su korišćene samo za jednu ili mali broj kremacija; 2) Mnogo veće površine koje se protežu na prostoru većem 100 m² i koje mogu biti u upotrebi više od 150 godina. Do sada

⁵⁷Jovanović 2000, 205.

⁵⁸Göricke-Lukić 2000, 94.

⁵⁹Protase, Macrea 1959, 435–452.

⁶⁰Babeš 1970, 167–206; Topal 1981, 70–71.

⁶¹Banea, Tatulea 1975, 669–675; Andritoiu, Micia 1979, 227–228.

⁶²Bârzu 1973, 27–28.

⁶³Zotović, 1960, 124; Baum, D. Srejić 1959, 50.

⁶⁴Wells 1960, 35.

⁶⁵Polfter 2000, 31.

su poznata dva tipa ovakvih ustrina: Vatteville-la-Rue i Septfontaines. Ustrine su formirane tokom 150 godina preklapanjem znatnog broja individualnih lomača. Upravo ovom tipu ustrina pripada istražena ustrina na lokalitetu Više globalja na Viminacijumu.

U prilog tezi o ustrini su i rezultati rekonstrukcije bustuma: dva eksperimenta iz 1989. godine. Za ovaj pokušaj kao kontrolni korišćeni su rezultati iskopavanja bustuma iz 1. i 2. veka na lokalitetu jugoistočno od mesta poznatog kao antički *vicus Juliacum*. Na lomaču iznad iskopane rake položeni su grobni prilozi, a umesto tela pokojnika spaljena je svinja. Iznad rake dimenzija 1,60 x 1,10 m i dubine 0,80 m, naslagane su hrastove i brezove oblice do visine od 1,30 m ukupne težine 582 kg. Kada je postignuta temperatura od 800°C, ugljenisano drvo se sručilo u jamu i ispunilo tri četvrtine njene zapremine. Međutim, telo svinje nije dovoljno sagorelo i bilo je potrebno dodati još 40 kg drva da bi se došlo do onog vida kremacije koji je zatečen u grobovima iz kontrolnog uzorka. Dakle, nakon čitavog procesa grobna jama je bila skoro potpuno ispunjena ugljelijem i pepelom. Zanimljivo je i da su zidovi zapečeni do crvenog intenziteta dok je dno nezapečeno.⁶⁶ Sloj gari i pepela u viminacijumskim grobovima, na dnu II etaža prosečnih dimenzija 1,00 x 0,60 x 0,50 m najčešće iznosi od 5 do 10 cm. Postoji još jedna indicija da se na Viminacijumu ne radi o grobovima tipa *bustum*. Naime, godine 2003. na lokalitetu Pirivoj iskopan je grob tipa *bustum*. Njegov oblik odgovara tipu etažnih grobova sa kremacijom, međutim sloj gari i pepela bio je deblji od pola metra što nije zabeleženo ni u jednom od do sada iskopanih grobova. Ovaj bustum je u svakom pogledu jedinstven i bez sumnje se radi o sahrani visokog državnog službenika.

Etničko pitanje

Različite su teze o etno-kulturnoj pripadnosti sahranjenih u grobovima tipa Mala Kopašnica – Sase. Grobovi ovog oblika teško se mogu pripisati jednom etničkom elementu pošto se sreću na širokom prostoru čije stanovništvo pripada različitim etničkim grupacijama. Prisustvo ovog tipa grobova u velikim gradskim centrima i njihova velika rastprostranjenost mogla je

navesti na zaključak da su to grobovi romanizovane populacije.⁶⁷ Ako bi bio prihvaćen rimski karakter ove grobne forme, to bi značilo da je stanovništvo Gornje Mezije bilo veoma romanizovano. Međutim, drugi parametri ukazuju da se ovakvo tvrđenje ne bi slagalo sa stvarnim činjenicama.⁶⁸ Zatim, da se radi o grobnom obliku primenivanom usled romanizacije bili bi rašireni i u drugim delovima Rimskog carstva, a ne uglavnom na teritoriji rimskih provincija Gornje Mezije, Panonije, istočne Dalmacije, severne Makedonije i Dakije. Ako se uporede sa ostalim onovremenim oblicima grobova, tip Mala Kopašnica – Sase, izuzetno se često javlja samo na nekropolama Mezije i Panonije i to u 60% do 90% od ukupnog broja grobova. To je u suprotnosti sa rimskim nekropolama širom Carstva, gde je procenat ovakvih grobova zanemarljiv. Navedene činjenice idu u prilog tezi da grobove tipa Mala Kopašnica – Sase treba dovesti u vezi sa autohtonim stanovništvom koje je delimično bilo romanizovano.⁶⁹ Nemoguće je dati detaljnije etničko opredeljenje. U etničkoj strukturi Gornje Mezije preovlađuje mezijsko-dardanska komponenta koja je najverovatnije primenjivala opisani pogrebni ritual i čije se stanovništvo sahranjivalo u grobovima tipa Mala Kopašnica – Sase.⁷⁰

Prvi je, već pomenuti Šađ⁷¹ pokušao da etnički odredi grobove tipa Mala Kopašnica – Sase. Smatrao je da se prvi grobovi ovog tipa javljaju u oblasti oko reke Rajne, a kao izvorni oblik naveo grobove iz mlađeg gvozdenog doba sa etažnom jamom.⁷² On je prvi došao na ideju da se grobovi tipa Mala Kopašnica – Sase, posebno etažni, mogu povezati sa keltskom tradicijom sahranjivanja. Tu ideju su podržali u ranim radovima D. Srejić i M. Baum⁷³ i ideja nije u potpunosti odbačena kada se ima u vidu prostor Panonije i mogućnost prožimanja različitih običaja i procesa.⁷⁴ Sedamdesetih godina 20. veka pojava ovog grobnog oblika tumačena je seljenjem rudara ilirskog porekla iz regiona Gornje

⁶⁷Zotović 1984, 166.

⁶⁸Mócsy 1970.

⁶⁹Jovanović 2000, 206.

⁷⁰Jovanović 2000, 210.

⁷¹Sagy 1954, 61–123.

⁷²Keßler 1929/1930, 125–133.

⁷³Baum, Srejić 1959, 23–54; Baum, D. Srejić 1960, 3–31.

⁷⁴Jovanović 1984, 104–109.

⁶⁶Gaitsch, Werner 1993, 55–67.

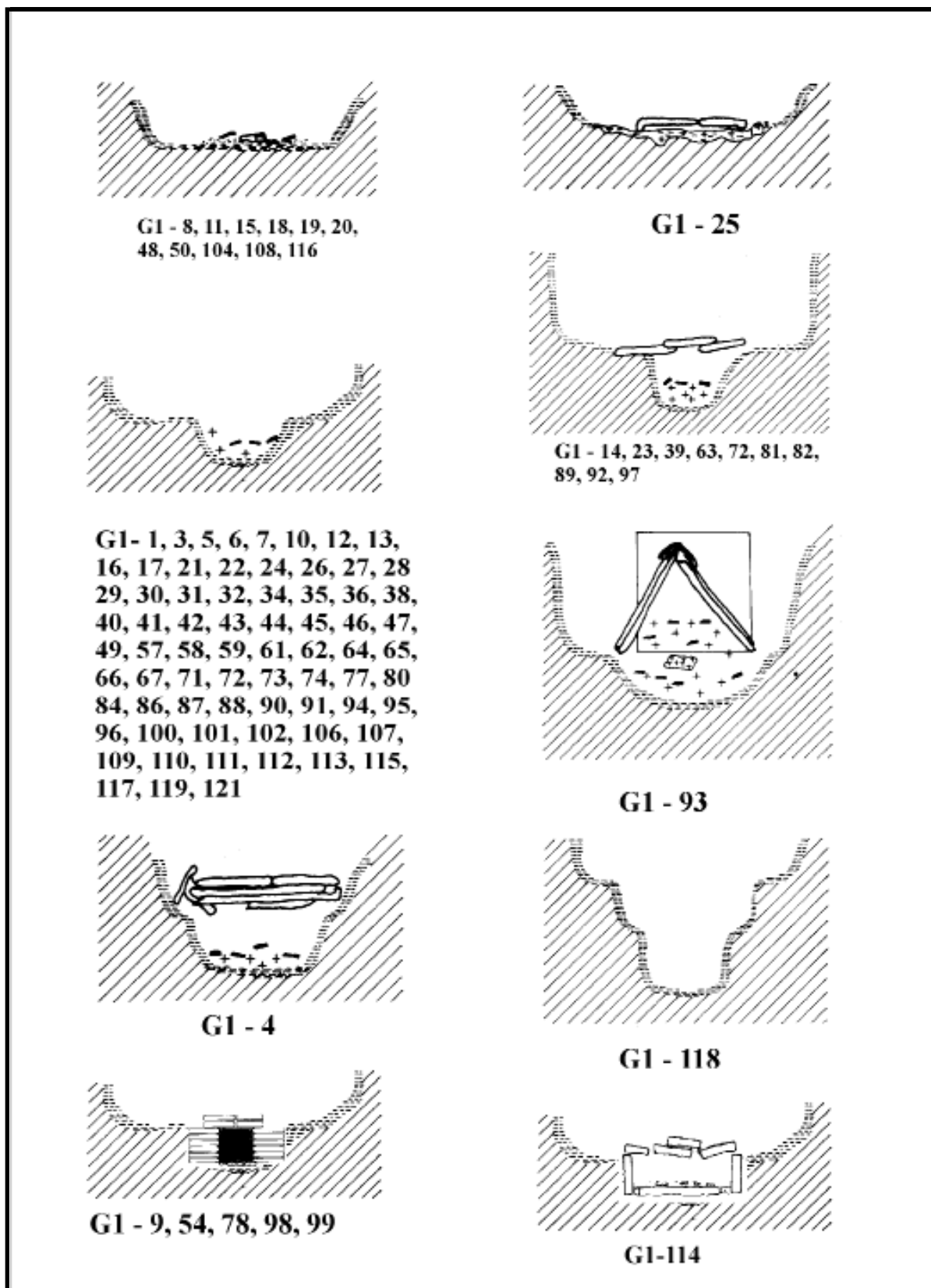

Slika 1 Mala Kopašnica – Sase – tipologija grobnih oblika

Mezije i istočne Dalmacije za koje se smatralo da su nosioci ovog grobnog oblika.⁷⁵ Naime, grobovi tipa Mala Kopašnica – Sase javljaju se na nekropolama velikih gradskih centara Gornje Mezije (*Viminacium, Margum, Singidunum, Scupi, Naissus, Ulpiana, Municipium DD*), manjih gradskih naselja (*Pincum, Vindenis, Lamud*), seoskih naselja (Mala Kopašnica, Velika Grabovnica, Žuto Brdo, Orašje, Porečka reka) ali i u rudarskim oblastima (Guberevac na Kosmaju, i Sase blizu Srebrenice (*Domavia*) u istočnoj Dalmaciji). Tako se i došlo do ideje da je pojava grobova ovog tipa u rudarskoj oblasti Dakije rezultat seljenja rudara iz istočne Dalmacije i Gornje Mezije u novoosnovane provincije.⁷⁶

Na području Gornje Mezije u periodu od 1. do sredine 3. veka preovlađuju grobovi sa kremacijom. Okolnosti u južnom delu Donje Panonije i Gornje Mezije pokazuju najviše sličnosti. Naime, autohtoni element je bio toliko jak, a težnja za održavanjem starog stanja najbolje se očitovala u domenu kultova čvrstim očuvanjem tradicije u pogrebnim običajima i oblicima grobova. Zanimljivo da su doseljenici iz različitih regiona, posebno iz provincija u Maloj Aziji i iz Galije, uveli značajne nove običaje, dok su oni prouzrokovani romanizacijom nejasni a njihovo ispoljavanje retko.⁷⁷

Iako je situacija u ove dve rimske provincije najslabija, odnosno određeni oblici grobova sa kremacijom i inhumacijom slični, značajne su i razlike. Naime, heterogena etnički sastav u Gornjoj Meziji je složeniji nego u Donjoj Panoniji.⁷⁸

Ne treba zanemariti činjenicu da se kroz materijalnu kulturu mogu ustanoviti uticaji različitih etničkih grupa. Prilozi analogni onima iz grobova na lokalitetu Sase nađeni u grobu sa inhumacijom na lokalitetu Ustikoline rađeni su u latenskoj tradiciji, pripadaju keltskoj materijalnoj kulturi i ukazuju na uticaj keltskih toreutskih radionica iz Panonije na proizvodnju u dolini Drine.⁷⁹ Posmatrajući situaciju u Panoniji treba uzeti u obzir da je teritorija Eraviska, čije se keltsko poreklo uvek i posebno ističe, bila ustvari teritorija na kojoj su se susretale najmanje tri etničke grupe. Autohtona Ilir-

ska-Panonska grupa naseljava taj prostor vekovima pre nego su se Eravisci doselili u kasno latenskom periodu i tada pokrenuli jugozapadna keltska plemena (Boe i Tauriske) koji stižu u 1. veku n.e. i upotpunjavaju etničku sliku koju će zateći Rimljani.⁸⁰ Grobovi tipa Mala Kopašnica – Sase na istraživanoj nekropoli Viminaciuma mogu se datovati od kraja 1. veka do sredine 3. veka. Izgleda da se pojava ovog tipa grobova može sa sigurnošću vezati za kraj 1. veka n.e. u svim provincijama u kojima se inače javlja. Naime, grobovi ovog tipa u Mursi su pouzdano datovani novčićem Nerve, dok za sam oblik grobova postoji sumnja da li ga je praktikovao autohtoni živalj ili romanizirani doseljenici.⁸¹

Jame oblepljene krečom (Tipologija grobnih oblika II – Hronologija grobova sa kremacijom Pećine)

Ističe se grupa od tri groba u obliku jednostavnih grobnih jama oblepljenih krečom (G1-75, G1-76, G1-85). Sva tri pripadaju kraju 2. veka i oštećuju jedan drugog što stvara utisak da su sahrane izvršene u kratkom vremenskom roku sa namerom da se jame praktično dodiruju, možda i zbog rođaćkih veza pokojnika. Pripadaju periodu kada ovim krajevima hara kuga o čemu, uostalom, svedoči nekoliko nadgrobni spomenika nađeni u Stobima. Naime legionari VII Klaudije uzeli su učešće u pohodu Lucija Vera protiv Parćana i u povratku raširili kugu na širokom prostoru od Makedonije do Panonije.⁸² Sam čin kremacije u potpunosti uništava bacil kuge pa se oblepljivanje krečom čini suvišnim. Jedna od mogućnosti je da vremenske prilike (npr. neprestane kiše) nisu dopuštale kremaciju te se samo u ovom slučaju poseglo za ovakvim formiranjem grobne jame. Ali i u tom slučaju, u grobu G1-85 nađene su kremirane kosti, a u ostala dva samo životinjske kosti. Možda se radi o biritualnom sahranjivanju čiju stvarnu suštinu, nažalost, na ovom stupnju našeg saznanja, ne možemo doseći.

⁷⁵Babeş 1970, 167–206; Protase 1971, 141–160.

⁷⁶Jovanović 2000, 209.

⁷⁷Jovanović 2000, 211.

⁷⁸Jovanović 2000, 206.

⁷⁹Zotović 2002, 39.

⁸⁰Topál 2000, 203.

⁸¹Göricke-Lukić 2000, 95.

⁸²Wiseman 1973, 177.

GROBOVI INHUMIRANIH POKOJNIKA

Grobovi sa inhumacijom na području Gornje Mezije počinju da se javljaju krajem 1. veka n.e. Moguće je razlikovati dve grupe tog tipa: u jednu spadaju grobovi sa bogatim priložima (nakit od dragocenih metala, keramičke i staklene posude, žišci) koji su polagani u olovne sarkofage ili u grobove zidane od opeka, a u drugu grobovi bez priloga ili sa skromnih priložima slobodno ukopanih pokojnika ili pokojnika polaganih u drvene sanduke (Grafikoni 3 i 4). Na ostalim nekropolama u Gornjoj Meziji bogati grobovi nalaze se u izdvojenom delu gradske nekropole ili pripadaju suburbanim vilama. Ta je praksa poznata na antičkim nekropolama u Skupima, Ulpijani, Municipijumu DD, Naisu, Vincei, čak i delom na Viminacijumu. Međutim, na ispitivanoj nekropoli ovi grobovi nalaze se zajedno sa siromašnim grobovima i grobovima bez priloga. Bogati grobovi obično se pripisuju dobrostojećoj klasi naseljenika iz istočnih provincija Rimskog carstva, posebno iz Male Azije.⁸³ Uopšte, smatra se da su na Viminacijumu nosioci inhumacije orijentalnog porekla čak i kada se radi o jednostavnim grobovima slobodno ukopanih pokojnika sa skromnim priložima. U drugoj polovini 3. veka inhumacija postaje dominantni oblik sahranjivanja.⁸⁴ Procentualno je nešto manji broj dečjih sahrana na istraživanoj nekropoli. Naime, na nekropolama ovog perioda procenat dečjih sahrana kreće se od 86% u Kambodunumu, preko 41% u Gerulati do 39,5% na nekropoli Više grobalja. Na nekropoli Pećine dečje sahrane su zastupljene sa 15,5%.⁸⁵ U nekoliko slučajeva deca su sahranjena sa odraslima. Ako su u pitanju grobovi sa kremacijom onda su i deca spaljivana zajedno sa roditeljima. Međutim, skeletne sahrane dece, bilo da se radi o slobodnim ukopima ili sahranama u drvenim kovčezima ili zidanim grobnicama skoro da su pravilo. Skeletne sahrane dece mogu biti i individualne i u zajednici sa odraslima. Antropološka analiza očuvanih skeletnih ostataka ukazuje da su na nekropoli zastupljene sahrane osoba muškog i ženskog pola – 30 muških, 20 ženskih i 39 dečjih skeleta (Tabele 2, 3; Karta 4). Svi pokojnici su sahranjeni u ispruženom položaju sa rukama najčešće opruženim ili prekrštenim na karlici.

⁸³Jovanović 2000, 210.

⁸⁴Jovanović 2000, 211.

⁸⁵Kreković 1992, 71–79, 76.

Slobodno ukopani pokojnici i sahrane u drvenim kovčezima

Prvi skeletni grobovi na Viminacijumu datovani su novčićima Avgusta i Trajana. Ne treba zanemariti činjenicu da se radi o novcu koji je dugo bio u upotrebi. Ipak, treba računati sa prvim skeletnim grobovima već krajem 1. veka n.e. Uglavnom se radi o slobodno ukopanim pokojnicima i o sahranama u drvenim kovčezima. Drveni kovčezi najčešće su konstatovani na osnovu rasporeda gvozdених екзера dok su ostaci samog drveta izuzetno retki i oskudni.

Sahrane u konstrukcijama od opeka

Nešto kasnije, početkom 1. veka n.e., počinje sa primenom najrazličitijih konstrukcija od opeka. Grobovi mogu biti zidani ili ih čine opeke složene bez vezivanja malterom. U upotrebi su rake delimično pokrivene opekama, zatim zemljane rake sa opekama iznad glave i nogu pokojnika. Poslednji oblik grobova se javlja oko polovine 4. veka. Raznolikosti grobnih konstrukcija odraz su socijalno-ekonomskog statusa pokojnika, a izbor materijala lokalnih osobenosti, u kojima dominira opeka u odnosu na kamen, što je posebno izraženo u grobovima s rakama delimično pokrivenim opekama.

Sahrane u olovnim sarkofazima

U poređenju sa ostalim vrstama sahrana u Gornjoj Meziji, sahrane u olovnim sarkofazima su srazmerno retke. Najveći broj nađen je na nekropolama Viminacijuma, a na obrađenoj nekropoli tri (G-228, G-339, G-349).⁸⁶ Na ostalom delu iste nekropole koja ne ulazi u okvir rada, do sada je nađeno još trinaest sarkofaga od olova.⁸⁷ Poslednjih godina, taj broj je znatno povećan proširivanjem zaštitnih arheoloških iskopavanja na lokalitetima Više grobalja, Rit i Pirivoj.⁸⁸ Stoga ukupan broj olovnih kovčega na Viminacijumu danas iznosi 29

⁸⁶Milovanović 2017, 272–273, kat. 383, 381, 386; Golubović 2002, 637–639, Fig. 6–1; Голубовић 2001, 140, Кат. бр. 1, 2, 3.

⁸⁷Milovanović 2017, 269–278.

⁸⁸Milovanović, Redžić, Jovičić 2017, 73, Sl. 4; Danković, Milovanović, Mikić 2018, 38, Sl. 4; Milovanović, Mrđić, Kosanović 2019, 99–100, Sl. 4a–c.;

komada. Sa ostale teritorije Gornje Mezije potiče još nekoliko olovnih sarkofaga koji su uglavnom slučajni nalazi.⁸⁹ U sva tri slučaja olovnih sarkofaga sahranjena su deca. Sarkofazi od olova su bili u upotrebi u raznim krajevima Rimskog carstva uglavnom u periodu od sredine 2. do 4. veka. Moguće radionice ili možda putujuće zanatlije opsluživali su predstavnike dobro stojeće srednje klase koji su mogli priuštiti više od drvenog kovčega a nisu težili kamenim sarkofazima od lokalnog kamena ili importovanog mermera. Ornamentisani olovni sarkofazi nalaženi su na zapadu, u velikom broju u Britaniji gde je olovne rude bilo u izobilju, zatim u Galiji i Germaniji, ali najviše olovnih sarkofaga nađeno je na Bliskom istoku, u Siriji i Palestini, gde je olovo moralo biti uvoženo.⁹⁰ Šira teritorija Viminacijuma takođe je obilovala naslagama raznih ruda, a među njima i rude olova što se može dobro uočiti na detaljnoj metalo-genetskoj karti za Ridensko-Krepoljinsku oblast.

Na većini sarkofaga nađenih u zapadnim provincijama nema nikakvih ukrasa, dok su na manjem broju sasvim jednostavni ornamenti. Nekoliko primeraka sa figuralnom dekoracijom pripisivano je orijentalnom uticaju.⁹¹ Poznato je da su kolonisti iz Sirije imali značajnu zajednicu u Viminacijumu. Do sada su epigrafski potvrđene tri osobe is Komagene.⁹² Zbog toga se i paralelne kremacije i inhumacije u okviru tako velikog gradskog i vojnog centra kakav je bio Viminacijum, mogu objasniti potvrđenim prisustvom Orijentalaca, koji sledeći svoja proto-hrišćanska verovanja, nikada nisu prihvatili rimski običaj spaljivanja pokojnika. Većina ornamentisanih, olovnih sarkofaga nađena je na Bliskom istoku gde su glavni centri njihove proizvodnje bili Tir, Sidon i Bejrut na Libanskoj obali, i Aškalon, Cezareja i Jerusalem u sadašnjem Izraelu.⁹³ U suštini, svi motivi koji se javljaju pri dekoraciji olovnih sarkofaga, i u istočnim i u zapadnim provincijama, a takođe obuhvatajući i primerke sa teritorije Gornje Mezije, imaju svoje mesto u standardnom ikonografskom repertoaru karakterističnom za pogrebnu umetnost rimskog perioda. Ornamentisani

olovni sarkofazi koji potiču sa nekropola Viminacijuma bi, shodno tome, iako po dekoraciji veoma bliski sarkofazima iz Sirije, bili proizvod lokalnih zanatlija. Izvestan uticaj na rad ovih zanatlija, vrlo verovatno da je imalo i orijentalno stanovništvo. To bi podrazumevalo npr. importovane šablone kao izraz široko prihvaćene mode u određenom periodu, u ovom slučaju od 2. do 4. veka. Radionica za izradu predmeta od olova na Viminacijumu do sada nije arheološki potvrđena. Međutim, brojni nalazi ne samo sarkofaga već i drugih sitnih predmeta od olova (okviri ogledele, ikone Podunavskih konjanika, figurine boginje Venere, vodovodne cevi, projektili, tegovi i dr.), potvrđuju pretpostavku da je u Viminacijumu postojala takva radionica u kojoj su proizvođeni predmeti od olova različite namene. Nažalost, repertoar dekorativnih motiva na sarkofazima je dosta skroman, a nedostaju i isti motivi na keramici ili kamenim sarkofazima. Međutim, istraživanja nekropole su još u toku i nalaze koji bi potvrdili ovu tezu tek treba očekivati. Na osnovu pouzdano datovanih predmeta od olova, rad radionice bi okvirno obuhvatao period od 2. do 4. veka, dakle poklapa se sa do sada nađenim sarkofazima.⁹⁴ Procenat sahrana u olovnim sarkofazima u odnosu na ostale na viminacijumskim nakropolama, srazmerno je mali. To ukazuje na poseban status osoba sahranjenih u njima. Slična je situacija i na drugim nekropolama iz ovog perioda. Na primer, na nekropoli u antičkom gradu *Turnaco (Belgium)*, sahrane u olovnim sarkofazima čine jedva jedan procenat ukupnih sahrana.⁹⁵ Na viminacijumskoj procenat je još i manji.

Sva tri olovna sarkofaga sa nekropole Pećine bila su dekorisana geometrijskim motivima i to poklopci sarkofaga, dok su samo u jednom slučaju (G-339) dekorisane i strane. Postoje različita objašnjenja za razloge ukrašavanja olovnih sarkofaga. Izbor dekorativnih elemenata i njihovo značenje mogli su, prema ustaljenom verovanju, imati određen blagotvoran uticaj na pokojnika. Potvrđeno je da čak i veoma česte i uobičajene motive koji se javljaju na skromnije ukrašenim olovnim sarkofazima, treba posmatrati kao simbole. Predstave božanstava ili njihovih atributa, delovi i kom-

⁸⁹Milovanović 2017, 269–278; Golubović 2002, 629–640; Голубовић 2001, 135–158.

⁹⁰Golubović 2002, 629.









⁹¹Rahmani 1999, 4.

⁹²Mirkovic 1968, 69; Mirković 1986, 59, 175, 176.

⁹³Rahmani 1988, 47–60.

⁹⁴Milovanović 2017, 171–172; Поповић 1992, 29–56.

⁹⁵Brulet 1996, 297–304. Na nekropoli Turnai olovni sarkofag sa scenama iz Dionisovog kulta i još jedan ranije nađeni sarkofag čine ukupno jedan procenat svih iskopanih grobova (220).

HRONOLOGIJA DEČJIH GROBOVA – NEKROPOLA "PEĆINE"									
Tip/ god.									
50.									
100.									
150.									
200.									
250.									
300.									
350.									
400.									















HRONOLOGIJA DEČJIH GROBOVA – VIMINACIUM I – VIŠE GROBALJA									
Tip/ god.									
50.									
100.									
150.									
200.									
250.									
300.									
350.									
400.									

Tabela 2 Grobovi dece – nekropole Više grobalja i Pećine

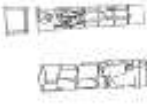
HRONOLOGIJA GROBOVA SA INHUMACIJOM – NEKROPOLA "PEĆINE"																
Tip/ god.		Slobodno ukopani		Sahrana u drvenom kovčegu		Konstrukcija od opeka sa ravnim pokrivačem		Zidana konstrukcija od opeka		Slobodno ukopani sa pokrivačem od opeka		Konstrukcija od opeka sa pokrivačem na dve vode		Člouni sarkofazi		Slobodno ukopani sa opekam uzadi glave i ispod nogu
50.																
100.																
150.																
200.																
250.																
300.																
350.																
400.																





HRONOLOGIJA GROBOVA SA INHUMACIJOM – VIMINACIUM 1 – NEKROPOLA "VIŠE GROBALJA"										
Tip/ god.		Slobodno ukopani		Sahrana u drvenom kovčegu		Slobodno ukopani poklopnik pokriven amforom		Grobna saka ograda na kornadima žutog peščara		Slobodno ukopani sa pokrivačem od opeka
50.										
100.										
150.										
200.										
250.										
300.										
350.										
400.										

Tabela 3 Grobovi inhumiranih pokojnika – nekropole Više grobalja i Pećine



Karta 4 Polna i starosna struktura – grobovi na lokalitetu Pećine

pletne dionističke scene, primenjivani su sa ciljem da čuvaju pokojnika od zla i obezbede ga u svetu mrtvih. Čak i veoma jednostavni motivi, vrlo česti na sarkofazima u Gornjoj Meziji, kao što su aplicirane trake, mogli su imati namenu čuvanja pokojnika od zlih uticaja. I pored svih ovih religijski utemeljenih razloga za ukrašavanje sarkofaga, najveći deo ornamentata je mogao biti izabran bez mnogo razmišljanja, samo zbog svoje dekorativnosti.⁹⁶ Tek sa hristogramom prvi put se javlja simbol religije kakav se sreće u savremenom hrišćanstvu – simbol namenjen da štiti od zla, obezbedi pomoć i izrazi veru. Iako sa teritorije Viminacijuma potiče najveći broj olovnih sarkofaga, posebno ornamentisanih, na njima nema hrišćanskih simbola. Svi primerci su iz perioda od polovine 2. do polovine 4. veka. Međutim, iz istorijskih izvora je poznato da je Viminacium bio od 4. veka jedno od episkopalnih sedišta.⁹⁷ Objašnjenje bi moglo biti u tome da je u Viminacijumu, solarna teologija praktikovana kroz mitraizam, imala prvenstvo za razliku od ostalih centara u Gornjoj Meziji, Singidunumu ili Naisu, gde je Jupiter predstavljao vrhovno božanstvo. Mitraizam je u veoma dugom periodu predstavljao jak bedem u borbi protiv hrišćanstva i zbog toga čak bio podržavan od države.⁹⁸ U jednom od sarkofaga (G-349) u kome je sahranjeno dete nađen je novčić iz polovine 4. veka zajedno sa zlatnim minđušama i koštanim iglama – ukosnicama. Ovo bi mogla biti potvrda o još uvek velikoj ulozi paganskih verovanja. Ako se analiziraju uporedne hronološke tabele grobova sa inhumacijom sa lokaliteta Više grobalja i Pećine, očigledno je da se grobovi sa inhumacijom ne javljaju na lokalitetu Više grobalja nakon sredine 3. veka. Na ovom delu velike viminacijumske nekropole prestaje se sa sahranama u tom periodu dok je drugi deo nekropole, onaj na Pećinama, u upotrebi sve do kraja 4. veka. Od polovine 2. veka veća je zastupljenost grobova sa konstrukcijom od opeka, a početkom 3. veka počinje i upotreba olovnih sarkofaga. Na nekropoli Više grobalja javljaju se i sahrane slobodno ukopanih pokojnika pod amforama mada su one i tu izuzetak i zastupljene su samo u dva slučaja.

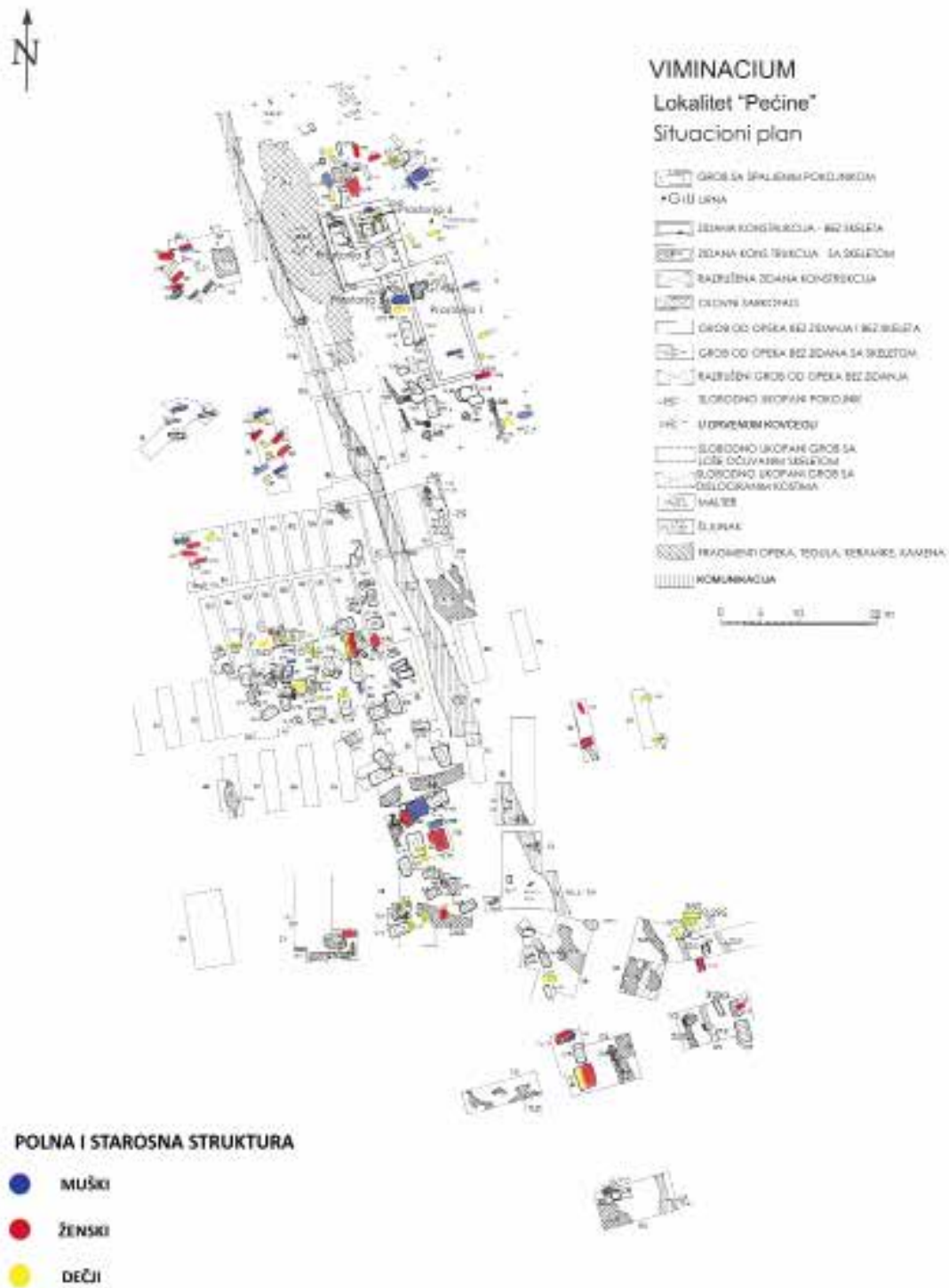
⁹⁶Rahmani 1987, 146.

⁹⁷Mirković 1968, 72.

⁹⁸Зотовић 1995, 346.

POGREBNI RITUS I OBIČAJI

Propisi o pogrebu

U 1. veku s.e. uspostavljeni su propisi o kremaciji i udaljenosti nekropola od grada prvenstveno iz praktičkih razloga.⁹⁹ Prema njima pogrebna povorka prati pokojnika do lomače, koja mora biti udaljena od grada oko 700 m. Telo pokojnika posipa se mirisima, kremacija se obavlja noću, a sahrana sledećeg dana. Lomača se gasi vodom i vinom, a učesnici pogreba bacaju grumenje zemlje na ugašenu vatru. Nakon hlađenja pepela prikupljaju se i odvajaju od gari kosti kremirane osobe, zatim polažu u urnu ili grobnu raku (Slika 2). Devet dana nakon sahrane prinosi se žrtva. Prema zakonu mogli su biti spaljivani samo slobodni građani, dok to nije dopušteno osuđenima i robovima. Međutim, kontrola propisa o kremaciji znatno slabi već krajem 1. veka i tada pod snažnim uticajem orijentalnih verovanja inhumacija sve više zamenjuje kremaciju. Prelaz, naravno, nije bio istovremen i u istom obimu u svim delovima Rimskog carstva. Ovakvu opštu sliku potvrđuje i situacija na viminacijumskoj nekropoli gde se istodobno primenjuje i kremacija i inhumacija.

Pogrebni običaji

Različiti postupci koji će biti primenjeni u pogrebnom ritualu zavise od mnogih faktora, kao što su imućno stanje pokojnika, njegov klasni ili socijalni status, zanimanje, kulturna pripadnost, religijska verovanja ili filozofska ubeđenja, moda, postojeća zakonska regulativa. Nemoguće je istraživati duhovnu kulturu određenog doba ako se ograničimo samo na materijalnu. Naime, ispitujući neki ritual na osnovu materijalnih tragova ne znači da ti tragovi nepobitno govore o autentičnom verovanju.¹⁰⁰ Nikada ne možemo biti sigurni odakle proizilaze rituali. Neki su možda dospeli iz istočnih ili zapadnih rimskih provincija, dok se drugi javljaju kao mešavina novih ideja, različitih simbola i već zatečene domorodačke prakse. Analizom pogrebnih običaja još uvek nije moguće dobiti jasne dokaze kojima bi razlikovali domorodačku pogrebnu praksu

⁹⁹D. Cassius LVI, 31, 1.

¹⁰⁰Barber 2000, 309.

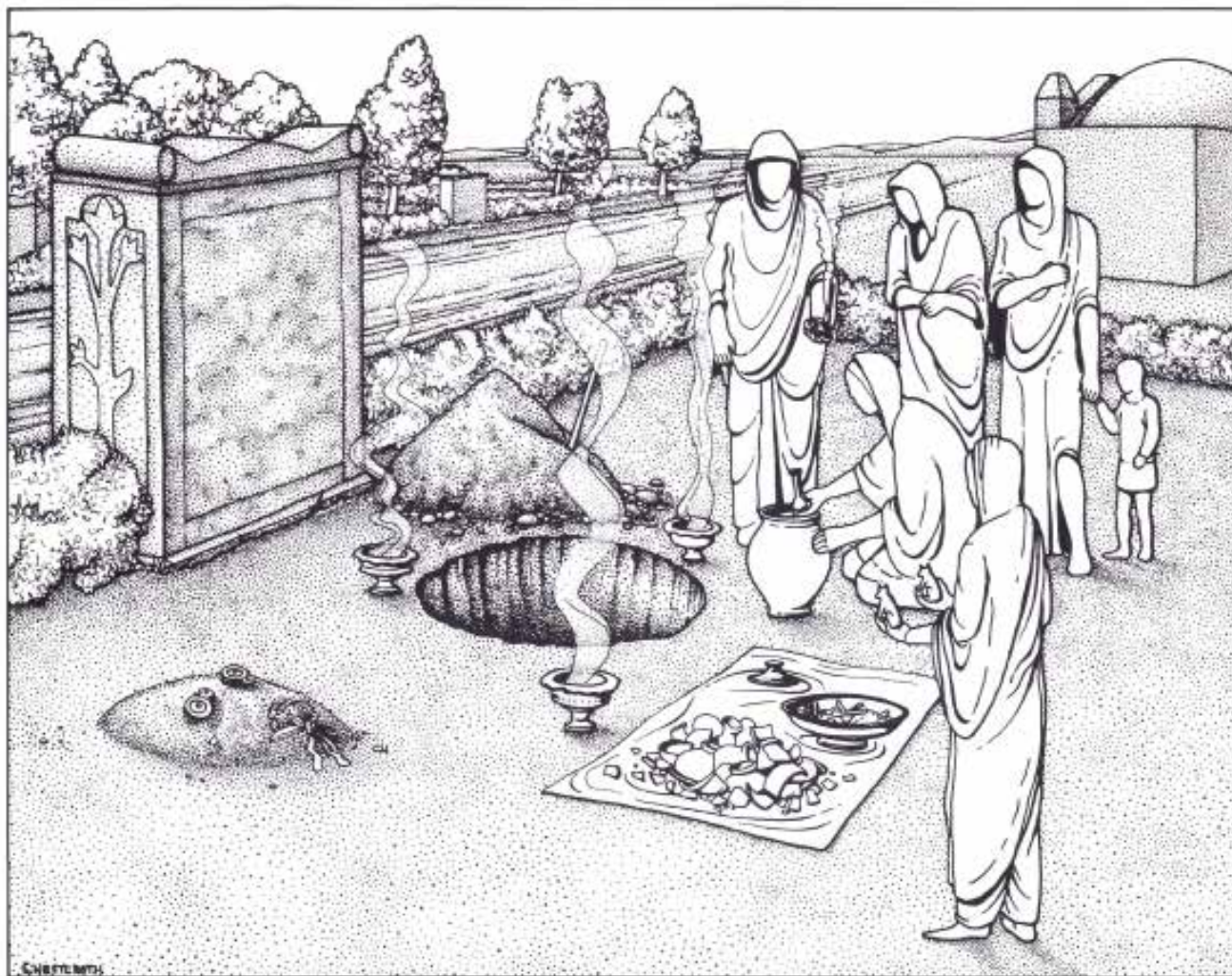

Slika 2 Rekonstrukcija polaganja urne u grob prema Peter Fasold, *Römischer Grabbrauch in Süddeutschland*, Stuttgart, 1992, p. XX, Abb. 9.

od one koju primenjuju pridošlice. Ustvari, pretpostavljati vezu određenih vidova pogrebne prakse sa određenim etničkim ili kulturnim grupama znači zanemariti promenljivost i prilagodljivost ljudskog društva.

Jedini podatak koji se sa sigurnošću dobija poređenjem pogrebnih rituala na nekropoli Viminacijuma sa onim koji su konstatovani na ostalim nekropolama iz rimskog perioda sa teritorije Gornje Mezije i Donje Panonije je da su tipični za rimske urbane nekropole i da verovatno predstavljaju spoj domorodačke i rimske prakse.

Pa ipak, nadgrobne ploče, delovi nošnje, nakit, kao i razni natpisi, u nešto manjoj meri pogrebni običaji i lični predmeti, pružaju mogućnost da bar u opštim

crtama pokušamo da odredimo etničke odnose u rimskom periodu. Na primer, postavljanje nadgrobnih spomenika bio je tipično rimski običaj koji je vrlo brzo prihvaćen, mada su se istovremeno zadržale osobenosti domorodačkog načina života i običaja vezanih za raznovrsne obrede. Keltska i ilirska imena poznata su nam upravo jer se javljaju na latinskim natpisima.¹⁰¹

Kada se ima u vidu opšta slika sahranjivanja, činjenica je da je kremacija bila preovlađujući pogrebni oblik tokom Carstva. Treba imati u vidu da je kremacija nasledila inhumaciju, dominirala tokom Carstva, a zatim se tokom 3. veka ponovo zamenjena inhumacijom. I Pli-

¹⁰¹ Topál 2000, 197.

nije¹⁰² i Ciceron¹⁰³ pominju inhumaciju kao prvobitan običaj u Rimu i ukazuju da ga je nešto kasnije nasledila kremacija. Plinije zapaža da se mnoge rimske porodice, a naročito *gens Cornelia* pridržavaju inhumacije, dok se drugi kremiraju, a Ciceron piše da je Sula prvi od *Cornelia* koji je kremiran.

Prema zakonu Dvanaest tablica (III. 890–3) sačuvan je podatak da su postojala oba ritusa.¹⁰⁴

Međutim, oni su, u različitim provincijama, bili obojeni lokalnom domorodačkom praksom. U slučaju grobova na nekropoli Viminacijuma, to je ritualno čišćenje grobnih jama vatrom što se ogleda u crveno i sivo zapečenim stranama grobnih raka. Tela pokojnika su spaljivana na određenom javnom mestu (*ustrinum publicum*) zajedno sa nosilima (*lectus funebris*) i lomačom (*rogus*). Zatim bi prikupljene kremirane kosti zajedno sa ostacima lomače jednostavno rasipani na dno groba.

Način na koji se materijalni dokazi o lomači mogu „prevesti“ u stvarni, „opipljivi“ ritus može se sagledati kroz Vergilijev izveštaj o sahrani Misenusa,¹⁰⁵ dakle kroz pesnički opis događaja iz prošlosti. Izvesno je da je Vergilije, savremenik Avgusta, ugradio u ovaj izveštaj praktične detalje koji su mu nedostajali iz svog sopstvenog iskustva. Podignuta je lomača „bogata smolastim pinijama i hrastovim oblicama“ (6.214–15), voda se grejala „da bi se opralo i miropomazalo telo“ (6.218–19), „prilozi stavljeni na gomilu plamteli su u mirisu tamjana, pečenog mesa i ulja u posudama“ (6.224–5). Nakon same sahrane sledio je obred prelaza kome su se podržavali članovi ožalošćene porodice. Naime „sveštenik bi ih tri puta obišao i poškropio osveštalom vodom“ (6.226–31).

Koegzistencija kremacije i inhumacije

Koegzistencija ova dva ritusa, sa promenljivom popularnošću jednog ili drugog tokom dugog perioda, podržava pretpostavku da je primena jednog ili drugog ritusa pre bila u sferi mode i tradicije nego religijskog verovanja. Na primer, razlog da se mnogo više

sredstava utroši na velelepnu lomaču nego za samu sahranu mogao je proizići upravo zbog mode i ono što je najočiglednije i najupečatljivije prilikom pogrebnog ritusa ostaviti van domašaja samog grobnog mesta.¹⁰⁶

U 2. veku ne samo da dolazi do velikog prodora orijentalnih religija već praktično do njihovog trijumfa, tako da se inhumacija progresivno širi među aristokracijom. Viši sloj poverava svoje telesne ostatke zemlji, dok prost narod ostaje odan starim običajima i praktikuje obred kremacije. Međutim, već u 3. veku modu koju širi viša klasa prihvataju i široke mase tako da inhumacija postaje sveopšta.¹⁰⁷ Pošto je običaj sahranjivanja tela potekao od aristokratije u Rimu, nema nikakvog dokaza da je hrišćanstvo kao nova vera odigralo ulogu u uvođenju inhumacije. U 4. veku inhumacija je dominantan ritus i kremacija opstaje još samo kod fanatika paganske vere. Već 381. godine, u Teodosijevom kodeksu se ritus kremacije pominje samo kao zastareli običaj.¹⁰⁸

Očigledno je da se na viminacijumskoj nekropoli radi o biritualnom sahranjivanju i dugoj koegzistenciji inhumacije i kremacije. Posmatrano u tim relacijama, izgleda je ta mešavina rituala bila prisutna od samog nastanka nekropole. Kremacija je bila dominantan ritus tokom 2. i delom 3. veka. Inhumacija ima već u 1. veku n.e., ali su one mnogo ređe nego u kasnijim periodima. Uopšte, daleko su češće sahrane dece nego odraslih osoba u ranim grobovima sa inhumacijom.

Od ukupno 252 groba, 116 čine grobovi sa kremacijom. Međutim treba imati u vidu da je skeletnih grobova koji su istovremeni sa kremacijom srazmerno dosta manje u periodu od kraja 1. do sredine 3. veka. Već krajem 3. veka sa velikom sigurnošću možemo reći da se kremacija na Viminacijuma više ne primenjuje tako da običaj inhumacije ostaje jedini u upotrebi.

Na području Gornje Panonije, na nekropolama antičkih gradova Emone i Murse, inhumacija se javlja u periodu od kraja 1. do prve polovine 2. veka i pripisuje se romaniziranom stanovništvu orijentalnog ili grčkog porekla. U istom periodu se javljaju prvi skeletni grobovi u Dalmaciji (grobovi iz Senja, sarkofazi G. Albucija Menipa iz Salone i T. Fl. Marcela iz Prozora) i vezuju se za

¹⁰²Nat. Hist. VII, 187.

¹⁰³Cicero, *De leg.* II, 22, 56.

¹⁰⁴Topál 2000, 198.

¹⁰⁵Vergilius, *Aeneid* 6.214-6.226.

¹⁰⁶Barber, Bowsher 2000, 310.

¹⁰⁷Audin 1960, 312–322, 518–532, 529.

¹⁰⁸Audin 1960, 530

nekropole velikih gradova u zonama rane romanizacije i šarolikog etničkog sastava.¹⁰⁹ Najstariji skeletni grobovi u Gornjoj Meziji otkriveni u Viminacijumu i Skupima, datuju se u kraj 1. i početak 2. veka (Domicijan – Trajan) i pripadaju doseljenicima iz istočnih provincija.¹¹⁰

Libaciona cev i nadgrobna obeležja

U tri slučaja, i to u grobovima sa kremacijom tipa Mala Kopašnica – Sase nađene su libacione cevi, dok u jednom slučaju postoji velika verovatnoća da je bila postavljena (G1-80). U grobu sa kremacijom (G1-95) iskorišćena je olovna cev, a u druga dva groba (G1-16, G1-109) iskorišćene su vodovodne keramičke nasađene jedna na drugu tako da im je otvor bio dosta iznad površine zemlje. Sudeći po nalazu ribljih kostiju u cevima (G1-109) nisu korišćene samo za tečne žrtve. Na nekropolama rimskog perioda mogu se sresti amfore upotrebljene kao prilog sa sadržajem prilikom sahrane a čiji uski vratovi izviru iznad površine zemlje i služe ne samo u libacione svrhe već i kao grobna obeležja.¹¹¹ Uostalom, kada je viminacijumska nekropola u pitanju možemo samo da pretpostavimo postojanje nadgrobni obeležja s obzirom na to da nijedno nije nađeno *in situ*. U jednom slučaju (G1-61) grupa kamenova zelenaca u blizini groba indicira na njegovo nadzemno obeležje, ali se to ne može sa sigurnošću tvrditi. Međutim, postojanje grobova sa libacionim cevima može ukazivati na verovatan izgled bar jednog dela nekropole.¹¹²

Smatra se da je običaj postavljanja recipijenta za libacije u grob poreklom iz severne Afrike i da se u Evropi proširio usled živih trgovačkih veza.¹¹³ U svakom slučaju očigledan je dokaz o verovanju u zagrobni život jer podrazumeva redovno snabdevanje hranom i pićem pokojnika. Ciklus pogrebnih daća ukazuje na tradicionalno verovanje u besmrtnost duše i nagoveštava verovanje u večni život ma koliko da su velike kontra-

diktornosti ove ideje. Naime, umiranje tela oslobađa dušu, a ipak hranjenje mrtvog tela ukazuje da je duh još uvek zarobljen u svom smrtnom obliku. Treba imati u vidu da običaji postoje dugo nakon što su okolnosti i mehanizmi koji su uticali da se oni uspostave nestali i u „novom“ okruženju smišljeni su novi motivi koji ih objašnjavaju. Osim toga, ljudi su skloni da se iz straha priklone praksi čije bi zanemarivanje bilo opasno jer bi moglo dovesti do odmazde moćnog i osvetoljubivog duha preminulog.¹¹⁴

Nakon svega, treba imati u vidu da sam čin sahranjivanja nije neprikosnoveni pokazatelj religijskih verovanja, niti grobni prilozi uvek ukazuju na verovanje u zagrobni život. Ako posmatramo ove događaje u savremenom svetu možemo uvideti da se veći deo društva pridržava određenih pogrebnih običaja ne zbog religijskih verovanja već zbog toga što je ritus postao deo kulturne tradicije. Pa ipak, mnogi grobni prilozi mogli bi se objasniti kao indikatori paganskih verovanja. Na primer, znatan broj novčića položenih u grob može ukazivati na opšte verovanje o putovanju u podzemni svet Haronovom barkom. Takođe polaganje obuće (dokaz u mnogobrojnim šuneglama nalaženim u grobovima) ukazuje na verovanje u put koji preminuli mora da prođe prelazeći iz jednog života u drugi (G1-1). Uopšte, mnogi drugi grobni prilozi mogu se interpretirati kao oprema za put takve vrste. Slučajevi kada je sasvim određeno božanstvo povezano sa sahranom vrlo su retki. Venera pudika nađena u grobu sa konstrukcijom simboliše ponovno rođenje i u vezi je s kultom plodnosti (G-292).

Orijentacija grobova

Na ispitivanoj nekropoli Viminacijuma zastupljeni grobovi sa kremacijom tipa Mala Kopašnica – Sase I i II orijentisani u smeru sever–jug ili istok–zapad (Tabela 4). Ova orijentacija najverovatnije nije bila slučajna u pogrebnim običajima stanovnika rimskog Viminacijuma. Grobovi sa kremacijom u Intercisi takođe imaju dve osnovne orijentacije: istok – zapad i sever – jug. Sadži smatra da grobovi orijentirani istok–zapad pripadaju romaniziranom stanovništvu.¹¹⁵ Prilozi u viminacijum-

¹⁰⁹Jovanović 1984, 45, 98, 128.

¹¹⁰Göricke-Lukić 2000, 96.

¹¹¹Hope 2001, 3; Slučaj na nekropoli *Isola Sacra*.

¹¹²Heinzelmann 2001, 16; Ovakva situacija je i na drugim nekropolama zapadnih provincija gde se nadgrobni spomenici retko sreću, a libacione relativno često.

¹¹³Alcock 1980, 63; Libacione cevi nađene su na antičkim nekropolama u Kolčesteru (Colchester), Kerlionu (Caerleon) i Čičesteru (Chichester).

¹¹⁴Alcock 1980, 64.

¹¹⁵Sagy 1954, 113.

Broj groba, pol i uzrast	S-J	J-S	JI-SZ	SZ-JI	SI-JZ	JZ-SI	Z-I	I-Z
G1-1 O							x	
G1-3 N								x
G1-4 N								x
G1-5 N								x
G1-6 N								x
G1-7 N	x							
G1-8 N								x
G1-9 N								x
G1-10 N			x					
G1-11 N	x							
G1-12 N			x					
G1-13 N				x				
G1-14 N				x				
G1-15 N					x			
G1-16 N					x			
G1-17 N				x				
G1-18 N	x							
G1-19 N	x							
G1-20 N							x	
G1-21 N	x							
G1-22 N							x	
G1-23 N	x							
G1-24 N							x	
G1-25 N								x
G1-26 N	x							
G1-27 N								x
G1-28 N								x
G1-29 N	x							
G1-30 N	x							
G1-31 N	x							
G1-32 N	x							
G1-34 N								x
G1-35 N	x							
G1-36 N	x							
G1-37 N				x				
G1-38 N					x			
G1-39 N	x							
G1-40 N					x			
G1-41 N	x							
G1-42 N	x							
G1-43 N								x
G1-44 N				x				

Broj groba, pol i uzrast	S-J	J-S	JI-SZ	SZ-JI	SI-JZ	JZ-SI	Z-I	I-Z
G1-45 N								x
G1-46 N					x			
G1-47 N	x							
G1-49 N								x
G1-54 N	x							
G1-57 N	x							
G1-58 N								x
G1-59 N	x							
G1-61 N	x							
G1-63 O	x							
G1-65 N								x
G1-66 O								x
G1-67 N	x							
G1-71 N								x
G1-72 N	x							
G1-73 N	x							
G1-74 N					x			
G1-75 N								x
G1-76 N	x							
G1-77 N								x
G1-78 Ž					x			
G1-80 N							x	
G1-81 N	x							
G1-82 N	x							
G1-84 N				x				
G1-85 N								x
G1-86 N								x
G1-87 N	x							
G1-88 N							x	
G1-89 N								x
G1-90 N							x	
G1-91 M	x							
G1-92 N	x							
G1-93 Ž+2D	x							
G1-94 N	x							
G1-95 Ž	x							
G1-96 N	x							
G1-97 N	x							
G1-98 N	x							
G1-99 Ž	x							
G1-100 Ž	x							
G1-101 N	x							

Broj groba, pol i uzrast	S-J	J-S	Jl-SZ	SZ-Jl	Sl-JZ	JZ-Sl	Z-l	l-Z
G1-102 N	x							
G1-106 N	x							
G1-107 N	x							
G1-108 M								x
G1-109 M								x
G1-110 N								x
G1-111 N	x							
G1-112 M								x
G1-113 Ž								x
G1-114 N	x							
G1-115 Ž	x							
G1-116 N	x							
G1-118 N								x
G1-119 N							x	
G1-121 N							x	

Tabela 4 Orijentacije grobova kremiranih pokojnika

Broj groba, pol i starost	S-J	J-S	Jl-SZ	SZ-Jl	Sl-JZ	JZ-Sl	Z-l	l-Z
G-51 D	x							
G-60 O							x	
G-63 O							x	
G-73 M							x	
G-87 N							x	
G-103 D							x	
G-108 O	x							
G-109 M								x
G-110 D	x							
G-114 Ž								x
G-116 D								x
G-117 Ž	x							
G-123 D	x							
G-140 D							x	
G-141 D							x	
G-142 Ž	x							
G-143 Ž							x	
G-146 Dvojni D								x
G-147 M								x
G-148 N								x
G-150 M	x							
G-152 M	x							

Broj groba, pol i uzrast	S-J	J-S	JI-SZ	SZ-JI	SI-JZ	JZ-SI	Z-I	I-Z
G-297 Ž							x	
G-298 N							x	
G-299 D	x							
G-300 Ž						x		
G-301 Ž								x
G-302 M 30-40							x	
G-303 D							x	
G-307 D	x							
G-310 M 30- 40 godina						x		
G-311 N								x
G-312 N							x	
G-313 Iuvene- nilis								x
G-315 N							x	
G-316 N	x							
G-317 D							x	
G-318 D	x							
G-319 N				x				
G-320 M							x	
G-321 N							x	
G-322 Ž							x	
G-323 O							x	
G-324 Ž	x							
G-325 Ž	x							
G-325 N				x				
G-326 M	x							
G-327 D				x				
G-328 N							x	
G-329 N				x				
G-330 Ž								x
G-331 D								x
G-332 D							x	
G-334 N				x				
G-336 N	x							
G-339 D							x	
G-340 M preko 45							x	
G-341 M								x
G-342 D								x
G-343 Ž				x				

Broj groba, pol i starost	S–J	J–S	Jl–SZ	SZ–Jl	Sl–JZ	JZ–Sl	Z–I	I–Z
G-344 D								x
G-345 N							x	
G-347 N	x							
G-348 M i N							x	
G-349 D								x
G-350 D				x				
G-351 D				x				

Tabela 5 Orijentacije grobova inhumiranih pokojnika

N – neutvrđeni

O – odrasla osoba neutvrđenog pola

M – osoba muškog pola

Ž – osoba ženskog pola

D – dete

skim grobovima ne daju mogućnost diferencijacije u tom pravcu. Grobovi inhumiranih pokojnika najčešće su orijentisani u pravcu zapad – istok i istok – zapad, a u nešto manjem procentu sever – jug (Tabela 5).

ni mogućnost da se radilo o sahrani kućnog ljubimca što nije neuobičajeno za velike nekropole gradskog tipa iz ovog perioda.¹¹⁸

Sahrane životinja

Možda bi se sahrane pasa mogle dovesti u vezu sa kultom Hermesa. Nekoliko takvih sahrana zabeleženo je na žrtvenim površinama. Riba može imati religijsko ili ritualno značenje prilikom kremacija (G1-109), mada su potrebne potvrde koje će pružiti dalja istraživanja. Konji i psi, iako se retko koriste za hranu u rimskom periodu, često se nalaze zajedno sa ljudskim ostacima. Smatra se da su imali značajnu ulogu u kultu mada ta uloga još nije razjašnjena. Treba pretpostaviti da se na ogromnom prostoru viminacijumskih nekropola izdvajalo mesto gde su vršene životinjske žrtve, ali za sada ni na jednoj nekropoli na Viminacijumu nije nađen oltar na kome su životinje bile klane, verovatno u prisustvu sveštenika, a zatim tranžirane i korišćene prilikom kremacija, sahrana ili u daćama.¹¹⁶ Žrtvovanje pasa dovodi se u vezu sa podzemnim svetom i regeneracijskoj moći zemlje kao ženskog božanstva i, uopšte, zaštitnice žena. Naime, najčešće nalaženi žrtvovani psi potiču iz grobova u kojima su sahranjene osobe ženskog pola.¹¹⁷ Prilikom sahrana pasa ne treba zanemariti

¹¹⁶Ovakvi oltari su takođe pretpostavljeni na istočnoj nekropoli Londiniuma: Barber, Bowsher 2000, 320.

¹¹⁷De Grossi Mazzorin 2001, 80.

¹¹⁸Faber 1998, 157 – nekoliko sahrana pasa-ljubimaca na nekropolama u Reciji (Regensburg, Kempten).

ARHEOLOŠKI MATERIJAL

Analiza predmeta nađenih u ispitivanim grobovima pruža mogućnost bar delimičnog razjašnjenja društvenog, etničkog i religijskog sastava stanovništva.

NOVAC

U delu južne nekropole koji se razmatra u ovoj studiji, registrovano je 56 primeraka novca u 48 grobova kremiranih i 43 novčića u 30 grobova inhumiranih pokojnika. U okviru deonice rova pronađeno je dodatnih 95 primeraka novca. Zastupljenost novca u ovom sektoru južne nekropole iznosi 39,28% (42% za kremacije i 22% za inhumacije) što predstavlja znatno odstupanje od zastupljenosti na celoj nekropoli, koja iznosi 24,60% (40,55% za kremacije i 18,65% za inhumacije).¹¹⁹ Ovo samo pokazuje da se prisutnost novca očito razlikuje u pojedinim sektorima južne nekropole.

U grobovima inhumiranih pokojnika najčešće je prilagan po jedan novčić (u 25 grobova), u tri groba pronađeno je po dva novčića i u po jednom grobu tri i devet novčića. Pri analizi položaja novčića u odnosu na pokojnika, u grobovima koji su sadržavali jedan novčić kao prilog (25), u 9 primera nije ga bilo moguće utvrditi zbog loše očuvanosti osteološkog materijala ili njegovog potpunog odsustva. U preostalih 16 grobova zabeleženi su sledeći položaji: oko glave (6), u ustima (4), pored desne ruke (2), pored leve ruke (2) i na karlici (2). Istovrsnom analizom na svim registrovanim grobovima inhumiranih pokojnika sa južnih nekropola,

ustanovljena je dominacija položaja u ustima, potom oko glave i potom na torzou pokojnika.¹²⁰ U primeru grobova koji su imali po dva novčića (3 groba) zapazili smo dve kombinacije položaja i oba puta novčići su bili priloženi zajedno, na istom mestu: glava – glava i torzo – torzo. U trećem primeru položaj dva novčića u odnosu na pokojnika bilo je nemoguće utvrditi. Isto je i sa jednom grobom koji je sadržavao tri novčića, dok je 9 novčića u jednom grobu bilo raspoređeno oko glave pokojnika.

Kada su u pitanju grobovi kremiranih pokojnika u kojima je novac pronađen (48), ponovo je najzastupljeniji jedan primerak kao prilog u 41 grobu, u 6 grobova su pronađena po dva, i u jednom grobu po 3 novčića. Očito je običaj prilaganja novca bio čvršće ukorenjen u delu populacije koji je praktikovao kremaciju.

Zastupljenost novca u grobovima, njihov broj i položaj u odnosu na pokojnika, svakako stoje u vezi sa pogrebnim ritualima. Grčki i latinski izvori, raspršeni u vremenu, prostoru i žanru, su jednoglasni da je novac u grobu povezan sa putovanjem u podzemlje. Nezavisno od izvesnih razlika u izlaganjima, antički izvori pominju običaj stavljanja jednog novca, niske vrednosti, u usta pokojnika, odmah po smrti, kao taksu za prevoz preko Aherona ili Stiksa u podzemlje.¹²¹ Običaj stavljanja novca u usta pokojnika potiče od verovanja u neophodnost plaćanja Haronu za prelazak u svet mrtvih. Inicijalno iz mediteranskog kulturnog kruga, proširio se u vreme Rimskog carstva i na severozapadne provincije.¹²² Neophodnost da se tzv. „Haronov obol“ stavi u usta pokojnika, sa namerom da dotakne dušu, blisko je povezano sa vremenom stavljanja novčića. Stavljajući je u vreme smrti kada se verovalo da duša započinje svoje putovanje na drugi svet. Ova činjenica je ključna za shvatanje običaja, jer čini stavljanje novčića ritualom prelaza, zatvaranjem prolaza između živih i mrtvih, pre nego praksom u sahranjivanju.¹²³ Nalazi novca na brojnim istraženim nekropolama širom Carstva, pa i vimi-

¹¹⁹Od 2930 grobova sa kremiranim pokojnicima novac je registrovan u 1188 grobu; od 7839 grobova inhumiranih pokojnika novac je registrovan u 1461 grobu (*cf.* Vojvoda, Mrđić 2015, 12, Tabela 3; Vojvoda, Mrđić 2017, 12–13, Tabela 3, Grafikon 2). Ovaj procenat zastupljenosti novca u grobovima iznad proseka je u odnosu na analogne nekropole: 1) *Brigetio*: se ovaj procenat kreće (za tri nekropole) od 19,54–29,46 %; što prosečno iznosi 20,16% (Găzdac-Alföldy, Găzdac 2009, 162, Fig. 1); 2) *Matrica*: 21,50% (Topál 1981, 95); 3) *Novaesium* 14%; 4) *Gerulata* 6% (za *Novaesium* i *Gerulata*, *cf.* Topál 1981, 95, ref. 276) 5) *Emona*: 14,40% (Petru 1972; Plesničar-Gec 1972; Miškec 2012, 135); 6) *Intercisa* II: 22,30% (Teichner 2011, 61); 7) Zapadne Ptujске (*Poetovio*) nekropole: 18,17% (Istenič 2000, 14–259); 8) *Singidunum*: 12,59% (Simić 1997, 46; Pop-Lazić 2002, 19–39). U primeru poslednje tri nekropole navedene procenat treba uzeti sa izvesnom rezervom, s obzirom na nedostatke i nejasnoće dokumentacije sa starih iskopavanja, na koje su naišli potonji istraživači prilikom publikovanja nekropole.

¹²⁰Vojvoda, Mrđić 2015, 24, Grafikon 7; Vojvoda, Mrđić 2017, 24, Grafikon 6.

¹²¹Za tumačenje pomenutih izvora; *cf.* Stevens 1991, 218–223 and Thüry 1999, 17–30 sa navedenom literaturom.

¹²²Toynbee 1971, 49; Stevens 1991, 223.

¹²³Stevens 1991, 221.

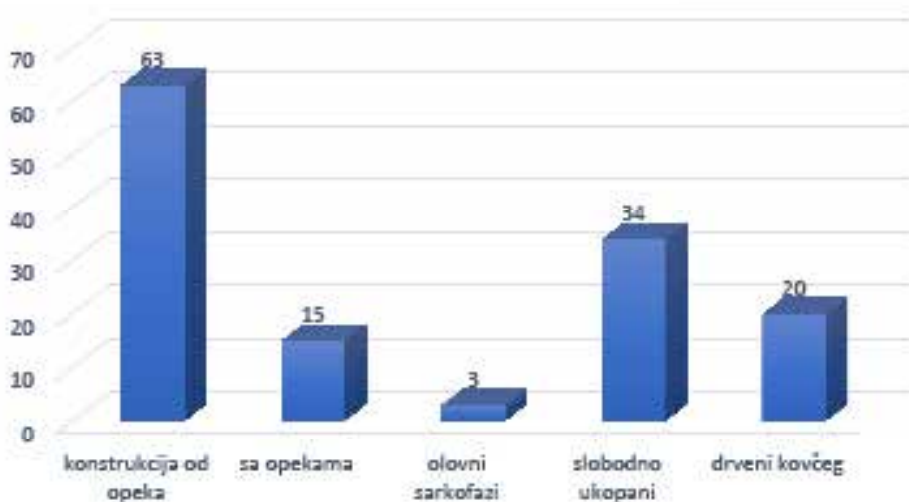

Grafikon 3 Inhumacija – zastupljenost grobnih oblika



Grafikon 4 Inhumacija – procentualna zastupljenost grobnih oblika

nacijumskim,¹²⁴ potvrđuju povremenu upotrebu nominala male vrednosti u funeralnoj praksi. Iznenadjujuć je nesklad između izveštaja antičkih izvora i činjenica da samo mali broj grobova sadrži novac, da se pojavljuje i više novčića, te da su postavljeni na različite delove tela ili oko njega.

Prema jednoj tezi, u kojoj su upoređeni navodi antičkih autora o ulozi koju su imali novci u grobovima sa arheološkim dokazima, tzv. „Haronov obol” samo

jedan izraz mnogo šire funeralne upotrebe novca, koje ukazuju na bogatiji kontekst u kojem ih ne razumemo najbolje.¹²⁵ Ovu tezu dopunila su istraživanja kojima su u ikonografiji tražene potvrde antičkih izvora sa tematikom mita o Haronu.¹²⁶ Zaključeno je da je novac u grobovima povezan sa prelaskom u podzemlje u skladu sa ritualima koji su se morali ispuniti. S tim u vezi stoji i miran život nakon smrti voljene osobe, a novčić male vrednosti predstavljao je utešni element,

¹²⁴Kao što je već pomenuto tek četvrtina grobova na južnim nekropolama (24,60%) sadržavala je novac kao prilog.

¹²⁵Stevens 1991, 215.

¹²⁶Găzdac-Alföldy, Găzdac 2013, 285–314.

koji bi svojim prisustvom simbolizovao sve materijalno bogatstvo koje je ostalo iza preminulog. U tom smislu novčić je mogao biti namenjen Haronu, Eaku ili nekom drugom demonu podzemlja, već prema ličnoj fantaziji. Naglašava se da iako postoje različita objašnjenja za prisustvo novčića u grobu (lokalni običaji, slična sujeverja, moda, itd.), njihova uloga u antici ne može se razumeti bez uzimanja u obzir uticaja koji je imao mit o Haronu u antičkom društvu.¹²⁷ Ne ulazeći na ovom mestu u raspravu o mitu o Haronovom obolu, slažemo se sa tvrdnjama pomentuih autora da je novac u grobu povezan, na ovaj ili onaj način, sa putovanjem na drugi svet, mada sa izvesnom zadržkom u vezi mišljenja da su u svakom slučaju povezani sa mitom o skeledžiji.

Na osnovu izloženog možemo zaključiti da je običaj stavljanja novca u grob bio poštovan samo od dela viminacijumske populacije. Međutim, u okviru te četvrtine grobova koji su sadržavali novac, može se reći da je u najvećoj meri poštovan običaj stavljanja novca u usta pokojnika, naročito kada su u pitanju grobovi sa jednim novčićem. U ovom primeru možemo pretpostaviti da novčić predstavlja „kartu u jednom pravcu“ za putovanje u carstvo mrtvih. Moguća je i interpretacija koja se pojavljuje u antičkim izvorima 1. veka da „Haronov obol“ simbolizuje jednakost ljudi u smrti i nadalje razvija ideju da je *pars pro toto* pokojnikovog blagostanja za života.¹²⁸ Dva novčića u grobu mogu da asociraju na putovanje duše sa ovog sveta i njeno ponovno rađanje u sledećem. Poput Psihinog putovanja u podzemlje kojoj je za odlazak (smrt) i povratak (vaskrsnuće) nužno potrebno dva novčića za Harona i dva mamca za Kerbera.¹²⁹ Dok u primeru više novčića u grobu, možemo govoriti o novcu namenjenom za „troškove“ na putovanju u drugi svet (*viaticum*) kao što bi bili *marsupium* ili *crumina*. Na viminacijumskoj južnoj nekropoli (posebno na lokalitetu Pećine) zabeleženi su nalazi ostava novca u grobovima 4. veka. One izgleda da predstavljaju pre potvrdu pokojnikovog društvenog statusa i prestiža nego taksu za Harona.¹³⁰

U delu južne nekropole, koji se u ovoj studiji razmatra, u grobovima su registrovana i četiri perforirana novčića kovana u vreme Avgusta i Tiberija (dva jednom i dva tri puta probušena).¹³¹ Dva su pronađena u grobovima inhumiranih i dva u grobovima kremiranih pokojnika. S obzirom na to da se radi o delu južne nekropole, jasno je da odnosi odstupaju od analize ove vrste nalaza na celoj nekropoli, gde je zabeležena izrazito veća zastupljenost perforiranih novčića u grobovima inhumiranih (40) nego u grobovima kremiranih pokojnika (15). Pri tome, treba dodati da iz slojeva, koji podrazumeva prostor između grobova ili sa žrtvenih površina iznad jednog ili grupe grobova, potiče još 37 primeraka perforiranih novčića. Ovo ukazuje na ulogu koju su imali i nakon sahrana, u pogrebnim ritualima prilikom daća.

Važno je napomenuti da je ova vrsta nalaza daleko prisutnija u dečjim (62,50%) nego u grobovima odraslih individua (37,50%).¹³² Kod odraslih najčešće se nalaze u položaju oko glave ili na torzou, dok je drugi položaj dominantan kod dece.¹³³ Perforirani novčići su predstavljali samostalne priveske ili su češće, sa drugim privescima, činili delove ogrlica ili narukvica apotropejskog ili profilaktičkog karaktera.¹³⁴ Imale su funkciju zaštite prvenstveno dece i žena, kao najranjivijih kategorija društva. Ovo verovanje je svakako imalo racionalnog utemeljenja, s obzirom na veliku smrtnost žena prilikom porođaja, kao i sve rizike koje je nosilo najranije detinjstvo.¹³⁵ Krepundija (*crepundia*) je predstavljala ogrlicu koju su deca nosila oko vrata,

¹³¹Detaljno o perforiranim novčićima pronađenim na južnoj nekropoli cf. Vojvoda 2015, 53–78; Vojvoda 2018, 65–87.

¹³²Vojvoda, Golubović, Mikić 2021, 65.

¹³³Vojvoda 2018, 74.

¹³⁴Već je primećeno da su u dečjim grobovima perforirani novčići češće činili delove kompozitnih ogrlica ili narukvica zajedno sa raznolikim privescima (zvonca, minijaturne alatke, lunulasti privesci, falusoidni privesci, privesci od zuba divlje svinje, roga jelena, morskih školjki i puževa, perle sa okcima, ćilibarske perle i privesci, bule, itd.), nego što je to slučaj sa grobovima odraslih individua; cf. Vojvoda 2015, 68–69; Vojvoda 2018, 75; Vojvoda, Golubović, Mikić 2021.

¹³⁵Werde 1975, 249; Dasen 2015, 178. Samo jedno od pet novorođenčadi bi doživelo prvu godinu života, a samo oko 50% od njih bi doživelo 18 godina. Upotreba amuleta nije bila ograničena samo na žene i decu već su ih nosili i muškarci kada su se nalazili u veoma opasnim životnim situacijama (Plutarh, Perikle, 38.2).

¹²⁷Gäzdac-Alföldy, Gäzdac 2013, 312.

¹²⁸Borza 1955, 142; Stivens 1991, 220; Gäzdac-Alföldy, Gäzdac 2013, 296; Vojvoda, Mikić in press.

¹²⁹Gäzdac-Alföldy, Gäzdac 2013, 296, 299–300.

¹³⁰Clarke 1979, 165–167; Stives 1991, 225–226; Vojvoda, Mrđić 2017, 78.

a sastojala se od različitih personalizovanih privezaka koji su zveckali ili proizvodili zvuke. Delove krepundija često su činili i perforirani novčići.

Prilikom datovanja grobova i drugih celina u okviru nekropole, novac predstavlja prilično pouzdan izvor. Međutim, ovde treba uzeti u obzir činjenicu da je većina bronzanih novčića pronađenih u grobovima, male vrednosti i izlizana, odnosno da su neko vreme pre prilaganja bili u upotrebi. Bez obzira na to novac pruža solidan *terminus post quem* za datovanje groba, mada treba u svakom primeru istrošenih novčića računati na najmanje dodatnih 20–30 godina od vremena kovanja do prilaganja.¹³⁶ Ovaj problem najizrazitiji je kod grobova sa jednim novčićem, dok je u primeru grobova sa više novčića datovanje svakako sigurnije i približnije realnom datumu pokopavanja. Većina novčića, u grobovima sa više ovakvih priloga, kreće se u hronološkom rasponu od par godina do 25–30 godina. Kada su u pitanju novčići kovani u 1. veku n.e. iz viminacijumskih grobova, hronološki raspon između kovanja i pohranjivanja je najčešće još veći. U viminacijumskim grobovima sa više novčića, zabeleženi su hronološki rasponi i do 200 godina, od najstarijeg (kovan u 1. veku) do najmlađeg (kovan u 3. veku). Mada se u najvećem broju primera, kada je prisutan novac kovan u 1. veku, ovaj hronološki raspon kreće u intervalu od 50 do 100 godina. Sve ovo upućuje na potrebu da se svaka grobna celina tretira posebno, uzimajući u obzir druge grobne priloge i stratigrafiju.¹³⁷

KERAMIČKE POSUDE

Keramika nađena u grobovima ispitivane nekropole pretežno je rađena od srednje prečišćene zemlje, na brzo rotirajućem vitlu, crveno je pečena sa premazom crvene boje i uglačane površine. Veoma značajna tehnika, karakteristična za rimsku keramičku produkciju, tehnika mramorizacije, zastupljena je manjim brojem fragmenata na čijoj se svetlocrvenoj podlozi izvodi mramorizacija svetlijim tonovima.

¹³⁶Kuk (Cooke) je analizirajući rimske nekropole od sredine 3. do početka 5. veka u zapadnoj Evropi, nalaze novca iz grobova svrstavao u hronološke grupe u rasponu od 30 godina (na primer Period 1 od 240–270; Period 2 od 270–300 itd.) i na osnovu toga datovao grobove; cf. Cooke 1998: 13.

¹³⁷Vojvoda, Mrđić 2015, 28–29.

Najstarija faza keramičke proizvodnje ogleda se u prisustvu autohtonih tradicija keramičke proizvodnje, tzv. „dačke keramike“. Takve posude su loše fakture, rađene rukom, debelih zidova od svetlomuške do tamnomuške boje pečenja sa karakterističnim ornamentom smeštenim na truhu, izvedenim otiskivanjem prstiju ili ornamentom u vidu plastične trake. Od oblika najbrojniji su krčazi zatim slede zdele, lonci, pehari, kadionice, poklopci i amfore.

Zdele

Kao i na većini lokaliteta iz ovog perioda cele ili fragmentovane zdele su veoma brojne. Tehnike izrade i ornamentisanja su raznovrsne, a repertoar formi relativno bogat. U razvoju formi uočavaju se promene i uticaji kojima je bila podložna rimska keramika. Izdvajaju se tri kategorije u proizvodnji: zdele izrađene u tradiciji latenskog lončarstva, u imitaciji tera sigilate, doduše u manjem broju, i najviše u provincijskim formama.

Analogni primerici nađenih zdela datuju se uglavnom u 2. vek. Na primer, tip I/10¹³⁸ zastupljen u tri groba sa kremacijom sa Viminacijuma, na nalazištu u Olteniji, prema ostalom materijalu se datuje u sredinu 2. veka, a traje do polovine 3. veka. Predstavlja i veoma čest tip zdela u Singidunumu.¹³⁹ U Panoniji ovaj tip pripada provincijskim formama¹⁴⁰ i traje tokom 2. veka; tip I/25 datuje se u 1. i 2. vek;¹⁴¹ tip I/3 datuje se u 2. i 3. vek.

Početak proizvodnje tipa zdele I/27, nađene u grobu sa kremacijom G1-8, se prema do sada pronađenom materijalu u Viminacijumu smeštao u prvu polovinu 3. veka, ali prema ostalom materijalu nađenom u grobu i stratigrafiji pojava ovog tipa se može pomeriti u polovinu 2. veka. U Singidunumu se javlja u širokom vremenskom rasponu od početka 2. do kraja 3. veka. Smatra se da su prve posude dospele putem importa, a njihov najveći broj krajem 2. i početkom 3. veka spada u period proizvodnje u lokalnim radionicama. Predstavlja kombinaciju latenoidnih zdela bikonične forme i zdela rađenih u tehnici tera sigilate (forme Drag.

¹³⁸Garašanin, Vasić, Marjanović-Vujović 1984, 33, Tab. I/5a.

¹³⁹Bojović 1977, 34, T. XLVI, 434.

¹⁴⁰Brukner 1981, 39, T. 79/30.

¹⁴¹Đerdapske sveske II, 35, Tab. I/54.

38 i Drag. 44).¹⁴²

Zdela nađena u grobu G1-58 (tip I/25) pripada provincijskoj tera sigilati. To su posude koje prate forme tera sigilate i identifikovane su po već poznatim tipologijama sa teritorije Carstva,¹⁴³ ali se po fakturi, tehnici izrade, kao i po stilu reljefnog ukrašavanja razlikuju od prave. Pored uobičajenog ukrašavanja pomoću kalupa sa reljefima kod provincijske tera sigilate, koristi se i barbotin ornament kao i tehnika mramorizacije. Ukrasi su: lozice, girlande i jajnica. Nekoliko fragmenata pripada zdelama forme Drag. 37 i Drag. 25 – formi srednje galskih radionica. Karakteristične su po svojoj narandžastocrvenoj boji i barbotin ornamentu. Primena ovog oblika počinje u drugoj polovini 1. veka n.e. Primerak sa Pontesa datuje se u 2. vek, dok se u Singidunumu datuju u sredinu 2. veka.¹⁴⁴ U keramičkom materijalu na Viminacijumu javlja se tzv. provincijska tera sigilata koja potiče iz viminacijumske radionice. U Singidunumu ovaj tip zdele nađen u ispuni rova datovan je u kraj 2. i početak 3. veka.¹⁴⁵

Nađeni fragmenti crveno pečene zdele u grobu G1-59 rasuti su po dnu groba. Pošto se fragmenti spajaju na mestima starih preloma očigledno je da se ovde radi o namernom, ritualnom razbijanju posude. Zdela pripada tipu I/55 koji se u viminacijumskom materijalu javlja od 1. do sredine 3. veka. Analogni oblik (I/37) u Singidunumu karakterističan je za drugu polovinu 3. veka, mada je njegova proizvodnja počela znatno ranije, na što ukazuje nekoliko ovakvih zdeli nađenih u zatvorenim celinama 2. veka.¹⁴⁶

U grobovima G1-65 i G1-116 nađene su crveno pečene zdele tipa I/25 koji se u viminacijumskom materijalu hronološki opredeljuje u prvu polovinu 2. veka. U Singidunumu analogni tip I/122, odnosno polusferična zdela neprofilisanog oboda rađena u tehnici tera sigilate (Drag. 40), nađena u ispuni rova datuje se od

sredine 2. do prvih decenija 3. veka.¹⁴⁷

Zdela tipa I/55 iz grobova G1-71 i G1-21 datuje se u period od 1. do 3. veka. Na nekropoli Više globalja analogni primerci su nađeni u skeletnim grobovima i datirani u period od Hadrijana do druge polovine 2. veka.¹⁴⁸

Dve male kalotaste zdele, horizontalno razgrnutih oboda, prstenasto profilisanih stopa, rađene od dobro prečišćene gline, crveno pečene, crveno bojene i glačane nađene su u grobu G1-87 (Vim. Tip. I/50, Sin. Tip. I/98). Analogni primerak iz Singidunuma je datovan u period od kraja 2. do prvih decenija 3. veka. Predstavlja tip zdele koji se prilično često javlja među viminacijumskim materijalom, te se pretpostavlja da se ovaj tip izrađivao u nekoj od viminacijumskih radionica.¹⁴⁹

Crveno pečena, crveno bojena i glačana zdela prstenasto profilisanog oboda, vertikalnih zidova trbuha koji se lome ka niskoj stopi nađena u grobu G1-105 pripada tipu koji se u Singidunumu datuje u 2. vek. Njihov veliki broj u Singidunumu navodi istraživače na zaključak da je tokom 2. veka proizvođen u nekoj od singidunumskih radionica, te bi u tom slučaju primerak iz Viminacijuma mogao biti import.¹⁵⁰

Sivo pečena, crno bojena i glačana zdela iz groba G1-109 pripada tipu zdeli takozvane „S” profilacije (I/57). Nastale su po uzoru na keltsku, odnosno latensku keramiku.¹⁵¹ Posuda iz Viminacijuma datovana novcem Hadrijana pripada starijoj varijanti ovih posuda koja se na singidunumskoj nekropoli javlja tokom prve polovine 2. veka.

Reljefno ukrašena tera sigilata zastupljena je samo sa dva fragmenta i to jednim u grobu sa kremacijom G1-87, a drugim u ispuni rova. Fragment nađen u grobu pripa-

¹⁴²Nikolić-Đorđević 2000, 18, tip I/3; Петковић и Тапавички-Илић 2020, Тип I/11, 76, Т. III/3.

¹⁴³Dragendorf 1895, СIII–1898; Dragendorf, Watzinger 1948; Déchelette 1904.

¹⁴⁴Ivanišević, Nikolić-Đorđević 1997, 74; Јевремовић 1987, 50.

¹⁴⁵Nikolić-Đorđević Singidunum 2, 2000, 60; Jeremić 2009, 59–62, Fig. 37, Cat. no. 74–75, Fig. 38, Cat. no. 82–85, 87, 88; Петковић и Тапавички-Илић 2020, Тип I/2, 73, Т. I/2–3.

¹⁴⁶Nikolić-Đorđević Singidunum 2, 2000, 33.

¹⁴⁷I Nikolić-Đorđević Singidunum 2, 2000: zdele Drag. 40 se u Singidunumu javljaju u malom broju I, uglavnom predstavljaju proizvode iz Rajncaberna. Forma je nastala sredinom II veka u istočnogalskim radionicama i trajala do sredine 3. veka. Rađene su po uzoru na posude južnogalske produkcije preflavijevskog perioda Ritt. 8. U provincijskoj proizvodnji rimske keramike 2. i 3. veka, po uzoru na formu Drag. 40 nastale su brojne varijante. Јерemiћ, Гојгић 2012, Тип I/2, 52–53, Кат. бр. 37–38; Петковић и Тапавички-Илић 2020, Тип I/20, 78, Т. VI/3–7.

¹⁴⁸Зотовић, Јордовић 1990, Т. XI/2, Т. XVIII/8.

¹⁴⁹Nikolić-Đorđević 2000, 54.

¹⁵⁰Nikolić-Đorđević 2000, 56.

¹⁵¹Nikolić-Đorđević 2000, 26, Jeremić 2009, tip I/6, Fig. 45, Cat. no. 155–157; Петковић и Тапавички-Илић 2020, Тип I/22, 79, Т. VII/3.

da radionici iz Rajncaberna i delo je majstora Primitivusa, najverovatnije s kraja 2. veka. Proizvodi ovog majstora su zastupljeni u veoma malom procentu u Meziji, a iz Viminacijuma potiče čak 70 % od celokupnog importa iz Rajncaberna.¹⁵²

Lonci

Karakteristike lonaca u ranorimskoj proizvodnji su različite u provincijama jer se oslanjaju na praistorijsko lončarstvo više etničkih grupa. Vrlo često zbog izrade u lokalnim, autohtonim tradicijama moguće je dati kulturno i hronološko opredeljenje.¹⁵³ Izuzetak ne čine ni lonci nađeni u grobovima na nekropolama Viminacijuma. Ova forma posuda javlja se u najvećem procentu u rimskoj kućnoj keramici, mada je i njihova zastupljenost u grobovima značajna. Uporedo sa autohtonim tradicijama javljaju se i nove, rimske forme lonaca. Najzastupljenija je sferična forma sa spolja zakošenim obodom, sa unutrašnje strane užljebljenim ispod čijeg oboda često polazi manja trakasta drška. Površina je rebrasta, a izrađen je od žućkasto-beličaste kaolinске zemlje. Datuje se u 2. vek s tim što predstavlja čest oblik ognjišne keramike 3. veka.¹⁵⁴

Varijante tipa II/10 datuju se od sredine 2. veka do početka 3. veka, ali ne isključuje se ni mogućnost da se, sudeći prema situaciji na Pontesu, javljaju već u prvoj polovini 2. veka.¹⁵⁵

Lonci užljebljenog, spolja blago zaobljenog oboda, rebrasto profilisanog trbuha i prstenastog dna sa drškom koja polazi ispod oboda nađeni su u grobovima sa kremacijom (G1-1, G1-33, G1-47, G1-58, G1-77). Rađeni su od peskovite gline u nijansama žućkaste i bele boje pečenja, neobrađene površine. U Viminaciju-

mu ovaj tip počinje da se proizvodi u 2. veku i traje do polovine 3. veka, dok analogni primerci iz Singidunuma (tip II/9) traju do početka 5. veka. No, i u Singidunumu je njihova najveća koncentracija zabeležena u slojevima 2. i 3. veka.¹⁵⁶

Lonci rađeni od peskovite gline pečene u sivim tonovima lučno razgrnutog oboda, naglašenog vrata, visoko postavljenog trbuha, ravnog dna neobrađene površine nađeni su u dva groba sa kremacijom G1-10 i G1-111. Proizvodnja tipa II/12 u Viminacijumu vezuje se za period od početka 2. do sredine 3. veka. Isto se datuju i u Singidunumu.¹⁵⁷

Fragmentovani lonac od crveno pečene zemlje sa prstenasto profilisanim obodom, loptastim trbuhom i jednom trakastom drškom nađen u grobu G1-6 tipa II/20 na Viminacijumu se datuje u prvu polovinu 3. veka. Dva lonca tipa II/41, jedan nađen u grobu sa kremacijom G1-10, a drugi u skeletnom G-117 datuju se u period od druge polovine 2. veka do kraja 3. veka.

Sivo pečeni lonac trolisnog otvora, širokog vrata, loptastog trbuha kome nedostaje drška iz skeletnih grobova G-351 i G-109 tipa II/26 proizvod je lokalne radionice u Viminacijumu. Početak njegove izrade smešta se u 2. vek.

Fragmenti više tipova lonaca javljaju se u žrtvenom sloju nad grobom G1-62: tip II/10 – sivo pečeni lonac blago razgrnutog oboda i rebrasto profilisanog trbuha koji je u u Singidunumu datovan u period od 2. do 4. veka¹⁵⁸ Tip II/3 – sivo ili crveno pečeni lonac razgrnutog oboda i neobrađene površine nađen je u dva groba G1-62, G1-102. U Singidunumu je ovaj tip datovan od druge polovine 3. do početka 5. veka,¹⁵⁹ ali bi se u Viminacijumu početak njegove proizvodnje mogao smestiti u 2. vek. Tip II/8 (II/24 u Singidunumu) predstavljaju fragmenti dubokog lonca elipstastog otvora rađenog od srednje prečišćene gline crvene boje pečenja. Na

¹⁵²Bjelajac 1990, T. 29/289, 36. Majstor *Primitivus* pripada grupi IIb prema Bernhardovom hronološkom redosledu majstora Rajncaberna, a za jasnu hronološku granicu nema preciznih indicija već na osnovu analize nalaza iz logora u Reciji koji su uništeni 233. godine, zaključuje da su majstori poslednje III grupe već proizvodili i pre tog datuma. Osim toga, eksport u podunavske provincije se smanjuje već početkom četvrte decenije 3. veka; cf. Bjelajac 1990, T. 29/289, 36.

¹⁵³Brukner 1981, 42.

¹⁵⁴Јевремовић 1987, 50.

¹⁵⁵Гарашанин *et al.*, 1984, 36, таб. III/9; Атанасова *et al.* 2005, lonac tipa III, varijanta 1/109, 137–138, T. XVI/109; Conrad 2007, Taf. 2, 855; Петковић и Тапавички-Илић 2020, Тип II/3, 82, T. XI/3.

¹⁵⁶Nikolić-Đorđević 2000, 70. Izrađivani su u više dimenzija od veličine pitosa do minijaturnih posuda. Njihova upotreba kao urne posvedočena je u grobu jugoistočne nekropole Singidunuma datovanom u drugu polovinu 3. veka; Jeremić 2009, 90-91, Type II/3, Fig. 50, Cat. no. 231-234; Јеремиић, Гојгић 2012, Тип II/8, Кат. бр. 57-58; Петковић и Тапавички-Илић 2020, Тип II/26, 89, T. XVII/2-7.

¹⁵⁷Nikolić-Đorđević 2000, 94–tip II/80.

¹⁵⁸Nikolić-Đorđević 2000, 70.

¹⁵⁹Nikolić-Đorđević 2000, 67.

osnovu brojnih analogija među keramikom Mezije i Panonije, pretpostavka je da su posude ovog oblika koje su služile kao ostave za čuvanje namirnica,¹⁶⁰ izrađivane u više lokalnih centara. Vremenski raspon od početka 2. veka do sredine 3. ukazuje na dug vremenski period u kome je nekropola korišćena jer su fragmenti nađeni iznad groba, a ne u ispuni grobne jame.

U grobu sa kremacijom G1-85 nađeni su fragmenti lonca tipa II/9 (u Sin. II/17) – lonac blago razgrnutog oboda, zaobljenih zidova trbuha i ravnog dna rađen bez upotrebe vitla, od gline sa primesama tucanih školjki i puževa, sive boje pečenja, na čijoj se neobrađenoj površini javlja metličasti ornament. I u Singidunumu¹⁶¹ i u Viminacijumu (tzv. „dačka“) datuje se u polovinu 2. veka.

U dva slučaja (G1-103, G1-105) lonci tipa II/10 od bele sitnozrne gline žućkastobeke boje pečenja, narebrenog trbuha i konkavnog dna sa dve trakaste drške, iskorišćeni su kao urne. Međutim, upotreba lonaca u rimskom pogrebnom kultu do sada nije razjašnjena. Kada nisu bili u funkciji urne, pretpostavlja se da je u njima čuvana hrana ili neka druga materija koja je služila u pogrebnom ritualu.

Tanjiri

Fragmenti ili celi tanjiri nađeni su u 9 grobova (u 7 sa kremacijom; G1-62, G1-63, G1-71, G1-75, G1-85, G1-114) i 2 sa inhumacijom (G-293, G-313)

Tanjiri (tip III/11) od srednje prečišćene zemlje, crveno pečen sa braon bojenom površinom, širokog lučno razgrnutog oboda, oštro prelomljenog trbuha i prstenasto profilisanog dna, nađeni su u dva groba G1-62 i G1-85. U Viminacijumu pripadaju lokalnoj proizvodnji i datovani su u period od kraja 2. do sredine 3. veka. U Singidunumu (tip III/5) se datuju u isti period.¹⁶² Ovaj oblik je nastao po uzoru na tanjire od tera sigilata forme Drag. 36 i u Gornjoj Meziji se javlja u više varijanti i to u periodu pre sredine 2. veka u nešto manjem broju, dok je njihova najveća koncentracija u slojevima sredine i druge polovine 2. veka.

Tanjir uvučenog oboda i prstenasto profilisanog

dna (tip III/12) rađen od srednje prečišćene gline crvene boje pečenja, crveno bojene i glačane površine nađen je u dva groba sa kremacijom (G1-75, G1-85). U Singidunumu (tip III/3) se datuju u drugu polovinu 2. i ceo 3. vek. Ovaj tip predstavlja lokalnu varijantu forme Drag. 32.¹⁶³ Tanjiri tipa III/12 najbrojniji su na Pontesu i prema analogijama generalno su datovani u 2. vek.¹⁶⁴

Dva tanjira tipa II/11, jedan sivo pečen a drugi crveno, nađeni su u grobu sa inhumacijom G-123. Ovaj oblik nastao je po uzoru na tanjire tera sigilata forme Drag. 36.¹⁶⁵ Pre sredine 2. veka javljaju se u malom broju, dok je njihova koncentracija najveća sredinom 2. veka i u upotrebi su do sredine 3. veka.

Tip III/13, tanjir od srednje prečišćene zemlje, crvene boje pečenja i crveno bojen nađen u G1-85 datuje se takođe u kraj 2. i prvu polovinu 3. veka.

Crveno pečeni i glačani tanjir tipa III/27 nađen u G1-114 pripada lokalnoj imitaciji tera sigilata Drag. 36 i datuje se u kraj 2. i prvu polovinu 3. veka.

Tip III/36, tanjir od srednje prečišćene zemlje, crvene boje pečenja i crveno bojene, ravnog oboda i dna sa žljebom pri obodu na unutrašnjoj strani takođe pripada lokalnoj proizvodnji i periodu od kraja 2. do prve polovine 3. veka.

Crveno pečeni i bojene tanjir sa horizontalno profilisanim obodom, prstenastom profilacijom na dnu i apliciranim drškama u vidu talasaste trake tipa III/22 (tip III/25 u Singidunumu) nađen je u grobu sa inhumacijom G-293. Ovi tanjiri lokalne izrade zastupljeni su sa nekoliko varijanti i datuju se u 2. i 3. vek.¹⁶⁶

Fragmentovani keramički tanjir horizontalno razgrnutog oboda, koničnih zidova trbuha i ravnog dna tipa iz groba G1-10 prema analognom materijalu iz Singidunuma datuje se u 2. vek.¹⁶⁷ Naime tamo se često javlja u zatvorenim celinama 2. veka, a jedan primerak je nađen u grobu sa kremacijom kao što je slučaj i u Viminacijumu.

Crveno pečeni i glačani tanjiri horizontalno razgrnutog oboda, bikonično prelomljenog trbuha i prstenasto profilisane stope tipa III/42 nađeni su u grobu sa

¹⁶⁰Vegas 1965, 108–140, Abb. 5/1, 2.

¹⁶¹Nikolić-Đorđević 2000, 74.

¹⁶²Nikolić-Đorđević 2000, 96.

¹⁶³Nikolić-Đorđević 2000, 96

¹⁶⁴Гарашанин *et al.*, 1984, Т. V/6.

¹⁶⁵Nikolić-Đorđević, 2000, 97.

¹⁶⁶Nikolić-Đorđević, 2000, 105.

¹⁶⁷Nikolić-Đorđević, 2000, 116.

kremacijom G1-116 koji je datovan novcem Domicijana¹⁶⁸ i u grobu sa inhumacijom G-313. S obzirom na to da se do sada ovaj oblik datovao, shodno ostalim nalazima u zatvorenim celinama na Viminacijumu u kraj 2. i početak 3. veka, njegovo datovanje bi se eventualno moglo pomeriti u sredinu 2. veka.

Poklopci

U grobu sa konstrukcijom od opeka G-268 nađen je sivo pečeni poklopac – zdela profilisanog i na unutrašnju stranu savijenog oboda, kosih zidova trbuha i ravnog dna. Početak proizvodnje ovog tipa u Viminacijumu (tip V/18) smešta se u prvu polovinu 3. veka. U Singidunumu su poklopci ovog tipa u najvećem broju nađeni u ukupu iz druge trećine 4. veka.¹⁶⁹

Crveno pečeni poklopac neprofilisanog oboda i kosih zidova trbuha sa dugmetastom drškom nađen je u grobu sa kremacijom G1-67 (Vim. V/28, Sin. VIII/4). Poklopci ovog tipa predstavljaju na lokalitetima u Gornjoj Meziji jedan od najzastupljenijih oblika i javljaju se u širokom vremenskom intervalu od sredine 2. do kraja 4. veka.¹⁷⁰

Krčazi

U grobu G1-63 nađena su dva fragmentovana krčaga istog tipa XII/6, a u G1-8 jedan ceo – uskog vrata i vertikalnih zidova trbuha koji se oštro lome prema ramenu i niskoj prstenastoj stopi. Rađeni su od srednje prečišćene gline, crvene boje pečenja i crveno bojene površine. Jedini sličan primerak nađen je u Singidunumu (tip VII/35) u grobu u obliku bunara.¹⁷¹ Predložena su različita datovanja, ali je prihvaćen kraj 1. i početak 2. veka. Međutim, u ispuni groba (G1-63) sa viminacijumske nekropole i to na gornjem nivou prvog etaža, nađeni su zajedno sa novčićem datovanim u prvu polovinu 4. veka za koji su istraživači smatrali da je ustvari

pripadao kasnijem objektu, a ne grobu.

Krčazi trolisnog otvora neprofilisane i užljebljene ivice, loptastog trbuha na prstenastom dnu sa po sredini užljebljenom drškom koja se završava na ramenu, pripadaju tipu XII/17 i u najvećem broju su nalaženi u grobovima sa kremacijom na Viminacijumu (G1-8, G1-14, G1-15, G1-24, G1-30, G1-32, G1-33, G1-40, G1-52, G1-117, G1-57, G1-58, G1-71, G1-93, G1-109, G1-116, G1-119 – u Singidunumu je to tip VII/38), dok se u grobovima sa inhumacijom javljaju u samo dva slučaja (G-52 i G-117). Izrađeni su od srednje prečišćene gline, crvene boje pečenja i crveno ili mrko bojene površine. Često su nalaženi na teritoriji Gornje Mezije u grobovima.¹⁷² U Singidunumu se okvirno opredeljuju u 2. i 3. vek. Na viminacijumskim nekropolama nalaženi su najčešće u grobovima datovanim u 2. vek. Primerci ovog tipa zastupljeni su sa više varijanti.

Drugi tip krčaga XII/1 (VII/8 u Singidunumu)¹⁷³ koji se javlja u većini ispitivanih grobova (G1-5, G1-8, G1-12, G1-16, G1-22, G1-24, G1-26, G1-27, G1-29, G1-30, G1-32, G1-50, G1-51, G1-57, G1-58, G1-96, G1-99, G1-105, G1-110, G1-115, G1-117, G1-118, G1-119, G-110, G-235, G-293, G-295, G-313, G-331, G-332, G-342, G-344) su krčazi sa jednom drškom. Sa unutrašnje strane obod im je užljebljen, manje ili više izražene kupaste profilacije, uskog i kratkog vrata, zaobljenih i naglašenih ramena i loptastog trbuha na prstenasto profilisanoj stopi. Rađeni su od srednje prečišćene gline u nijansama crvene boje pečenja, čija je površina bojena ili prevučena crvenomrkim firnisom. Takođe se javlja u više varijanti. U Singidunumu najstariji primerci su datovani u drugu polovinu 2. veka.¹⁷⁴ Ovaj tip je sa više varijanti zastupljen na viminacijumskoj nekropoli Više globalja i javlja se nešto ranije – u 2. veku, nakon Trajana.¹⁷⁵ Zajedno sa prethodnim tipom predstavlja oblik krčaga koji je izrađivan sa specijalnom namenom da bude upotrebljen u pogrebnom ritualu.¹⁷⁶ Obično su pola-

¹⁶⁸ Vojvoda, Mrđić 2017, 112, Cat. 135.

¹⁶⁹ Nikolić-Đorđević, 2000, 154; Петковић и Тапавички-Илић 2020, Тип VIII/5, 100, Т. XXVI/4–5.

¹⁷⁰ Nikolić-Đorđević, 2000, 155; Jeremić 2009, 118–119, Type VIII/4, Fig. 60, Cat. no. 343–344; Петковић и Тапавички-Илић 2020, Тип VIII/4, 100, Т. XXVI/1–3.

¹⁷¹ Nikolić-Đorđević, 2000, 149.

¹⁷² Nikolić-Đorđević, 2000, 151.

¹⁷³ Nikolić-Đorđević, 2000, 138.

¹⁷⁴ Nikolić-Đorđević, 2000, 138 – najstariji je nađen u grobu sa novcem Septimija Severa (193–211), a najmlađi je opredeljen u treću četvrtinu IV veka (355–361).

¹⁷⁵ Зотовић, Јордовић 1990 (G-65/5-7, G-71/2-4, G-73/2, G-155/10, G-221/5, G1-77/1, G1-105/4, G1-144/4).

¹⁷⁶ Зотовић, Јордовић 1990 (G1-118, Т. CXVIII/5–8, G1-273, Т. CXC VII/5, G1-275, Т. CXC/2, G1-276, Т. CXC VIII/6).

gana tri krčaga u grob, najčešće jedan pored drugog.

Crveno pečeni krčazi, visokog recipijenta, užljebljenog oboda trakasto profilisane ivice, dugog vrata i prstenato profilisane stope (tip XII/4) nađeni su u tri groba sa inhumacijom (G-143, G-332, G-337). U Viminacijumu se ovaj tip datuje u drugu polovinu 2. i početak 3. veka, kao i u Singidunumu. U grobu G-332 nađen je zajedno sa novčićem Hadrijana tako da se upotreba ovog tipa poklapa u oba velika rimsko-provincijska centra.¹⁷⁷

Krčazi od crveno pečene zemlje sa koničnim profilisanim ravnim obodom, sferičnim recipijentom, prstenasto profilisanom stopom i užljebljenom drškom (tip XII/29) predstavlja treći tip po zastupljenosti na ispitivanoj nekropoli. Podjednako je zastupljen i u grobovima sa kremacijom i sa inhumacijom, a datuje se u period od polovine 2. veka do početka 3. veka i pripada lokalnoj proizvodnji.

Kadionice

Za rimsko-provincijsku proizvodnju 2. i 3. veka, vrlo karakteristična forma je kadionica. Smatra se da vodi poreklo iz Sredozemlja.¹⁷⁸ Ova forma zdele na punoj ili šupljaj nozi sa proširenom stopom ne podleže većim promenama koje prate keramičku proizvodnju u njenom razvoju. Razlike postoje u raznovrsnosti ukrašavanja sa talasastim trakama i zarezima, što je zavisilo od ukusa, spretnosti i kvaliteta rada lončara. Pretpostavlja se da su imale kulturni karakter.¹⁷⁹ Izuzetno veliki broj kadionica je nađen u mitrejima rajnske oblasti. Sličan ukras u vidu talasastih linija, zarezanih linija javlja se i na drugim oblicima posuda koje se takođe mogu dovesti u vezi sa upotrebom u mitrejima. Moglo bi se zaključiti da su se postojeće forme kadionica menjale pod uticajem sledbenika novih kultova.¹⁸⁰

Posebno često se javljaju u grobovima kremiranih pokojnika,¹⁸¹ naročito tokom 2. i 3. veka. U ovom periodu nalažene su i u naseljima i na nekropolama, a nakon polovine 3. veka izlaze iz upotrebe i nisu nađene ni u

jednom kasnoantičkom grobu ili naselju.¹⁸²

Veliki broj primeraka kadionica sa gradskog područja Viminacijuma ukazuje na njihovu širu namenu, ne samo u pogrebnim ritualima, već i u drugim kulturnim obredima i potrebama domaćinstava. Slične forme kadionica se javljaju i u Singidunumu i Sirmijumu.¹⁸³

Kadionice (tip X/1) uvučenog oboda, kalotaskog recipijenta, izrađene od srednje prečišćene, crveno pečene gline sa obodom i trbuhom ukrašenim narekanim trakama, nađene su u dva groba sa kremacijom G1-59 i G1-62. U Viminacijumu ovaj tip se datuje u kraj 2. i početak 3. veka, a u Singidunumu nešto ranije u kraj 1. i početak 2. veka.¹⁸⁴

Pehari

Grupi pehara severnoitalskog porekla pripadaju jastji pehari, jače naglašenog trbuha sa kosim obodom i suženim dnom (tip IX/2), rađeni od srednje prečišćene zemlje, crvene ili sive boje pečenja i često crveno bojeni. Pehar ovog tipa nađen je u grobu zajedno sa novčićem Domicijana (G1-116).¹⁸⁵ U Singidunumu je više od dvadeset pehara ovog tipa (Singidunum tip IX/3) nađeno u jami datovanoj u prvu polovinu 2. veka, te bi se ovo datovanje moglo prihvatiti i za pehar iz groba sa kremacijom iz Viminacijuma.

Fragmentovani crveno pečeni i crveno bojeni, biko-nični pehar ravnog oboda sa prstenasto profilisanom stopom nađen u grobu sa inhumacijom G-293 pripada tipu IX/39 koji se u Singidunumu datuje u drugu polovinu 2. veka.¹⁸⁶ Pehar iz groba G-293 nađen je zajedno sa asom Trajana, datovanim od 112–117. godine,¹⁸⁷ što se poklapa sa datovanjem nalaza iz Singidunuma.

Pehari razgrnutog, užljebljenog oboda i zaobljenog, narebrenog trbuha na uskom, ravnom dnu sa malom drškom ovalnog preseka (tip IX/32) najbrojniji su od svih pehara koji su nađeni u grobovima istraživane nekropole Viminacijuma (G1-10, G1-22, G1-40, G1-44, G1-109, G1-111, G-140, G-143, G-152, G-332, G-344).

¹⁷⁷Nikolić-Dorđević 2000, 146.

¹⁷⁸Ettlinger, Simonett 1952, 22.

¹⁷⁹Vikić-Belančić 1962/63, 108, 109.

¹⁸⁰Schnurbein 1977, 49.

¹⁸¹Schnurbein 1977, 47.

¹⁸²Schnurbein 1977, 49

¹⁸³Ivanišević, Nikolić-Dorđević 1997, 99, T. 29.

¹⁸⁴Nikolić-Dorđević 2000, 179.

¹⁸⁵Vojvoda, Mrđić 2017, 112, Cat. 135.

¹⁸⁶Nikolić-Dorđević 2000, 172.

¹⁸⁷Vojvoda, Mrđić 2017, 126, Cat. 269.

Rađeni su od peskovite gline, žućkaste su boje pečenja i neobrađene površine. U Singidunumu se ovaj tip pehara javlja u horizontima druge polovine 2. veka dok u se Viminacijumu njegova upotreba proteže od polovine 2. do polovine 3. veka.

Pehar fine izrade kratkog, koso razgrnutog oboda, sferičnog recipijenta na iskošenoj stopi, crveno pečen i glačan nađen je u grobu sa kremacijom G1-30. Pehari ovog tipa (IX/12) se na Viminacijumu široko datuju u period od početka 2. do polovine 3. veka dok su u Singidunumu nađena samo dva u jami datovanoj u prvu polovinu 2. veka.¹⁸⁸

Pehar (tip IX/37) sa jednom drškom, razgrnutog oboda, bikoničnog trbuha i ravnog dna crvene boje pečenja, crveno bojena i glačana, nađena je u grobu sa kremacijom G1-33.

U grobu sa inhumacijom G-293 nađen je crveno pečeni i crveno bojeni pehar prstenasto profilisanog oboda, blago zakošenih zidova trbuha i prstenasto profilisanog dna (tip IX/11). U Viminacijumu se datuju u 2. vek kao i u Singidunumu gde ovaj tip nije zastupljen u velikom broju.¹⁸⁹

Fragmentovani crveno pečeni pehar-šolja sa dve drške, koso razgrnutog oboda, u donjem delu proširenog trbuha i prstenasto profilisane stope (tip IX/19) i u Viminacijumu se datuje u prvu polovinu 3. veka, dok se tip IX/37 takođe pehara-šolje datuje u prvu polovinu 2. veka. Oba tipa su nađena u grobu sa inhumacijom G-123, a potonji i u grobu sa kremacijom G1-9.

Fragmentovani crveno pečeni pehar koso razgrnutog oboda, loptastog trbuha, ravnog dna sa jednom drškom (tip IX/20) nađen je u grobu sa inhumacijom zajedno sa bronzanim novcem Trajana (G-236).¹⁹⁰

Amfore

Fragmenti amfora nađeni su u žrtvenom sloju nad grobovima sa kremacijom G1-57 i G1-62. Radi se o amforama rađenim od srednje i dobro prečišćene gline, najčešće u nijansama crvene i mrke boje pečenja. Površina je bojena ili prevučena slojem beličaste engobe. Najviše je crveno i mrko bojenih amfora lokalne proi-

zvodnje.¹⁹¹ Nalažene su skoro na svim lokalitetima u slojevima 2. i 3. veka a najviše su zastupljene u Viminacijumu i Singidunumu. To su amfore zvonolikog otvora, dužih ili kraćih drški i širokog trbuha sa malim špicastim dnom.¹⁹² Pontskim amforama pripada tip IV/2 nađen u G1-62.¹⁹³ Obod amfore je oštrije ili blaže profilisan, trbuh je debelih zidova i varira od blago zaobljenog do široko loptastog oblika. Drške polaze odmah ispod oboda i spajaju se sa gornjim delom trbuha, dok je dno špicasto. Izrađene su od peskovite gline, a boja pečenja je uglavnom crvena. Javljaju se na lokalitetima: Singidunum, Viminacijum, Transdierna, Diana, Pontes, Mora Vagei, Vajuga, Ravna i drugi. Pontske amfore predstavljaju najbrojnije amfore koje su importom dospevale na područje Gornje Mezije. Intenzivno se javljaju od sredine 2. do sredine 3. veka, a potom se do kraja 3. veka njihov priliv postepeno smanjuje.

Minijturni sudovi

U grobu sa kremacijom G1-99 zajedno sa bronzanim novcem Hadrijana¹⁹⁴ nađen je i mrkosivo pečeni minijturni sud bikoničnog recipijenta i ravnog dna sa jednom drškom kružnog preseka. To je jedini minijturni sud nađen u grobovima ove nekropole. Pošto se radi o sahrani odrasle ženske osobe-majke sa detetom ovaj sud predstavlja najverovatnije dečju igračku.

Balsamariji-boce

Dva balsamarija-boce od crveno pečene zemlje, horizontalno zaravnjenog oboda, izduženog zaobljenog recipijenta i ravnog dna nađena su u grobovima sa kremacijom G1-14 i G1-118; oba primerka pripadaju istom tipu. Balsamariji-boce, koje se nekad nazivaju i *unguentaria*, nalaze se najčešće u grobovima, a ređe u javnim i stambenim objektima. Tačna namena ove vrste posuda do sada nije utvrđena. Ranije se smatralo da su korišćene kao *lacrimaria*, ali su te pretpostavke odbačene. Pretpostavlja se da su služile kao posude za eterična ulja ili kozmetičke preparate, ali su u njima

¹⁹¹Bjelajac 1996, 99–100, Sl. XXXV.

¹⁹²Bjelajac 1996, 22, Sl. IV, 53–55.

¹⁹³Bjelajac 1996, 22, Sl. XX, 107.

¹⁹⁴Vojvoda, Mrđić 2017, 149, Cat. 550.

¹⁸⁸Nikolić-Dorđević 2000, 175.

¹⁸⁹Nikolić-Dorđević 2000, 172.

¹⁹⁰Vojvoda, Mrđić 2017, 133, Cat. 373.

čuvane i druge vrste tečnosti, poput vina, ulja ili meda.¹⁹⁵ Zanimljivo je istaći da većina primeraka ovog tipa posuda sa nekropola Viminacijuma, ali i sa drugih lokaliteta, potiče iz grobova kremiranih pokojnika.¹⁹⁶ Kako većina do sada otkrivenih balsamarija-boca potiče sa nekropola, odnosno iz grobova, pretpostavlja se da je njihova osnovna upotreba bila u pogrebnim ritualima. Služile su za libaciju, polagane su u grob sadržeći mirišljave materije, ili je u njima bilo vino za poslednju zdravicu pokojniku.¹⁹⁷

Figurine

U obilju keramičkog materijala figurine su u istraženim grobovima zastupljene samo jednim primerkom nađenim ispod dna etažnog groba G1-32. Radi se o figurini od crveno pečene zemlje koja prikazuje poprsje deteta na cilindričnom, profilisanom postamentu. Figura je prikazana bez kose, sa detinjastim crtama lica, obučena u drapiranu tuniku. Terakote u vidu poprsja su karakteristična rimska forma; obično su glava i poprsje prikazani na cilindričnom postamentu.¹⁹⁸ Ovaj tip terakota najčešće se javlja u formi biste nage ili togom/tunikom pokrivene muške osobe ili deteta. Često je u slučaju prikaza dece dodata i ogrlica sa bulom ili lunulom oko vrata. Ovaj tip terakota je u rimskom periodu veoma čest u funerarnom kontekstu, a najčešće se tumače kao dečje igračke, ili u slučaju da se u njima nalaze glinene kuglice, kao zvečke.¹⁹⁹

Dva kružna predmeta od crveno pečene zemlje sa pravilnom kružom perforacijom u centru nađena su u dva groba sa kremacijom (G1-41 i G1-43). Ovi predmeti predstavljaju točkice dečjih igračaka, a često imaju radijalno raspoređene reljefne linije koje doprinose realističnom prikazu drvenih točkova. Na nekropoli Više grobalja ovakvi točkici su nalaženi samo u žrtvenom sloju i tada im je pripisano simbolično značenje solar-

nog karaktera.²⁰⁰

Još nekoliko terakota nađeno je u rovu i u žrtvenim slojevima iznad grobova, ali njihov repertoar je prilično siromašan. Terakota u obliku šišarke (T. CXLIV/6), deo ljudskog lica (T. CXLVI/12), fragment antropomorfne figurine – deo grudi i leve ruke (T. CLI/7), čine ceo repertoar terakota nađenih na ovom delu viminacijumske nekropole.

Otkriven je i jedan fragment kalupa za izradu antropomorfne predstave. Očuvan je samo prednji deo kalupa sa negativom lica (T. CLXXII/9).

Ostalo

U rovu i u žrtvenim slojevima iznad grobova pro-nađeno je nekoliko piramidalnih tegova od crveno pečene zemlje, čije su jedna ili dve strane ukrašene ornamentom u vidu grančice (T. CXL/12, CLI/8, 9, CLXIV/1, 2). U pitanju su tegovi za razboj, koji obično imaju perforaciju na gornjem delu, a mogu biti različitih veličina i oblika – piramidalni, kupasti, kruškoliki, pločasti, itd. Ista forma i namena ovih predmeta se u centralnoj Evropi prati od neolita do ranog srednjeg veka, a njihov broj se znatno povećava tokom kasnog latena i perioda rimske dominacije.²⁰¹

U grobu sa inhumacijom G-342 nađen je fragment trbuha crveno pečenog suda, bušen sa tri pravilna kružna otvora, korišćen kao privezak kome bi se moglo pripisati magijsko značenje.

Za razliku od Singidunuma, gde su zdele zastupljene sa samo nekoliko primeraka u grobnom inventaru,²⁰² u Viminacijumu su one prilično čest prilog sa značajnom primenom u grobnom ritualu. Upotreba keramičkih posuda u pogrebnom ritualu u samom grobu ogleda se u izlivanju tečnosti što je očigledno sudeći po najbrojnim nalazima krčaga. Pehari su korišćeni za ispijanje tečnosti, a zdele i tanjiri su služili pri serviranju hrane. Veliki broj zdela i tanjira u grobovima i na žrtvenim površinama iznad grobova svedoči upravo o toj njihovoj nameni.

Rimsku keramiku nađenu u grobovima sa kremacijom i grobovima u obliku bunara karakteriše brojnost

¹⁹⁵Anderson-Stojanović 1987, 115; Hayes 1997, 85; Nikolić, Raičković 2008, 329–330.

¹⁹⁶Nikolić, Raičković 2008, 332.

¹⁹⁷Anderson-Stojanović 1987, 121; Hayes 1997, 85; Nikolić, Raičković 2008, 328.

¹⁹⁸Grandjouan 1961, 18.

¹⁹⁹Bounegru, Lascu 2011, 11; Grandjouan 1961, 19.

²⁰⁰Зотовић, Јордовић 1990, 11.

²⁰¹Ślomska 2019, 91–92.

²⁰²Pop-Lazić 2002, 57.

primeraka, raznovrsnost formi i tehnika izrade. Početak proizvodnje najstarijih primeraka datuje se u drugu polovinu 1. veka n.e., a najmlađih u drugu polovinu 3. veka.

Keramički materijal većim delom je proizvod viminacijumskih radionica i ne razlikuje se bitno od lokalne proizvodnje drugih gradova u Gornjoj Meziji iz perioda 2. i polovine 3. veka, kada lokalni centri uspevaju još uvek da podmire potrebe stanovništva.

ŽIŠCI

Žišci, ili uljane lampe (*lucernae*), spadaju u najbrojniju trgovačku robu u antičkom periodu. Najčešće su bili izrađeni od keramike, a ređe od metala, u dvodelnim kalupima. Kao gorivo su upotrebljavana biljna ulja, ponekad i eterična, dok su za fitilj korišćeni materijali koji sporije gore. Žišci su u antičkom Rimu preuzeti iz grčkih gradova na jugu Italije. Njihova masovna proizvodnja započinje u severnoj Italiji u 1. veku n.e., a ubrzo potom i u provincijskim radionicama. Bili su široko zastupljeni u svakodnevnoj upotrebi, u osvetljavanju javnog i privatnog prostora, ali su takođe imali i ritualnu namenu, posebno izraženu u pogrebnom kultu.²⁰³ Žišci predstavljaju nezaobilazan inventar u grobovima antičkog perioda. Zastupljeniji su u grobovima kremiranih nego u grobovima inhumiranih pokojnika.

Običaj polaganja žižaka u grobove zabeležen je već u 4. veku s.e. u Korintu. Kasnije su ga preuzeli Rimljani. Treba imati u vidu da žižak upotrebljen u ove svrhe ima tri namene. Prvo, da obezbedi svetlo preminulom na njegovom putu na onaj svet, zatim da mu učini da se u novom okruženju oseća kao „kod kuće” i konačno, da posluži kao spona mrtvih i živih.²⁰⁴ Naime, smrt jeste prelaz iz jednog stanja u drugo, međutim živi smatraju da preminuli nastavlja da živi što dokazuje njihova briga o grobnom mestu i težnja da se mrtvom obezbedi hrana i piće. U njihovoj predstavi o kući mrtvog izuzetnu ulogu igra svetlost kojom novo stanište treba osvetliti. Dakle, tek onda kada je ideja o zagrobnom životu

opšte prihvaćena mogu se očekivati žišci u grobu.²⁰⁵ Za Grke svetlost znači život, dok smrt znači rastanak od svetlosti.²⁰⁶ Da se u hrišćanstvu vrlo kratko oklevalo sa upotrebom lampi ukazuje i veliki broj žižaka nađenih u katakombama. Već u hrišćanskom kultu mrtvih i kultu mučenika upotreba lampi je široko rasprostranjena i svoju će ulogu zadržati do danas. Kao što svaki običaj u antici ima svoj smisao tako je ima i korišćenje žižaka u kultu mrtvih.²⁰⁷ ZTT Svaka upotreba prilikom sahrane i kasnije u kultu mrtvih u pozadini ima religiozne predstave-ideje o kojima svedoči upotreba lampi:

- a. Žižak je pre svega „nosilac svetla” i njegov je zadatak da širi svetlost ne samo u zemaljskom već i u onozemaljskom životu. Dakle, žižak kao prilog, u vezi sa kućom mrtvih ima koliko realan toliko i simboličan smisao;²⁰⁸
- b. Svetlost lampe, kao i baklje, ima ulogu da odvрати zle sile, zle duhove i demone i obezbedi mir preminulom. Ovo značenje žižak očigledno ima kada se postavlja na sam grob gde ima zadatak da zaštiti dušu preminulog na njenom putu u drugi život;
- c. Često je i sama duša mrtvog identifikovana sa plamenom sveće (žiška) ili se smatralo da je bar jedno božanstvo prisutno u tom procesu;
- d. Statue bogova u hramovima su takođe osvećivane svetom vatrom.²⁰⁹

Žišci su paljeni u sećanje na mrtve za vreme mnogobrojnih prilika okupljanja porodice na grobu, na primer na dan pokojnikovog rođendana (*dies natalis*), na Kalende, Ide i None svakog meseca i tokom velikih godišnjih praznika kakvi su bili *Rosalia*, *Parentalia*, *Lemuria*.²¹⁰

Na nekropolama Viminacijuma je do sada otkriveno preko 4000 žižaka. Njihova vrednost nije samo u njihovoj brojnosti i raznovrsnosti tipova i motiva, već i u činjenici da većina njih potiče iz zatvorenog konteksta (grobova). Na taj način su mnogi primerci pouzdano

²⁰³ Крунић 2011, 9–10; Николић, Марјановић 2018, 82.

²⁰⁴ Alcock 1980, 60. Običaj paljenja lampi kao sećanje na mrtve održao se do danas i rasprostranjen je u Francuskoj, Austriji, Nemačkoj gde se lampe polažu i pale na dan Svih Svetih (1. Novembar).

²⁰⁵ Menzel 1953, 134.

²⁰⁶ Menzel 1953, 136.

²⁰⁷ Црнобрња 2006, 101–108; Крунић 2011, 9–10.

²⁰⁸ Menzel 1953, 137.

²⁰⁹ Menzel 1953, 138.

²¹⁰ Toynbee 1971, 63.

datovani novcem, ostalim pokretnim nalazima ili međusobnim odnosom grobnih celina²¹¹.

U grobovima (G1-57, G1-58, G1-59, G1-62, G1-63, G1-64, G1-67, G1-76, G1-87, G1-88, G1-91, G1-102, G1-112, G1-114, G-293, G-313) nađeno je ukupno 25 žižaka koji pripadaju periodu od 1. do 3. veka.

Žišci sa uglastim kljunom i volutama (Viminacium tip I; Loeschke I C; Iványi tip I)

U ovaj tip spadaju žišci kružnog recipijenta sa uglasto završenim kljunom flankiranim volutama. Disk je najčešće ukrašen reljefom, a dno je ravno sa urezanim kružnicom. Žišci sa volutama, jedan sa predstavom Bahus maske na levo sa tirsusom i izvijenom frulom (G1-10) i drugi sa predstavom delfina na disku (G1-102) mogu se datovati se u sredinu 2. veka.

Za žižak istog tipa iz groba G-293 bez predstave na disku *terminus ante quem* predstavlja as Trajana.²¹²

U Panoniji, Noriku i Reciji analogni primerci datuju se u period od polovine 1. do polovine 2. veka.²¹³ Većina primeraka ovog tipa sa Viminacijuma datuje se u period od polovine 1. veka do početka 3. veka.²¹⁴

Žišci sa uglastim kljunom, bez voluta (Viminacium tip II; Loeschke, tip II; Iványi, tip V)

Slični prethodnom tipu, ovi žišci takođe imaju kružni recipijent i uglasto završen kljun, ali nemaju dodate volute. Fragmentovani primerak iz groba G1-24 pripada ovom tipu žižaka. Na teritoriji viminacijumskih nekropola nađena su 32 primerka, datovana u 1. vek n.e. Oni su analogni su sa žižcima koji se javljaju u rano carskim logorima duž germanskog limesa.²¹⁵

Žišci sa kratkim zaobljenim kljunom (Viminacium tip VIII; Loeschke, tip VIII; Iványi, tip VII)

Ovaj tip žižaka je posle takozvanih „Firmalampi“ najrasprostranjeniji tip uljanih lampi. Žišci ovog tipa nalaženi su u skoro svim rimskim provincijama. Njih karakteriše kružni recipijent, manji ovalni ili kružno modelovani kljun, kao i blago iskošeno rame koje je često ukrašeno floralnim ornamentom. U središnjem delu diska nalazi se otvor za ulje. Dno je ravno ili prstenasto zadebljano. Nađeni su u grobovima G1-27, G1-46, G1-49, G1-50, G1-62, G1-67, G1-87, G1-88, G1-93, G1-102, G1-106, G1-109, G1-112. Disk je najčešće ukrašen rozetom (G1-49, G1-50, G1-102), mada ni figuralne predstave nisu retke. Naime, na primerku iz groba G1-112 je predstava Viktorije dok je predstava na disku žiška iz groba G1-62 nejasna. Prema Leškeu uzor za ovaj oblik žižaka predstavljali su tzv. „atički“ žišci, a početak proizvodnje ovih žižaka se vezuje za vladavinu Klaudija. Izrađuju se do sredine 3. veka. Tokom dva veka proizvodnje tip trpi promene u obliku, kvalitetu izrade i načinu ukrašavanja.²¹⁶

Iz groba sa kremacijom G1-76 potiče deo kalupa za gornji deo žiška L.VIII koji se proizvodi od sredine 1. veka n.e. Predstavlja lokalnu varijantu koja je izrađivana u radionicama Viminacijuma.²¹⁷

Žišci sa ovalnim telom i uglastim kljunom (Viminacium tip XVIII; Iványi, tip XVIII)

Karakteristike ovog tipa su ovalni, duboki recipijent, širok rameni deo i manji kružni disk koji je širokom trakom povezan za uglastim kljunom, dva koncentrična kruga na dnu i puna, ponekad perforirana drška. Rameni deo je često ukrašen sa dva romboidna zadebljanja koja imaju dva ili tri žljeba. Proučivši celokupnu viminacijumsku proizvodnju žižaka, M. Korać je na osnovu 128 primerka i nekoliko kalupa, uveo termin „Viminacijumski tip“ smatrajući da se radi o lokalnom tipu. U viminacijumskim radionicama izrađuju se od druge polovine 1. veka do sredine 4. veka.²¹⁸ D. Iványi smatra ovi žišci podsećaju na grčko-helenističke oblike,

²¹¹Korać 2018, 11–12; 617.

²¹²Vojvoda, Mrđić 2017, 126, Cat. 269.

²¹³Schnurbein 1977, 64. Na primer, na žižcima tipa Loeschke Ic delfin – do Karakale, početka 3. veka.

²¹⁴Korać 2018, 22.

²¹⁵Korać 2018, 87.

²¹⁶Korać 2018, 185.

²¹⁷Korać 2018, 186.

²¹⁸Korać 2018, 365–366.

dok M. Korać tvrdi da oni predstavljaju najkarakterističniju formu kasnog helenizma, ukazujući na žiške efskog tipa i to njihovu korintsku varijantu.

Dva žiška nađena u grobu G-143 pripadaju ovom tipu.

Žišci sa ramenim volutama (Viminacium tip V; Loeschke, tip V; Iványi, tip VI)

Ovaj tip žižaka obično ima ovalni recipijent, zaobljen kljun i volute koje se nalaze na ramenom delu.²¹⁹ Jedan primerak ovog tipa nađen je u grobu G1-116 zajedno sa žiškom u obliku glave Silena, a drugi sa žiškom tipa Loeschke X u grobu G1-98. Leške smatra da je ovaj tip nastao pod jakim helenističkim uticajem i njegov nastanak smešta u julijsko-flavijevski period. Ivanji ne daje precizno datovanje žižaka tog tipa sa teritorije Panonije već početke proizvodnje smešta u drugu polovinu 1. i početak 2. veka.²²⁰ U grobu (G1-116) pored žiška ovog tipa, nađen je i as Domicijana datovan u 73. godinu n.e.²²¹ S obzirom na već iznete podatke u vezi datovanja grobova na Viminacijumu novcima kovanim u 1. veku, sa izvesnom dozom rezerve, možemo grob datovati najranije u početak 2. veka.

Iványi tip XIII

U grobu G1-98 nađen je jedan primerak ovog tipa koga Ivanji smatra varijantom tipa XII. Kruškolikog oblika sa najčešćim ornamentom u vidu rozeta, palmeta ili školjki na disku, bio je omiljena forma u južnim delovima Carstva.²²²

Žišci sa volutama i zaobljenim kljunom (Viminacium tip IV; Loeschke tip IV, Iványi tip II)

Ovaj tip žižaka karakterišu volute na ramenom delu, ali i suženi zaobljeni kljun. Obično imaju ravno ili prstenasto dno, a najčešće nemaju dršku. Oblik je proistekao iz tipa žižaka sa volutama i to smanjivanjem i zaokruživanjem kljuna žiška što je dovelo i do smanjivanja voluta.²²³ Žišci ovog tipa nađeni su u grobovima G1-21,

G1-58, G1-59, G1-63, G1-102. U tri primerka na disku se javljaju predstave: Leda sa labudom (G1-58), Luna u bigi (G1-59) i krilati genije (G1-102). Prema Loeschke-u ovaj tip se javlja u doba Tiberija i do kraja 1. veka n.e. već izlazi iz mode, tako da se u 2. veku nalazi samo u severnim provincijama. Primerci iz Panonije su takođe datovani novcima Nerona i Vespazijana.²²⁴ Viminacijumski primerci su datovani u sredinu 2. veka.

Loeschke, tip XIII B; Iványi, tip XX²²⁵

Takozvani žišci tiganjastog oblika (Tiegelförmige Lämpchen) pripadaju jednoj od najjednostavnijih formi žižaka i počinju da se proizvode u drugoj polovini 1. veka n.e.²²⁶ Na krajnjem severu, u Triru javlja se od 2–3. veka. Pošto nisu imali kljun, Leške je smatrao da je za gorenje umesto ulja korišćeno salo ili loj.²²⁷ Nađen je u grobu G1-76 zajedno sa kalupom za žižak tipa L.VIII.

Žišci sa pečatom majstora (Viminacium tip X; Loeschke, tip X; Iványi, tip XVII)

Ovaj tip žižaka je bio najzastupljeniji u svim delovima Carstva. Žišci ovog tipa su kružnog ili kruškolikog recipijenta, sa izduženim i naglašenim kljunom zaobljenog vrha. Disk je ovičen plastičnom trakom koja u vidu otvorenog kanala vodi do otvora za fitilj. Rame je ukrašeno sa dva ili tri bradavičasta ispupčenja. Njihova proizvodnja počinje u doba Tiberija u severnoj Italiji, a već krajem 1. veka n.e. izrađuje se u mnogim provincijskim radionicama.²²⁸ Kod mnogih primeraka se na dnu lampe nalazi pečat sa imenom majstora, najčešće na latinskom, a ređe na grčkom. Zbog toga se u literaturi se često navode kao „firmalampe“.²²⁹ Žišci ovog tipa su najviše zastupljeni u grobovima sa kremacijom (Tabela 6). Pečati zastupljeni na žiščima ovog tipa su: APRIO F, ELPIS, FORTIS, FESTI, OCTAVI, OPTATI. Pet žižaka ovog tipa sa maskom na disku nađeni su u G1-5, G1-20, G1-57 i G1-102, G1-115.

Žišci tipa Loeschke X A najbrojniji su u okviru tipa firma-lampi. Broj firmi tipa Loeschke X A koje su po-

²²⁴Iványi 1935, 11.

²²⁵Iványi 1935, 20.

²²⁶Loeschke 1919, 312.

²²⁷Iványi 1935, 20.

²²⁸Korać 2018, 415–416.

²²⁹Harris 1980, 128.

²¹⁹Korać 2018, 155.

²²⁰Iványi 1935, 12.

²²¹Vojvoda, Mrđić 2017, 112, Cat. 135.

²²²Iványi 1935, 15.

²²³Korać 2018, 121.

IME	POREKLO	MESTO PROIZVODNJE	VREME	BROJ KOMADA (Viminacium)
APRIO F	Severna Italija	Severna Italija	Trajan – Aleksandar Sever	18
ELPIS	PROVINC.	VIMINACIUM	A. Pius – Karakala	6
FELIX	Severna Italija	Severna Italija	Hadrijan – Marko Aurelije	2
FESTI	Severna Italija	Severna Italija	Domicijan – A. Sever	81
FORTIS	Severna Italija	Severna Italija	Klaudije – Konstantin	123
OCTAVI	Severna Italija	Severna Italija	Tit – A. Sever	70
OPTATI	Severna Italija	Severna Italija	Hadrijan	1

Tabela 6 Prikaz i hronologija firmi zastupljenih na žiškima iz grobova ispitivane nekropole

svedočene na Viminacijumu je 41. Od 41 firme, 27 je iz matičnog prostora iz severne Italije, 11 su sa teritorije Viminacijuma, a tri su iz drugih provincija.

Hronološki firma koja se kao import, u ovom tipu, najranije pojavljuje na Viminacijumu je FORTIS (G1-8, G1-17, G1-20, G1-58, G1-59, G1-99, G1-102) i to za vreme Klaudija, a najranija lokalna produkcija počinje pod Hadrijanom.²³⁰

Na jednom žišku iz groba G1-67 koji pripada tipu L. VIII javlja se pečat FELIX, a žižak se datuje u vreme Antonija Pija.

Figuralni žišci (Viminacium specijalni oblici; Iványi specijalni oblici)

Među obrađenim materijalom figuralni žišci su za beleženi samo u dva groba (G1-81 i G1-116). Figuralni keramički žišci često predstavljaju imitacije metalnih, bronzanih, ali su uprkos tome fascinantni zbog ekspresionizma i minucioznosti. Iako među njima ima sličnosti, uglavnom su unikatni primerci. Česte teme figuralnih žižaka su ljudski lik ili čitava figura, mitološki likovi (Silen, Izida), predmeti profanog karaktera (sandala, cipela, šišarka) ili životinje.²³¹ Kalupi i modeli za žižak u obliku glave Silena nađeni su i na lokalitetima u Panoniji, te predstavljaju omiljeni motiv među žiškima posebnih formi.²³²

Žišci koji potiču sa teritorije Viminacijuma, odno-

sno najvećim delom sa nekropola grada Viminacijuma jednim delom su import iz severnoitalskih radionica, a drugim, vrlo značajnim delom proizvodi lokalnih radionica. Prateći živu trgovinsku razmenu među provincijskim centrima i zajedničke izvore uticaja može se dobiti opšta slika o keramičkim proizvodima iz perioda Rimskog carstva. Za razliku od ostalih keramičkih proizvoda, proizvodnja žižaka ne trpi uticaje zatečene lokalne keramičke proizvodnje.²³³ Moguće je da su majstori razmenjivali i kalupe za žiške, pa se potpune ili delimične analogije žižaka iz Viminacijuma nalaze, kako u drugim gradovima Mezije, tako i u gradovima susjednih provincija, Panonije i Dakije.²³⁴

Arheološkim iskopavanjima je potvrđeno da je Viminacium bio značajan keramičarski proizvodni centar. Tokom višedecenijskih istraživanja na Viminacijumu i u njegovoj neposrednoj okolini je otkriveno 36 peći, od čega je 16 bilo namenjeno za pečenje opeka, a 20 za pečenje ostalih proizvoda od keramike.²³⁵

Geografski položaj Viminacijuma i činjenica da je kroz njega prolazio glavni vojnički i trgovački put koji je spajao Italiju sa Istokom, omogućavali su dobru trgovačku razmenu. Verovatno su neki keramički proizvodi, luksuzne izrade koji nisu proizvođeni u viminacijumskim radionicama ili ih nije bilo dovoljno, uvoženi. Naravno, neki su i izvoženi. Određivanje importa je jednostavno kod pojedinih, uglavnom ranih tipova žižaka, pehara i šolja izrađenih u specijalnim tehnikama, kao

²³⁰Korać 2018, 416.

²³¹Крунић 2011, 272; Korać 2018, 407.

²³²Iványi 1935, T. LXX.

²³³Bjelajac 1982, 13–25.

²³⁴Vikić 1971,98.

²³⁵Raičković, Redžić 2006, 81–106; Raičković 2007, 13; Jovičić, Milovanović 2017, 20.

i kod posuda rađenih u tehnici *terra sigillata*. Većina žižaka, koji su ovde prikazani, predstavljaju proizvod majstora iz Viminacijuma. Zato se dešava da neki tipovi žižaka, čija produkcija počinje u 1. ili početkom 2. veka u italjskim radionicama, ovde traje tokom celog 2. veka, a ponekad i 3. veka.

Lokalnu produkciju žižaka potvrđuju i primerci celih ili fragmentovanih dvodelnih keramičkih kalupa, koji su u ovom delu nekropole otkriveni ređe u grobovima (G1-47, G1-64, G1-76), a najčešće van njih, u okviru rova ili žrtvene površine. Otkriveno je ukupno 16 kalupa, od kojih je 7 za donji deo žižka (T. CXXXVIII/8; T. CXXXIX/5; T. CXLIII/5; T. CXLV/14; T. CLIII/8; T. CLXXII/6-7) i 9 kalupa za gornji deo žižka (T. XLIV/5; T. LIV/3; T. LIX/1; T. CXXXIX/6; T. CXLV/13; T. CXLVIII/9; T. CL/8; T. CLIV/7-8). Takođe su izdvojena i tri fragmentovana keramička modela/prototipa za izradu kalupa za žižak (T. CXLV/12; T. CXLVI/11; T. CLXXII/8).

PREDMETI OD STAKLA

U 40 grobova nađeno je što u fragmentima što celih 60 staklenih posuda.

Balsamariji su zajedno sa novčićima najčešće od svih priloga deformisani u vatri. Naime, na telo pokojnika položenog na lomaču, stavljeni su obično novčić i balsamarij. Novčić uobičajeno u usta ili na usta, a balsamarij koji je verovatno sadržavao mirišljave tvari, u ruku. Analiza sadržaja viminacijumskih balsamarija nije izvršena, ali možemo pretpostaviti da se nije mogao mnogo razlikovati od sadržaja balsamarija u Italiji i u severnim provincijama. Naime, konstatovani su ostaci mirisnih ulja (*labdanum*), mošusa, sesamovog i bade-movog ulja i ćilibarskog praha.²³⁶

Čak u 31 grobu nađeni su balsamariji od zelenkastog ili plavičastog stakla. Isings tip 28, poznat još iz 1. veka n.e. nađen je u tri groba. Kasniji razvoj ovog tipa uslovio je da bude u upotrebi duži period.²³⁷ U Panoniji se ovaj oblik javlja krajem 1. i početkom 2. veka.²³⁸

Isings tip 82 sa raznim varijetetima nađen je u 23 groba. Ova forma potiče iz istočnih centara proizvod-

nje ali primerci su nalaženi širom Rimskog carstva.²³⁹ U Panoniji predstavlja formu koja se veoma često javlja i datuje u 2. vek.²⁴⁰

U grobu G1-95 sa ukupno devet staklenih posuda, sedam čine karakteristični balsamariji, dok je jedan unguentarijum, Isings 27 u upotrebi od Flavijevaca do 4. veka.²⁴¹ U Panoniji, Norikumu i Reciji ovakvi primerci se datuju u drugu polovinu 1. veka n.e.²⁴²

Za bočicu od plavičastog stakla sa kratkim cilindričnim vratom i prstenasto proširenim obodom, skoro horizontalnim ramenom i pravougaonim recipijentom iz istog groba analogni primerak u Pečuju potiče iz nedatovanog sloja. U Panoniji se prizmatične bočice sa pravougaonom osnovom datuju okvirno u 2. vek.²⁴³

Bočica od braonkastog stakla koso razgrnutog oboda, dugog cilindričnog vrata, kružnog i pljosnatog trbuha na čijem pljosnatom delu se nalazi kružno udubljenje nema direktne analogije. Po obliku mu je slična bočica iz Intercise koja se datuje u 4. vek, što je za primerak iz Viminacijuma prekasno. Međutim, smatra se da su bočice ovog oblika proizvod kelnske radionice ili bar panonske radionice koju je osnovao majstor iz Kelna, a delovala je u periodu od 2. do početka 3. veka.²⁴⁴

Toaletna bočica od zelenkastog stakla iz groba (G1-41) pripada tipu Isings 68 koji se često javlja u flavijevskom periodu i tokom 2. veka, u nekoliko slučajeva čak i sa bronzanim štapičem-mešalicom.²⁴⁵

U grobu G1-30 nađena je zdelica cevastog oboda Isings 119. Prema Isingsu slični primerci potiču uglavnom iz grobova 4. veka. Za primerke iz Kemptena i Kambodunuma predloženo je datovanje u 1. vek n.e.

²³⁹Isings 1957, 97.

²⁴⁰Barkóczy 1996; Fremersdorf 1958, Taf. 91; Petru 1972, Taf. XXI, 12; XXII, 25; XXX, 22; XLII, 13, LXXXIV, 15; Damevski 1974, 62–87, 75, Taf. III, 4; Paškvalin 1974, 109, 164, 128, Taf. I, 9; Veličković 1974, 165–174, 169, Fig. 8; Mikulčić 1974, 191–210, 203, Taf. I, 212; Hayes 1975, 236, Taf. 16; Barkóczy, 1988, Type 87.

²⁴¹Isings 1957, 41. Forma 27 od Flavijevaca do 4. veka.

²⁴²Barkóczy 1996, 112; tipološki broj 84, broj primerka 191, unguentarijum – datuje se u drugu polovinu I veka (primerci iz Keszthely-Ujmajor; Pecs; Vasas; *Emona*; *Carnuntum*, Köln); 58, tzv. kapljicašti balsamarijum datuje se od 1. do 2. veka.

²⁴³Fülep 1977, 54, Pl. 47/8. Bočica od zelenkastog stakla nađena u Nagy Jenó (Kaszárnya) ulici u Pečuju ispred kuće prilikom postavljanja gasne cevi; Barkóczy 1988, 175.

²⁴⁴Barkóczy 1988, 126.

²⁴⁵Isings 1957, 88.

²³⁶Verzár-Bass 1998, 170.

²³⁷Isings 1957.

²³⁸Barkóczy 1988, 206. Tipološki broj 87, broj primerka 201. datuje se u 2. vek (*Brigetio*, *Aquincum*, *Savaria*).

Naime, smatra se da je proizvodnja ovog tipa započeta u drugoj polovini 1. veka n.e. Primerak nađen u kontekstu 3. veka već predstavlja fragment iz ranijih perioda tako da se raspon njegove proizvodnje nije mogao utvrditi.²⁴⁶ U svakom slučaju, primerak iz Viminacijuma se na osnovu ostalih priloga datuje u polovinu 2. veka.

Boca razgrnutog, prstenasto zadebljanog oboda, levkastog vrata, sferičnog recipijena i udubljenog dna nađena u grobu sa inhumacijom G-63 rađena je tehnikom slobodnog duvanja. U zapadnim provincijama u upotrebi je od druge polovine 3. do početka 5. veka,²⁴⁷ dok je primerak iz ovog groba datovan u polovinu 2. veka. Analogni primerak sa nekropole Više grobalja datovan je takođe u 2. vek što ukazuje na njegovu raniju proizvodnju u Gornjoj Meziji.²⁴⁸

Mešalice su korišćene u medicinske ili kozmetičke svrhe za mešanje tečnosti ili masti. Sa teritorije Gornje Mezije, potiče nekoliko primeraka: primerak iz Ravne (*Timacum Minus*) tordiranog tela datuje se u kraj 1. veka n.e.,²⁴⁹ a nekoliko fragmenata iz Marguma i Pontesa u periodu 1. i 2. veka.²⁵⁰ Staklena mešalica od livenog beličastog stakla, tela četvrtastog preseka i drške savijene u vidu alke, nađena u grobu sa kremacijom, datuje se u početak 2. veka.

Balsamariji su verovatno bili upotrebljavani u ritualu škropljenja mirišljavim tvarima okoline i unutrašnjosti groba. To potvrđuju i rupe koje se često zapažaju na pokrivačima grobova, na tavanicama grobnica, lokulima arkosolija.

Smatralo se da ovakvo parfimisanje donosi fizičko olakšanje mrtvim osobama. Ponekad su bočice sa parfemom stavljane u grob. Nakon smrti telo pokojnika je pomazivano mirišljavim tvarima, delimično da se uspori njegovo raspadanje, a delimično kao ritualni čin. Prema podacima antičkih pisaca ova tvar je bila napravljena od soli, kedrovog ulja, meda i mirte. Zakon Dvanaest tablica preporučivao je *murrata potio*. Marcijal²⁵¹ izveštava o tome da je Numina žena danima

donosila mirtu i kasiju da pomaže telo svog muža. Ovid²⁵² pominje da je Romulus pomazao Removo telo pre spaljivanja, ukazujući da se radi o tradicionalnom običaju. O tome koliko je dugotrajan bio običaj polaganja bočice parfema u grob saznajemo još i iz propovedi ranohrišćanskih episkopa.²⁵³ Taj običaj utrlljavanja mirišljavih ulja i parfema sačuvao se, doduše u nešto smanjenom obimu, i u doba hrišćanstva. Proizvodnja mirišljavih ulja i parfema u Italiji prestaje za vreme Severa i krajem 2. veka proizvodni centru se postepeno premeštaju ka periferiji Carstva, u Siriju, Egipat, u gradove na Rajni.²⁵⁴ Kreirani su novi tipovi balsamarija pored već prihvaćenih i uobičajenih modela za posude ove namene. Međutim, ovo neće imati mnogo uticaja na primenu uobičajenog repertoara balsamarija u viminacijumskih grobova. Naime, od najranijih tipova pa do poslednjih sahrana, svega nekoliko tipova balsamarija je u opticaju, što na ovom polju pokazuje izuzetno malu podložnost opštim trendovima u Rimskom carstvu. Čak ni izuzetno smanjenje upotrebe ovih posuda u 4. veku u ostalim delovima Carstva neće se osetiti na viminacijumskom materijalu. Naime u 4. veku Jovan Hrizostom osuđuje bilo kakvu neumerenost u pogrebnim običajima, a posebno u odevanju preminulih i njihovom parfimisanju.²⁵⁵

Koliko je značaj staklenih predmeta u kasnoj antici kazuje i činjenica da su početkom 4. veka staklene posude smatrane prestižnim dobrom. Osim toga, komadi razbijenih staklenih posuda korišćeni su kao katalizatori u procesu topljenja jer je za njihovo pretapanje bila potrebna niža temperatura te bi pomešani sa staklenom smesom ubrzavali topljenje. Zbog ove svoje osobine ustanovljena je prava trgovina krhotinama u 1. veku n.e. o kojoj izveštavaju antički pisci.²⁵⁶ Sve ovo doprinosi boljem razumevanju značaja fragmenata stakla i kao ukrasa groba i kao statusnog simbola baziranog na suštinskoj vrednosti stakla. Čak i u izuzetno siromašnim sahranama, prilaganje komadića stakla izražava težnju da se dotični grob izdvoji od ostalih. Ovaj čin ukrašavanja postaje važan činilac u odnosu

²⁴⁶Faber 1998, 87.

²⁴⁷Barkóczy 1988, kat. br. 292. Primerak iz groba u Ságvár datovan je u drugu polovinu 4. veka.

²⁴⁸Ružić 1994, 14.

²⁴⁹Ružić 1994, 56, T. XLIII, 13.

²⁵⁰Karović 1996, 93.

²⁵¹Martial, *Epigrams*, X. 97. 2.

²⁵²Ovid, *Fasti*, IV. 853.

²⁵³Alcock 1980, 62.

²⁵⁴De Santis 2000, 241.

²⁵⁵John Chrysostom, *Homilia in Joannem* 85.

²⁵⁶Martial, *Spectacles*, I, XLI, vv. 3–5.

prema mrtvoj osobi, postaje način na koji se sa njom komunicira izvan vremenskih okvira i izražava težnja da se i na ovaj način obeleženim grobom istakne njegova nepovredivost.²⁵⁷

Narukvice od staklene paste su prilično česte u kasnoantičkim grobovima. U Panoniji su datovane najčešće novcem Konstantina II. Sa nekropole u Beškoj potiče primerak datovan novcem Konstantina I u period 330–335 godine. Fragmentovana narukvica otvorenog tipa od tamnoplave staklene paste polukružnog preseka, ukrašena utiskivanjem nađena je u grobu sa inhumacijom G-271, zajedno sa folisom Konstantina II koji je datovan od 336–340. godine.²⁵⁸ Najveći broj primeraka iz Mezije datovan je u drugu polovinu 4. veka, mada se staklene narukvice iz Niša i Bele Palanke okvirno datuju u period od 4. do 6. veka.²⁵⁹

Svi ovi predmeti od stakla idu u prilog pretpostavci o staklarskoj radionici u Viminacijumu koja još uvek nije potvrđena arheološkim istraživanjima, ali se može očekivati sa velikom izvesnošću. Naime, istražene su konstrukcije za koje se na osnovu prisustva kapljica stakla pretpostavilo da su služile kao peći za topljenje stakla. Na postojanje radionice ukazuje veliki broj staklenih posuda, posebno balsamarija ujednačenog kvaliteta, kao i podatak da su na zubima jednog skeleta sa nekropole Viminacijuma, otkrivene abrazivne promene za koje se pretpostavlja da se mogu vezati za profesiju duvača stakla.²⁶⁰ Osim toga za osnivanje radionice veliku važnost imaju nalazišta sirovina. Još početkom 20. veka u Kostolcu je postojala fabrika stakla koja je radila do 1915. godine kada su je Austrijanci potpuno uništili, a koja je tu bila podignuta zbog postojanja odgovarajuće sirovinske baze.²⁶¹

PREDMETI OD METALA

NAKIT

Ljudi kroz nakit ispoljavaju suštinu duhovne i materijalne kulture od praistorije do danas. Nakit se može

posmatrati kroz svoje dve osnovne osobenosti: utilitarne i religijsko-estetske. Utilitarna se ogleda u upotrebi nakita kao dela odeće ili kao simbola statusa u vojsci, porodici, kultu, dok se kroz religijsko-estetsko svojstvo odražava duhovno stvaralaštvo i potreba čoveka da određenim oblicima i vrstama nakita zaštiti ili ublaži dejstvo zlih sila van racionalnog domašaja ljudske svesti. Apotropejsko značenje nakita najočiglednije je kod izrade ukrasa koji su imali magičnu moć i prikazivani su u obliku atributa određenih božanstava. Širenjem rimske vojne i političke moći dolazi do mešanja sa kulturama osvojenih naroda, što se ogleda na svim poljima života pa i u izradi nakita.

Prstenje

Veoma omiljena vrsta nakita u rimskom periodu nošeno od osoba svih uzrasta i oba pola bilo je prstenje. Rimljani su ga nosili na bilo kom prstu ili članku prsta. Smatra se da su običaj nošenja prstenja preuzeli od Etruraca i Grka.

Srebrni prsten pravougaonog preseka ukrašen granulama (grob G1-119) pripada formi prstenja koje se javlja još u keltskom periodu.²⁶² Izrađivani su tehnikom livenja, a nakon toga nisu doterivani. Neki autori ih navode kao čest inventar u ranosarmatskim grobovima, ali smatraju da su bili u funkciji jezička zvonca jer bi kao prstenje bili nepraktični za nošenje.²⁶³ Veoma su zastupljeni i u dolini Rajne. Primerak iz Ušća datuje se na osnovu ostalog pronađenog materijala u vili rustici u 2–3. vek. Primerak iz Viminacijuma datuje se u kraj 2. ili početak 3. veka.²⁶⁴ Iz istog groba potiče i fragmentovani prsten polukružnog preseka od tamne staklene paste sa eliptičnom glavom.²⁶⁵ Prstenje od staklene paste po formi obično predstavlja imitaciju primeraka od metala, kao što je i u ovom primeru slučaj.²⁶⁶ Još jedan srebrni prsten ukrašen urezivanjem nađen je u grobu G-294. Poligonalni srebrni prsten nađen u razrušenom grobu sa konstrukcijom, u svakom polju ima urezano po jedno slovo tako da tekst natpisa glasi DEO.

²⁵⁷De Santis 2000, 242.

²⁵⁸Vojvoda, Mrđić 2017, 265, Cat. 1479.

²⁵⁹Karović 1996, 94.

²⁶⁰Karović 1996, 96.

²⁶¹Karović 1996, 97.

²⁶²Golubović 2004, 85, Pl. III, 4.

²⁶³Vaday, Szóke 1983, 79–125.

²⁶⁴Петровић 1997, 105.

²⁶⁵Golubović 2004, 85, Pl. III, 1.

²⁶⁶Поповић 1992, 15, кат, 122–123.

SANC.ERONI.S. Prstenovi poligonalnog preseka karakteristični su za period 2–3. veka.²⁶⁷

Tip bronzanog prstena sa pravouganom kasetom za kamen koji pripada veoma rasprostranjenoj formi u upotrebi tokom čitavog rimskog perioda nađen je u izuzetno bogatom grobu sa kremacijom zajedno sa novcem Hadrijana (G1-41).²⁶⁸

Jednostavno prstenje u obliku alke od bronzе, nošeno je pojedinačno ili u više primeraka na jednom prstu, vrlo su česta pojava i široko se datuju. Osim toga, ono je nekada imalo i funkciju obične alke. Stoga je moglo imati utilitarnu funkciju kao ukras na pojasu, nošnji, drvenim škrinjama ili kao deo konjske opreme (G1-17, G1-22, G1-35, G1-41, G-150, G-280, G-291, G-331).²⁶⁹

Narukvice

U grobovima ispitivane nekropole nađeno je sedam bronzanih narukvica. U rimskom periodu narukvice su uglavnom nosile žene na rukama, a ređe na nogama. Uz prstenje, ogrlice i falere, darivane su vojnicima kao *dona militaria* i u tom slučaju su bile masivne.²⁷⁰ Narukvice otvorenog tipa izrađene od deblje žice kvadratnog preseka sa zadebljanim neukrašenim krajevima iz groba G1-4 ili kružnog preseka sa suženim krajevima iz groba G-268 proizvod su lokalnih radionica.²⁷¹ Potonje su bile veoma rasprostranjene. Nađene u grobovima u Intercisi i Nišu datovane su u sredinu 4. veka. U grobu sa kremacijom (G1-47) nađena je bronzana narukvica od upletene žice zajedno sa novčićem Hadrijana.²⁷² Identični primerci su potvrđeni na nekropolama u Emoni i Intercisi gde su datovani u period 3. i 4. veka, dok se u Sisciji ovakve narukvice okvirno datuju od 1. do 4. veka. Dve bronzane narukvice zatvorenog tipa izrađene od bronzane žice sa prebačenim krajevima nađene su u grobovima sa inhumacijom (G-141, G-325). Smatra se da taj tip narukvica predstavlja nastavak latenske tradicije i da je prostorno i vremenski najduže ostao

u upotrebi ne menjajući izgled od 1. do kraja 4. veka. Na jednom primerku sa nekropole Pećine, na narukvici je bio okačen privezak sa bulom, dok je na primerku sa obližnjeg lokaliteta Više grobalja, bila okačena alka prevučenih krajeva.²⁷³ Na istočnim viminacijumskim nekropolama nađena je narukvica prevučenih krajeva namotanih u obliku volute sa čak pet alki prevučenih krajeva i srololikim priveskom.²⁷⁴ Dakle osim narukvica, u istoj formi su izrađivane i alke, kao i torkvesi, minđuše i prstenje. Analogni primerci iz Siscije datuju se u period od 1. do 3. veka, dok primerci iz Ptuja pripadaju 3. i 4. veku.²⁷⁵

Naušnice

Naušnice nađene u grobovima ispitivane nekropole iz Viminacijuma isključivo su rađene od zlata. Kao omiljen ženski nakit u rimskom periodu, dugo su bile u upotrebi i prenosile se s kolena na koleno. Nastale su na Istoku i dugo su pravljenje sa helenističkim obeležjima koja su vremenom slabila u zavisnosti od stilističkih uticaja u pojedinim epohama.²⁷⁶ Viminacijumski majstori su za izradu nakita mnogo više koristili zlato od srebra. Rad lokalnih zlatara se vezuje za početak 2. veka, o čemu svedoči i nalaz zlatarskog nakovnja na prostoru civilnog naselja.²⁷⁷ Proizvodnja je bila namenjena srednjim i nižim društvenim staležima viminacijumskog stanovništva.

Najbrojniji su primerci u obliku karičice sa priveskom (iz grobova G1-4, G1-38, G1-41, G-332) na kome se najčešće nalazi jedna ili više perli²⁷⁸ i karičice sa prebačenim i spiralno namotanim krajevima (iz grobova G-117, G-236, G-339, G-349).²⁷⁹ Minđuša iz groba G1-40 ima karičicu sa ukrasnom glavom u vidu kružne pločice. Ova forma minđuša je karakteristična za 2. i 3. vek, a

²⁶⁷Popović 1994, 5–12.

²⁶⁸Golubović 2004, 85, Pl. III, 2; Vojvoda, Mrđić 2017, 150, Cat. 565.

²⁶⁹Golubović 2004, Pl. III, 5–8.

²⁷⁰Радуловић 2006, 355.

²⁷¹Golubović 2004, Pl. IV, 8; Радуловић 2006, 369.

²⁷²Golubović 2004, 86, Pl. IV, 11; Радуловић 2006, 362–363.

²⁷³Радуловић 2006, 365.

²⁷⁴Milovanović 2018, 130, fig. 34.

²⁷⁵Košćević 1988, T. VII/111; Koščević 1995, 21, Pl. 42, 43; Радуловић 2006, 363–365.

²⁷⁶Ruseva-Slokoska 1991, 11–14; Миловановић 2007, 11.

²⁷⁷Spasić-Đurić 2002, 87.

²⁷⁸Golubović 2004, Pl. I, 6–7, 9; Миловановић 2007, 50, 71, 78, Кат. бр. 111, 275, 330.

²⁷⁹Зотовић 1995, 234, Тип II, II A; 236, Тип V; Голубовић 2001, 140; Миловановић 2007, 64, 74–75, 79, Кат. бр. 211, 300, 339.

javljaju se i u prvoj polovini 4. veka.²⁸⁰ Izuzetne izrade je minđuša karičice „S” forme na kojoj se nalazi elipsoidna ukrasna glava sa ufasovanim ametistom (G-114).²⁸¹

Ogrlice, perle

Ogrlice nađene u grobovima uglavnom su sastavljene od raznobojnih perli od staklene paste. Oblici su raznoliki tako da ima kružnih, sferičnih, cilindričnih, poliedarskih i kriškastih. U grobovima sa kremacijom uglavnom su nalažene jedna ili dve perle (iz grobova G1-24, G1-35, G1-41, G1-63, G1-85, G1-90, G1-99).²⁸² Izuzetak u grobu sa kremacijom (G1-95) je nalaz 14 kružnih perli od zelene paste u kombinaciji sa šest cilindričnih perli, formiranih namotajima od zlatne žice.²⁸³ Dve perle su izlivenne u bronzi (grob G1-23) i to jedna u obliku bureta sa četiri kružna otvora dekorisana plastičnim i urezanim linijama i druga je cilindrična prstenasto profilisanih ivica.²⁸⁴

Perla elipsoidnog preseka od ćilibara opredeljena je u prvu polovinu 2. veka prema ostalom arheološkom materijalu nađenom u grobu (G1-41), dok je „melon” perla (G1-85) sa dva otvora, izrađena od tamne paste datovana u sredinu 2. veka. Perle ovog oblika, tipične za rimski period, mogle su formirati i narukvicu.²⁸⁵ U dva groba (G1-63, G-342) nađene su loptaste perle rađene u tehnici *millefiori*. Procentualno je veća zastupljenost ogrlica od perli u grobovima sa inhumacijom (G-271, G-292, G-114, G-141, G-201, G-203). U tri groba (G-140, G-339, G-344) nađeno je samo po jedna ili nekoliko perli. Ogrlice su formirale perle od tamno plave ili zelene staklene paste. U grobu sa inhumacijom G-291, nađene su četiri bronzane cilindrične perle koje su najverovatnije bile ukras konjske opreme.

²⁸⁰Петровић 1997, 93; Golubović 2004, Pl. I, 8; Миловановић 2007, 82, Кат. бр. 356.

²⁸¹Зотовић 1995, 236–237, Тип VI; Миловановић 2007, 96, Кат. бр. 448.

²⁸²Golubović 2004, 88, Pl. VI, 4–6; 8–11.

²⁸³Golubović 2004, 88, Pl. VI, 12–13.

²⁸⁴Golubović 2004, Pl. VI, 1–2.

²⁸⁵Johns 1996, 100; Спасић-Ђурић 2011, 9-60; Milovanović 2018, 107–108, Fig. 2.

Fibule

U grobovima istraživane nekropole nađeno je ukupno sedam bronzanih fibula, jedna srebrna i jedna koštana. Fibule predstavljaju vrstu nakita i nezaobilazni deo rimske nošnje koji, na prostoru provincije Gornje Mezije, u masovnu upotrebu ulazi u 1. veku i traje do 6. veka. Pored ukrasne one imaju i funkcionalnu ulogu. Služile su za zakopčavanje i pričvršćivanje odeće i od sveg nakita su pretrpele najveće promene u obliku, zadržavši pritom svoju funkcionalnost.²⁸⁶ Nakon obrade svih fibula sa južnih nekropola izdvojeno je 36 tipova, u okviru kojih su izdvojene i varijante.²⁸⁷

Fibule sa šarnirom slične *Aucissa fibulama* (G1-55)

Primerci ovog tipa fibula uglavnom su nalaženi na teritoriji Donje Mezije i u Dakiji. Smatra se da su one na teritoriji Gornje Mezije proizašle od pravih *Aucissa* fibula i nastale daljim pojednostavljanjem u vreme kada prestaje proizvodnja ovih fibula u 2. veku. Korišćene su i kasnije tokom 3. i 4. veka. Na ispitivanom delu južne nekropole nađena je u dečjem grobu sa inhumacijom.

Izrazito profilisane fibule (G1-6, G1-96)

Dve izrazito profilisane fibule nađene u grobovima sa kremacijom mogle bi, sudeći prema ostalom arheološkom materijalu, biti datovane u početak 3. veka. Ovaj tip fibula javlja se na teritoriji Norika i Panonije početkom 1. veka n.e., ali ostaje u upotrebi tokom 2. veka. Izrazito profilisane fibule bez potporne grede zabeležene su u 3. veku. Primerci sa dva zadebljanja u vidu dugmeta ili grebena na luku karakteristična su za provincije u donjem toku Dunava. Veći broj se čuva u muzeju u Negotinu, a nalažene su i na lokalitetima Boljetin, Tekija i Saldum.²⁸⁸ Naime, od svih tipova fibula, izrazito profilisane su najbrojnije i brojno prevazilaze one nađene u Dakiji i Donjoj Meziji. Postoje dva mišljenja o mestu njihove proizvodnje: jedno po

²⁸⁶Bojović 1983, 88–92.

²⁸⁷Redžić 2007.

²⁸⁸Redžić 2007, 20.

kome su proizvođene u Drobeta, Pontesu ili Lederati na dunavskom limesu²⁸⁹ i drugo po kome mesto njihovo proizvodnje treba tražiti u velikim gradskim centrima kakvi su bili Singidunum ili Viminacium.²⁹⁰

Kolenaste fibule sa šarnir mehanizmom

Dve fibule ovog tipa nađene su na ispitivanoj nekropoli, i to jedna u grobu sa kremacijom (G1-108), a druga u grobu sa inhumacijom (G-235). Kolenaste fibule sa šarnir mehanizmom su karakteristične za istočnoevropske rimske provincije i to posebno za Gornju Meziju. Javlja se podjednako i u unutrašnjosti provincije i na limesu. Izuzetna brojnost i raznovrsnost ovih fibula na teritoriji Gornje Mezije, potvrđuje njihovu veliku popularnost i upotrebu kod lokalnog stanovništva.²⁹¹ Na osnovu toga može se pretpostaviti postojanje proizvodnog centra na teritoriji Gornje Mezije, možda baš u Viminaciumu. D. Bojović ove fibule datuje od 2. do 4. veka, što nije potvrđeno nalazima sa Viminacijuma. Početak njihove upotrebe pada u 2. veka, ali izgleda da izlaze iz mode već početkom druge polovine 3. veka.²⁹²

Emajlirane fibule

U grobu sa kremacijom G1-110 nađena je kružna dvočlana, bronzana fibula sa tragovima crvenog emajla čija je gornja površina ukršena koncentričnim krugovima između kojih se nalazi jedan venac od kružnih ispupčenja koja imitiraju perle. Ovaj tip fibula se sreće na teritoriji galskih provincija,²⁹³ u dolini Rajne i u Panoniji gde su pojedini primerci rad lokalnih radionica. Emajlirane fibule se javljaju već u 1. veku, bile su posebno omiljene tokom 2. i traju tokom 3. veka. U istom grobu u kome je nađena emajlirana fibula nađen je i probušeni srebrni novčić Avgusta nošen kao prive-

zak.²⁹⁴ Fibula analogna viminacijumskoj nađena na lokalitetu Kaluđerske livade kod Surčina, opredeljena je u vreme od Antonija Pija do Komoda.²⁹⁵ Etlinger datuje fibule sa emajlom sa dosta opreza u period od 125. do 200. godine i smatra da su bile tražen i omiljen artikl proizvođen u zapadnim delovima Carstva, a potom izvožen u istočne i južne delove Carstva.²⁹⁶ Nešto kasnije, S. Rieckhoff je pločaste fibule podelila prema obliku u tri grupe i datovala ih od druge polovine 1. veka do sredine 3. veka.²⁹⁷ Ove fibule, prema uslovima nalaza na viminacijumskim južnim nekropolama, datuju se u 2. vek i prvu polovinu 3. veka.²⁹⁸

Jedan izuzetan primerak bronzane dvočlane, pločaste fibule rađene tehnikom prolamanja, čija su polja su ispunjena emajlom crvene, plave i žute bo, nađen je u ispuni rova i nesumnjivo potiče iz nekog od razrušenih grobova.

Pločaste bronzane fibule rađene u tehnici prolamanja (žrtveni sloj – T. CLXIII/6)

Bronzane pločaste fibule uglavnom se nalaze duž rajnskog i dunavskog limesa, u Panoniji, Dakiji, Donjoj i Gornjoj Meziji. Javlja se od polovine 2. do sredine 3. veka.²⁹⁹ Za rimske provincijske fibule karakteristično je da su rađene u tehnici prolamanja. Ovaj način ukrašavanja vezuje se s jedne strane za nastavak klasične grčke umetnosti, a sa druge, za nastavak keltske umetničke tradicije.³⁰⁰ Na osnovu viminacijumskih nalaza možda ih treba datovati malo ranije, od prve polovine 2. veka, dok bi gornja granica datovanja pločastih fibula u tehnici prolamanja bila sredina 3. veka.³⁰¹

²⁸⁹Jovanović 1978, 52.

²⁹⁰Bojović 1983, 41

²⁹¹Петровић 1997, 112.

²⁹²Redžić 2007, 37.

²⁹³Leman 1975, 2, 267–290, 283. Na lokalitetu Boulogne-sur-Mer nađene su dve kružne fibule u građevini, delu stalnog logora odreda *Classis Britannica*.

²⁹⁴Vojvoda, Mrđić 2017, 97, Cat. 2; Vojvoda 2018, 72, Pl. II/8.

²⁹⁵Петровић 1997, 146, бр. 214.

²⁹⁶Etlinger 1973, Taf. 14, 11, 23. No, ipak treba imati u vidu da stepen istraženosti istočnih provincija još ne dopušta pretpostavku o postojanju radionica za izradu emajliranih fibula i u istočnim provincijama (Viminacijum?).

²⁹⁷Rieckhoff-Paulli 1975, 64–69.

²⁹⁸Redžić 2007, 46.

²⁹⁹Rieckhoff-Paulli 1977, 21; Bojović 1983, 65, T. XXIX; Петровић 1997, бр. 215.

³⁰⁰Bojović 1983, 65, kat. br. 279–281.

³⁰¹Redžić 2007, 48.

T fibule sa oprugom (G-294)

Nastanak ovog tipa fibula krajem 2. i početkom 3. veka, vezuje se za teritoriju oko srednjeg toka Dunava i Pševorsku kulturu. Sporadični nalazi ovih fibula na teritoriji Gornje i Donje Mezije lociraju se duž desne obale Dunava i uglavnom se datuju u 4. vek, dok ih u unutrašnjosti ovih provincija gotovo da nema.³⁰² Ovde opisana fibula nađena je u dvojnog grobu sa inhumacijom (osobe muškog i ženskog pola) u kome je pored nje nađena i srebrna krstasta fibula.

Krstaste fibule (G-290, G-294, G-321)

Najbrojniji tip rimskih fibula zastupljen u svim evropskim provincijama su krstaste fibule. Samo na prostoru provincije Gornje Mezije do sada je nađeno nekoliko stotina primeraka. Zastupljene su i na limesu i u unutrašnjosti, u naseljima, nekropolama, utvrđenjima i ostavama. Izuzetno su brojne duž Dunava i to u naročito Panoniji. Smatra se da su se razvile na ovoj teritoriji iz T fibula sa šarnirom. Szöny (*Brigetio*) u Mađarskoj predstavlja jedan od centara za proizvodnju krstastih fibula, što je potvrđeno nalazima polufabrikata i četvorodelnog kalupa za njihovo livenje.³⁰³

Izuzetna brojnost nađenih fibula naročito u zatvorenim celinama, njihova česta predstava u antičkom periodu na spomenicima, freskama, mozaicima omogućili su prilično precizno vremensko i teritorijalno određenje. Krstaste fibule javljaju se krajem 3. veka i u upotrebi su tokom 4. i 5. veka.³⁰⁴

Krstaste fibule nađene u grobovima inhumiranih pokojnika (G-290, G-32) predstavljaju najčešći varijetet ovog tipa fibula nađenih u Gornoj Meziji. Poprečna greda je u obliku trapeza koji se završava lukovicama. Luk je trapezastog preseka i na prelasku u stopu nalazi se zadebljanje. Stopa se prema kraju širi i na njoj su tri para koncentričnih ugubljenja. Po tipološkoj shemi Kelera ovakve fibule pripadaju tipu 4, varijetetu A koji on datuje u vreme od 350. do 380. godine. U Ritopeku su nađene zajedno sa novcem Konstancija II (337–361),

u Skupima (*Scupi*) sa novcem Konstancija II i Julijana.³⁰⁵ Primerak nađen tokom arheoloških iskopavanja u Surčinu datovan je takođe u 4. vek.³⁰⁶

Emajlirane kapsule

Kao i u savremeno doba, i u rimskom periodu svaki zvaničan dokument morao je biti potpisan. U tu svrhu korišćene su male kapsule koje su služile za čuvanje pečata utisnutog u vosak unutar kutijice. Ovakve kapsule-kutijice počinju da se proizvode u drugoj polovini 1. veka n.e., a u modi su ceo 2. i 3. vek. U Galiji je okrugla kutijica sa pticom raširenih krila nađena među tera sigilatima druge četvrtine 1. veka n.e.³⁰⁷ Većina nađenih kapsula u Singidunumu i Sisciji je kapljica oblika i datuju se u 2. i 3. vek. Sedamdeset i šest celih ili fragmentovanih kapsula potiče sa rimskih lokaliteta u Sisciji te predstavljaju najbrojniji nalaz te vrste u Panoniji. Do sada je najviše primeraka (138) nađeno na lokalitetu *Augusta Raurica* (Švajcarska, kod Bazela).³⁰⁸ Uglavnom su nalažene u kastrumima, kastelima, vojnim osmatračnicama i kupatilima, a ni jedan primerak nije nađen u grobu. Vojnički karakter ovih predmeta potvrđen je dekoracijom koja se sreće na vojničkim pojasi garniturama. Smatra se da su korišćene za pečaćenje vojnih dokumenata i nagrada.³⁰⁹ Nalažene su na vrećicama sa novcem vojničkih plata i garantovale su verodostojnost dokumenta, odnosno pošiljke.³¹⁰ Iako nije uobičajeno da se nalaze u grobovima, ipak u dva groba ispitane nekropole nađene su dve kapsule. Oba groba pripadaju kremiranim pokojnicima (G1-91, G1-110). Jedna je romboidnog oblika sa poklopcem, rađenim u tehnici iskucavanja preko matrice sa 9 romboidnih polja ispunjenih plavim, crvenim i žućkastim emaljima.³¹¹ U istom grobu nađeni su još i gvozdeno

³⁰⁵Bojović 1983, 85.

³⁰⁶Петровић 1997, 156, Кат. бр. 253.

³⁰⁷Sanquer 1975, 366, Fig. 33. Kutijica slična ovoj nađena je na lokalitetu u Locmaria en Quimper 1971. godine.

³⁰⁸Furger, Wartmann, Riha 2009.

³⁰⁹Košćević 1995, 18, Pl. 34. Poklopci kapsula su ponekad ukrašavani predstavom Viktorije pa se smatra da su služili za pečaćenje nagrada u sportskim takmičenjima.

³¹⁰Derks 2010, 725.

³¹¹Milovanović, Raičević Savić 2013, 227, Type IV.

³⁰²Redžić 2007, 60.

³⁰³Keller 1971, 27, Abb. 10.

³⁰⁴Bojović 1983,82; Redžić 2007, 66.

koplje, koštani žetoni i bronzani novčić (Antonin Pije).

³¹² Pored amuleta-kapsule nađena su i dva bronzana zakivka: prvi kružne, pločaste glave, ukrašen emajlom i drugi istog oblika, ali nešto veći i bez ukrasa. Sličan primerak viminacijumskom, emajliranom, predstavlja zakivak nađen na lokalitetu Gomilice kod Guberevca, koji se datuje u period od 2. do 4. veka.³¹³ Inače, ukrasni zakivci sa emajlom predstavljaju inventar grobova sa kremacijom i u zapadnim provincijama.³¹⁴ Druga kapsula je kvadratna i na poklopcu je ukrašena crvenim, plavim i oker emajlom.³¹⁵ Na dnu su u uglovima raspoređena 4 manja kružna otvora. U istom grobu je bio perforirani srebrni novac Avgusta, koji je svakako bio u dužoj upotrebi i ovom slučaju korišćen kao privezak.³¹⁶ Jedna kapsula kapljičastog oblika ukrašena emajlom na poklopcu nađena je u ispuni rova koji preseca nekropolu pravcem sever-jug. (T. CXLII/4). Analogni primerci su široko rasprostranjeni i pripadaju 2. i 3. veku.³¹⁷ Tokom proteklih istraživanja viminacijumskih nekropola, nađeno je još osam kapsula unutar grobova i deset u slojevima. Jedanaest kapsula je nađeno unutar javnih i privatnih objekata (amfiteatar, kastrum i skladište).³¹⁸ Treba imati na umu da ovi brojevi nisu konačni i da se konstantno povećavaju u skladu sa intezitetom iskopavanja. Do sada su kapsule za čuvanje pečata uglavnom nalažene unutar objekata, međutim nalazi iz Viminacijuma su pokazali da ih ima i u grobovima. Kada analiziramo nalaze iz grobova, uočava se da su to uglavnom oštećeni primerci ili samo poklopci, najčešće ukrašeni emajlom. Stoga se stiče zaključak da su one nakon gubljenja primarne funkcije, korišćene kao amuleti pre svega zbog luksuznog izgleda koji je postignut umetanjem raznobojnog emajla.³¹⁹

³¹² Vojvoda, Mrđić 2017, Cat. 728.

³¹³ Црнобрња, Крунић 1997, 296, Кат. бр. 519.

³¹⁴ Kolling 1967, Abb. 17, 1, 3, 48. U izuzetno bogatom grobu sa kremacijom između ostalih nalaza (bronzana posuda, razne fibule od kojih je jedna u obliku stopala, privezak-falus, bronzana brava, itd.) nađeni su ukrasni zakivci sa emajlom veoma slični primerku sa Viminacijuma.

³¹⁵ Milovanović, Raičković Savić 2013, 227–228, Type V.

³¹⁶ Vojvoda, Mrđić 2017, Cat. no. 2; Vojvoda 2018, 72, Pl. II/8.

³¹⁷ Milovanović, Raičković Savić 2013, 224–226, Type II/2.

³¹⁸ Milovanović, Raičković Savić 2013, 237–243.

³¹⁹ Milovanović, Raičković Savić 2013, 229.

Vojna oprema

U grobovima ispitivane nekropole Viminacijuma nađeni su dekorativni predmeti koji su činili deo poja-sne garniture rimskih vojnika. To su raznovrsne aplikacije, visuljci, privesci, okovi i oplate. Visuljci za remen iz grobova sa kremacijom (G1-41, G1-74) sa otvorom na gornjem kraju kroz koji je provlačen kožni remen ili metalni okov preko koga se vršilo pričvršćivanje za kožnu podlogu, bili su u upotrebi u 2. i 3. veku.³²⁰ Analogni visuljci nađeni u Zemunu (*Taurunum*) i Ritopeku (*Castra Tricornia*) slučajni su nalazi i datuju se u širi hronološki interval od 2. do 4. veka, dok se sličan sa teritorije nekropole Više globalja datuje u period od 2. do polovine 3. veka. Ovakvi visuljci za remen često su nalaženi duž limesa.³²¹ U grobu sa kremacijom (G1-99) nađen je srebrni visuljak sa procepom na gornjem, pljosnatom kraju u koji je direktno uvlačen kožni remen i pričvršćivan zakivcima, dok je donji deo profilisan u obliku lista sa bobicom na kraju.³²² Prvi visuljci ovog tipa se javljaju krajem 1. i početkom 2. veka i smatra se da su bili deo noričko-panonske nošnje.³²³ Najviše su bili u upotrebi od sredine 2. do sredine 3. veka.

U istom grobu (G1-99) nađen je srebrni pojasni okov tzv. „truba“ ornamenta, rađen u tehnici livenja sa prolamanjem. Kod ovog tipa javlja se oblik slova „S“ čiji se krajevi proširuju i podsećaju na trubu.³²⁴ Mogli su biti sastavni deo mehanizma kopče. U upotrebi su od sredine 2. do sredine 3. veka.³²⁵ Sudeći prema ostalim grobnim priložima grob iz Viminacijuma datuje se u prvu polovinu 2. veka.

Dva pravougaona ukrasna okova izrađena u tehnici prolamanja nađena u grobu sa kremacijom G1-66 mogla su biti deo kopče ili nekog drugog dela pojasa.³²⁶ U Reciji je nekoliko primeraka nađeno u kastelu datovanom u polovinu 1. veka n.e. Analogni primerci

³²⁰ Golubović 2004, 84, Pl. II, 7, 10; Redžić 2013, Cat. no. 798.

³²¹ Зотовић, Јордовић 1990, 90, G1-115, Т. СХVI/2.; Црнобрња, Крунић 1997, 268, Кат. но. 488, 489.

³²² Golubović 2004, Pl. II, 9; Redžić 2013, Cat. no. 715a–b.

³²³ Sagadin 1979, 303, T. 4/1–10.

³²⁴ Golubović 2004, Pl. II, 8; Redžić 2013, Cat. no. 715a–b.

³²⁵ Oldenstein 1976, 178, T. 53/622–642.

³²⁶ Golubović 2004, 88, Pl. II, 3–4; Redžić 2013, Cat. no. 455a–b.

nađeni u Sisciji datovani su u 1. i 2. vek,³²⁷ dok se slični komadi u Singidunumu datuju u kraj 2. i prvu polovinu 3. veka.³²⁸ Na Viminacijumu je u grobu sa kremacijom (G1-32) nađena fragmentovana aplikacija od bronzе u vidu stilizovanog vegetabilnog motiva izvedenog tehnikom probijanja koja je mogla biti deo pojasa. U istom grobu nađen je i fragment srebrne oplate, koji je verovatno predstavljao deo pojasne garniture.

Bronzane i srebrne pređice, deo muške odeće civila i vojnika, prilično se često nalaze u grobovima. Kao deo pojasne garniture na kožnom pojasu, ojačane ukrasnim okovima, imale su utilitarnu namenu u odbrambenoj opremi vojnika.³²⁹ Dve bronzane kopče, jedna sa alkom u obliku latiničnog slova „D” (G-294), a druga sa pravougaonom alkom (G-63), obe sa pravougaanim okovom od presovanog lima, inventar su grobova sa inhumacijom.³³⁰ Ovakve kopče datuju se u širi hronološki interval od 1. do 4. veka i nisu hronološki osetljive.³³¹

U grobovima su nađeni i predmeti koji spadaju u opremu konja i konjanika. U grobu sa inhumacijom (G-291) nađena je gajka, ukras na konjskoj opremi. Zakivci kalotastih glava ili pločastih glava sa nitnom na donjem kraju (G1-91, G-291, G-143) okvirno se datuju u period od 2. do 4. veka. Kružni pločasti zakivak ukrašen emajlom iz groba sa kremacijom G1-91 ima analogije u primercima nađenim u Guberevcu.³³²

Privesci

Privesci-amuleti su bili veoma popularni u antičko doba. Nosili su se od rođenja, i to su ih naročito često nosili žene i deca jer se smatralo da štite život i zdravlje. Apotropejsku funkciju verovatno ima bronzani privezak u obliku žira nađen u grobu sa kremacijom G1-32. U istom grobu nađen je bronzani privezak koji prikazuje zarobljenog varvara sa užetom oko vrata kojim

su ujedno vezane i njegove noge.³³³ Nekoliko ovakvih privezaka nađeno je u Karnuntumu i Kelnu. Pretpostavlja se da su bili proizvod iste radionice u Kelnu. U tom slučaju bi primerak iz Viminacijuma mogao biti import iz severnih provincija.³³⁴ Srebrni amuleti kao onaj nađen u grobu G-323 nalaženi su širom čitavog Rimskog carstva.³³⁵ Naime, srebrni šestougaooni amulet cilindričnog oblika sa dve karičice za vešanje nađen je takođe u grobu na nekropoli antičkog Regensburga na potiljku skeleta.³³⁶ U grobu nisu nađeni predmeti koji bi mogli bliže datovati grob tako da je na osnovu širih analogija iz Tenea (Alžir) i iz Isnija (Nemačka) predmet datovan u 3. vek mada se ne isključuje ni mogućnost da je korišćen i početkom 4. veka. Prema Garbsšu ovaj oblik amuleta je u 3. i 4. veku široko rasprostranjen.³³⁷ Osim srebrnih javljaju se i zlatni primerci. Amulet ovog tipa izrađen od zlata pripada tzv. „Tetfordskom blagu”. Preteče ovog oblika su poznate još iz antičkog vremena, a proizvodnja i upotreba nastavljaju se do skoro savremenog doba. Primerci iz rimskog perioda su dekorativniji, sa detaljima u filigranu ili životinjskim glavama na krajevima. U nekim primercima nađeni su tanki zlatni listići sa magijskim tekstovima, a primerak iz Tetforda sadrži samo nešto sumpora.³³⁸ Od prvobitnog sadržaja amuleta sa nekropole u Viminacijumu ništa nije sačuvano.

Perforirani srebrni (G1-110, G1-111) i bronzani novčići (G-227, G-342) takođe su imali funkciju amuletskih privezaka.

³²⁷Grönke, Weinlich 1991, 61, Taf. 14.34.

³²⁸Oldenstein 1976, T. 62/780-797; Зотовић, Јордовић 1990, T. XXVI/12.

³²⁹Sagadin 1979, 295.

³³⁰Redžić 2013, Cat. no. 126, 378.

³³¹Sagadin 1979, 305, T. 5/3, 5; Petru 1972, 48, T. XXIX/22.

³³²Црнобрња, Крунић 1997, 269, Кат. бр. 518, 519; Golubović 2004, Pl. IV, 6.

³³³Golubović 2004, 84, Pl. II, 5–6; Спасић-Ђурић 2015, 182, Кат. бр. 110.

³³⁴Fleischer 1966, 45–68.

³³⁵Pilet 1980, I 99 f.; II 178 i Taf. 84. 2. Ebd. I 100. Ukazuje na bulu cilindričnog oblika iz kasnoantičkog groba jednog dečka (br. 10) iz Omont-a (Dép. Ardennes); takođe A. Burger, Ságvár 113, 126, 132, 146.

³³⁶Schnurbein 1977, 97, grob 824.

³³⁷Garbsch 1971, T. 31, 137–154. Pet primeraka je nađeno u Naix (Dép. Meuse) na jednoj ogrlici zajedno sa Hadrijanovim aureusom, novcem Septimiusa Severa, Karakale i Gete. Drugi primerak koji je vrlo sličan našem pripada depou Planche (Dép. Ain) datovanom Dioklecijanovim i Maksencijevim aureusima.

³³⁸Johns 1983, 99, Fig. 18, 30; Johns 1996, 105, Fig. 5, 16.

RIMSKE JEDINICE DUŽINE					
	pes	palma	uncia	digitus	centimetar
pes=stopa	1	4	12	16	29,57
palma=dlan	1/4	1	3	4	7,39
uncia=unca	1/12	1/3	1	4/3	2,45
Digitus=prst	1/16	1/12	3/4	1	1,848

Tabela 7 Rimske merne jedinice

Upotrebni predmeti od bronzе

Bronzani predmeti su se u rimskom periodu koristili u razne svrhe. Delovi nameštaja, prozori, često su bili spojeni, a na taj način i ukrašeni bronzanim klinovima. Bronzani klinovi kalotastih ili pločastih glava od tankog bronzanog lima nalaženi su u grobnim celinama. U nekoliko grobova su nađene i oplatae od tankog bronzanog lima (G1-1, G1-41, G1-58, G1-91, G1-99, G1-110), često zajedno sa oplatom brave, bravicom i drškama. U grobovima sa kremacijom nađene drške romboidnog preseka sa krajevima koje se završavaju višestrukim profilacijom imaju analogije u primercima sa lokaliteta Belo brdo u Vinči i Guberevac. Datuju se u period od 2. do 3. veka.

Bronzane bravice (G1-22, G1-41, G1-67, G1-102) koje su se inače ugrađivale u ormane, vrata ili sanduke imaju pravougaoni oblik i završavale su se pravougaonim poljem, dok je mehanizam oblikovan u kombinaciji pravougaonih, polukružnih i kvadratnih polja. Slični primerci su u Singidunumu datovani u 3. vek.³³⁹ Rekonstrukcija kovčežića tog tipa sa lokaliteta *Sopiana* pruža vernu sliku ovakvih predmeta koji se često sreću na nekropolama iz rimskog perioda.

Aplika sa likom Amora rađena je u kalupu i dopunjena detaljnim cizeliranjem. Na čeonim kovrdžama kose vidna su tri kružna plicia udubljenja za apliciranje. Odlikuje se izvanrednom izradom i verovatno spada u grupu predmeta koji su u Viminacium dospeli importom. Ovako mali okovi primenjivani su kao dekorativni element na oplati brava kasete.³⁴⁰ Nekoliko aplika sa likom Amora, sa lokaliteta u Sisku pripadaju lokalnoj zanatskoj proizvodnji 2. i 3. veka, ali su dosta lošije

izrade nego primerak sa Viminacijuma.³⁴¹

Jedina bronzana statueta posredstvom koje dobijamo podatak o rimskom kultu na nekropoli je statueta Venere nađena u grobu sa inhumacijom G-292. Predstavlja Veneru Pudiku (*Pudica*) koja jednom rukom zaklanja genitalije dok je druga ispružena napred. Spada u mali broj grobova sa kipovima božanstava. Inače su retke sahrane povezane sa određenom božanstvom, koje sugerišu da je umrla osoba želela da se poveže sa određenim božanstvom ili da bude zaštićena nakon smrti,³⁴² na primer božanstvo povezano sa keltskom ili rimskom religijom, sa plodnošću i rađanjem. Jedini zaključak bi mogao biti da se radi o sahranama žena umrlih na porođaju i to bi moglo biti tako u slučaju groba sa statuetom keltske *Dea Nutrix*.³⁴³

Primerci ovog tipa nalaze se u muzejima u Sofiji i Budimpešti, a jedan primerak datovan u 3. vek nađen je u Rtkovu.³⁴⁴

U grobu sa kremacijom G1-67 nađen je bronzani razmernik na sklapanje sa dva kraka jednake dužine spojenih šarkom. Još jedan gotovo istovetan nađen je u rovu (T. CLV/1) pored građevine iz 4. veka i verovatno da potiče iz nekog od grobova. Kada su u raširenom položaju kraci se učvršćuju zasunom, tankom pločicom osovinom vezanom za jedan krak. Njihova dužina iznosi jednu rimsku stopu, odnosno 29,57 cm (Tabela 7). Pošto su kraci kvadratnog preseka, razmernik ima četiri strane. Na tri strane su obeležene skale označene tačkama, dok je četvrta bez obeležene skale. Ovaj instrument je verovatno bio stalni pribor sahranjenog zanatlije, vajara ili arhitekta.³⁴⁵

³⁴¹Tadin 1979, 38/104.

³⁴²Alcock 1980, 51.

³⁴³Alcock 1980, 52.

³⁴⁴Петровић 1997, 26.

³⁴⁵Јерemiћ 1995, 107/041; Јерemiћ 2001, 179.

³³⁹Крунић 1997, 195, Кат. бр. 349–351.

³⁴⁰Крунић 1997, 58.

I skala ima 16 podeljaka (*digitus*) 16 x 1,848 mm = 29,57 cm

II skala ima 12 podeljaka (*uncia*) 12 x 2,45 mm = 29,40 cm

III skala ima 4 podeljaka (*palma*) 4 x 7,39 mm = 19,56 cm

Medicinski instrumenti

U grobovima sa kremacijom G1-106 i G1-45 nađene su tzv. „sonde“. Bile su rasprostranjeni instrument koji se mogao koristiti i u medicini i u kozmetici. Kašikasta sonda sa završetkom u obliku masline poznata je pod imenom *cyathiscomela*. Kašikasti deo ovog instrumenta mogao je služiti za nanošenje medikamenata na rane i bolesna mesta, dok je maslinasto zadebljanje imalo ulogu u sondiranju, lociranju bolnog mesta. Kada bi se zagrejavao služio je kao kauterijum – za spaljivanje rana. Maslinasto zadebljanje moglo je služiti i za mrvljenje i mešanje medicinskih preparata, za unošenje leka, na primer, kapi u oči i uši. Srebrna sonda ovog tipa nađena je zajedno sa kamenom paletom (G1-45) u grobu datovanom novcem A. Pija. Srebrna sonda čiji se jedan kraj završava sa malom, kružnom, pločastom glavom a drugi špicem (G1-45) ima brojne analogije sa područja Germanije, Recije, Panonije i same Gornje Mezije. Datuje se okvirno u period od 2. do 4. veka.³⁴⁶ Analogni primerak sa Kosmaja datovan je u period 2 – 3. veka.³⁴⁷ Medicinska alatka u obliku sekirice nađena u grobu G1-41, analogna je onoj na Gomolavi, nađenoj u kulturnom sloju datovanom u period od sredine 1. do početka 2. veka.³⁴⁸

Bronzane igle

Muškarci i žene oduvek su veliku pažnju poklanjali kosi i njenom oblikovanju. Bojenje kose i njeno kovrdžanje sredstvima dobijenim od bilja bilo je poznato i u rimsko doba.³⁴⁹ Komplikovane frizure žene su ukrašavale dekorativnim iglama koje su pridržavale uvojke i pričvršćavale kosu. Igle su bile različitih oblika i najče-

šće izrađene od kosti ili bronzne. Koštane igle su brojnije od onih načinjenih od bronzne i tipološki i hronološki se uklapaju u dobro poznatu sliku u rimskim provincijama. Bronzane igle upotrebljene u pogrebnom ritualu su deformisane, dok su koštane lomljene. Tri deformisane ukrasne bronzane igle i jedna bronzana igra za šivenje nađene su u grobovima sa kremacijom (G1-4, G1-43, G1-57, G1-80).³⁵⁰

Par bronzanih igala nađenih u grobu sa kremacijom (G1-41) glava formiranih od kružno sečenog lima i petlje izvedene od savijene žice ima brojne analogije u materijalu iz Siscije.³⁵¹ Tokom novijih iskopavanja na južnim i istočnim nekropolama Viminacijuma nađeno je još igala ne samo jednostavne kružne glave, već i narekanih rubova, kao i izrezanih u obliku pelte i svastike. Minijaturne igle ovog tipa su uglavnom nalažene u paru i smatra se da su kačene na traku od tkanine koja se nosila oko glave.³⁵²

Ogledala

Veoma čest prilog u grobovima viminacijumskih nekropola su ogledala od bronzne, srebra i olova. U grobovima ispitavane nekropole javljaju se pravougaona (G1-16, G1-111) i kružna sa perforacijama na obodu (G1-41, G1-119). U grobu sa kremacijom (G1-119) nađeno je izuzetno skupoceno, reljefno ogledalo.³⁵³ Na reversnoj strani ogledalo je ukrašeno scenom trijumfa Dionisa i Arijadne, koji su i centralne figure kompozicije. Osoba levo od Arijadne jedan je od Dionisovih pratilaca, verovatno Satir. Zrakasta kruna i bič, osobe prikazane iza Dionisa, ukazuju da se radi o bogu Solu. Ogledalo je rađeno u klasičnom stilu pod istočnim uticajima što se ogleda u izvesnoj „baroknoj“ prenatrpanosti primarne scene. Analogije su prilično brojne: ogledalo iz istočno tračkog tumula kod Lileburgasa datovano u 2. vek, mozaik i ogledalo iz Tunisa iz 3. veka.³⁵⁴ Analogna kompozicija prikazana je na keramičkoj lagooni, proiz-

³⁴⁶ Крунић 1992, 55, Кат. бр. 16.

³⁴⁷ Крунић 1997, Кат. бр. 403.

³⁴⁸ Dautova-Ruševljan, Brukner 1992, 88, T. 24/130.

³⁴⁹ Kohlert-Nemeth 1990, 6–7.

³⁵⁰ Golubović 2004, Pl. V, 7.

³⁵¹ Koščević 1995, 20, Pl. 41, 417; Golubović 2004, 87, Pl. V, 6.

³⁵² Milovanović 2012, 167–171.

³⁵³ Спасић-Ђурић 2001, 162–164, сл. 2–3; Пилиповић 2011, 166, Кат. бр. 40, XI/40; Милајловић 2011, 178–180; Спасић-Ђурић 2015, 193, Кат. бр. 147.

³⁵⁴ Спасић-Ђурић 2001, 159–78, 164.

vodu neke od radionica koje su u 2. i 3. veku delovale u dolini Rone. Natpis na lagoeni navodi Apolinarisa kao keramičara koji je izradio kalupe, te ovu posudu datuje u sam početak 3. veka.³⁵⁵ Viminacijumsko ogledalo je osobeno po ratničkim simbolima u isečku ispod kline i predstavom Sola. Ratnički simboli bi se mogli povezati sa Dionisovim indijskim trijumfom, dok se prisustvom Sola tumači religioznom sinkretizmom u vreme dinastije Severa i orijentalizacije materijalne i duhovne kulture.³⁵⁶

Za sada pitanje porekla viminacijumskog ogledala ostaje otvoreno. Naime, postoje dve mogućnosti: da je import iz maloazijskih ili severnoafričkih radionica koji je već potvrđen do sada na Viminacijumu ili da se radi o lokalnoj proizvodnji reljefnih ogledala što je mnogo izvesnije. S obzirom na to da je Viminacijum od sredine 2. do sredine 3. veku u svom političkom i ekonomskom usponu, to se odražava i na polju lokalne proizvodnje i to u svim vidovima zanata. Rad toreutske radionice u Viminacijumu vezuje se za vreme vladavine Severa koje predstavlja mirno razdoblje u ovim krajevima. Postojanje lokalne radionice za izradu reljefnih i drugih vrsta ogledala od sredine 2. veka, potkrepljuje se indirektnim dokazima kao što je postojanje radionice tera sigilate, Viminacijum II, koja u svojim dekorativnim motivima pokazuje sličnost sa predstavama na ogledalima.³⁵⁷ Nesumnjivo, ogledalo sa predstavom Arijadne i Dionisa predstavlja rad izuzetnog majstora, možda poreklom iz neke od istočnih provincija Carstva. Predstava Sola bi mogla da ukazuje na majstora iz sirijske dijaspore čije je postojanje na Viminacijumu već epigrafski potvrđeno.³⁵⁸

Na osnovu nađenog bronzanog materijala u grobovima ispitivane nekropole moguće je utvrditi da su viminacijumske zanatlije dostigle visok standard u proizvodnji bronzanih predmeta. Ne treba zane-mariti činjenicu da bronza kao materijal pruža najviše mogućnosti za primenu dekorativnih tehnika, kao što su prolamanje, emajl, tauširanje, nielo. Najbrojnije su oplata pojasa, fibule, prstenje, narukvice, privesci i aplike, dok su minduše nešto ređe. Izradu nakita odre-

đivali su ukus, potrebe i imućno stanje šire populacije Viminacijuma.³⁵⁹

Sazrevanju lokalnih zanatlija, bez sumnje, doprinelo je prisustvo veštih zanatlija iz poznatih istočnomediterranskih toreutskih centara. Naime, u Viminacijumu je krajem 2. i početkom 3. veka posvedočena sirijska dijaspora stvorena naseljavanjem stanovništva iz sirijskog grada Komagene.³⁶⁰ Ovakve društvene okolnosti su se ogledale u prilivu robe sa Istoka, a u lokalnoj proizvodnji u obogaćivanju novim formama i dekorativnim tehnikama kao što su inkrustacija, filigran i granulacija.

Zanimljivo je da viminacijumske zanatlije mnogo više upotrebljavaju zlato nego srebro u proizvodnji nakita. Kao glavni grad rimske provincije, Viminacijum je nesumnjivo diktirao modne trendove i uticao na formiranje ukusa široke populacije. Nakit nađen u grobovima Viminacijuma, jednostavne izrade, sledi standardne provincijske forme i očigledno je bio namenjen srednjoj i nižoj klasi koje su činile i najveći deo Viminacijumskog stanovništva.

Gvozdeni predmeti

Nekoliko gvozdениh predmeta, uglavnom sečiva, noževa ili fragmenata kopalja nalaženi su pod jakim slojem korozije. Ključevi su kao grobni prilog vrlo česti u svim rimskim provincijama. Osim toga, mogu biti i deo drvenog kovčežića koji je pohranjen zajedno sa pokojnikom. U tom slučaju nalaze se zajedno sa oplatom brave i ključaonicom.³⁶¹

U grobovima sa kremacijom ispitivane nekropole prisutni su i bronzani (G1-34) i gvozdeni ključevi (G1-30, G1-38, G1-67, G1-100) te okovi ključaonice (G1-36, G1-30, G1-40) što ukazuje na drveni sanduk. Nažalost, primerci su u najvećem broju hronološki neosetljivi za preciznije datovanje. I gvozdeni i bronzani ključevi najčešće imaju glavu u obliku alke. Jedan, univerzalno poznati primerak bronzanog ključa na prstenu nađen je u rovu (T. CXLVI/2).³⁶²

³⁵⁹Зотовић 1995, 233–241.

³⁶⁰Mirković 1968, 128.

³⁶¹Ebner 1997, 30.

³⁶²Bavant 1990, 199–200, Pl. XXIX, 42, 43; Lilčik 1992, 201–212, T. I, 31, T. III, 14d; Petrović 1997, Кат. бр. 126, 127 (nađeni u Ušću kod Obrenovca datuju se u 3. i 4. vek).

³⁵⁵Каровић 1995, 221.

³⁵⁶Каровић 1995, 219–224.

³⁵⁷Спасић-Ђурић 2001, 159–178, 176.

³⁵⁸Каровић Каровић 1995, 223.

Ritualna simbolika ključeva je vezana za domaće ognjište, a u pogrebnom ritualu su služili kao talismani. Pretpostavka da su stanovnici Viminacija prilikom pripremanja hrane za svoje pokojnike ključevima obeležavali ognjište svog pretka mogla bi se primeniti i na grobove sa kremacijom kao i za žrtvene površine iznad njih.³⁶³ Osim toga, smatralo se da su ključevi imali magičnu ulogu, odnosno, da su štitili od zlih sila. Kao prilog u grobu imali su zadatak da „zaključaju”, spreče zle duhove koji tu prebivaju da izađu i nanesu zlo članovima porodice.³⁶⁴

Strigili

Strigili su nađeni isključivo u grobovima sa kremacijom tipa Mala Kopašnica – Sase, i to u tri slučaja se radi o gvozdenim (G1-26, G1-84, G1-88), a u jednom o bronзанom strigilu (G1-96).³⁶⁵ Međutim, strigili zajedno sa keramičkim balsamarijem, loncem i krčagom nađeni su u skeletnom grobu – grobnici iz 1. veka n.e. u Italiji. U samom Rimu polaganje strigila u grob smatra se helenističkom tradicijom koja još u Avgustovo vreme bila prilično zastupljena.³⁶⁶ Neki autori, na osnovu reljefne predstave iz Akvinkuma, smatraju da su ovaj oblik strigila pre upotrebljavale žene u svojoj toaleti i da nije bio pogodan za muškarce.³⁶⁷ Osnovno je pitanje da li prilaganje strigila kao grobnog priloga upućuje na upotrebu u termama ili pri sportu i ima li isto značenje kao u Italiji i Grčkoj³⁶⁸ s obzirom na to da nisu isključivo prilog u muškim grobovima za koje bi se moglo onda pretpostaviti da su grobovi atleta. Kako onda objasniti da je u 12 grobova, cistama sa kremacijom, u Kelnu nađeno 16 strigila?³⁶⁹ U grobovima sa ispitivane nekropole u grobu G1-26 nađena su dva gvozdena strigila zajedno sa gvozdenim nožem u kaniji, a u grobu G1-96 bronзani strigil sa jednoreznim gvozdenim nožem te bi se ova dva groba i mogla opredeliti kao muški grobovi.

³⁶³Зотовић, Јордовић 1990, 31.

³⁶⁴Doorselaer 1967, 122.

³⁶⁵Спасић-Ђурић 2002, 68, сл.46; Спасић-Ђурић 2015, 194, Кат. бр. 152.

³⁶⁶Ortalli 1998, 53.

³⁶⁷Fasold 1993, 27. (Grab 4, Taf. 24, 5, i Grab 159, Taf. 90, 5).

³⁶⁸Feugère 1993, 132.

³⁶⁹Boeslegager 1993, 287.

KOŠTANI PREDMETI

Materijal u grobovima u velikom broju čine koštane i bronzane igle. Radi se o običnim, ukrasnim i šivaćim iglama. Bronzane igle su znatno ređi nalaz u odnosu na koštane i uglavnom se nalaze deformisane kao upotrebljeni materijal u pogrebnom ritualu. Koštani materijal skoro isključivo je nalažen u grobovima sa kremacijom. Jedino je tročlani koštani češalj nađen u grobu sa inhumacijom G-234.

Igle za šivenje predstavljaju inventar isključivo grobova sa kremacijom (G1-16, G1-40, G1-100, G1-119). Na nekropoli Više globalja javljaju se i u grobovima sa inhumacijom. U jednom od njih su najverovatnije iskorišćene za zatvaranje pokrova kao što je slučaj i na nekropoli u Intercisi.³⁷⁰

Ukrasne koštane igle sa višečlanom glavom inventar su nekoliko grobova sa kremacijom (G1-10, G1-12, G1-99, G1-118).³⁷¹ Glave ovih igala sastavljene su od elemenata u obliku lopte odvojenih žljebovima i plastičnim prstenovima. Izrađivane su na tokarskom strugu, a korišćene kao ukosnice i ukrasne igle za pričvršćivanje odeće. Naravno, moguće je da su bile korišćene u kozmetičke ili medicinske svrhe. Karakteristične su za 2. i 3. vek.³⁷² Toaletne igle ukosnice sa kupastom ili ravnom glavom (G1-62, G1-118) mogle su služiti za razdeljivanje i kovrdžanje kose, za pričvršćivanje ženskih frizura ili za nanošenje kozmetičkih boja na lice. I ovaj tip igala javlja se najviše u 2. i 3. veku, iako se proizvodi tokom čitavog perioda Rimskog carstva.³⁷³ Velika količina igala, kako celih tako i fragmenata, i u grobovima i na žrtvenim površinama iznad grobova tumači se njihovom sekundarnom funkcijom. Naime korišćene su za uvlačenje i za izvlačenje fitilja u žiškama, a u žrtvenim obredima su lomljene.³⁷⁴

Fragmentovani kozmetički štapić ili spatula za žensku toaletu sa prstenastom drškom, telom ukrašenim žljebovima i završetkom u obliku kuglice nađen je u grobu sa kremacijom G1-29. Ovakvi štapići su služili za vađenje mirišljavih ulja i masti iz staklenih posuda ili

³⁷⁰Petković 1995, 47.

³⁷¹Golubović 2004, Pl. V, 1–4.

³⁷²Petković 1995, 47. 31.

³⁷³Petković 1995, 47.32.

³⁷⁴Зотовић, Јордовић 1990, 31.

kutijica i njihovo nanošenje na telo. Do sada su koštane igle sa profilisanom glavom ukrašenom urezima i žljebljenjem i telom koje se završava bobicom sa tankim koštanim diskom ukrašenim koncentričnim krugovima, svrstavane u vretena. M. Biro predlaže i drugačiju upotrebu ovakvih igala iako ne isključuje u potpunosti opšte prihvaćeno mišljenje. Naime, prema predstavi na etrurskom ogledalu koje se čuva u Ermitažu na kome osoba sa krilima upotrebljava ovakvu iglu da bi zahvatila mirišljivo ulje iz bočice, pretpostavlja se da je pokretni disk služio da zaustavi curenje ulja niz iglu. Slična igla sa pokretnim diskom nađena je u Gorsiumu u grobu sa kremacijom datovanom u kraj 1. veka n.e.³⁷⁵ U istom grobu nađena je koštana igla sa vrhom u obliku tanke strelice za koju bi se moglo pretpostaviti da je služila takođe u kozmetičke svrhe. Međutim, postoji i novo i nešto drugačije objašnjenje za ove predmete. Naime, u grobu mlade žene (G1-115) nađeni su zajedno koštano preslica i vreteno. Na nekropolama Viminacijuma do sada su u grobovima nađene 32 koštane preslice, a u četiri slučaja sa vretenom.³⁷⁶ S obzirom na to da najveći deo preslica potiče iz funerarnog konteksta, postavlja se pitanje njihove funkcionalnosti.³⁷⁷

U iste svrhe je korišćena i koštana spatula (G1-93) kao i piksida (G1-32) od koje su očuvani samo delovi poklopca i dna. Naime, kozmetičke kutijice karakteristične za antički period još iz vremena klasične Grčke, rađene su od različitih materijala, služile su za čuvanje mirišljivih ulja, masti i drugih kozmetičkih proizvoda tog vremena. Dno i poklopac su ukrašeni paralelnim žljebovima, s tim što je poklopac ukrašen plastično modelovanim bobicama (G1-32). Kružna koštana pločica nađena u grobu G1-108 mogla bi biti takođe deo pikside.

Koštana fibula u obliku goluba (G1-27) čiji su igla i feder izrađeni od bronzе predstavlja jedinstveni primerak na teritoriji Gornje Mezije. Naime, zoomorfne fibule veoma su brojne na teritoriji Gornje Mezije i javljaju se na celoj teritoriji Rimskog carstva u dugom vremenskom rasponu od 2. veka do kasne antike. Čak je jedna bronzana fibula u obliku zeca u trku nađena u rovu (T. CXLIII/3). Fibulama ovog tipa je pripisivano

apotropejsko značenje.³⁷⁸ Međutim, namena koštanih fibula nije u potpunosti utvrđena. U grobu datovanom u kraj 2. veka, u Ulpijani, pronađena je jedna koštana fibula koja oblikom podseća na ranocarski tip kolena-stih fibula. Korišćena kao fibula vrlo brzo bi se oštetila te je u tom smislu bila nepogodna. Postoji mišljenje da je njena svrha bila da zameni skuplju bronzanu kao grobni prilog, što izuzetno mali broj pronađenih koštanih fibula ne potkrepljuje. Veća je mogućnost da je zamena metalnih predmeta koštanim bila vezana za određena verovanja u kultu mrtvih.³⁷⁹ U Gorsiumu, u nimfeumu, nađen je fragment koštane fibule u obliku ptice – svrake.³⁸⁰

Fragmentovani koštani trodelni češalj (G-234) sa jednim redom zubaca i trouglastom drškom koja je na gornjem delu ukrašena urezanim kružićima i čiji je gornji deo oplate gvozdanim nitnama pričvršćen za češalj relativno je hronološki neosetljiv i može se datovati od početka 4. do polovine 6. veka. Retki primerci sa teritorije Gornje Mezije vezuju se za germanski elementat u rimskoj vojsci.³⁸¹

Ukrasna igla u obliku Sabazijeve ruke iz groba (G1-87) predstavlja tip igala s izrazito magijskim i kulturnim karakterom koje su nosioca štatile od bolesti i nesreće. Spadaju u votivne darove božanstvima Sabaziju, Dionisu, Veneri i Kibeli. Korišćene su u kultu mrtvih kao darovi na daći i grobni prilozima. Karakteristične su za ranocarski period 1. i 2. veka, mada su upotrebi do kraja 4. veka.³⁸²

Koštani krevetac-igračka nađen u grobu mlade žene (G1-95) čije su strane, uzglavlje i podnožje, ukrašeni konjskim protomima, predstavlja jedinstveni predmet. Jedini analogni nalaz, nešto većih dimenzija, poznat je iz groba u Egiptu. Grob je datovan u kasni 2. vek. Prema D. Spasić-Đurić, nalaz iz Viminacijuma predstavlja prikaz minijaturnog bračnog kreveta koji simbolizuje

³⁷⁸Exner 1941, 29.

³⁷⁹Petković 1995, 54

³⁸⁰Biró 1987, 25–63, 36, Fig. 12, 85.145/765–3. Autor ističe da za ovu fibulu nije našla analogije i ne daje njeno datovanje.

³⁸¹Petković 1995, 26. Primerci iz Gornje Mezije potiču sa utvrđenja Pontes na limesu i Timacum M inus u dolini Timoka.

³⁸²Petković 1995, 33.

³⁷⁵Biró 1987, 25–63, 28.

³⁷⁶Danković 2020, 79–98; Danković 2020a, 167.

³⁷⁷Danković 2019, 223; Danković 2020b, 79–98.

preranu smrt neveste.³⁸³ U istom grobu nađen je i koštani žeton obeležen koncentričnim žljebovima. Koštani žetoni obeleženi na isti način nađeni su u šest grobova (G1-57, G1-89, G1-91, G1-95, G1-101, G1-109). Osim za igru žetoni su mogli služiti i za računanje. Štaviše, M. Biro smatra da su ovakvi žetoni služili isključivo u tu svrhu. Mogli su i da zamenjuju novac kao neka vrsta bonova, međutim zamena novca žetonima u pogrebnom kultu nije verovatna jer se veoma često nalaze zajedno. Hronološki su neosetljivi nalazi i datuju se od 1. do sredine 5. veka.³⁸⁴ Kockica za igru tip *tessera* zajedno sa zlatnim minđušama nađena je u olovnom sarkofagu u kome je sahranjeno petogodišnje dete te bi se moglo zaključiti da su i kockice za igru imale određenu simboličku ulogu u zagrobnom kultu.

RAZNO

U grobu sa kremacijom G1-116 zajedno sa tri krčaga, dva balsamarija i novčićem Domicijana nađeno je i šest školjki.³⁸⁵ Morske školjke javljaju se u nekoliko grobova. (G1-32, G1-33, G1-41) Puževi i školjke su još od mlađeg kamenog doba čak i u severnoevropskim predelima omiljena gurmanska poslastica. Zbog svojih specifičnosti posebno su cenjeni u lečenju raznih bolesti. Pri tom posebno simboličko značenje imala je pre svega *cardium* školjka najverovatnije zbog identifikacije sa vulvom. Pridavali su joj apotropejsko značenje, a sa druge strane važila je i kao moćan afrodisijak. Uopšte, uloga i značaj školjki i puževa poistovećuje se sa značenjem jajeta kao simbola života.³⁸⁶

PRILOZI U GROBOVIMA

Prilozi u grobovima sa inhumacijom se mogu podeliti na one koji su polagani u grob direktno i na one koji su stavljeni u sam kovčeg. Grobni prilozi stavljeni izvan groba uglavnom su obuća, keramika, staklene i metalne posude. U kovčegu su tipični lični ukrasi i oprema,

novac, oruđe i igle. Životinjske kosti se mogu naći i izvan i unutar groba. Posebna je teškoća u tome što ne znamo kada je kovčeg zatvaran. Prihvatljiva je teorija da je, u svetlu već poznate pogrebne rimske prakse, kovčeg držan otvoren što je duže bilo moguće, ili je otvaran neposredno pre ukopa s ciljem da se pokojniku prijatelji i rođaci još jednom „obrate“ i vide njegovo lice.³⁸⁷

Simbolika grobnih priloga koja je u sadašnje vreme nejasna mogla je biti sasvim očigledna učesnicima i organizatorima pogreba. Opšte prihvaćeno objašnjenje je da grobni prilozi nisu služili da bi se označio status preminulog, već da bi se obezbedila ishrana, komfor i zaštita duhu preminulog dok boravi u grobnici, na putu ka ili u zagrobnom životu. Međutim, neki predmeti su se posebno vezivali za pokojnika pa su članovi porodice osećali neophodnost da ih prilože u grob ili na lomaču, ne samo da bi umilostivili duhove, već da bi izbegli da duh preminule osobe kroz taj predmet negativno utiče na eventualnog novog vlasnika. Posebne mere mogle su biti preduzimate u slučaju kada bi preminula osoba bila mlada i neoženjena ili neudata.³⁸⁸

Kada se analiziraju prilozi u grobovima iz rimskog perioda prilično je jasno koji su predmeti imali simboličku ulogu. Pre svega to su lampe i minijturni sudovi. Posebno predstave na žiškama upućuju na određene teme vezane za pogrebni kult. Međutim, već balsamariji, čiji je repertoar formi u grobovima prilično ograničen, na pružaju dokaz o bilo kakvoj simboličkoj ulozi. Čak ni rimski pisci ne izveštavaju o ovakvoj vrsti priloga prilikom sahrana ili u pogrebnom kultu. Samo u jednom slučaju opisuje se da je priložena posuda od oniksa sa sirijskim darovima, odnosno mirisom. Sve ostale etničke, religiozne ili društvene osobenosti izražavane su priložima koje je rimsko stanovništvo ustanovilo društvenim konvencijama. Preuzimanje i negovanje ovih konvencija postaje sastavni deo romanizacije koji se mogu zapaziti na nekropolama u rimskim provincijama.³⁸⁹ Naravno, to u velikoj meri ograničava mogućnost da se utvrdi socijalni status sahranjene osobe. Usled standardnog repertoara balsamarija, lampi i ostalih uobičajenih priloga izostaje uvid

³⁸³ Спасић-Ђурић 2006, 295-310; Спасић-Ђурић 2015, 199, Кат. бр. 172.

³⁸⁴ Petković 1995, 53.

³⁸⁵ Za bronzani as Domicijana, *cf.* Vojvoda, Mrđić 2017, 112, Cat. 135.

³⁸⁶ Hinz 1984, 365.

³⁸⁷ Barber, Bowsher 2000, 310.

³⁸⁸ Barber, Bowsher 2000, 325.

³⁸⁹ Hesberg 1998, 27.

u ličnost preminulog. Prava slika o mrtvom i razjašnjenje njenog društveni statusa dobija se kroz manje ili više svečanu ceremoniju sahrane, natpis, skromnu ili bogatu grobnu arhitekturu i njeno održavanje.³⁹⁰

Ako se analiziraju prilozi sa viminacijumske nekropole, standardni repertoar bi se sastojao od, na primer, krčaga, žižaka i novčića čija je simbolika već razjašnjen. Poneki predmet može upućivati na zanimanje, a time i društveni status preminulog. Međutim, polaganje određenih predmeta koji nose takve podatke ne mora biti pravilo.

Što se tiče same grobne arhitekture treba, naravno, imati u vidu lokalne prilike i shvatanja. Naime, mehanizam prihvatanja određenih kulturnih običaja, posebno kada se radi o onima u sferi sahranjivanja, nikada nije jednoobrazan i istovremen. To nam pruža mogućnost samo slobodne interpretacije.

Ako analiziramo priloge u grobovima sa kremacijom u najvećem broju slučajeva možemo razdvojiti one nalaze koji su goreli zajedno sa pokojnikom na lomači od onih koji su naknadno prilagani. Tako su sa pokojnikom goreli njegova odeća, delovi nošnje, nakit, novac i staklo. Delove nošnje i nakita predstavljaju pređice, dugmad, koštane i bronzane igle itd. Vrlo često na lomači su goreli drveni kovčežići od kojih su preostajali deformisani delovi bronzanih ili gvozdениh okova, drški i eksera. U samu grobnu raku nakon što bi bili položeni sakupljeni ostaci sa lomače bili bi polagani ostali predmeti, najčešće keramičke posude, žišci i balsamarij. U polaganju predmeta kod tipa etažnih grobova Mala Kopašnica – Sase nema izričitog pravila u rasporedu grobnih priloga. Naime, oni se mogu položiti na dnu unutrašnjeg etaža zajedno sa ostacima s lomače, a takođe i na dno I etaža. U slučaju iste vrste grobova na antičkoj nekropoli u Mursi, prilozi se postavljaju isključivo na dno II etaža, dok su ostaci sa lomače polažu na dno unutrašnjeg etaža.³⁹¹

³⁹⁰Hesberg 1998, 28.

³⁹¹Konstatovano je da su grobni nalazi u etažnim grobovima bili prilagani na njegovom gornjem etažu. Tako su u etažnom grobu br. 93 na gornjem etažu priloženi bronzani vrč i balsamarij, a u dnu grobne jame pepeo, delovi kostiju, ekseri i karbonizirano drvo. Göricke-Lukić 2000, 95.

RELIGIJSKO I MAGIJSKO ZNAČENJE PRILOGA

Mnogi predmeti u grobovima i razni oblici pogrebne prakse mogu se posmatrati kao deo posebnog ritusa koji se pripisuje određenoj religiji. Nažalost, nama nedostaju dokazi za rekonstrukciju bilo kakvog običaja te vrste.

Neki predmeti već samom svojom ikonografijom ukazuju na ideju o zagrobnom životu. Problem sa ikonografijom u pogrebnom kontekstu je što takvi motivi mogu postati pre deo pogrebne mode nego odraza određenih verovanja preminule osobe ili onih koji je sahranjuju i žale za njom. Za mnoge predmete bi se reklo da ukazuju na verovanja u zagrobni život. Novčići su ponekad stavljeni kao obol za Harona ili kao predmet koji štiti protiv zla. Obuća, hrana ili piće, odeća i ostali grobni prilozi prilagani su da obezbede duhove pokojnika dok prebivaju u grobnici, ili su na putu ili u zagrobnom životu. Nemoguće je odrediti kada i kako ovi karakteristični postupci postaju tradicionalni i pomodni deo pogrebnog običaja, umesto da neposredno izražavaju autentično verovanje sahranjenih.³⁹² Upotreba olovnih kovčega može ukazivati na želju da se telo očuva nakon smrti, iako ova želja nije neophodni pokazatelj verovanja u zagrobni život. Međutim, zagrobni život za koji je očuvano fizičko telo neophodno, deo je verovanja nekoliko bliskoistočnih kultova, uključujući čak i neke od ranohrišćanskih. Pa ipak, predmeti od olova (G1-89, olovni privezak), olovni sarkofazi bili su u modi u 3. i 4. veku jer jer su se samom materijalu pripisivala mistička svojstva te otuda njegova upotreba u religijskom i pogrebnom kontekstu. Takođe, mogli su biti namenjeni da dejstvuju protiv štetnih sila u susretu sa smrću.³⁹³

GVOZDENI EKSERI

Nalazi većeg broja masivnih izgorelih eksera, a osobito ostataka ugljenisanih drva upućuju na zaključak da potiču od drvene nosiljke na kojoj su pokojnici donošeni do lomače s kojom su zajedno spaljeni. Međutim, u velikom broju grobova, na žrtvenim površinama pored grobova, u samom rovu nalaženi su su masivni kovani

³⁹²Barber, Bowsher 2000, 322.

³⁹³Barber, Bowsher 2000, 323.

gvozdeni ekseri. I na ostalim rimskim nekropolama relativno se često javlja pored novčića kao priloga i ekser koji očigledno nema nikakve veze sa drvenim sandukom.³⁹⁴ Moguće je da su neki od njih imali apotropejski karakter u kultu mrtvih. Nesumnjivo da su ekseri vezivali pokojnika za njegov grob i da su živima na taj način obezbeđivali bezbedan povratak u njihove domove i siguran boravak u njima. Potvrdu za ovakav zaključak nalazimo i u pogrebnom ritualu. U nekoliko slučajeva noge inhumiranih pokojnika bile su zakucane za dno drvenog kovčega ili za dno rake. Verovatno da su isto, simbolično, značenje imali i neki ekseri u grobovima kremiranih pokojnika. Naravno, najveći broj eksera i to u grobovima kremiranih pokojnika poticao je od nosiljki ili sanduka u kojima su pokojnici donošeni do lomače i stavljeni na nju.³⁹⁵

Gvozdeni ekseri nađeni u gotovo svim rimskim grobovima spaljenih pokojnika izuzetno su značajni za proučavanje načina sahranjivanja. Mogu poticati od drvenih sanduka u koje su pokojnici stavljeni pre spaljivanja ili od nosiljke na kojoj su donešena tela pokojnika ili su pak ostaci konstrukcije same lomače. Hipotezi Filepa da ekseri potiču od drvenih kovčežića konstatovanih u ranim rimskim grobovima pod tumulima u koje su stavljeni zažareni ostaci sa lomače da bi mogli da se prenesu u grob, protivrečne činjenice da se u velikom broju grobova nalazi samo po jedan ekser, a i da se radi o ekserima velikih dimenzija. Na nekropoli antičke Duklje gvozdeni ekseri su nalaženi u kamenim i staklenim urnama što ukazuje na njihovu kultnu ulogu. Kultno stavljanje eksera u ranohrišćanske grobove označava sigurno preuzimanje starije tradicije koja se održava sve do kraja srednjeg veka i koja se kako je to pokazao M.S. Filipović, održala do naših dana.³⁹⁶

PREDSTAVE LAVA

Figure ležećeg lava od kamena prisutne su na žrtvenoj površini i verovatno su činile deo nadgrobni spomenika. Lav, naslikan na grobu ili kao deo nadgrobnog spomenika, predstavljao je u isto vreme zaštitu grobnog mesta i bio simbol proždiruće smrti. U ovom

drugom značenju pojavljuju se u 4. veku s.e. gde zamenjuju lekitose. U Etruriji su njihove figure postavljane na ulaz u grobnicu gde su imale ulogu čuvara. Motiv lava se posredstvom legija iz dunavske regije proširio dalje u Germaniji i Galiji.³⁹⁷ Figura kamenog lava kao nadzemno obeležje nađena je iznad groba sa kremiranim pokojnikom na nekropoli Singidunuma.³⁹⁸ Možda bi se slobodne skulpture kamenih lavova mogle vezati za kult Mitre, s obzirom na to da su slobodne skulpture lavova nalažene u mitrejima, a i na području Viminacijuma su do sada nađeni Mitrini votivni spomenici sa posvetama vojnika legije VII *Claudia*.³⁹⁹

Opšti strah da mani (*manes*) mogu išetati iz groba i uticati na žive, može se pretpostaviti na osnovu posebnih mera koje su sprovedene da bi se to izbeglo: sarkofazi, zidane grobnice itd. Ovakve mere su bile posebno neophodne u slučaju da se radi o nasilnoj smrti ili mladoj osobi. Ti su grobovi mogli biti posebno bogati prilozima (npr. G1-95) upravo zbog navedenih mera, a nasuprot pretpostavci da su deca imala potpuno drugačiji status od odraslih u društvu. Činjenica da su rimski zakonodavci često izdavali saopštenja o potrebi odavanja poštovanja mrtvima i nepovredivosti grobnica, još od prvih dana Republike pa sve do proglašenja nekih od poslednjih careva protiv pljačkanja grobnica, samo ukazuju na to, da je uprkos verovanju u svetost mrtvih i njihovu nedodirljivost, remećenje grobova bila česta pojava. Visok stepen poremećenosti grobova, zapažen ne samo na viminacijumskoj nekropoli već i na mnogim velikim urbanim nekropolama, mogao bi biti objašnjen verovanjem da mrtvi samo privremeno borave u grobu.⁴⁰⁰

³⁹⁷Alcock 1980, 55.

³⁹⁸Simić 1990, 125–128, Sl. 3.

³⁹⁹Зотовић 2003, 87-95; Sa područja Viminacijuma potiče 15 skulptura kamenih lavova. Rađene su kao samostalne skulpture ili deo kompozicije. Precizno datovanje nije bilo moguće izvršiti zbog oštećenosti skulptura atmosferilijama. Okvirno je dat period od polovine 2. do kraja 3. veka.

⁴⁰⁰Barber, Bowsher 2000, 323.

³⁹⁴Heinzelmann, 16.

³⁹⁵Зотовић, Јордовић 1990, 33.

³⁹⁶Baum, Srejović 1960, 22.



Slika 3 Komunikacije između nekropola i naselja na Viminacijumu

KOMUNIKACIJE I ROV

Zbog potreba izgradnje trećeg bloka TE Drmno kao i njenih pratećih objekata namenjenih odsumporavanju i odvodnjavanju od 2015. godine na ovom prostoru se vrše intenzivna zaštitna arheološka iskopavanja. Upravo ova iskopavanja su doprinela boljem razumevanju distribucije grobova na južnim nekropolama. Na osnovu njih, ali i ranijih iskopavanja vršenih tokom poslednje četvrtine 20. veka, zaključeno je da su u severnom delu prostora koji zahvata krug TE Drmno, grobovi raspoređeni oko tri komunikacije koje od vojnog i civilnog segmenta Viminacijuma vode ka jugu. Između ove tri celine nalaze se arheološki sterilne površine ili sporadični usamljeni grobovi.

Najistočniju celinu predstavlja komunikacija koja se od južne kapije logora pruža ka jugu. Istražena je 2015. godine prilikom zastitnih arheoloških iskopavanja izvođenih unutar kruga TE Drmno. Ispod površinskog sloja komunikacije od mešavine škriljca, fragmentovane opeke i sitnog šljunka, konstatovan je drenažni sloj od peska kao i substrukcija od kamena, tako da je njena ukupna debljina iznosila 0,6 m. Komunikacija se ka severu prati do južnog logorskog bedema u vidu grede koja se u odnosu na teren, istočno i zapadno od nje, uzdiže za 0,5–1,00 m. Prostor zapadno od nje, od kraja 1. pa do sredine 3. veka koristi se za sahranjivanje inhumiranih i kremiranih pokojnika. Sredinom 3. veka na ovom prostoru formira se ruralno naselje koje nije potvrđeno u kasnoantičkom periodu. Istočno od komunikacije tokom 2. i 3. veka postojao je centar za izradu keramičkih posuda sa pozajmištem gline i pećima čiji rad se obustavlja krajem 3. veka. Da su se u tom centru, između ostalog proizvodili i žišci, svedoče nam i brojni nalazi kalupa za njihovu izradu. Istočno od centra otkriveni su grobovi inhumiranih pokojnika datovani u 4. vek.

Ako bi se pravac komunikacije na kojoj se trenutno radi produžio dalje ka severu ona bi se sa civilnim naseljem spojila u njegovom jugoistočnom uglu. Sama komunikacija nije očuvana verovatno usled denivelacije terena koja je prethodila izgradnji TE. Na njeno postojanje ukazuje arheološki sterilna trakasta površina širine 5–6 m koja je sa istočne i zapadne flankirana rovovima. Funkcija pomenutih rovova ispunjenih različitim arhe-

ološkim materijalom, ali i ljudskim kostima, je nesumljivo dreniranje komunikacije. Zapadno od komunikacije formira se kasnoantička nekropola, na čijem zapadnom obodu je okriveno i nekoliko grobova iz perioda seobe naroda. Očigledno je da se zapadni obod nekropole pruža pravolinijski (Sl. 3) što navodi na zaključak o postojanju neke vrste barijere njenom daljem širenju. Na jugu se ovaj deo nekropole završavao objektom datovanim u 2–3. vek koji je oštećen kasnoantičkim grobovima. Uz istočnu ivicu komunikacije (to jest rova koji je omeđuje) formira se nekropola koja je u upotrebi od 2. do 4. veka. Južnu granicu ovog dela nekropole čini rov približne orijentacije istok–zapad. Treba napomenuti da je šest grobova otkriveno južno od rova i to u njegovoj neposrednoj blizini, dok je prostor dalje ka jugu arheološki sterilan.

Treća najzapadnija komunikacija i prostor oko nje, koje je i obrađena u ovom radu, uglavnom je istraživana tokom poslednje četvrtine 20. veka. Ova komunikacija je takođe flankirana sa istočne i zapadne strane rovovima, od kojih je zapadni rov zbog svojih gabarita i obilja arheološkog materijala u terenskoj dokumentaciji i ranijim publikacijama nazvan žrtvenim rovom. Hipotetički ova komunikacija bi se sa civilnim delom Viminacijuma spajala u njegovom jugozapadnom uglu. Tokom zaštitnih arheoloških istraživanja 2022. godine vršenih u severnom delu TE konstatovano je postojanje ove komunikacije kao i rova zapadno od nje. Iako su i rov i komunikacija teško oštećeni recentnim građevinskim radovima, može se zaključiti da predstavljaju njihov najseverniji deo koji je sa sigurnošću arheološki potvrđen. Mereno od ovog dela, pa do najjužnijeg arheološki potvrđenog segmenta ove komunikacije, istraženog 2017. godine, njena trasa identifikovana je u dužini od oko 280 m. U severnom delu (Sl. 4) komunikacija blago skreće ka istoku, a zatim se sa rovovima dalje prati ka jugozapadnom uglu civilnog dela Viminacijuma što se vidi i na geofizičkom snimku gde se komunikacija ili jedan od njenih rovova prate dalje ka severu sve do gradskog bedema. Zapadno od komunikacije otkriven je veliki broj grobova inhumiranih i kremiranih pokojnika sahranjenih od kraja 1. do 4. veka. Grobovi 4. veka javljaju se samo uz severnu ivicu kruga TE, gde su nalažene monumentalne porodične grobnice, memorije, kao i grobnice oslikane freskama. Nešto

južnije otkriven je zanatski centar za proizvodnju keramičkih posuda. Istočno od komunikacije uglavnom su nalaženi grobovi od kraja 1. do 3. veka, kao i objekat stambenog karaktera.

Žrtvene površine – pogrebni obredi (daće)

Pogrebne daće su bile deo raširene rimske pogrebne prakse kao što su bili i polaganje predmeta u grob i miropomazanje tela. Sama suština pogrebnih daća leži potpuno u religijskoj sferi, odnosno ideji da je hrana koja se ostavlja na grobu, a od koje deo konzumiraju živi neophodna mrtvima da nastave zagrobni život.⁴⁰¹ Lukijan,⁴⁰² u delu koje opisuje pogrebne običaje kaže da bi mrtvi umrli od gladi bez priloga u hrani dok Ciceron⁴⁰³ primećuje da mesta sahrane sa nepokopanim telima „nisu grobovi sve dok se ne obave svi propisani običaji i ne žrtvuje svinja“.⁴⁰⁴

Pogrebne daće su omiljena tema na brojnim nadgrobnim spomenicima kako vojnika tako i običnih građana širom Rimskog carstva. Na natpisima se slave mrtvi, živi podsećaju na obavezu odavanja počasti preminulima, a iznad svega se ističu ugodnosti za koje se smatra da su blagosloveni mrtvi uživali.

Prilikom određenih vrsta sahrana težilo se čak očuvanju fizičke veze sa pepelom pokojnika. Naime, cev za libacije je sprovedena do same posude sa pepelom (u slučaju grobova G1-16 i G1-95 do dna grobne jame), tako da su kosti mogle biti polivane vinom u svim godišnjim svetkovinama u kojima je cela rodbina pokojnika trebalo da bude ujedinjena, a granice među živima i mrtvima uklonjene.

Ovaj običaj povezan sa kremacijom suštinski je kontradiktoran. Naime, spaljivanje mrtvih ukazuje na to da duša, koja se oslabada svog smrtnog tela kao suviše odeće, teži da se vrati čistom elementu vatre koji se ispoljava u obliku zvezde. Ali hraniti mrtve i snabdevati ih bilo čime što zadovoljava potrebe smrtnog tela znači da se smatralo da su mrtvi još uvek sposobni da povrate smrtni oblik i uživaju u aktivnostima kao i sva

živa ljudska bića.⁴⁰⁵

Nad grobovima sa kremacijom često su nalažene koštane, a ređe bronzane igle za koje se smatra da su mogle služiti za izvlačenje dogorelih fitilja iz žižaka koji su paljeni u toku obreda nad grobovima. Pored obreda libacije, kađenja grobova, prinošena je i monetarna žrtva čime se objašnjavaju česti nalazi novčića na žrtvenim površinama.

Neki novci su goreli, a neki imaju samo tragove gari što se tumači time da su po završetku obreda bacani na manje ili više užareno ognjište. Pretpostavlja se da su neki novčići izvađeni sa lomače prilikom prikupljanja osteoloških ostataka pokojnika i prineti kao monetarna žrtva pokojnika u toku prve daće. Materijal korišćen u toku daće lomljen je na samom mestu upotrebe. Bronzane igle su deformisane, koštane prelomljene, a keramički fragmenti iz sloja se spajaju u cele posude.⁴⁰⁶ Predmeti su razbijani prema rimskom i keltskom verovanju da se na taj način ubija duh života pre polaganja samih predmeta u grob ili na lomaču. Postojao je i jedan praktičniji razlog: da se polaganjem fragmenata umesto celih posuda obeshrabre pljačkaši grobova.

Rov u okviru nekropole

Posebno je zanimljiva pojava rovova na teritoriji južne nekropole Viminacijuma. Dva su poznata sa lokaliteta Više grobalja, tzv. jugozapadni i severoistočni, dok je na lokalitetu Pećine istražen rov koji se pruža u pravcu severozapada. Nije isključeno da je barem delimično rov sa lokaliteta Pećine u jednom periodu služio kao pozajmište za glinu. Ako se pogleda generalni plan nekropole, očigledno je da je zanatski centar udaljen stotinak metara od nekropole i od rova.

Rov zapadno od komunikacije je zahvaćen sondama 108, 105, 80, 90, 96, 100, 116, 69, 50, 51, 33, 36, 123, 130 i kvadratima sektora I. Pravac njegovog pružanja je severozapad–jugoistok sa devijacijom od 23° severozapadnim delom ka severu. Kulturni sloj u svim sondama počinje od gornje nivelete terena. Osnova rova se u kvadratima Sektora I uočava na dubini 1,05 m, u sondi 108 na 0,90 m, u sondi 105 na 1,47 m, u sondama 90 i 100 na 1,00 m, u sondi 96 na dubini 0,66 m, u sondi 116

⁴⁰¹Cumont 1959, 53.

⁴⁰²Lucian, *De Luctu*, 4, 1. 19.

⁴⁰³Cicero, *De Leg.*, II. 22.

⁴⁰⁴Alcock 1980, 63.

⁴⁰⁵Richmond 1950, 18.

⁴⁰⁶Зотовић, Јордовић 1990, 14.

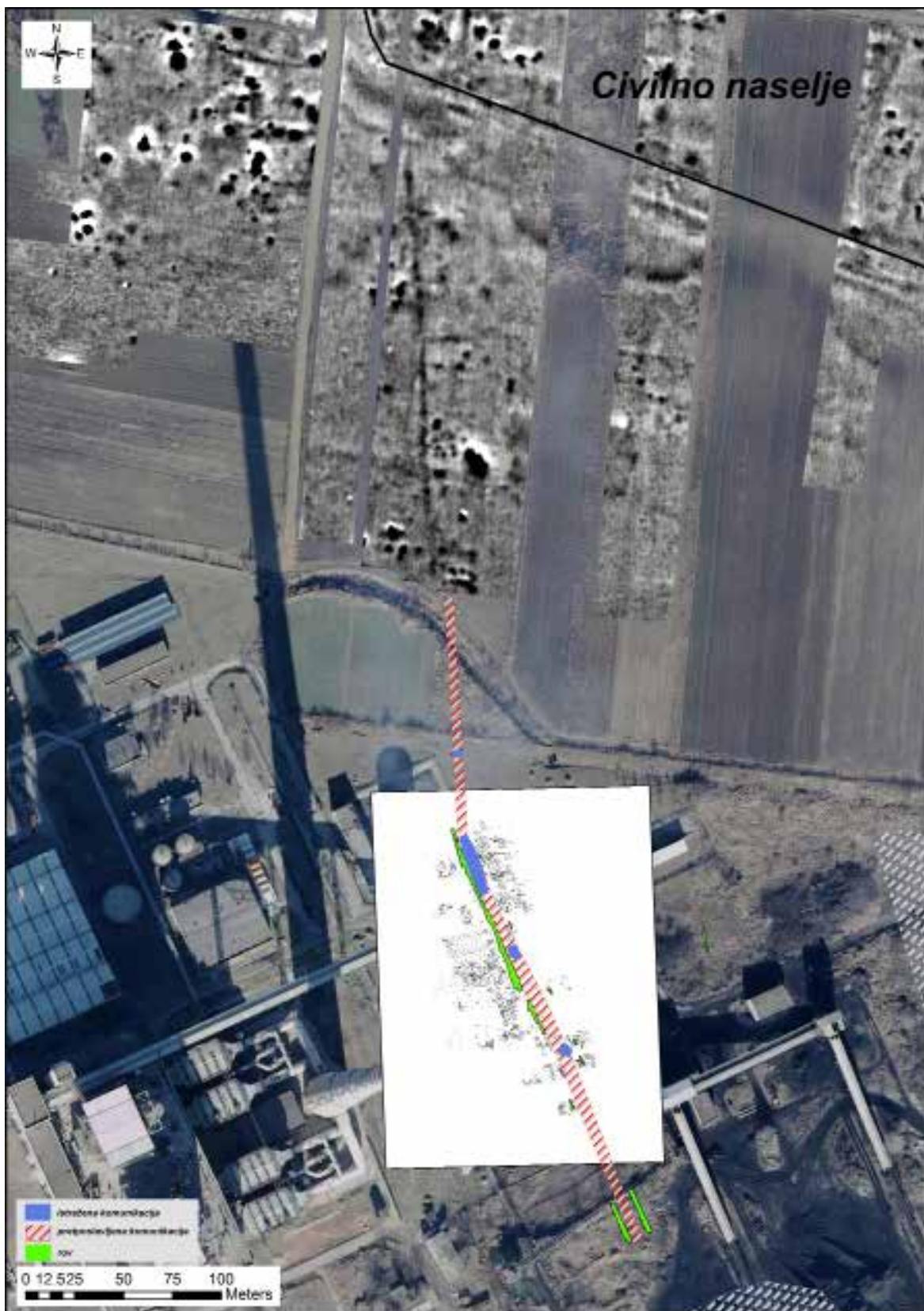

Slika 4 Rekonstruisani pravac komunikacije između nekropole i naselja na Viminacijumu

na dubini 1,05 m, u sondama 69, 50 na dubini 0,70 m, u sondi 51 na dubini 0,60 m, u sondama 33, 36 na 0,50 m, u sondi 123 na dubini 1,05 m i u sondi 130 na 0,50 m. Dno rova je ukopano u sloju lesne zdravice od dubine 1,70 m – 2,00 m (sektor I, sonde 108, 105, 80, 51), 2,45 m (sonde 100, 116), 2,6 m u sondi 96 do dubine 3,10 m (sonde 90, 116, 50, 33, 36). Najveća širina rova utvrđena je u sondi 69 i iznosi 3,90 m. Rov se levkasto sužava ka dnu gde njegova najveće širina iznosi od 0,40 do 0,80 m. Istražen je u dužini od 160 m.

Stratigrafska slika rova – Sloj humusa tamnomrke boje do dubine 0,40 do 0,50 m sadržavao je sitne komade opeka, maltera, heksagonalne i leptiraste podne opeke, lomljenog kamena, fragmenata keramike i životinjske kosti. Fragmenti keramike potiču uglavnom od crveno (zdele, amfore, drška suda u obliku zmije) i sivo pečenih sudova (lonci, poklopci) i ognjišnih lonaca od bele, krupnozrne gline. Keramički fragmenti se ne spajaju na starim lomovima. Vrlo su česti veliki kovani ekseri. Dva crveno pečena žiška, nekoliko bronzanih privezaka i aplikacija, bronzani prsten i zakivak i fragmenti izrazito profilisanih fibula nađeni u ovom sloju potiču iz grobova koji se pružaju duž obe strane rova. U ovom sloju nađeni bronzani novčići uglavnom su datovani u 4. vek. Već na dubini 0,50 m, u većini sondi, zemlja je prošarana grumenovima zapečene zemlje i tragovima gari.

Od dubine 0,50 m počinje sloj nešto svetlije, rastresite zemlje sa dosta arheološkog materijala koji se prati do dubine 1,20 m. Uočljivi su tragovi gari i pepela, grumenovi maltera, komadi opeka i tegula, lomljenog kamena i podnih leptirastih opeka.

Brojni su fragmenti sivo i crveno pečenih keramičkih posuda koji se međusobno spajaju na starim lomovima. Preovlađuju fragmenti crveno pečenih amfora – vretenaste drške, trbusi, špicasta dna. Od ognjišnog posuđa dominiraju veći sivo pečeni lonci grube fature, dok su nešto ređi crveno pečeni lonci manjih dimenzija. U grupi stonog posuđa izdvajaju se fine crveno pečene i crveno bojene i glačane zdele i crno bojene posude fine fature, zatim male kalotaste zdele, crveno pečeni tanjiri, crveno pečeni krčazi i pehari rađeni od bele krupnozrne gline narebrenih trbuha. Među sakralnim sudovima izdvajaju se sivo pečene kadionice

premazane slojem engobe i fragmenti crveno pečenih žižaka.

Posude od stakla daleko su ređe od keramičkih. To su uglavnom fragmenti zdela i balsamarija dugog vrata od zelenkastog stakla. U ovom sloju javlja se i veći broj celih i fragmenata toaletnih-kozmetičkih košanih igala i šivaćih igala. Najčešće ukrasne igle su valjkastog tela, kratkog vrata i glave u obliku bobice, ravne ili kupaste glave, dok je samo jedna sa glavom u obliku šišarke. Ukrasne bronzane i šivaće igle su znatno ređe. Nekoliko fragmenata bronzanih fibula – izrazito profilisanih, sličnih *Aucissa* fibulama, jedna zoomorfna u obliku zeca, zatim jedna bronzana, emajlirana pečatna kutijica, medicinski instrument i nekoliko bronzanih alki potiču iz razrušenih grobova. Masivni gvozdeni ekseri sa kružnim ili pravougaonim, pločastim glavama i dalje su veoma prisutni.

Vrlo česti su crveno pečeni keramički kalupi za žiške i fragmenti crveno pečenih žižaka. Dva fragmenta nadgrobnih kamenih ploča sa natpisom, deo kamene plastike i fragmenti crveno pečenih terakota predstavljaju već uobičajeni repertoar nalaza iz rovova i sa žrtvenih površina istraženih na Viminacijumu.⁴⁰⁷ Često se javljaju amorfnim komadi olova, bronzane i staklene zgure. Pored pokretnog arheološkog materijala, sloj je bogat fragmentima životinjskih kostiju i to naročito pasa, konja i goveda, dok su kosti svinja, ovaca i koza nešto ređe. Često životinjske lobanje leže na fragmentima velikih, crveno pečenih keramičkih sudova (konja, pasa). Sloj je datovan novčićima Trajana, Hadrijana, Antonina Pija, Komoda, Septimija Severa, Karakale, Gordijana III, Filipa Arapina, Licinija, Konstantina i Konstansa I.

U ovom sloju se u znatnom broju javljaju fragmenti ljudskih kostiju, lobanje i kalote lobanja, što ukazuje na drugu funkciju rova. Naime, očigledno da je tokom vremena prostor nekropole čišćen i pripreman za nove sahrane čime su stariji grobovi remećeni, namerno ili nenamerno, ali je sadržaj završavao u rovu.

Od dubine 1,20 m do 1,50 m počinje sloj nešto tamnije i kompaktnije zemlje sa više arheološkog materijala nego u prethodnom sloju i prati se sve do dubine 3,15 m. I dalje su izraziti tragovi gari i pepela, a još učestaliji grumenovi maltera, komadi opeka i tegula, lomljenog kamena i podnih, leptirastih i heksagonalnih

⁴⁰⁷Зотовић, Јордовић 1990, з, 4.

opeka. Fragmenti i cele keramičke posude brojniji su nego u prethodnom sloju. Razlika se ogleda u većoj količini materijala, raznovrsnijim oblicima i tipovima i većem procentu luksuzne stonog keramike. U grupi stonog posuđa izdvaja se veća kalotasta zdela od tera sigilate sa floralnim ukrasom i jonskom kimom na prelazu oboda u vrata, zvonasti pehar fine fakture, kalotasta mrko gleđosana zdela, crveno i sivo pečeni krčazi. Krčazi i kalotaste zdele fine fakture su mrko firnisovani ili crveno bojani.

Izdvajaju se tri tipa amfora grube fakture, crvene boje pečenja i crveno bojanih (isti tip je nađen u grobu u obliku bunara G-282). Na vratu jedne od amfora naknadno je urezivanje izvedeno slovo A. Među loncima ističe se veći crveno pečeni lonci sa jednom drškom i prstenasto profilisanim dnom.

Velika količina fragmenata različitih keramičkih posuda koji se spajaju na starim prelomima ukazuje na lomljenje sudova na licu mesta. Na većini fragmentima vidni su tragovi nagorelosti.

Brojniji su i fragmenti staklenih posuda: konično uvučena dna staklenih posuda, jedno ravno dno veće posude s kvadratnom osnovom, prstenasto profilisani obodi i trakaste drške. Balsamariji i boce su uglavnom rađeni od zelenkastog i beličastog stakla.

Izrazito je veliki broj životinjskih kostiju. Zastupljene su kosti konja, goveda, pasa i jelena. Takođe se javljaju i fragmentovane kosti ljudskih skeleta i to najčešće kalote lobanja i delovi dugih kostiju. To ukazuje da se radi o ostacima starijih grobova koji su uništeni prilikom obrazovanja nekropole.

U ovom sloju su česti i fragmenti zidnog maltera sa očuvanom fresko bojom (crvena i žuta), a na jednom primerku je očuvan čak i linearni ornament u kombinaciji oker, crvene, zelene i žute trake.

Broj celih i fragmenata toaletno-kozmetičkih koštanih igala i šivaćih igala i dalje je veliki, a njihov repertoar raznovrstan: ukrasne igle valjkastog tela sa glavom u obliku bobice, kupastih glava ili u obliku šišarke. Bronzane lengeraste, kolenaste, izrazito profilisane fibule i jedna izuzetna emajlirana (T. CLI) datuju se u polovinu 2. veka.⁴⁰⁸

⁴⁰⁸Veliki broj emajliranih fibula nađen je na lokalitetima u Sisku. Analogija za primerak sa viminacijumske nekropole potiče iz druge polovine 2. veka, cf. Košćević 1995, 20, Tabela 2/160.

Bronzani medicinski instrumenti (sonde, pincete), ključ na prstenu, gema sa predstavom krilatog genija, bronzani razmernik⁴⁰⁹ predstavljaju priloge iz uništenih grobova.

Masivni gvozdeni ekseri sa kružnim ili pravougaonim, pločastim glavama i dalje su veoma prisutni, kao i crveno pečeni keramički kalupi za žiške i čitavi crveno pečeni žišci tipa firma lampi, sa rozetama ili figuralnim predstavama na disku. U ovom sloju ima više crveno pečeni terakota, a i nekoliko piramidalnih keramičkih tegova sa motivom grančice. Sloj je datovan novčićima Avgusta, Domicijana, Trajana, Marka Aurelija, Aleksandra Severa, Proba i Konstantina.

Stratigrafska analiza ne daje mogućnost da se jasno izdvoje dva kulturna sloja. Čini se da je rov korišćen neprekidno i punjen kontinuirano. Različite dubine na kojima počinje uslovljene su samom konfiguracijom terena. U nekim sondama se ispod dna rova, a na različitim dubinama, naišlo na sloj peska i rečnih oblutaka. To ukazuje na prvobitnu neravnomernu konfiguraciju terena koja je uslovlila i punjenje rova. Česti proslojci gari i pepela, amorfni komadi staklene, gvozdene i bronzane zgure, nagorela ognjišna keramike, svedoče o kulturnim obredima vršenim na ovom prostoru. Navedena je mogućnost da je rov prvobitno korišćen kao pozajmište za glinu, a da je kasnije služio u navedene svrhe. Na nekropolama velikih urbanih centara iz perioda rimske dominacije žrtvene površine se javljaju nad pojedinim grobovima ili eventualno grupom grobova.⁴¹⁰ Analogije za žrtvene površine ili rovove viminacijumskog tipa za sada ne postoje. Ono što je izgledalo kao slična situacija na rimskoj nekropoli u Blikiju, predstavlja ustvari komunikaciju kroz nekropolu i to u jednom periodu. Naime, u tzv. rovovima u Blikiju su vršene naknadne sahrane.⁴¹¹

Numizmatički materijal ukazuje na istovremenost horizonata. Naime materijal obuhvata raspon od 1. do kraja 4. veka. Ostali arheološki materijal takođe potvrđuje ovu sliku.

Pravac prostiranja rova i skoncentrisanost grobova

⁴⁰⁹Јеремих 1995, 107/041; Јеремих 2001, 179. Još jedan bronzani razmernik, nešto lošije očuvan nađen je na Viminacijumu u razrušenom grobu sa kremacijom.

⁴¹⁰Faber 1998, 251–309.

⁴¹¹Laet *et al.* 1972, Fig. 9–12.

od 1. do 3. veka sa njegove obe strane navode na pretpostavku da je to i pravac pružanja komunikacije kroz nekropolu. Neke od istraženih površina sa lomljenim kamenom i fragmentima opeka ukazuju na moguću komunikaciju.

U sondi 50 na dubini 2,75 m javlja se sloj peska, oblutaka i sitnog kamena zelenca a zatim se ispod ovog nalazio sloj gari, pepela i zapečene zemlje sa velikom količinom fragmenata različitih keramičkih posuda koji se spajaju na mestima starih lomova. Površina se gubi na dubini 3,15 m u sloju žute, lesne zdravice.

Žrtvena površina – sektor I

Zauzima površinu od približno 200 m² (29 x 7 m). Prostire se istočno od žrtvenog rova i zapadno od građevine. I ovde sloj humusa identičan kao i u rovu. Naime, sadrži sitne komade opeka, lomljenog zelenca, gari, pepela i maltera. Na dubini 0,45 m počinje sloj tamnomrke i rastresitije zemlje bogat arheološkim materijalom u kome se javlja više gvozdjenih eksera.

Deo tzv. kaldrme je konstatovan na dubini 0,85 m u središnjem delu žrtvene površine istočno od rova u sektoru I. Kaldrmu su činili komadi sitno lomljene opeke i kamen zelenac. Na toj dubini, kao substrukcija, bio je ubačen i pločasto obrađeni prikaz lava u desnom profilu. Glava je odlomljena, ali se spaja na mestu starog preloma. Figura lava je od krečnjaka lošeg kvaliteta (T. CLVIII). Pored lava nađeno je još 4 fragmenta obađenog krečnjaka i 26 fragmenata kamene plastike u sekundarnoj upotrebi (T. CLVII). Površina sa lomljenom opekam i kamenom debljine je od 10 do 15 cm.

Na nivou kaldrme nađeno je više fragmenata bronzanih predmeta, fragmenti gvozdjenih okova, deo narukvice od crne staklene paste polukružnog preseka i nekoliko bronzanih novčića (T. CLX).

U sloju nešto tamnije mrke zemlje, ispod kaldrme, nađeno je nekoliko životinjskih kostiju (goveče, konj), više fragmenata bronzanih predmeta, nekoliko heksagonalnih i leptirastih podnih opeka, drške amfora i delovi trbuha i dna amfora. U sloju i dalje ima fragmenata opeka, grumenova maltera, tragova gari i pepela, te bronzane, gvozdene i staklene zgure. Brojne su životinjske kosti i to goveda, konja i koza i jedna sahrana psa. Naime, na mestu prethodno konstatovane

površine sa tamnom zemljom i garom sa dosta keramičkog materijala, nađen je skelet slobodno ukopanog psa. Orijentisan je sever–jug sa dev. od 32^o severnim delom ka zapadu. Položen je na levi bok u ispruženom stavu s prednjim nogama koje su savijene ispod stomačka, dok su zadnje noge opružene. Sve kosti skeleta su dobro očuvane. Neposredno kod zadnjih šapa sa zapadne strane skeleta nađena su dva fragmenta crveno pečene keramike, jedno prstenasto profilisano dno i obod sa trbuhom dve različite zdele. Fragment oboda zdele rađen je u kalupu sa plastičnim ornamentom. Fragmenti se ne spajaju i svi pripadaju različitim posudama.

Žrtveni sloj se završava u sloju lesne zdravice od dubine 1,30 do 1,40 m.

Nekoliko kalota ljudskih lobanja i fragmenata dugih kostiju nađeno je i u sadržaju ovog sloja. Radi se o sekundarnoj sahrani ili tzv. čišćenju grobljanskog prostora. U rovu postoji nekoliko takvih, sekundarnih sahrana (G-139, G-145, G-210, G-308, G-309, G-314).

Pravougaona površina pored groba G1-95

U kv. XXX na dubini od 90 cm zaglačavanjem se ocrtala pravougaona površina sa šutom koji su činili pretežno profilisani delovi krečnjaka dimenzija 2,90 x 2,20 m i dubine 0,40 m. Ova površina sa šutom je oštetila severni deo groba G1-95. Ukop je bio ispunjen grumenovima zapečene zemlje izmešane sa nešto gari i fragmentima opeke. U ukopu je nađeno nekoliko fragmenata balsamarija od kojih je jedan deformisan pod visokom temperaturom i nekoliko bronzanih klanfi. Na donjem nivou ukopa nađena su dva manja fragmenta ljudskih cevastih kostiju. Moguće je da se radilo o razrušenoj grobnoj konstrukciji ili nekom objektu koji je bio u funkciji nekropole.

Žrtveni sloj

Tokom vremena iznad grobova obrazovao se sloj od tekućih daća bogat arheološkim materijalom. Pokojnicima su prinošene žrtve određenih dana u godini.⁴¹² Priprema sakralnih obreda vršena je na groblju, a materijal upotrebljen za njihovu pripremu ostajao je na

⁴¹²Toynbee 1971, 63.

nekropoli. Taj žrtveni sloj sadržavao je fragmente keramičkih posuda (ognjišne, stone i ritualne), fragmente staklenih posuda, žižaka, koštanih i bronzanih igala, terakota i različitih bronzanih, gvozdениh i koštanih predmeta kao i veliku količinu životinjskih kostiju.

Keramički materijal iz žrtvenog sloja, sa žrtvenih površina i iz rova uglavnom odgovara materijalu nađenom u grobovima (T. CLXV, CLXVI, CLXVII). Izuzetak su amfore, velike zdele i tarionici koji su izuzetno retko zastupljeni u grobnom inventaru. Jedna amfora nađena je u grobu sa inhumacijom (G-325) koji se datuje u 3. vek. Osim toga, u žrtvenom sloju su česte posude luksuzne izrade (*terra sigillata*, barbotin itd.) dok su u inventaru grobova veoma retko prisutne. U grobovima prevladavaju posude za svakodnevnu upotrebu i sa posebnom pogrebnom namenom (krčazi, kadionice), mada se one javljaju i u žrtvenom sloju. Ovakva je situacija i na nekropoli Više grobalja i na žrtvenim površinama istraženim na toj nekropoli.⁴¹³

Nekoliko pojedinačnih žrtvenih površina koji se izdvajaju u sondama iznad i pored grobova navodi na zaključak da su postojala nadgrobna obeležja, najverovatnije od drveta, odnosno da su bila ograničenog trajanja. Fragmenti nadgrobniх stela konstatovani su samo u ispuni rova i nisu nalaženi *in situ*.

⁴¹³Зотовић, Јордовић 1990, 11.

ORGANIZACIJA NEKROPOLE

Nastanak i razvoj nekropole u istorijskom kontekstu

Dosadašnja proučavanja ogromne viminacijumske nekropole pružaju nekoliko osnovnih polazišta:

- Prema analiziranom materijalu ispitivana nekropola na Pećinama pripada periodu od 1. do 4. veka, dok su se sahrane na nekropoli Više grobalja vršile od 1. do sredine 3. veka;
- Inhumacija i kremacija su tekle paralelno, mada je zastupljenost kremacije izrazita u 2. veka i opadajuća u 3. veku – odnosi se na obe ispitivane nekropole;
- Nekropola na Pećinama formirana je duž rova pravca sever–jug, dok i za formiranje nekropole na lokalitetu Više grobalja važnu ulogu takođe ima pravac pružanja rovova;
- Grobovi sa kremacijom tipa Mala Kopašnica – Sase čine više od 90% svih kremacija . Ostali su grobovi u obliku bunara i urne. Na lokalitetu Više grobalja čak se ni ne javljaju grobovi u obliku bunara, a procenat sahrana u urnama iznosi 5%, dok je na lokalitetu Pećine je još manji i iznosi svega 2%;
- Smatra se da je u kombinovanim sahranama (kremacija i inhumacija) presudan uticaj sa istoka, posebno iz Sirije, jer je prisustvo Sirijaca zabeleženo na epigrafskim spomenicima;
- Komadi fresko bojenog zidnog maltera nalaženi su i u grobovima sa kremacijom i sa inhumacijom, a i na žrtvenoj površini. Isti je slučaj na obe istraživane nekropole. Čin simboličnog polaganja dela kuće u grob ima namenu uspostavljanja veze između pokojnika i njegovog bivšeg doma ili doma njegove porodice.⁴¹⁴

Do sada raspoložemo saznanjima da je Viminacium bio najveći i glavni grad Gornje Mezije i da je u njemu imala svoj logor legija VII *Claudia*. Rimska historiografija za period 2. i 3. vek kada je Viminacium imao značajnu ulogu u unutrašnjim zbivanjima rimske države, prilič-

no je oskudna. Nesumnjivo da grad prvi put ima veći politički značaj u vreme ratova sa Dačanima kada su u njemu bile skoncentrisane vojne snage pre prvog Trajanovog prelaska na levu obalu Dunava. Posredan uticaj imali su i ratovi Marka Aurelija na Dunavu i Lucija Vera sa Parćanima, kada kuga koja je kosila vojsku, biva preneti i u vojni logor i na okolno stanovništvo Viminacijuma (grobovi oblepljeni krečom G1-75, G1-76, G1-85). Međutim ratovi u 2. i 3. veku su malo uticali na istoriju grada. Garnizon u Viminacijumu postaje značajan politički činilac u vreme kad je vojska odlučivala ko će biti rimski car. Tako se grad često nalazio u središtu unutrašnjih sukoba i borbi za vlast. Smatra se da je svoje sedište u Viminacijumu 248. godine imao Pakacijan, da je Decije prvi priznat od legije VII *Claudia*, a zatim da mnogi od potonjih rimskih careva borave kraće ili duže u gradu u zavisnosti od političkih prilika⁴¹⁵. Mnogobrojni događaji u ovom delu Rimskog carstva imali su uticaj na život samog grada: sukob Dioklecijana i Karina kod Marguma 284. godine, Galerijev rat protiv Sarmata 299. godine, Licinijev i Konstantinov rat protiv Sarmata, rat protiv Gota koji dovodi Konstantina 334. ponovo u Viminacijum, rat sa Akvincenzima i Pikenzima 358. godine koji dovodi Konstancija u blizinu logora legije VII *Claudia*.

O samom naselju i logoru tek počinjemo da sabiramo saznanja s obzirom na to da se tek nedavno započelo sa sistematskih iskopavanjem logora. Međutim, raspoložemo izuzetno raznovrsnim i bogatim materijalom sa nekropola čijom analizom dobijamo prilično preciznu sliku stanovništva koje je živelo na prostoru Viminacijuma tokom nekoliko vekova. Obradom nekropole na lokalitetu Pećine i uporedbom sa nekropolom Više grobalja teži se da se postave obrasci za obradu cele viminacijumske nekropole, odnosno da se postigne najveći mogući stepen proverljivosti materijala, pogrebnih rituala i obreda na osnovu reprezentativnog dela nekropole obrađene u ovom radu. Značaj rada je utoliko veći ukoliko se ima na umu da je viminacijumska nekropola po brojnosti istraženih grobova među prvih pet na celoj teritoriji nekadašnjeg Rimskog carstva i da može, bar delimično, objasniti proces akulturacije autohtonog stanovništva sa novodošlima pripadnicima rimskog carstva i dati sliku života u jednom

⁴¹⁴Зотовић, Јордовић 1990, 116.

⁴¹⁵Mirković 1968, 72.

kosmopolitskom gradu kakav je bio Viminacijum u tom periodu. Arheološki materijal nikada neće moći u potpunosti da pruži odgovor na sva naša pitanja ali može makar u izvesnoj meri da utoli našu žeđ za razumevanjem prohujalih vremena i uputi na moguće modele po kojima su se odvijale promene.

Literarni i epigrafski modeli za organizaciju nekropola

Prema natpisu nađenom u Ulici Grobnica u Pompejima saznajemo da su mesta mnogih, a moguće i svih grobnica bila kupovana ili dodeljivana od strane dekuriona ili gradskih saveta u znak zahvalnosti za posebne usluge. Odnosno, radilo se o sistemu baziranom najčešće na trgovini, patronatu i koncesiji, mada objašnjenje nije tako jednostavno. Naime, uloga patronata, porodice ili *collegia* (klubova) u pogrebnim običajima mnogo je složenija, što se zaključuje iz literarnih i epigrafskih izvora. Patronat je izgleda imao određen značaj u obezbeđivanju sahrane u bogatim patricijskim porodicama dok je u obezbeđivanju sahrana najvećeg broja pripadnika plebsa bio od male važnosti. *Collegia* se, pak, nisu isključivo bavili sahranama. Neki su možda i delovali kao trgovačka udruženja, drugi kao religiozne grupe ili društveni klubovi; među njihovim raznim aktivnostima, mnogi su imali svoje pogrebne fondove u koje su članovi ulagali novac, tako da bi članarina u slučaju smrti pokrila troškove sahrane. Klub je mogao imati svoje sopstveno zemljište za sahranu, kupljeno ili poklonjeno (kroz patronat).⁴¹⁶

Iako se sve ovo odnosi na prilike u samom Rimu, moglo bi se očekivati da se koncept urbane nekropole kroz sličnosti u organizaciji sahrana „uveze“ zajedno sa drugim vidovima rimske kulture. Može se zaključiti da je nekropola na Viminacijumu po svojim karakteristikama sledila model po kome su organizovane rimske urbane nekropole.

Građevina u okviru nekropole

Građevina sa četiri prostorije istražena u okviru nekropole datovana je u drugu polovinu 4. veka kada i većina grobova sa inhumacijom. Njena namena je ne-

jasna, a činjenica je da je podignuta u sred nekropole koja je očigledno bila u upotrebi i nakon života ovog objekta.

U severnom delu prostorije 1 na dubini 0,40 m ustanovljena je konstrukcija od većih blokova kamena zelenca dimenzija 2,25 m x 2,14 m, visine 0,55 m, koja se pružala u pravcu sever–jug. Pojedini blokovi bili su dimenzija 50 x 50 cm i debljine 15 cm. Iznad se nalazio sloj trpanca debeo 15 cm. Prostor između kamenova bio je popunjen sitnim šljunkom iznad koga se nalazio red koso postavljenih pločastih kamenova, a iznad koga je bio drugi red kamenova postavljen u drugom smeru, tako da su ova dva reda složenih kamenova obrazovala formu riblje kosti vezanu krečnim malterom. Cela površina konstrukcije bila je premazana krečnim malterom debljine 2 cm po kome su se nalazile kvadratne podne opeke dimenzija 30 x 30 cm. Opeke su konstatovane na osnovu otiska u malteru. Cela ova površina predstavlja nivo podnice uhvaćen samo u ovoj prostoriji.

Slučajevi novoizgrađenih objekata na nekropola koje su još u upotrebi nisu retkost u rimskom periodu. Slična situacija zabeležena je i na antičkom *Lugdunum*-u. Nekropola na ovom lokalitetu se koristila od 1. do 4. veka, s tim što je najviše sahrana iz 3. veka. Zanimljivo je da su tokom celog perioda na istom prostoru građene i kuće, odnosno nema jasne podele prostora na kome su vršena sahranjivanja, a na kome su građene zgrade.⁴¹⁷ Izgleda čak da se nekropola širila preko urbanih delova. Zanatske aktivnosti, trgovina i stanovanje prouzrokovali su ovo „mešanje“ različitih upotrebni zona gradskog prostora, suprotno normiranoj organizaciji urbanog prostora. Shodno tome, na granicama gradova razvijaju se različiti modeli upotrebe prostora izazvani dinamičkim širenjem gradskog područja, odnosno težnjom da se premaše prvobitne granice isplaniranog naselja.⁴¹⁸ Upravo ovakvi arheološki dokazi primoravaju nas da posmatramo razvoj grada i njegovih predgrađa na novi način.

Naselje i nekropola

Svaka rimska kolonija gradi se po posebnim pravilima. Na stecištu određenih glavnih prometnih linija

⁴¹⁷Tranoy 2000, 167.

⁴¹⁸Tranoy 2000, 168.

⁴¹⁶Barber, Bowsher 2000, 330.

nastaje forum, centar grada s hramovima i javnim zgradama. U Viminacijumu su arheološki već potvrđene gradske ulice, javne terme, akvadukt koji je grad snabdevao vodom sa nekoliko izvorišta u okolni grada, amfiteatar. Dalje možemo očekivati da je i Viminacijum imao svoj forum s Jupiterovim hramom, kuriju gde su se okupljali većnici na sednicama, po uzoru na senat u Rimu. Na forumu su, osim pijace (koja nije nužno bila tu) morale biti bazilika koja je služila za suđenje u građanskim parnicama, zatim finansijski gradski ured, zgrade za beneficijarijsku službu itd.

Pokušaj razjašnjenja prostornog uređenja nekropole suočen je sa mnogobrojnim teškoćama, kao što su višeslojne sahrane iz različitih perioda, nedostatak arheoloških dokaza o prostornoj organizaciji groblja i nasumični raspored grobova. Naime, presecanja čak između vremenski bliskih sahrana nisu retkost. U slučaju grobova sa ispitivane nekropole presecanje je prisutno u 35% svih sahrana (Karta 5). To i nije tako veliki procenat kada se uzme u obzir da je, na primer, na rimskoj nekropoli Lugdunuma presecanje prisutno u 60%.⁴¹⁹ Čini se da upravo ovako visok stepen oštećenosti ukazuje na protivrečnost između teoretskog rimskog zakonodavstva sa svojom velikom brigom o nepovredivosti grobova i praktične organizacije, pri kojoj se posebno vodi računa da se prilikom novih sahrana ne zauzima preveliki prostor. Činjenica je da su grobovi, naročito sa kremacijom, skoncentrisani na ograničenom prostoru, a da razlog za to nije očigledan jer je teren na samom početku korišćenja nekropole pružao sasvim pogodnu mogućnost za razređenije sahrane. Kod poslednjih sahrana, inhumacija najčešće u drvenom sanduku ili u konstrukciji od opeka, najčešće orijentacije JZ-SI, primetno je izbegavanje korišćenje starijeg dela nekropole. Uglavnom se radi o grobovima 4. veka tako da treba pretpostaviti namerno izbegavanje prostora za koji se znalo da je u prethodnom periodu korišćen za sahrane. Iz jednog pisma Sidonijusa, aristokrate, panegirika tri cara, gradskog prefekta Rima 468. godine i biskupa u Klermon-Feranu 469. godine saznajemo kako su izgledale gradske nekropole toga doba. Naime, on izveštava o sknavljenju groba svog dede koji je bio prefekt Galije pod Konstantinom III 408. godine i prvi u porodici pokršten. Na povratku sa puta, popevši se

na brdo iznad grada, zapaža nosače kovčega na groblju na kome je sahranjen i njegov deda i biva mu jasno po raskopanoj zemlji šta se događa. On stiže grobare koji se, očigledno svesni svoje greške, ne brane preterano od zasluženih batina zbog uznemiravanja mrtvih. Uz to, Sidonijus daje jedinstven opis izgleda groblja: na sve strane rasuti ostaci lomača i ljudske kosti nakon više godina sahranjivanja tako da nije bilo mesta za nove grobove. To je verovatno i bio razlog zbog koga su grobari načinili grešku. Naime usled ovih ostataka sahrana, prvobitno formirane humke nad grobovima su se uravnile, došlo je do nivelacije terena, te su grobari verovali da na tom prostoru nije bilo sahranjivanja. Pošto je šteta već bila učinjena, a Sidonijus želeo da spreči sledeće, on svom nećaku daje detaljne instrukcije kako da se grob obeleži spomenikom izrađenim od mermera na kome će ugravirati čak dvadeset redova natpisa.⁴²⁰ U opisu groblja on ističe ostatke i kremacija (ostaci lomača, pepeo) i inhumacija (kosti skeleta) i to u 5. veku. Dakle, ili su oba ritusa bila još uvek u upotrebi, ili su ostaci kremacija bili vidljivi još od pre vek i više, što je malo verovatno. Moguće da je pisac dao sebi malo više umetničke slobode. Međutim, ono što je zaista značajno je očekivanje Sidonijusa da se grob njegovog dede, iako bez nadgrobniog spomenika ili kakvog drugog obeležja, poštuje i nakon 40 godina od sahrane. Dalje i sam priznaje da je humka nakon toliko godina postala skoro neprepoznatljiva, što je i razlog sknavljenja groba i njegove odluke da podigne nadgrobni spomenik. Ovu situaciju treba uzeti u obzir kada se posmatraju presecanja grobova i to naročito sa kremacijom. Oni su obično imali samo humku kao nadgrobno obeležje, a na jednoj nekropoli gradskog tipa, sahrane su bile česte. Bez obzira na to što čak i oba groba sadrže novčić istog perioda moguće je da je hronološka razlika među njima veća jer se radi o novcu koji je dugo bio u upotrebi, dok ostali grobni prilozi ne pripadaju materijalu koji je hronološki osetljiv.

⁴¹⁹Tranoy 2000, 166.

⁴²⁰Reece 1977, 44–45.

Hronološki raspon nekropole

(Hronologija grobova sa kremacijom i inhumacijom)

Sudeći prema horizontalnoj i vertikalnoj stratigrafiji ispitivane nekropole i arheološkom materijalu nađenom u grobovima može se zaključiti da korišćena neprekidno u periodu od kraja 1. do kraja 4. veka. Promene koje se događaju unutar nekropole ponekad su blage i postepene, a samo povremeno dramatične. Zapaža se da se tokom 3. veka, a naročito u 4. veku grobovi sa inhumacijom orijentacije JZ-SI, Z-I i I-Z pružaju severno od ranije nekropole da kremacijom.

Vertikalna stratigrafija, termin koji je u upotrebi da bi opisao međusobna presecanja grobova, ukazuje na nekoliko vremenskih faza upotrebe nekropole. Sloj grobova počinje već na dubini 0,20 m, odnosno ukopavanja grobova počinju već na dubini 0,20 m, a završavaju se na dubini 1,75 m u sloju zdravice.

Iako je očigledno da je grobna jama koja preseca drugu grobnu jamu mlađa, najčešće nije jasno koliki je to vremenski protok. Neki istraživači predlažu da se uzme period od dvadesetak godina ukoliko je raniji grob u potpunosti razrušen. Razlog za ovakvu sugestiju je da su ljudi uglavnom izbegavali da kopaju na mestima za koje su znali da su već korišćena za sahrane, a potrebno je oko dvadesetak godina da se tragovi korišćenja zemljišta za sahrane izgube.⁴²¹

Analiza prostornog rasporeda grobova ukazuje na očiglednu koncentraciju najranijih ukopa oko žrtvenog i istočno od najveće ustanovljene žrtvene površine u sektoru I. Nekropola se potom širi u pravcu juga. Tokom 3. i 4. veka, kada u potpunosti preovladava inhumacija, nekropola je bila organizovana na redove severozapadno od prostora sa najranijim ukopima spaljenih pokojnika.

Na nekropoli su vršene sahrane i civilnih i vojnih lica. Kada je reč o vremenskim fazama upotrebe nekropole možda bi se pre mogao ustanoviti postepeni razvoj i širenje nekropole od kraja 1. do sredine 3. veka. Faza I bi se mogla vezati za Viminacium pre dobijanja municipalnog statusa pod Hadrijanom, dakle za period od sedamdesetih godina 1. veka n.e. do kraja druge

decenije 2. veka. Uglavnom je čine grobovi spaljenih pokojnika koji počinju da formiraju nekropolu sa obe strane rova. Važno je istaći da je uz običaj spaljivanja istovremeno primenjivano i skeletno sahranjivanje (grobovi br. G1-51, G1-120, G-235, G-348).

U fazi II, od Hadrijana do Severa, u kojoj dominiraju grobovi spaljenih pokojnika, zapaža se širenje nekropole u pravcu juga. Repertoar grobnih oblika je raznovrsniji. Čini se da u pojedinim periodima postoji nastojanje da se nekropola organizuje u pravilnim redovima. To je očigledno u jednom periodu, tokom sredine 2. veka, kada nekropola počinje da se širi na jug. U tom periodu česti su etažni grobovi sa kremacijom sa konstrukcijom od opeka u II etažu.

Ali, ubrzo potom intenzivira se opet sahranjivanje u središnjem delu nekropole. Sve orijentacije grobova su zastupljene, preklapanja su česta i kod hronološki bliskih sahrana, te se postavlja pitanje postojanja nadgrobnih obeležja.⁴²² Nova istraživanja nekropole na zapadu Rimskog carstva ukazuju da su presecanja između istovremenih kremacija mnogo češća nego što bi se moglo pretpostaviti. Naime, na nekropoli u Lugdunumu u 37 slučajeva od ukupno 131 zabeleženo je presecanje istovremenih grobova, što je u suprotnosti sa rimskim zakonom o nepovredivosti grobnog prostora. Očigledno da je bilo mnogo razloga da se odredbe ovog zakona zaobilaze. U slučaju Lugdunuma verovatno se radilo o podvodnim vodama na susjednom, slobodnom prostoru.⁴²³ Krajem 2. i početkom 3. veka (period od Severa do Gordijana I – III faza) na Viminacijumu su kremacije i dalje veoma zastupljene, čak se pojavljuju novi grobni oblici (G1-118), međutim inhumacija počinje da preovlađuje. Sredinom 3. veka više nema kremacija, a grobovi inhumiranih pokojnika u velikoj meri poštuju ranije ukope.

Nekropola inhumiranih pokojnika u redovima prostire se SZ i Z od ranijih sahrana spaljenih pokojnika. Samo nekoliko skeletnih grobova preseca grobove sa kremacijom, što navodi na zaključak da je prostor nekropole još uvek bio poznat, ali da grobna obeležja nisu postojala (IV faza – od Gordijana I do tetrahije).

Izvestan proces reorganizacije nekropole tokom 3. i 4. veka ogleda se samo u novom pravcu prostiranja

⁴²²Reece 1977, 44–45.

⁴²³Tranoy 2000, 166.

⁴²¹Clark 1979, 119.

grobova. Izostaje namerno preslojavanje i uništavanje ranijih ukopa. Nekropolom sada dominiraju grobovi zidani od opeka. U velikoj meri su i dalje zastupljeni slobodno ukopani pokojnici sahranjeni u drvenim kovčezima, a konstatovane su i tri sahrane u olovnim kovčezima (V faza – od tetrahije do Teodosija I).

Grobni prilozi tokom čitavog perioda ostaju standardni: tri krčaga, žišci, balsamariji. Veoma mali broj ličnih predmeta pruža samo mogućnost eventualnog socijalnog opredeljenja sahranjene osobe.

Što se tiče etničke pripadnosti pokojnika određenih razvojnih faza očigledno je, prema raznolikim grobnim oblicima, situacija bila šarolika i kompleksna. Tu su pripadnici domaćih autohtonih ili doseljenih, a romaniziranih stanovnika kod kojih je pogrebnih ritus sačuvao određene nerimske osobenosti (grobovi tipa Mala Kopašnica – Sase), zatim oblici svojstveni stanovništvu drugih delova Rimskog carstva (grobovi u obliku bunara), dok očigledni dokazi za prisustvo vojske u vidu nadgrobnih stela na ovoj nekropoli nedostaju.

Socijalna struktura sahranjenih na nekropoli

Nema nepobitnog dokaza za zanimanje bilo koje osobe sahranjene na istraženoj nekropoli. Naime, nije nađen ni jedan nadgrobnji spomenik *in situ*.

Prema materijalu nađenom u grobovima može se delimično napraviti rekonstrukcija zanimanja sahranjenih. Grobovi u kojima su nađeni bodeži najverovatnije su pripadali vojnicima, na što ukazuje i ostali arheološki materijal iz grobova. U grobu G1-67 nađen je razmernik koji je mogao pripadati sahranjenom zanatliji, vajar u ili arhitekti.

Međutim, treba imati u vidu da bogati grobni prilozi ne moraju ukazivati i na bogatu osobu. Naime, primer sa rimske nekropole iz Londiniuma ukazuje na sahranu deteta čiji skeletni ostaci pokazuju lošu ishranu u grobu sa bogatim prilozima.⁴²⁴

Upravo kroz sahrane najviše se približavamo osobama koje su živele u antičko doba. Koštani ostaci nam govore kako su izgledale, kakve građe, koliko visoke ili niske su bile i od kojih su bolesti patile. U tom smislu važnosti proučavanja sahrana je nemejljive. Nevolje, pak nastaju u trenutku kada podstaknuti ovakvom

bliskošću sa davno preminulim osobama pokušamo da odemo dalje i ovako dobijene podatke iskoristimo i interpretiramo probleme religijskih verovanja i socijalne organizacije. Izvesti zaključke o tome kako su ljudi živeli po onome što predstavljaju ostaci umrlih izuzetno je teško i nesigurno.⁴²⁵

Izjednačavanje bogatstva ili siromaštva u sahranama sa onim što je obeležavalo pokojnikov društveni status tokom života u velikoj meri je negirano mnogim argumentima. Ali ako već ne možemo nekako da „otključamo” simbolički sistem koji je vodio transformaciju od života ka smrti, moramo da prihvatimo stroga ograničenja društvenog statusa „iscrtanog” sahranom.⁴²⁶

Ako želimo da proučavamo uticaj rimske pogrebne prakse na domorodačke, provincijalne populacije, moramo imati eksplicitne modele za ono što smatramo „rimskom” pogrebnom praksom i za ono što smatramo da je bila „domorodačka” pogrebna praksa. Treba ukazati na teškoće generalnog definisanja takvih modela. Neke tačke su možda jednostavne – velike, urbane nekropole možda se ne bi mogle naći u oblastima u kojima nije bilo gradskih centara u prerimskom periodu. Građenje monumentalnih kamenih grobnica je jasno rimski običaj – ali je teško tvrditi da se ovakve grobnice tiču direktno većine „naših” provincijalno rimskih ljudi.⁴²⁷

Glavne komponente ovog istraživanja – istraživanja nekropole su arheološki podaci: grobni prilozi, grobne forme, pogrebni običaji, ljudski ostaci, prostorna organizacija nekropole i hronologija. Ovo su polazišta sa kojih bi trebalo da dođemo do određenih zaključaka. Ali oni su samo ostaci pogrebnih formi. Nema smisla porediti inventar kulturnih sadržaja bez razumevanja procesa koji su mogli uticati na taj sadržaj. Tako je potpuno besmisleno porediti učestalost kremacija u bronzanom dobu i u 20. veku. U rimskom periodu se bavimo blisko kulturno i hronološki povezanim pojavama gde bi ovakva „povezivanja” mogla biti moguća.

Dakle, ono što imamo u našim arheološkim podacima su ostaci procesa koji smo definisali kao pravila ponašanja. Izlaganje preminulog je kulturni proces u kome je dosledno sprovođenje pravila od velike važ-

⁴²⁵Jones 1977, 20.

⁴²⁶Jones 1993, 248.

⁴²⁷Jones 1993, 249.

⁴²⁴Barber, Bowsher 2000, 325.

nosti. Najveći broj društava ima specifičan način ponašanja u slučaju smrti pripadnika zajednice određen onim što dotično društvo smatra pravilnim postupanjem. Naravno, za rimski period mi nemamo dokaza da izlaganje preminulog nije bilo vođeno pravilima prihvaćenim u praksi.

Moglo bi se prihvatiti da slični obrasci u arheološkim dokazima pogrebnog ponašanja određene zajednice odražavaju prihvatanje istih kulturnih pravila. Jednostavnije – da slični iskopani grobovi pripadaju ljudima koji su prihvatili zajednički set pravila, najmanje utoliko ukoliko se pravila odnose na ono što je preostalo u grobovima. Ovakav pristup može se prihvatiti samo prilikom uspostavljanja širokih zajedničkih kulturnih i hronoloških obrazaca, kakve imamo u rimskom periodu. Upravo ovaj argument dozvoljava da se proučavaju uzajami odnosi različitih socijalnih grupa na osnovu njihovih pogrebnih ostataka, odnosno običaja. Međutim, moramo biti svesni ograničenja, a to su:

1. Da moramo biti potpuno određeni u proceni stepena sličnosti i razlika u podacima kojima raspolažemo;
2. Da ne postoji pojedinačan tačan odgovor. Najbolje čemu se možemo nadati je da definišemo grupe koje su određene upravo sopstvenom pogrebnom praksom. Ovakvo određivanje grupa može dobro da se poklapa s drugim aspektima društvenog ili kulturnog ponašanja, ali se to poklapanje pre treba dokazati nego što se ono podrazumeva. Štaviše, u kompleksnim društvima, individue imaju mnoge višestruke društvene, statusne ili lične uloge koje mogu uključivati pol/porodicu/starost/bogatstvo/religiju/posao. Bilo koja protumačena veza treba biti dokazana jer se ne podrazumeva. Često se događa da proučavani uzorak ne odgovara očekivanom socijalnom statusu.⁴²⁸

Tokom četiri veka upotrebe nekropole pogrebni ritual se neminovno postepeno menjao. Dakle, moguće je posmatrati ove promene koje su u svakom slučaju rezultat promena u samom društvu. Određena

diferencijacija grobova izvršena je u odnosu na pružanje rova, komunikacija itd.

Zatim, neki slučajevi pokazuju stepen istrajnosti, a neki promenljivosti populacije koja je sahranjena na proučavanoj nekropoli. Različiti su nivoi pridržavanja pravila. Neka pravila sledi neposredno čitava zajednica, nekih se pridržavaju ljudi u lokalnim regijama, nekih ljudi izvan Carstva. Nikakva pojedinačna klasifikacija promenljivih ne može objasniti sa kojom dinamikom je sistem funkcionisao. Radi se o seriji uzajamnih odnosa na različitim društvenim nivoima, određenih kulturnim pravilima na svakom stepenu.

Stepeni povezanosti pogrebnih običaja stoga nam dozvoljavaju da idemo dalje u analizi starih obrazaca kulturne interakcije. Svi lokaliteti iskopavane nekropole, verovatno pripadaju društvima „lice u lice“, ljudima koji su tokom života bili u neposrednom kontaktu jednim sa drugima. Ove studije pokazuju da postoji velika povezanost u pogrebnim pravilima takvih zajednica, tolika da se detalji pogrebne prakse uklapaju u standardne obrasce, ali tako da dozvoljavaju i evoluciju tokom vremena.

Na ispitivanoj nekropoli su postojale grupe sa različitim pogrebnim običajima koje su favorizovale različite delove nekropole. To je očevidno čak i u slučaju kad nismo u mogućnosti da utvrdimo kako su se ove subgrupe definisale tokom života u gradu. Ali ovo i nije iznenađujuće s obzirom na to da u velikim gradskim sredinama podgrupe dele istu nekropolu sledeći sličnu pogrebnu praksu. To je nešto što bi se moglo očekivati. Međutim, izgleda da postoje elementi koji ukazuju na primenu kulturnih pravila na višem društvenom nivou i šire se na regionalnom nivou. Ovo bi se, pre svega, moglo odnositi na prelaz od kremacije ka inhumaciji, procesu koji je bio široko rasprostranjen i geografski i socijalno. Kako i zašto? Mnogo je pitanja o socijalnoj integraciji u Rimskom carstvu koja su uslovia ovako široku primenjivost i prihvaćenost pravila. Mehanizam ovih obrazaca socijalne integracije ostaje nejasan. Iako u društvima „licem u lice“ to može i da se podrazumeva uzevši u obzir rođачke veze, u najvećem broju slučajeva ne može se dokazati. U slučajevima urbanih zajednica moraju se uzeti u obzir razna druga objašnjenja kao što su, na primer, grupisanja po profesiji. U svakom slučaju uvek treba imati u vidu da ovu dinamiku društvenih

⁴²⁸Jones 1993, 250.

odnosa posmatramo ipak samo kroz arheološke pogrebne zapise.⁴²⁹

Komercijalna organizacija

Kada se radi o velikoj nekropoli, kao što je viminacijumska, treba računati sa velikom izvesnošću da je na njoj postojao takozvani deo za „pogrebne usluge” koji je zadovoljavao potrebe brojnih stanovnika grada. Izrada i isporuka sanduka, obezbeđivanje drva za lomaču zahtevali su značajnu organizaciju. Verovatnije da je za ove aktivnosti specijalna komercijalna služba bila na raspolaganju porodicama preminulih nego da su se članovi porodice sami angažovali ako ovih poslova. Mada, čak i na nekropolama u Rimu postoje dokazi o istovremenom postojanju i komercijalne službe i porodičnog angažovanja prilikom sahrana.⁴³⁰

Nažalost, skoro da ne raspolažemo bilo kakvim dokazima te vrste sa nekropola u Panoniji i Gornjoj Meziji. Ostaju nam jedino literarni i epigrafski izvori iako i oni retko ukazuju na komercijalnu organizaciju groblja. Da su groblja mogla promeniti vlasnika i svoju namenu dokaz nam je Mecenina kupovina i promena u baštu groblja pored eskvilinske kapije u Rimu.⁴³¹ Takođe, u Rimu postoje izveštaji o klasi profesionalnih grobara (*fossores*), kojima su poveravane sahrane kako na grobljima tako i u katakombama. U 3. veku nekoliko natpisa pominje kupovinu grobljanskog prostora blizu katakombi upravo od ovih grobara. Iako se ovde radi o prostoru dosta udaljenom od samog Viminacijuma, ovi podaci su izuzetno važni jer ukazuju na model moguće komercijalne eksploatacije urbanih groblja.⁴³²

Ostale upotrebe nekropola u rimskom periodu

Posebna studija o životinjskim kostima koje nisu služile u pogrebnom kultu ukazuje na to da su groblja mogla služiti i za odlaganje smeća, iako ne baš u pravom smislu kao lokacija za đubrište već samo za nusprodukte određenih radnih procesa. Na primer, kosti konja su posebno često bile ostavljane kao nusproi-

zvod tih procesa. Da li ovo odražava organizaciju grada, ukazujući na to da je ovakav materijal trebalo ostavljati u „nečistoj” zoni, odnosno da neprijatne i nepogodne radnje treba izmestiti što dalje od naselja ili odražava nedostatak organizacije, još uvek je nejasno. Moguće je da su određene društvene grupe koristile zbog nepodobnih ideologija groblja za svoje aktivnosti za koje su bili pogodni izolovani prostori. Na primer, zabeleženo je da su groblja u Pompeji služila i za prostituciju.⁴³³ Dosadašnja istraživanja viminacijumskih nekropola daju indicije da su delovi groblja mogli služiti i u druge svrhe, verovatno za odlaganje đubreta nakon nekih radnih procesa. Međutim, za sada ne postoji mogućnost da se ti radni procesi identifikuju.

⁴²⁹Jones 1993, 253.

⁴³⁰Jones 1993, 331.

⁴³¹Horace, *Satires*, 1.8.142.

⁴³²Jones 1993, 332.

⁴³³Barber, Bowsheer 2000, 309.

**KATALOG GROBOVA
KREMIRANIH POKOJNIKA**

G1-1 (sonda 19, blok 1), T. I

Tip groba: Etažni grob sa zapečenim zidovima.

Opis groba: Grob je konstatovan na dubini od 0,35 m. Traka crveno zapečene zemlje koja se jasni je ocrtavala na severnoj strani obeležavala je gornji nivo prvog etaža. Sa unutrašnje strane ovu traku prati traka gari koja se povremeno gubi. Očuvane dimenzije prvog etaža su 2,10 x 1,32 m, a drugog 1,20 x 0,48 m. Dno prvog etaža je mrko zapečeno i pokriva ga sloj gari. Dno drugog etaža pokriva intenzivan sloj gari u kome su nađeni i ostaci sa lomače. Kostii prikupljene sa lomače nisu potpuno kremirane. Orijentisan je Z-I sa devijacijom od 21° zapadnim delom ka jugu.

Grobni inventar: Na južnoj ivici I etaža (8), na zapadnoj strani I etaža (7), uz zapadnu stranu II etaža (5), (6), (2), (3), u SZ uglu II etaža (4), u središnjem delu II etaža (1).

1. Bronzani novac Vespazijana (69–79). R 24,80 mm (C-86).

2. Prstenasto profilisano dno bronzanog suda. R dna 4 cm (C-82).

3. Bronzani predmet prstenastog oblika sa profilacijom. R 3.8 cm (C-83).

4. Fragmenti bronzane oplata (C-84).

5. Veoma korodiran fragmentovani gvozdeni sud (C-81).

6. Veoma korodiran gvozdeni sud sa dekorativnom trakom od bronzanog lima na koju se nadovezivala bronzana trakasta drška. R 11 cm (C-80).

7. Četiri gvozdena ekseričića sa kupasto profilisanim glavama – šunegle (C-85).

8. Fragmentovani crveno pečeni lonac koso profilisanog oboda sa plitkim kanelurama na trбуhu. h 13,5 cm (C-79).

Pol i starost: Odrasla osoba neutvrđenog pola.

Odnos sa susednim grobovima: Nalazi se između G1-3 i G1-9, a njegovim ukopom oštećen je G1-4.

Napomena: Prilikom čišćenja prvog etaža, na njegovom gornjem nivou nađen je komad maltera sa očuvanom trakom crvene boje. Uz ivicu prvog i drugog etaža nalaženi su kovani gvozdeni ekseri.

Datovanje: početak 2. veka

Objavljeno: (1) Vojvoda, Mrđić 2017, Cat. 124; (7) Golubović 2004, Pl. IV, 1.

G1-2 (sonda 19, blok 1), T. II

Tip groba: Razrušeni grob sa kremacijom.

Opis groba: Grob je ograđen fragmentovanim opekama i tegulama. Ostaci nagorelih kostiju, pepela i nagorele keramike se nalaze u grobnoj jami. Dno grobne jame je mestimično nagorelo.

Grobni inventar: Na dnu (1).

1. Žižak od crvenkasto pečene zemlje. Dužina 9,5 cm, širina 6,2 cm (C-100).

Pol i starost: neodređeni

Odnos sa susednim grobovima: Nalazi se istočno od G1-1, zapadno od G-116.

Datovanje: 2. vek

G1-3 (sonda 19, blok 1), T. II

Tip groba: Oštećeni etažni grob sa zapečenim zidovima.

Opis groba: Južna strana groba oštećena je ukopavanjem grobne jame za grob sa kremacijom G1-4. Traka crveno zapečene zemlje obeležava gornji nivo groba. Očuvane dimenzije prvog etaža su 1,10 x 1,10 m. Usled oštećenja nije bilo moguće ustanoviti dimenzije drugog etaža u kojem su nađeni ostaci sa lomače.

Orijentisan je I-Z sa devijacijom od 15° istočnim delom ka severu.

Grobni inventar: Na dnu I etaža (1), a dnu II etaža (2).

1. Bronzani novac Tiberija (15–16). R 25,75 mm (C-119).

2. Bronzani novac. Izgubljen. R 22,00 mm (C-120).

Pol i starost: neodređeni

Odnos sa susednim grobovima: U svom središnjem delu oštećen je ukopom skeletnog, dečjeg groba G-103, u južnom delu ukopom groba sa kremacijom G1-4.

Napomena: Na dnu II etaža nađeno je šest gvozdениh eksera.

Datovanje: početak 2. veka

Objavljeno: (1) Vojvoda, Mrđić 2017, Cat. 27; (2) Vojvoda, Mrđić 2017, 459.

G1-4 (sonda 19, blok 2), T. III

Tip groba: Etažni grob sa zapečenim zidovima.

Opis groba: Traka crveno zapečene zemlje obeležavala je gornji nivo prvog etaža. Očuvane dimenzije prvog etaža su 2,72 x 1,81 x 0,20 m, a drugog 1,66

x 0,66 x 0,36 m. Prvi etaž je pravougaonog oblika sa zaobljenim uglovima. Bočne strane i dno prvog etaža su crveno zapečeni sa tragovima gareži. Južnu stranu prvog etaža čini intenzivno crveno zapečena zemlja, a severnu vertikalno postavljene opeke, dimenzija 0,56 x 0,43 x 0,04. Jedna od njih je dekorisana mrežastim ornamentom. Drugi etaž je verovatno bio formiran od opeka i tegula, najverovatnije u dva reda ili sa pokrivačem na dve vode. Kostii prikupljene sa lomače nisu u potpunosti kremirane jer je veći deo lobanje sa zlatnom naušnicom nađen u istočnom delu grobne jame, a ostaci sa lomače su nađeni na čitavom dnu drugog etaža.

Orijentisan je I–Z sa devijacijom od 28° istočnim delom ka severu.

Grobni inventar: Na I etažu su nađeni (4) i (5), u sloju gari na dnu II etaža (1) (2) (3).

1. Fragment deformisane bronzane narukvice, pravougaonog preseka (C-128).

2. Fragmentovana i deformisana bronzana igla lop-taste glave (C-129).

3. Zlatna naušnica tipa karičice sa priveskom. Privesak je okačen o karičicu i na kraju ima loptasto proširenje. Dimenzije 1,8 x 1,3 cm; dužina priveska 1,3 cm (C-130).

4. Fragmentovani stakleni balsamarij sa izduženim cilindričnim vratom. Visina vrata 7,5 cm (C-127).

5. Lonac od sitnozrne gline žućkastobele boje pečenja, koso razgrnutog oboda, sferičnog trbuha ukrašenog kanelurama, uske stope sa jednom drškom. Visina 12 cm (C-126).

Keramika: Na dnu I etaža nađeno je nekoliko fragmenta trbuha raznih keramičkih posuda od kojih se izdvaja fragment oboda kadionice.

Pol i starost: Odrasla osoba neutvrđenog pola.

Odnos sa susednim grobovima: Oštećen je ukopom groba sa inhumacijom G-103 i groba sa kremacijom G1-1.

Datovanje: poslednja četvrtina 1. veka n.e.

Objavljeno: (1) Golubović 2004, Pl. IV, 8 ; (2) Golubović 2004, Pl. V, 7; (3) Миловановић 2007, 78, Kat. 330; Golubović 2004, Pl. I, 9.

G1-5 (sonda 19, blok 1), T. IV

Tip groba: Etažni grob sa zapečenim zidovima.

Opis groba: Grob je konstatovan na dubini 0,80 m. Traka crveno zapečene zemlje obeležavala je gornji nivo prvog etaža. Očuvane dimenzije prvog etaža su 2,36 x 1,32 m, a drugog 1,17 x 0,54 x 0,30 m. Dno prvog etaža je pokriveno većom količinom gari i grumenova zapečene zemlje debljine 6 cm. Kostii prikupljene sa lomače nisu u potpunosti kremirane. Položene su na dno drugog etaža i njihova debljina iznosi 7 cm.

Orijentisan je I–Z.

Grobni inventar: Na I etažu nađen (1), a na dnu II (2), (3), (4) i (5).

1. Disk žiška od crveno pečene zemlje sa maskom na disku. Dužina 10,2 cm (C-131).

2. Žižak od crveno pečene zemlje. Dužina 7,5cm, širina 5,2 cm (C-135).

3. Crveno pečeni krčag zadebljanog oboda, uskog cilindričnog vrata, sferičnog recipijenta, prstenaste stope i trakaste drške. Visina 9,8 cm (C-132).

4. Crveno pečeni krčag zadebljanog oboda, uskog cilindričnog vrata. sferičnog recipijenta, prstenaste stope i trakaste drške na. Visina 8,5 cm (C-133).

5. Fragmentovani crveno pečeni krčag zadebljanog oboda, uskog cilindričnog vrata, sferičnog recipijenta, prstenaste stope i trakaste drške. Visina 9 cm (C-134).

Pol i starost: neodređeni

Odnos sa susednim grobovima: Nalazi se SZ od G1-12 i severno od G1-6.

Datovanje: početak 2. veka

G1-6 (sonda 19, blok 1), T. V

Tip groba: Etažni grob sa zapečenim zidovima.

Opis groba: Traka crveno zapečene zemlje obeležavala je gornji nivo prvog etaža. Očuvane dimenzije prvog etaža su 2,50 x 1,74 x 0,14 m, a drugog 1,10 x 1,55 m. Prvi etaž je pravougaonog oblika sa zaobljenim uglovima. Bočne strane i dno prvog etaža su crveno zapečeni sa tragovima gareži. Kostii prikupljene sa lomače nisu u potpunosti kremirane i nađene su na čitavoj površini dna drugog etaža.

Orijentisan je Z–I.

Grobni inventar: Na dnu II etaža, u istočnom delu (1), (2), (3) i (4).

1. Fragmenti staklenog balsamarija sa dugim cilindričnim vratom i koničnim recipijentom koji je deformisan prilikom gorenja (C-141).

2. Fragmenti staklenog balsamarija sa dugim cilindričnim vratom i koničnim recipijentom (C-142).

3. Fragment kljuna žiška od sitnozrne gline žučkastobele boje pečenja sa delom diska i ramena. (C-143).

4. Fragmentovani lonac od crveno pečene zemlje sa prstenasto profilisanim obodom, loptastim trbuhom i trakastom drškom. Visina 17,02 cm (C-140).

Pol i starost: neodređeni

Odnos sa susednim grobovima: Nalazi se JZ od grobova G1-12 i G1-5.

Datovanje: početak 3. veka

Napomena: Na dnu I etaža nađeno je 10 gvozdениh eksera i nekoliko fragmenata prozorskog stakla.

G1-7 (sonda 31), T. VIII

Tip groba: Etažni grob sa zapečenim zidovima.

Opis groba: Traka crveno zapečene zemlje obeležavala je gornji nivo prvog etaža. Očuvane dimenzije prvog etaža su 2,00 x 1,20 x 0,19 m, a drugog 0,90 x 0,40 x 0,20 m. Prvi etaž je pravougaonog oblika sa zaobljenim uglovima. Dno I etaža na južnoj strani popločano je kamenom zelencem. Kostі pokojnika su prikupljene sa lomače i položene na dno drugog etaža.

Orijentisan je S–J sa devijacijom od 36° severnim delom ka zapadu.

Pol i starost: neodređeni

Odnos sa susednim grobovima: Nema podataka.

G1-8 (sonda 19, blok 1, 2), T. VI

Tip groba: Jednostavna grobna jama.

Opis groba: Grob je konstatovan na dubini 0,74 m. Traka crveno zapečene zemlje obeležavala je gornji nivo grobne jame. Očuvane dimenzije su 2,20 x 1,10 x 0,20 m. Kostі prikupljene sa lomače nađene su na čitavoj površini dna.

Orijentisan je I–Z sa devijacijom od 26° istočnim delom ka severu.

Grobni inventar: U središnjem delu grobne rake (2), (4) i (7), u istočnom delu (3), u zapadnom delu (5), (6) i (1).

1. Bronzani novac Hadrijana (125–134). R 26,5 mm (C-163).

2. Fragmentovani žižak od crveno pečene zemlje. Dužina 7 cm (C-159).

3. Fragmentovani žižak od mrko pečene zemlje sa

pečatom FORTIS. Dužina 9,7 cm; širina 6,2 cm (C-160).

4. Fragmentovana zdela prstenasto profilisanog oboda i bikonično prelomljenog trbuha. Na prelomu trbuha je naglašena plastična traka. Visina 6 cm, Prečnik oboda 22,5 cm (C-158).

5. Krčag od crveno pečene zemlje, oboda u vidu trolista–ojnohoe, trakastom drškom, loptastim trbuhom i prstenastim dnom. Visina 20 cm (C-161).

6. Fragmentovani krčag od crveno pečene zemlje, kruškastog recipijenta, trakaste drške i prstenasto profilisanog dna. Visina 9,0 cm (C-162).

7. Krčag od crveno pečene zemlje, koso razgrnutog oboda, cilindričnog trbuha, trakaste drške i prstenastog dna. Visina 9,4 cm (C-164).

Pol i starost: neodređeni

Odnos sa susednim grobovima: Nalazi se južno od G1-10 i istočno od G-117.

Datovanje: sredina 2. veka

Objavljeno: (1) Vojvoda, Mrđić 2017, Cat. 508.

G1-9 (sonda 19, blok 2), T. VII

Tip groba: Etažni grob sa zapečenim zidovima i konstrukcijom od opeka u drugom etažu.

Opis groba: Traka crveno zapečene zemlje obeležavala je gornji nivo prvog etaža. Očuvane dimenzije prvog etaža su 3,15 x 1,90 x 0,28 m, a drugog 2,23 x 1,25 x 0,28 m. Prvi etaž je pravougaonog oblika. Bočne strane i dno prvog etaža su crveno zapečeni sa tragovima gareži. Bočne strane drugog etaža su obložene opekama i fragmentima opeka, dok je dno od nabijene zemlje sa tragovima gari.

Orijentisan je Z–I.

Grobni inventar: U zapadnom delu I etaža (3) i (2), na dnu II etaža (1).

1. Nekoliko delova bronzanog lanca (C-168).

2. Fragmentovani žižak od crveno pečene zemlje sa pečatom FEST(I). Širina 6,5 cm (C-167).

3. Fragmentovani pehar kalotastog recipijenta i prstenastog dna sa dve trakaste drške. Visina 6,2 cm (C-166).

Pol i starost: neodređeni

Odnos sa susednim grobovima: Nalazi se južno od G1-1 i zapadno od G-110.

Datovanje: sredina 2. veka

G1-10 (sonda 19, blok 1), T. VIII, IX

Tip groba: Etažni grob sa zapečenim zidovima.

Opis groba: Traka crveno zapečene zemlje, debljine 4 cm, koja se slabije ocrtavala jedino na SI strani obeležavala je gornji nivo prvog etaža. Očuvane dimenzije prvog etaža su 2,24 x 1,34 x 0,37 m, a drugog 1,32 x 0,62 x 0,35 m. Dno prvog etaža pokriva mrko zapečena zemlja sa tragovima gari. Dno drugog etaža pokriva intenzivan sloj gari debljine 2–6 cm u kome su nađeni ostaci kostiju sa lomače.

Orijentisan je JI–SZ sa devijacijom od 6° JI delom ka zapadu.

Grobni inventar: U zapadnom uglu, na dnu I etaža (5), (6), u JI delu II etaža (7), u središnjem delu dna II etaža (2), (1), (4), u severnom uglu II etaža (3).

1. Koštana igla ukrašena paralelnim urezima, sa malom loptastom glavom. Dužina 15,5 cm (C-177).

2. Stakleni balsamarij koso razgrnutog oboda, dugačkog cilindričnog vrata, koničnog trbuha i neznatno uvučenog dna. Visina 11 cm (C-176).

3. Žižak od crveno pečene zemlje sa predstavom Bahus maske sa tirsusom i izvijenom frulom na disku. Dužina 7,2 cm; širina 5,2 cm (C-179).

4. Fragmentovani keramički tanjir horizontalno razgrnutog oboda, koničnih zidova trbuha i ravnog dna. Visina 3,2 cm; prečnik oboda 16 cm, prečnik dna 12 cm (C-178).

5. Lonac od sivo pečene zemlje lučno razgrnutog oboda, naglašenog vrata, visoko postavljenog trbuha i ravnog dna. Visina 17,5 cm (C-173).

6. Crveno pečeni keramički pehar sa vertikalno profilisanim obodom i jednom drškom u fragmentima. Visina 11 cm (C-174).

7. Crveno pečeni keramički pehar sa vertikalno profilisanim obodom, loptastim trbuhom, prstenasto profilisanim dnom i jednom drškom. Visina 9 cm (C-175).

Pol i starost: neodređeni

Odnos sa susednim grobovima: Nalazi se istočno od G1-12 i G1-6.

Datovanje: sredina 2. veka

Napomena: Na nivou dna I etaža nađeno je nekoliko gvozdenih eksera.

Objavljeno: (1) Golubović 2004, Pl. V, 3; (3) Korać, 2018, 50, Cat. 0259.

G1-11 (sonda 33, blok 2), T. X

Tip groba: Jednostavna grobna jama.

Opis groba: Grob je konstatovan na dubini 0,70 m. Traka crveno zapečene zemlje debljine 2–4 cm obeležavala je gornji nivo grobne jame ovalnog oblika. Slabije se ocrtavala na severnoj strani. Očuvane dimenzije su 1,25 x 0,65 x 0,15 m. Ostaci gari i kostiju nisu konstatovani.

Orijentisan je S–J.

Pol i starost: neodređeni

Odnos sa susednim grobovima: Nalazi se SI od G1-15.

Datovanje: 2. vek

G1-12 (sonda 19), T. X

Tip groba: Etažni grob sa zapečenim zidovima.

Opis groba: Traka crveno zapečene zemlje, debljine 5 cm, koja se nije ocrtavala jedino na SZ strani (oštećena prekopavanjem meštana posle rada arheologa) obeležavala je gornji nivo prvog etaža. Očuvane dimenzije prvog etaža su 1,68 x 0,64 x 0,17 m, a drugog 1,17 x 0,27 x 0,30 m. Dno prvog etaža pokriva zapečena zemlja sa tragovima gari. Dno drugog etaža pokriva intenzivan sloj gari najveće debljine 6–7 cm u središnjem delu rake u kome su registrovani i ostaci kostiju sa lomače.

Orijentisan je JI–SZ sa devijacijom od 6° JI delom ka zapadu.

Grobni inventar: U središnjem delu II etaža (1), u SZ delu II etaža (2), u SZ delu I etaža (3) i (4).

1. Fragmentovana koštana igla sa loptastom glavom i vratom ukrašenim žljebljenjem. Dužina 12 cm (C-193).

2. Crveno pečeni keramički krčag koso razgrnutog oboda, sferičnog trbuha, prstenasto profilisanog dna i jedne drške. Visina 12 cm (C-191).

3. Crveno pečeni keramički krčag koso razgrnutog oboda, sferičnog trbuha, prstenasto profilisanog dna i jedne drške. Visina 12 cm (C-191).

4. Crveno pečeni keramički krčag koso razgrnutog oboda, bikoničnog trbuha, prstenasto profilisanog dna i jedne drške. Visina 10 cm (C-192).

Pol i starost: neodređeni

Odnos sa susednim grobovima: Nalazi se SI od G1-6.

Datovanje: 2. vek

Napomena: Na prvom i drugom etažu nalaženi su gvozdeni ekseri

Objavljeno: (1) Golubović 2004, Pl. V, 4.

G1-13 (sonda 19, blok 1), T. X

Tip groba: Etažni grob sa zapečenim zidovima.

Opis groba: Grob je konstatovan na dubini 1,50 m. Traka crveno zapečene zemlje debljine 3–5 cm obeležavala je gornji nivo prvog etaža pravougaonog oblika sa zaobljenim uglovima. Očuvane dimenzije prvog etaža su 2,85 x 1,75 x 0,17 m, a drugog 1,70 x 0,54 x 0,25 m. Dno prvog etaža pokriva zapečena zemlja sa tragovima gari. Dno drugog etaža pokriva intenzivan sloj gari debljine 2–6 cm u kome su konstatovani ostaci sa lomače. Kostii prikupljene sa lomače nisu u potpunosti kremirane.

Orijentisan je SZ–Jl sa devijacijom od 12° severozapadnim delom jugu.

Pol i starost: neodređeni

Odnos sa susednim grobovima: Nalazi se južno od G1-111.

Datovanje: početak 2. veka

Napomena: Na prvom etažu nađeno je nekoliko gvozdениh eksera.

G1-14 (sonda 36, blok 1), T. XI

Tip groba: Etažni grob sa zapečenim zidovima i pokrivačem od opeka nad drugim etažom.

Opis groba: Grob je konstatovan na dubini 0,76 m. Traka crveno zapečene zemlje obeležavala je gornji nivo prvog etaža. Sa unutrašnje strane ovu traku prati traka gari širine 3 cm koja se povremeno gubi. Očuvane dimenzije prvog etaža su 2,00 x 1,26 x 0,17 m, a drugog 1,19 x 0,57 x 0,19 m. Dno prvog etaža pokriva zapečena zemlja sa tragovima gari. Drugi etaž ima pokrivač od opeka koji čine dva imbreksa spojena tako da obrazuju cilindrični recipijent. Dno drugog etaža pokriva sloj gari u kome su konstatovane kremirane kostii.

Orijentisan je SZ–Jl sa devijacijom od 18° jugoistočnim delom ka istoku.

Grobni inventar: U jugoistočnoj polovini II etaža (1), (2), (3) i (4).

1. Krčag od crveno pečene zemlje, sa trolisnim obodom, kruškolikog recipijenta na prstenastom dnu sa trakastom drškom. Visina 15,4 cm (C-237).

2. Krčag od crveno pečene zemlje, sa trolisnim obodom, kruškolikog recipijenta na prstenastom dnu sa trakastom drškom. Visina 13 cm (C-239).

3. Krčag od crveno pečene zemlje, sa trolisnim obodom, loptastog recipijenta na prstenastom dnu sa trakastom drškom. Visina 12,2 cm (C-240).

4. Crveno pečeni balsamarij, zaravnjenog oboda i ravnog dna. Visina 22 cm (C-238).

Pol i starost: neodređeni

Odnos sa susednim grobovima: Nalazi se južno od G1-17.

Datovanje: početak 2. veka

Napomena: Cilindrični recipijent napravljen od imbreksa je nađen i 30 cm zapadno od ovog groba.

Objavljeno: (4) Nikolić, Raičković, 2008: 330, tip 2

G1-15 (sonda 33, blok 1), T. XII, XIII

Tip groba: Jednostavna grobna jama.

Opis groba: Grob je konstatovan na dubini 0,90 m. Traka crveno zapečene zemlje debljine 4–6 cm obeležavala je gornji nivo grobne jame približno pravougaonog oblika. Očuvane dimenzije su 1,66 x 0,49 x 0,28 m. Dno grobne jame je tamnomrko zapečeno sa slojem gari debljine 2 cm. Ostaci kostiju nisu konstatovani.

Orijentisan je SI–JZ sa devijacijom od 15° SI delom ka istoku.

Grobni inventar: Na dnu II etaža u JZ delu (2), (3), (4), (5), (6) i (7) (8) i (9), a u središnjem delu (1).

1. Bronzani novac Nerona (54–68). Izgubljen. R 27,00 mm (C-249).

2. Balsamarij od zelenkastog stakla sa prstenasto proširenim obodom, dugačkim cilindričnim vratom, kratkim koničnim trbuhom i konkavnim dnom. Visina 11,5 cm (C-244).

3. Balsamarij od zelenkastog stakla sa prstenasto proširenim obodom, dugačkim cilindričnim vratom, kratkim koničnim trbuhom i konkavnim dnom. Visina 10,5 cm (C-245).

4. Balsamarij od zelenkastog stakla sa prstenasto proširenim obodom, dugačkim cilindričnim vratom, kratkim koničnim trbuhom i konkavnim dnom. Visina 11,5 cm (C-246).

5. Balsamarij od zelenkastog stakla sa prstenasto proširenim obodom, dugačkim cilindričnim vratom, kratkim loptastim trbuhom i konkavnim dnom. Visina

12,5 cm (C-247).

6. Fragmentovani crveno pečeni keramički žižak. Dužina 8 cm (C-248).

7. Krčag od crveno pečene zemlje, trolisnim obodom, trakastom drškom, loptastim trbuhom i prstenastim dnom. Visina 12,5 cm (C-241).

8. Fragmentovani krčag od crveno pečene zemlje, trolisnim obodom, trakastom drškom, loptastim trbuhom i prstenastim dnom. Visina 12 cm (C-242).

9. Fragmentovani krčag od crveno pečene zemlje, trolisnim obodom, trakastom drškom, loptastim trbuhom i prstenastim dnom. Visina 11 cm (C-243).

Pol i starost: neodređeni

Odnos sa susednim grobovima: Nalazi se istočno od G1-8 i JZ od G1-11.

Datovanje: kraj 1. veka

Objavljeno: (1) Vojvoda, Mrđić 2017, 459.

G1-16 (sonda 36), T. XIV

Tip groba: Etažni grob sa zapečenim zidovima.

Opis groba: Grob je konstatovan na dubini 0,64 m. Traka crveno zapečene zemlje ocrtavala je gornji nivo prvog etaža pravougaonog oblika sa zaobljenim uglovima. Sa unutrašnje strane ovu traku prati traka gari koja se povremeno gubi. Očuvane dimenzije prvog etaža su 2,44 x 0,75 x 0,13 m, a drugog 1,50 x 0,38 x 0,38 m. U SI delu grobne jame nađene su dve vodovodne cevi spojene keramičkim prstenom. Dno drugog etaža pokriva sloj gari sa kremiranim kostima. Kostii prikupljene sa lomače nisu u potpunosti kremirane. U SI delu, tačno ispod vodovodne cevi (u funkciji libacione cevi), nađeno je više kremiranih kostiju među kojima se izdvajaju fragmenti lobanje.

Orijentisan je SI–JZ sa devijacijom od 19° SI delom ka jugu.

Grobni inventar: Na dnu II etaža u SI delu (5), (6), (7); u središnjem delu (1), (2), (9), (8); u JZ delu (3), (4) i (10).

1. Bronzani kvadratni lim – verovatno deo bronzanog ogledala. Dimenzije 7 x 7,8 cm (C-296).

2. Četiri koštane šivaće igle i to jedna cela i tri fragmentovane. Dužina cele 20 cm, a fragmenata 13,5 cm, 10,5 cm i 2,3 cm (C-293).

3. Balsamarij od plavičastog stakla sa prstenasto proširenim obodom, dugačkim cilindričnim vratom,

kratkim koničnim trbuhom i konkavnim dnom. Visina 11 cm (C-294).

4. Bočica od braonkastog stakla koso razgrnutog oboda, dugog cilindričnog vrata, kružnog i pljosnatog trbuha sa kružnim udubljenjem. Dno je ravno. Visina 5,3 cm (C-292).

5. Fragmentovani žižak od sivo pečene zemlje – nedostaje deo sa kljunom (C-288).

6. Žižak od crveno pečene zemlje sa nečitim pečatom na dnu (C-289).

7. Crveno pečeni krčag ravnog oboda, kruškolikog trbuha i prstenastog dna. Visina 20,5 cm (C-290).

8. Crveno pečeni krčag sa koso profilisanim obodom, loptastim trbuhom i prstenastim dnom. Visina 18,2 cm (C-295).

9. Crveno pečeni krčag ravnog oboda, loptastog trbuha i prstenasto profilisanog dna sa jednom drškom. Visina 14,5 cm (C-302).

10. Fragmenti trbuha sivo pečenog lonca (C-291).

Pol i starost: neodređeni

Odnos sa susednim grobovima: Nalazi se zapadno od G1-14 i G1-17.

Datovanje: kraj 1. veka n.e.

Napomena: Libaciona cev u II etažu.

G1-17 (sonda 36), T. XV

Tip groba: Oštećeni etažni grob sa zapečenim zidovima.

Opis groba: Grob je konstatovan na dubini 0,63 m. Traka crveno zapečene zemlje ocrtavala je gornji nivo prvog etaža samo u JI delu. Očuvane dimenzije drugog etaža su 1,08 x 0,53 x 0,36 m. Bočne strane drugog etaža su sivo zapečene a dno je pokriva sloj gari sa kremiranim kostima.

Orijentisan je JI–SZ sa devijacijom od 24° JI delom ka istoku.

Grobni inventar: Na dnu prvog etaža u JI delu (2), a u SZ delu (3), dnu drugog etaža u središnjem delu (1), (4) i (5).

1. Bronzani, kružni prsten valjkastog preseka. R 2,2 cm (C-301).

2. Fragmentovani žižak od crveno pečene zemlje sa pečatom na dnu FORTIS. Dužina 9,5 cm; širina 5,6 cm (C-300).

3. Fragmenti tanjira od crveno pečene zemlje (C-297).

4. Fragmentovani tanjir od mrko pečene zemlje (C-298).

5. Fragmenti crveno pečenog i crveno bojenog tanjira (C-299).

Pol i starost: neodređeni

Odnos sa susednim grobovima: Nalazi se SI od groba G1-16.

Datovanje: početak 2. veka

Objavljeno: (1) Golubović 2004, Pl. III, 8.

G1-18 (sonda 36, blok 2), T. XVI

Tip groba: Jednostavna grobna jama.

Opis groba: Grob je konstatovan na dubini 0,64 m. Traka crveno zapečene zemlje obeležavala je gornji nivo grobne jame pravougaonog oblika sa zaobljenim uglovima. Očuvane dimenzije su 1,74 x 0,90 x 0,50 m. Dno grobne jame je tamnomrko, zapečeno, sa slojem gari. Tragovi gari i kremiranih kostiju konstatovani su već na dubini 0,20 cm od gornje nivelete groba.

Orijentisan je S–J sa devijacijom od 17° severnim delom ka istoku.

Grobni inventar:

Na dnu jame u južnom delu (1).

1. Balsamarij od plavičastog stakla sa prstenasto profilisanim obodom, dugačkim cilindričnim vratom, kratkim loptastim trbuhom i konkavnim dnom. Visina 17 cm (C-306).

Pol i starost: neodređeni

Odnos sa susednim grobovima: Nalazi se južno od G1-14.

Datovanje: početak 2. veka

Napomena: Na južnoj strani groba nađena su dva gvozdena eksera.

G1-19 (sonda 36, blok 2), T. XV

Tip groba: Jednostavna grobna jama.

Opis groba: Grob je konstatovan na dubini 0,87 m. Grob je uhvaćen samo na nivou dna tako da su očuvane dimenzije dna 0,92 x 0,80 m. Dno grobne jame je sivo zapečeno. U jami nisu konstatovani ostaci sa lomače, već samo sitni fragmenti životinjskih kostiju.

Orijentisan je S–J sa devijacijom od 25° južnim delom ka zapadu.

Grobni inventar: Uz zapadnu ivicu (1).

1. Bronzani novac Domicijana (81–84). R 26,94 mm

(C-308).

Pol i starost: neodređeni

Odnos sa susednim grobovima: Nalazi se istočno od G1-14 i JZ od G1-17.

Datovanje: kraj 1. veka

Objavljeno: (1) Vojvoda, Mrđić 2017, Cat. 157.

G1-20 (sonda 36, blok 2), T. XVII

Tip groba: Jednostavna grobna jama.

Opis groba: Grob je konstatovan na dubini 0,70 m. Traka crveno zapečene zemlje debljine 5 cm obeležavala je gornji nivo grobne jame pravougaonog oblika sa zaobljenim uglovima. Očuvane dimenzije su 1,92 x 0,88 x 0,40 m. Bočne strane groba su slabo zapečene, dok dno jame uopšte nije zapečeno. Gar i nekoliko sitnih kremiranih kostiju nalaženi su od dubine 0,20 cm od gornje nivelete groba do dna.

Orijentisan je Z–I sa devijacijom od 10° istočnim delom ka severu.

Grobni inventar: Na dnu u središnjem delu (1) i (2), a u istočnom delu (3), (4) i (5).

1. Špicasto dno posude od zelenkastog stakla. Očuvana dužina 4,3 cm (C-327).

2. Fragmentovani crveno pečeni žižak sa maskom na disku i pečatom FORTIS na dnu. R 6,5 cm (C-326).

3. Crveno pečeni krčag prstenasto zadebljanog oboda, uskog vrata, loptastog trbuha, prstenasto profilisanog dna i trakaste drške. Visina 15,4 cm (C-323).

4. Crveno pečeni krčag prstenasto zadebljanog oboda, uskog vrata, loptastog trbuha, prstenasto profilisanog dna i trakaste drške. Visina 13,4 cm (C-324).

5. Crveno pečeni krčag prstenasto zadebljanog oboda, uskog vrata, bikoničnog trbuha, prstenasto profilisanog dna i trakaste drške. Visina 14,8 cm (C-325).

Pol i starost: neodređeni

Odnos sa susednim grobovima: Nalazi se severno od G1-17.

Datovanje: sredina 2. veka

Napomena: U grobu su nađena tri gvozdena eksera.

G1-21 (sonda 54), T. XVIII

Tip groba: Etažni grob sa zapečenim zidovima.

Opis groba: Grob je konstatovan na dubini 0,95 m. Traka crveno zapečene zemlje, debljine 3cm, obele-

žavala je gornji nivo prvog etaža. Očuvane dimenzije prvog etaža su 3,25 x 1,82 x 0,60 m, a drugog 1,80 x 1,00 x 0,40 m. Dno prvog etaža pokriva tanak sloj zapečene zemlje, gara i maltera koji je vezivao konstrukciju od opeka nad II etažom. Uz strane prvog etaža i na njegovom dnu uočavaju se kružne površine oivičene zapečenom zemljom čija je unutrašnjost ispunjena ugljenisanim ostacima drveta. Na celoj površini dna prvog etaža nađeni su fragmenti životinjskih kostiju koje nisu gorele. Drugi etaž je konstruisan od horizontalno složenih opeka vezanih krečnim malterom. Drugi etaž je ispunjen šutom od polomljenih opeka. U unutrašnjosti drugog etaža nađeni su ostaci sa lomače i to fragmenti lobanje u severnom delu i deformisani fragmenti stakla. Orijentisan je S–J sa devijacijom od 18° severnim delom ka zapadu.

Grobni inventar: Na dnu I etaža, u južnom delu (1), (2), (3), (4) i (5), u severnom delu (6), (7) i (8).

1. Balsamarij od zelenkastog stakla sa prstenasto profilisani obodom, cilindričnim vratom i koničnim trbuhom ravnog dna. Visina 9,2 cm (C-526).

2. Balsamarij od bezbojnog, tankog stakla sa prstenasto profilisanim obodom, cilindričnim vratom i koničnim trbuhom ravnog dna. Visina 9,6 cm (C-527).

3. Fragmentovani žižak od crveno pečene zemlje sa palmetom na disku. Dužina 9 cm; širina 6,5 cm (C-528).

4. Kadionica od crveno pečene zemlje sa tragovima bele engobe, prstenasto profilisanog oboda i šuplje stope. Prečnik oboda 17,5 cm (C-529).

5. Fragmentovani lonac od bele gline narebrenog trbuha i ravnog dna (C-530).

6. Dva fragmenta kalotaste zdele (C-532). Polovina crveno pečene zdele prstenasto profilisanog oboda i dna (C-533).

7. Fragmenti crveno pečenog tanjira (C-531).

Pol i starost: neodređeni

Odnos sa susednim grobovima: Svojim južnim delom je ošteti istočni ugao G1-27.

Datovanje: sredina 2. veka

Napomena: U južnoj polovini groba je konstatovano pet gvozdernih eksera, a na severnoj jedan.

U keramičkom loncu od bele gline nađen je gvozderni ekser. U ispuni II etaža nađen je mali bronzani ekser sa kružnom, pločastom glavom i deo drške keramičkog suda koji je goreo na lomači.

G1-22 (sonda 53) T. XIX

Tip groba: Etažni grob sa zapečenim zidovima.

Opis groba: Grob je konstatovan na dubini 0,95 m. Traka crveno zapečene zemlje, debljine 3 cm, obeležavala je gornji nivo prvog etaža. Očuvane dimenzije prvog etaža su 2,35 x 1,17 x 0,38 m, a drugog 1,20 x 0,86 x 0,31 m. Strane i dna prvog i drugog etaža su neujednačeno zapečeni. Dno drugog etaža pokriva intenzivan sloj gari u kome su registrovani ostaci sa lomače debljine 15 cm. Kostii prikupljene sa lomače nisu u potpunosti kremirane.

Orijentisan je Z–I sa devijacijom od 8° istočnim delom ka severu.

Grobni inventar: Na dnu I etaža, u istočnom delu (2) i (3), u zapadnom delu (4). Na dnu II etaža u istočnom delu (1), u SZ uglu (5), (6), (7), (8) i (9).

1. Bronzani novac. Julijevci–Klaudijevci (?) (prva polovina 1. veka n.e.). R 32,08 mm (C-515).

2. Bronzani prsten polukružnog preseka. R 1,6 cm (C-512).

3. Fragmentovana bronzana bravica. Dužina 7 cm (C-513).

4. Fragmentovani žižak od sivo pečene zemlje sa drškom u obliku palmete. Dužina 8,8 cm (C-514).

5. Crveno pečeni žižak sa figuralnom predstavom na disku. Dužina 10,8 cm; širina 7,4 cm (C-516).

6. Pehar od mrkocrveno pečene zemlje sa koso profilisanim obodom, loptastim trbuhom i prstenasto profilisanim dnom kome nedostaje drška. Visina 8 cm (C-520).

7. Crveno pečeni krčag sa prstenasto profilisanim obodom, širokim trbuhom, prstenasto profilisanim dnom i trakastom drškom. Visina 11 cm (C-517).

8. Crveno pečeni krčag sa prstenasto profilisanim obodom, širokim trbuhom, prstenasto profilisanim dnom i trakastom drškom. Visina 10,7 cm (C-518).

9. Fragmentovani crveno pečeni krčag sa prstenasto profilisanim obodom, loptastim trbuhom, prstenasto profilisanim dnom i trakastom drškom. Visina 11 cm (C-519).

Pol i starost: Odrasla osoba neutvrđenog pola.

Odnos sa susednim grobovima: Nalazi severno od G1-23.

Datovanje: sredina 2. veka

Napomena: Na prvom etažu nađeno je sedam

gvozdениh eksera. U ispuni groba nađeni su deo oboda tanjira fine fature i deo masivnog oboda lonca ili zdele.

Objavljeno: (1) Vojvoda, Mrđić 2017, Cat. 2255; (2) Golubović 2004, Pl. III, 7.

G1-23 (sonda 53) T. XX

Tip groba: Etažni grob sa zapečenim zidovima i konstrukcijom od opeka u drugom etažu.

Opis groba: Grob je konstatovan na dubini 0,75 m. Traka crveno zapečene zemlje, debljine 2,5 cm, obeležavala je gornji nivo prvog etaža pravougaonog oblika sa zaobljenim uglovima. Očuvane dimenzije prvog etaža su 2,90 x 2,25 x 0,46 m, a drugog 1,76 x 0,88 x 0,33 m. Strane i dna prvog i drugog etaža su neujednačeno zapečeni. JZ polovinu drugog etaža oivičavaju fragmenti opeka debljine 6 cm. Od konstrukcije od opeka u drugom etažu ostali su samo fragmenti i otisci opeka na dnu etaža.

Orijentisan je S–J sa devijacijom od 20° severnim delom ka zapadu.

Grobni inventar: Na dnu I etaža, u južnom delu (1), (2), (3) i (4), u SZ delu (4).

1. Bronzani novac Hadrijana (117–138). R 25,77 mm (C-547).

2. Bronzana perla elipsoidnog oblika (oblika bureta), šuplje livena, bušena unakrsno sa četiri kružna otvora, ukrašena plastičnim i urezanim linijama. Dužina 2,3 cm (C-548).

3. Livena bronzana perla sa prstenasto profilisanim ivicama. Visina 2,0 cm (C-549).

4. Žižak od crveno pečene zemlje sa nečitkim pečatom na dnu. Dužina 9 cm; širina 6 cm (C-545).

5. Fragmenti lonca grube fature (C-546).

Pol i starost: Odrasla osoba neutvrđenog pola.

Odnos sa susednim grobovima: Nalazi se južno od G1-22.

Datovanje: sredina 2. veka

Napomena: Na nivou I etaža nađeni su fragmenti šest keramičkih posuda, uglavnom oboda i trbuha. Na nivou I etaža nađena je jedna nesagorela duga, ljudska kost. U zemlji koja je ispunjavala raku nađeni su fragmenti životinjskih kostiju koje nisu gorele. U zemlji koja je ispunjavala I etaž nađeno je 11 gvozdениh eksera.

Objavljeno: (1) Vojvoda, Mrđić 2017, Cat. 547; (2–3)

Golubović 2004, Pl. VI, 1, 2.

G1-24 (sonda 55) T. XXI

Tip groba: Etažni grob sa zapečenim zidovima.

Opis groba: Grob je konstatovan na dubini 0,50 m. Traka crveno zapečene zemlje, debljine 2,0 cm, obeležavala je mestimično gornji nivo prvog etaža nepravilnog (približno pravougaonog) oblika. Očuvane dimenzije prvog etaža su 2,00 x 1,20 x 0,15 m, a drugog 1,28 x 0,45 x 0,21 m. Strane i dno prvog etaža su mestimično zapečeni, dok su strane i dno drugog etaža dobro zapečeni. Na dnu prvog etaža, u zapadnoj polovini groba, nađeno je nekoliko kremiranih kostiju, a u ispuni prvog etaža nekoliko fragmenata keramičkih posuda. Dno drugog etaža pokriva intenzivan sloj gari i pepela u kome su registrovani ostaci sa lomače.

Orijentisan je Z–I sa devijacijom od 13° zapadnim delom ka jugu.

Grobni inventar: Sa spoljne, severne strane I etaža (3), u SZ uglu na dnu I etaža (1), u zapadnom delu (2), na dnu II etaža u zapadnom delu (4), (5) i (6).

1. Fragment dna i dela trbuha balsamarija od zelenkastog stakla. Prečnik dna 3,6 cm (C-534).

2. Perla od tamne paste ukrašena kriškastim ornamentom. R 1,2 cm (C-535).

3. Fragmentovani žižak od crveno pečene zemlje sa rozetom na disku. Dužina 7 cm; širina 6,8 cm (C-539).

4. Krčag od crveno pečene zemlje sa prstenasto proširenim obodom, loptastim trbuhom, prstenasto profilisanim dnom i jednom drškom. Visina 18,8 cm (C-536).

5. Krčag od crveno pečene zemlje sa deformisanim trbuhom, prstenasto profilisanim obodom i dnom. Visina 21,4 cm (C-537).

6. Fragmentovani krčag od crveno pečene zemlje sa trolisnim obodom, loptastim trbuhom, prstenasto profilisanim dnom i jednom trakastom drškom. Visina 10 cm (C-538).

Pol i starost: Odrasla osoba neutvrđenog pola.

Odnos sa susednim grobovima: Nalazi se južno od G1-29.

Datovanje: sredina 2. veka

Napomena: Na spoljnoj strani uz severnu ivicu groba nađen je gvozdeni ekser; u ispuni I etaža, u istočnoj polovini dva gvozdена eksera, a treći u sloju gari. U istočnoj polovini nađena je gvozdена klamfa i

fragment predmeta od bronzane žice.

Objavljeno: (2) Golubović 2004, PL. VI, 4.

G1-25 (sonda 59), T. XXII

Tip groba: Jednostavna grobna jama.

Opis groba: Grob je konstatovan na dubini 0,90 m. Traka crveno zapečene zemlje debljine 3 cm obeležavala je gornji nivo grobne jame pravougaonog oblika. Očuvane dimenzije su 1,60 x 0,60 x 0,45 m. Dno groba pokriva sloj gari. U istočnom delu groba nađena je opeka dimenzija 30 x 15 x 3,5 cm.

Grobni inventar:

Orijentisan je I–Z sa devijacijom od 15° istočnim delom ka severu. Uz severnu ivicu, na dnu (1).

1. Fragment pletenog bronzanog lanca. Dužina 3,7 cm (C-563).

Pol i starost: neodređeni

Odnos sa susednim grobovima: Nalazi se severno od zidane konstrukcije G-149.

Datovanje: sredina 2. veka

Objavljeno: (1) Golubović 2004, Pl. IV, 7.

G1-26 (sonda 59) T. XXII, XXIII

Tip groba: Etažni grob sa zapečenim zidovima.

Opis groba: Grob je konstatovan na dubini 0,80 m. Traka crveno zapečene zemlje obeležavala je gornji nivo prvog etaža pravougaonog oblika sa zaobljenim uglovima. Očuvane dimenzije prvog etaža su 2,80 x 2,10 x 0,35 m, a drugog 1,80 x 0,60 x 0,45 m. Strane i dno prvog etaža su crveno zapečeni, dok je dno drugog etaža nezapečeno. Dno drugog etaža pokriva sloj gari.

Orijentisan je S–J.

Grobni inventar: Na dnu II etaža u severnom delu (1), (2), (3), (4), (5), (6), (9), (10), (11), u južnom delu (7), (8).

1. Fragmentovani sud od tankog bronzanog lima sa bronzanom drškom koja je fragmentovana na jednom kraju. Obod je prstenasto profilisan, dno ravno, trbuh loptast, a na dršci se nalazi aplikacija u vidu ljudskog poprsja (C-637).

2. Fragmentovana prstenasta bronzana oplata od tankog lima (ornamentisana?) (C-640).

3. Gvozdeni strigil izrađen od jednog komada sa usadnikom izvedenim savijanjem. Dužina 17 cm (C-634).

4. Fragmentovani gvozdeni strigil izrađen od jednog komada sa usadnikom izvedenim savijanjem. Dužina 17 cm (C-635).

5. Fragmenti gvođenog predmeta (C-636).

6. Cevasti gvozdeni predmet izveden savijanjem. Dužina 6,8 cm (C-638).

7. Fragmentovani gvozdeni bodež sa kanijom. Dužina 16,0 cm (C-639).

8. Fragmenti crveno pečenog žiška (C-630).

9. Fragmenti krčaga od crveno pečene zemlje sa prstenasto profilisanim obodom i dnom (C-631).

10. Crveno pečeni krčag sa prstenasto profilisanim obodom, širokim trbuhom, prstenasto profilisanim dnom i trakastom drškom. Visina 10 cm (C-632).

11. Crveno pečeni krčag sa prstenasto profilisanim obodom, širokim trbuhom, prstenasto profilisanim dnom i trakastom drškom. Visina 13 cm (C-633).

Pol i starost: neodređeni

Odnos sa susednim grobovima: Nalazi se ispod zidane razrušene konstrukcije groba G-151.

Datovanje: kraj 2. veka

Objavljeno: (7) Korać, Golubović 2013, Pl. II, 6.

G1-27 (sonda 54) T. XXIV

Tip groba: Etažni grob sa zapečenim zidovima.

Opis groba: Grob je konstatovan na dubini 0,75 m. Traka crveno zapečene zemlje obeležavala je mestimično gornji nivo prvog etaža. Očuvane dimenzije prvog etaža su 3,30 x 2,20 x 0,15 m, a drugog 1,85 x 0,80 x 0,40 m. Dno drugog etaža pokriva sloj gari i pepela debljine 5 cm.

Orijentisan je I–Z sa devijacijom od 20° zapadnim delom ka jugu.

Grobni inventar: Uz južnu ivicu, na nivou prvog etaža (5), a u zapadnom delu (3); uz istočnu ivicu na dnu drugog etaža (6), (7), (8), a uz zapadnu ivicu drugog etaža (3), u središnjem delu (4), a u istočnom (1).

1. Koštana fibula u obliku goluba. Igla i feder su izrađeni od bronzne. Dužina 3,2 cm (C-605).

2. Fragmentovani žižak od mrko–crveno pečene zemlje. Dužina 7,8 cm; širina 5,5 cm (C-599).

3. Crveno pečeni žižak sa ornamentom u vidu venca od listova na disku i ramenu. Dužina 8,5 cm; širina 6,8 cm (C-603).

4. Fragmentovani lonac od mrko–crvene pečene

zemlje, olučastog oboda, ravnog dna i trakaste drške (C-604).

5. Fragmenti tanjira od crveno pečene zemlje sa prstenastim obodom (C-598).

6. Fragmentovani krčag prstenasto profilisanog oboda, loptastog trbuha, prstenastog dna i trakaste drške (C-600).

7. Crveno pečeni krčag prstenasto profilisanog oboda, loptastog trbuha, prstenasto profilisanog dna i trakaste drške. Visina 13 cm (C-601).

8. Crveno pečeni krčag prstenasto profilisanog oboda, loptastog trbuha, prstenastog profilisanog dna i trakaste drške. Visina 10,5 cm (C-602).

Pol i starost: neodređeni

Odnos sa susednim grobovima: Zapadni deo oštećen je ukopom G1-21.

Datovanje: početak 2. veka

Objavljeno: (1) Golubović 2004, Pl. I, 5; Redžić 2007, Cat. 275; (3) Korać, 2018: 212, Cat. 1137

G1-28 (sonda 60) T. XXV

Tip groba: Razrušeni etažni grob sa zapečenim zidovima.

Opis groba: Prvi etaž groba je u potpunosti razrušen. Traka crveno zapečene zemlje obeležavala je gornji nivo prvog etaža. Očuvane dimenzije drugog etaža su 1,94 x 0,90 x 0,14 m. U II uglu grobne jame nađen je komad ugljenisanog drveta dimenzija 30 x 12 x 4 cm, pravca Z–I.

Orijentisan je I–Z.

Grobni inventar: U zapadnom delu (2), u zemlji koja je ispunjavala I etaž (1).

1. Fragmentovano bronzano dugme sa ušicom. R 2,3 cm (C-642).

2. Crveno pečeni žižak. Dužina 8,8 cm; širina 6,8 cm (C-641).

Pol i starost: neodređeni

Odnos sa susednim grobovima: Većim delom je oštećen ukopom G1-35.

Datovanje: sredina 2. veka

Napomena: Dno drugog etaža je na nekoliko mesta probijeno metalnim šipkama prilikom pljačka-nja u bližoj ili daljoj prošlosti.

Objavljeno: (1) Golubović 2004, Pl. IV, 4.

G1-29 (sonda 60) T. XXVI

Tip groba: Etažni grob sa zapečenim zidovima.

Opis groba: Traka crveno zapečene zemlje obeležavala je gornji nivo prvog etaža. Očuvane dimenzije prvog etaža su 3,20 x 2,10 m, a drugog 1,74 x 1,06 x 0,34 m. Dno i bočne strane drugog etaža su crveno i sivo zapečeni. Debljina zapečenih zidova iznosi od 2,5 do 5 cm. Nema tragova gari i ostataka sa lomače na dnu groba.

Orijentisan je S–J sa devijacijom od 15° severnim delom ka zapadu.

Grobni inventar: Na dnu I etaža u južnom delu (1), (2), (7), (8) i (9), na dnu II etaža u severnom delu (3), (4), (5), (6), (10) i (11).

1. Bronzani novac. Julijevci–Klaudijevci (?) (prva polovina 1. veka). R 29,07 mm (C-643).

2. Fragmenti okova sa otvorom za bravicu od tankog bronzanog lima sa otvorima za ekserčice (C-650).

3. Fragmentovana koštana igla ukrašena urezima. Dužina 15 cm (C-651).

4. Balsamarij od zelenkastog stakla. Visina 8,8 cm (C-652).

5. Fragmenti lonca od crveno pečene zemlje, grube fature, horizontalnog razgrnutog oboda, vrata ukrašenog pojasevima razgraničenih ureza i ravnog dna (C-647).

6. Fragmenti crveno pečenog tanjira sa prstenastim dnom (C-648).

7. Fragmentovani krčag od crveno pečene zemlje, loptastog trbuha i prstenasto profilisanog dna. Visina bez oboda 10,5 cm (C-644).

8. Crveno pečeni krčag koso profilisanog oboda, loptastog trbuha i prstenastog profilisanog dna. Visina 9,8 cm (C-645).

9. Fragmentovani krčag od crveno pečene zemlje sa trolisnim obodom, bikoničnim trbuhom, trakastom drškom i prstenasto profilisanim dnom. Visina 13,5 cm (C-646).

10. Crveno pečeni krčag u fragmentima koso razgrnutog oboda, trakaste drške i prstenasto profilisanog dna (C-653).

11. Fragmenti kalotastog pehara od crveno pečene zemlje sa prstenasto profilisanim dnom (C-649).

Pol i starost: neodređeni

Odnos sa susednim grobovima: Nad severnim

delom I etaža nalazi se skeletni grob G-149.

Datovanje: kraj 2. veka

Napomena: U severnom delu nađen je amorfni komad bronzne, a u SI delu 3 gvozdene eksera.

Objavljeno: (1) Vojvoda, Mrđić 2017, Cat. 2231; (3) Golubović 2004, Pl. V, 5.

G1-30 (sonda 60) T. XXVII, XXVIII

Tip groba: Etažni grob sa zapečenim zidovima.

Opis groba: Grob je konstatovan na dubini 0,66 m. Traka crveno zapečene zemlje obeležavala je gornji nivo prvog etaža. Očuvane dimenzije prvog etaža su 2,74 x 1,76 x 0,50 m, a drugog 1,46 x 0,64 x 0,28 m. Dna i bočne strane su crveno zapečeni. Dno drugog etaža pokriva sloj gari i pepela. Nema tragova kremiranih kostiju.

Orijentisan je J–S sa devijacijom od 2^o južnim delom ka zapadu.

Grobni inventar: U istočnoj polovini, na dnu I etaža (2), (4), (10), (12), (13), (14), nešto južnije (11), u SZ uglu I etaža (7), u SI uglu I etaža (5), (6), (16), (17), (18). U severnom delu II etaža (1), (3), a u južnom (19), (20), (21), (15). Ispod (15) nađeni (8), (9).

1. Bronzani novac Hadrijana (134–138). R 26,63 mm (C-625).

2. Fragmentovano kružno, bronzano ogledalo (C-614).

3. Fragment narukvice izrađene od bronzane žice čiji se krajevi završavaju namotajima (C-626).

4. Fragmentovani kamen prstena sa prstenasto zadebljanim ivicama. Dimenzije 1,5 x 1,2 cm (C-618).

5. Fragmentovani gvozdeni srp sa tulcem izrađen u jednom komadu sa ostacima drveta u tulcu. Dužina 20 cm. (C-611).

6. Fragmentovani gvozdeni ključ. Očuvana dužina 7,6 cm (C-612).

7. Fragment gvozdenog okova kasete sa otvorom za ključaonicu (C-668).

8. Crveno pečeni keramički žizak sa maskom na disku i pečatom FORTIS. Dužina 9,4 cm (C-623).

9. Fragmentovani crveno pečeni keramički žizak sa maskom na disku (C-624).

10. Fragmentovana zdela od braonkastog stakla cevastog oboda. R 6 cm (C-572).

11. Fragmenti crveno pečene zdele prstenasto pro-

filisanog dna (C-613).

12. Fragmentovana kalotasta zdela od crveno pečene zemlje sa prstenasto profilisanim dnom (C-615).

13. Crvenkasto–sivo pečeni pehar sa kruškolikim recipijentom na kome su pri dnu urezane dve plitke kanelure sa ravnim i uskim dnom. Visina 7,8 cm (C-616).

14. Fragmenti lonca od crveno pečene zemlje sa narebrenim trbuhom (C-617).

15. Fragmenti crveno pečene kadionice sa tragovima bele engobe na površini suda (C-622).

16. Crveno pečeni krčag sa trolisnog oboda, loptastog trbuha i trakastom drškom. Visina 11,3 cm (C-608).

17. Fragmentovani crveno pečeni krčag sa trolisnim obodom, loptastim trbuhom i trakastom drškom. Visina 11,0 cm (C-609).

18. Crveno pečeni krčag sa prstenasto profilisanim obodom, loptastim trbuhom i trakastom drškom. Visina 12 cm (C-610).

19. Crveno pečeni krčag prstenasto profilisanog oboda, kruškolikog recipijenta, prstenasto profilisanog dna i trakaste drške. Visina 12,0 cm (C-619).

20. Crveno pečeni krčag prstenasto profilisanog oboda, kruškolikog recipijenta, prstenasto profilisanog dna i trakaste drške. Visina 11,8 cm (C-620).

21. Sivo pečeni krčag trolisnog oboda, loptastog recipijenta, prstenasto profilisanog dna i trakaste drške. Visina 12,8 cm (C-621).

Pol i starost: neodređeni

Odnos sa susednim grobovima: Svojim ukopom ošteti je skeletni grob G-150.

Datovanje: sredina 2. veka

Napomena: Ispod lonca 13. nađena je polovina morske školjke

Objavljeno: (1) Vojvoda, Mrđić 2017, Cat.438.

G1-31 (sonda 60), T. XXIX

Tip groba: Razrušeni etažni grob sa zapečenim zidovima.

Opis groba: Grob je konstatovan na dubini 0,80 m. Prvi etaž je u potpunosti uništen. Očuvane dimenzije drugog etaža su 1,25 x 0,80 x 0,27 m. Sudeći po fragmentima opeka koji oivičavaju raku čini se da je ceo etaž bio njima ograničen.

Orijentisan je S–J sa devijacijom od 2^o severnim

delom ka istoku.

Grobni inventar: Na dnu drugog etaža, u severnom delu (1), (2) i (3).

1. Dvočlana gvozdена klanfa pod jakim slojem korozije (dužina 12 cm) i fragmenti još jedne gvozdene klanfe (C-629).

2. Fragment ramena i diska žiška od crveno pečene zemlje (C-628).

3. Fragmenti svetlo crveno pečenog krčaga prstenasto profilisanog dna (C-627).

Pol i starost: neodređeni

Odnos sa susednim grobovima: Oštećen je ukopima grobova G1-30 i G1-93.

Datovanje: početak 2. veka

G1-32 (sonda 60), T. XXX, XXXI

Tip groba: Razrušeni etažni grob sa zapečenim zidovima.

Opis groba: Grob je konstatovan na dubini 0,60 m. Prvi etaž je u potpunosti uništen. Očuvane dimenzije drugog etaža su 1,46 x 0,52 x 0,20 m. Bočne strane II etaža su sivo zapečene, a dno pokrivaju nepotpuno kremirane kosti.

Orijentisan je S–J sa devijacijom od 15^o severnim delom ka zapadu.

Grobni inventar: Na dnu u severnom delu (7), u središnjem (5), (6), (9), u južnom (1), (2), (3), (4), (7), (8) i od (10) do (15).

1. Bronzana, šuplje livena aplikacija od bronzе – žanr scena zarobljeni varvarin. Visina 4,3 cm (C-658).

2. Bronzani privezak u obliku žira. Visina 4 cm (659).

3. Jedna cela i jedna raspadnuta bronzana bula (C-661).

4. Fragmenti bronzanih ukrasa? (C-662).

5. Aplikacija od bronzanog lima u vidu stilizovanog vegetabilnog motiva izvedenog tehnikom probijanja. Dimenzije 5 x 3 cm (C-667).

6. Četiri perle od paste i to dve cele i dve fragmentovane ukrašene kriškastim ornamentom. R 1,8 cm, R 1,6 cm (C-660).

7. Dvodelna koštana kutijica čiji je poklopac ukrašen reljefno oblikovanim bobicama. Na poklopcu i na donjem delu kutijice urezima je obrazovan žljeb za pričvršćivanje (C-664).

8. Morska školjka. Dimenzije 6 x 4,5 cm (C-665).

9. Zlatna minđuša na čijem jednom kraju je savijanjem žica formirana petlja, dok je drugi obrađen namotajima (C-666).

10. Fragmentovani žižak od crveno pečene zemlje sa maskom na disku (C-657).

11. Crveno pečeni žižak sa nečitkim pečatom na dnu. Dužina 9,1 cm; širina 7,5 cm (C-663).

12. Fragment ramena i recipijenta žiška izrađenog od zemlje crvene boje pečenja. (C-1369).

13. Fragmentovani crveno pečeni krčag loptastog trbuha, prstenasto profilisanog dna i trakaste drške (C-654).

14. Crveno pečeni krčag sa prstenasto profilisanim obodom, loptastim trbuhom, prstenasto profilisanim dnom i trakastom drškom. Visina 12 cm (C-655).

15. Crveno pečeni krčag trolisnog oboda, loptastog trbuha, prstenastog profilisanog dna i trakaste drške. Visina 12,5 cm (C-656).

Pol i starost: neodređeni

Odnos sa susednim grobovima: Nalazi se zapadno od grobova G1-31 i G1-93.

Datovanje: sredina 2. veka

Napomena: Ispod dna (ne pripadaju ovom grobu, ali se ne može se utvrditi čemu pripadaju) na dubini 1,30 m nađeni su: bista figurine od crveno pečene zemlje visine 9,6 cm (C-1370), fragmenti grudi biste slične prethodnoj (C-1371 bez crteža), melonen perla sa većom primesom gline dužine 1 cm (C-1372), deo srebrne oplate rađene u tehnici livenja i ukrašene probijanjem (C-1373) i dva raspadnuta koštana žetona.

Objavljeno: (1) Golubović 2004, 84, Pl. II, 5; Спасић–Ђурић 2015, 182, Kat. 110. (2) Golubović 2004, 84, Pl. II, 6; (5) Golubović 2004, 84, Pl. II, 2; (6) Golubović 2004, 84, Pl. VI, 3; (9) Миловановић 2007, 64, Kat. 210;

G1-33 (sonda 54), T. XXXII

Tip groba: Sahrana u urni.

Opis groba: Grob je konstatovan na dubini 1,60 m. Naime, na toj dubini nađena je grupa posuda iz koje se centralnim položajem izdvajao keramički lonac upotrebljen kao urna. Na njegovom dnu u manjoj količini gari i pepela nađeni su i fragmenti balsamarija. Ostale posude su: kadionica u kojoj se nalazio žižak, dno jednog staklenog balsamarija, fragmentovani stakleni balsamarij, dva krčaga i pehar.

Grobni inventar: 1. Fragment dna veće posude od zelenkastog stakla (C-596).

2. Fragment cilindričnog vrata i koničnog trbuha balsamarija od zelenkastog stakla. Prečnik dna 3,4 cm (C-592).

3. Fragmenti crveno pečenog žiška sa nečitkim pečatom na dnu (C-590).

4. Lonac od sitnozrne gline žućkastobele boje pečenja sa olučasto profilisanim obodom, narebrenim trbuhom, ravnim dnom i trakastom drškom u funkciji urne. Visina 14,8 cm (C-595).

5. Fragmentovana crveno pečena kadionica sa tragovima bele engobe, šupljom stopom i karakterističnim ornamentom u vidu trake izvedene utiskivanjem i urezima (C-589).

6. Crveno pečeni i fragmentovani pehar koso profilisanog oboda, bikoničnog trbuha, prstenasto profilisanog dna i jedne drške ovalnog preseka. Visina 5 cm (C-591).

7. Crveno pečeni krčag sa trolisnim obodom, krušolikim trbuhom, prstenasto profilisanim dnom i trakastom drškom. Visina 12 cm (C-593).

8. Crveno pečeni krčag sa trolisnim obodom, lopastim trbuhom, prstenasto profilisanim dnom i trakastom drškom. Visina 12 cm (C-594).

Pol i starost: neodređeni

Odnos sa susednim grobovima: Nalazi se južno od G1-34 i severno od G1-21.

Datovanje: početak 2. veka

Napomena: Pored posuda su nađene rečne i morske školjke. Na udaljenosti od 1,50 m od ovog groba (u dijagonalnom uglu proširenja) nađena je grupa posuda koju čine tri manja keramička krčaga (C-585, C-586, C-587) i fragmenti mrko pečenog suda C-588.

G1-34 (sonda 59), T. XXXIII

Tip groba: Etažni grob sa zapečenim zidovima.

Opis groba: Grob je konstatovan na dubini 0,80 m. Traka crveno zapečene zemlje obeležavala je gornji nivo prvog etaža. Očuvane dimenzije prvog etaža su 2,70 x 1,60 x 0,90 m, a drugog 1,50 x 0,60 x 0,50 m. Dno drugog etaža pokriva sloj gari u kome su nađeni ostaci sa lomače.

Orijentisan je I–Z sa devijacijom od 15° istočnim

delom ka jugu.

Grobni inventar: Na dnu prvog etaža, u istočnom delu (3), na dnu drugog etaža, u istočnom delu (2), (4), (5), a u zapadnom (1).

1. Bronzani novac. Izgubljen. R 26,00 mm (C-671).

2. Fragmentovani bronzani ključ. Dužina 3,8 cm (C-670).

3. Fragmenti crveno pečenog žiška (C-669).

4. Crveno pečeni krčag prstenasto profilisanog oboda, loptastog trbuha, prstenasto profilisanog dna i trakaste drške. Visina 11,3 cm (C-671a).

5. Fragmentovani crveno pečeni krčag (C-672).

Pol i starost: neodređeni

Odnos sa susednim grobovima: Nalazi se zapadno od G1-26 i severno od G1-33.

Datovanje: sredina 2. veka

Objavljeno: (1) Vojvoda, Mrđić 2017, 459.

G1-35 (sonda 60), T. XXXIII

Tip groba: Etažni grob sa zapečenim zidovima.

Opis groba: Grob je konstatovan na dubini 0,80 m. Traka crveno zapečene zemlje mestimično je obeležavala gornji nivo prvog etaža. Očuvane dimenzije prvog etaža su 2,50 x 1,54 x 0,15 m, a drugog 1,34 x 0,58 x 0,25 m. Dno drugog etaža pokriva intenzivan sloj gari u kome su registrovani ostaci sa lomače. Kostii prikupljene sa lomače nisu u potpunosti kremirane. Nađeno je i nekoliko fragmenata dugih kostiju koje nisu gorele.

Orijentisan je S–J.

Grobni inventar: Na dnu I etaža, u severnom delu od (1) do (7), na dnu II etaža, u južnom delu (8).

1. Dve perle od paste ukrašene kriškastim ornamentom. R 1,3 cm, R 1,5 cm (C-675).

2. Dve bronzane karičice. R 2 cm, R 2,3 cm (C-676).

3. Fragmentovano i deformisano bronzano kalotasto dugme sa ušicom od bronzane žice (C-677).

4. Fragment koštane, verovatno oplata. Očuvana dužina 3,4 cm (C-679).

5. Dva fragmenta dna i diska crveno pečenog žiška (C-678).

6. Fragmentovani lonac narebrenog trbuha sa jednom drškom (C-673).

7. Fragmentovani lonac narebrenog trbuha sa jednom drškom (C-674).

8. Fragmentovani pehar od crveno pečene zemlje

koso profilisanog oboda, bikoničnog trbuha i prstenasto profilisanog dna (C-680).

Pol i starost: neodređeni

Odnos sa susjednim grobovima: Svojim ukopom je oštetio G1-28.

Datovanje: kraj 2. veka

Napomena: Sarkofag na istočnoj strani bio je ukopan u neposrednoj blizini groba G1-28 koji je otkriven prethodne godine. Na zapadnoj strani, na višem nivou, nalazila se grobna konstrukcija G-227. Prilikom zaglačavanja osnove između sarkofaga i groba G1-35 nađeni su delovi crveno pečenog pehara C-857 koji se najverovatnije vezuju za grob G1-28. Prilikom skidanja zemlje nad sarkofagom nije uočena nikakva linija ili niveleta njegovog ukopa.

Objavljeno: (1) Golubović 2004, 88, Pl. VI, 8; (2) Golubović 2004, 85, Pl. III, 6;

G1-36 (sonda 61), T. XVI

Tip groba: Etažni grob sa zapečenim zidovima.

Opis groba: Grob je konstatovan na dubini 0,60 m. Traka crveno zapečene zemlje debljine 1 cm mestimično je obeležavala gornji nivo prvog etaža. Očuvane dimenzije prvog etaža su 2,60 x 1,40 x 0,10 m, a drugog 1,30 x 0,53 x 0,23 m. Dno prvog etaža je crveno zapečeno, a dno drugog etaža pokriva intenzivan sloj gari u kome su registrovani ostaci sa lomače. Kostii prikupljene sa lomače nisu u potpunosti kremirane. Na nivou prvog etaža, kod SI ugla drugog etaža, nađen je veći komad ugljenisanog drveta, a uz istočnu ivicu imbreks.

Orijentisan je S–J sa devijacijom od 13° severnim delom ka zapadu.

Grobni inventar: Uz severnu ivicu I etaža (4), u severnom delu (5), uz zapadnu ivicu (1), u JI delu (2), u severnom delu II etaža (3).

1. Bronzani novac Sabine (kovan pod Hadrijanom počev od 128–138). R 28,05 mm (C-687).

2. Deformisana oplata za bravu od bronzanog lima sa četvrtastim otvorom za ključ. Dimenzije 5,4 x 4,5 cm (C-688).

3. Staklena mešalica od livenog bezbojnog stakla, fragmentovane pločaste stope, tela četvrtastog preseka i drške savijene u vidu alke. Dužina 21,6 cm (C-689).

4. Fragmenti sivo pečenog žiška (C-685).

5. Fragmentovani crveno pečeni pehar, koso profi-

lisnog oba i prstenastog dna (C-686).

Pol i starost: neodređeni

Odnos sa susjednim grobovima: Oštećen je ukopom G-153.

Datovanje: kraj 2. veka

Napomena: Imbreks je možda u funkciji libacione cevi. Jedan gvozdeni ekser nađeni su na dnu I, a četiri na dnu II etaža.

Objavljeno: (1) Vojvoda, Mrđić 2017, Cat. 658; (3) Спасић–Ђурић 2015, 180, Kat. 104.

G1-37 (sonda 61), T. XVI

Tip groba: Etažni grob sa zapečenim zidovima i pokrivačem od opeka nad drugim etažom.

Opis groba: Traka crveno zapečene zemlje mestimično je obeležavala gornji nivo prvog etaža. Očuvane dimenzije prvog etaža su 2,00 x 1,40 x 0,27 m, a drugog 1,03 x 0,40 x 0,27 m. Dno prvog etaža je crveno zapečeno, a dno drugog etaža pokriva tanak sloj gari sa pepelom u kome su, u središnjem delu jame, nađene kremirane kosti. Kostii prikupljene sa lomače nisu u potpunosti sagorele.

Orijentisan je SZ–JI.

Pol i starost: neodređeni

Odnos sa susjednim grobovima: Nalazi se istočno od G1-42 i oštećen je ukopom G-152.

Datovanje: kraj 2. veka

G1-38 (sonda 62), T. XXXIV, XXXV

Tip groba: Etažni grob sa zapečenim zidovima.

Opis groba: Grob je konstatovan na dubini 0,30 m. Prvi etaž je konstatovan samo mestimično i to na nivou crveno zapečenog dna. Očuvane dimenzije drugog etaža su 1,10 x 0,55 x 0,30 m. Bočne strane su sivo, a dno je mrko zapečeno. Dno drugog etaža pokriva tanak sloj gari.

Orijentisan je SI–JZ sa devijacijom od 20° SI delom ka istoku.

Grobni inventar: Na nivou I etaža u SI delu (5), (6), (7), (8), (9), a na nivou II etaža u istočnom delu (1), (2), (3) i (4).

1. Bronzani novac Hadrijana (117–138). Izgubljen. R 28,00 mm (C-696).

2. Fragmentovano kružno bronzano ogledalo perforirano po ivici sa mestimično očuvanim srebrnim

amalgamom. R 10 cm (C-701).

3. Minđuša od zlatne žice i lima tipa karičice sa priveskom. R 1,2 (C-700).

4. Gvozdene sa ključ kružnom glavom, pravougao-nim telom i tri zupca (dužina 5,4 cm) sačuvan u deformisanom bronzanom okovu sa ključaonicom (C-702).

5. Crveno pečeni žičak sa pečatom na dnu APRIO F. Dužina 9,3 cm; širina 6,2 cm (C-690).

6. Fragmentovani sivo pečeni žičak sa nečitkim pečatom na dnu (C-695).

7. Crveno pečeni krčag prstenasto profilisanog oboda, loptastog recipijenta, prstenasto profilisanog dna i trakaste drške. Visina 18,8 cm (C-697).

8. Crveno pečeni krčag prstenasto profilisanog oboda, loptastog recipijenta, prstenasto profilisanog dna i trakaste drške. Visina 19 cm (C-698).

9. Crveno pečeni krčag prstenasto profilisanog oboda, loptastog recipijenta, prstenasto profilisanog dna i trakaste drške. Visina 20,2 cm (C-699).

Pol i starost: neodređeni

Odnos sa susednim grobovima: Oštećen je ukopom groba G1-39.

Datovanje: prva polovina 2. veka

Objavljeno: (1) Vojvoda, Mrđić 2017, 459; (3) Golubović 2004, 82, Pl. I, 7;

(5) Korać, 2018: 503–504, Cat. 2841.

G1-39 (sonda 62), T. XXXV

Tip groba: Etažni grob sa zapečenim zidovima i sa konstrukcijom od opeka u drugom etažu.

Opis groba: Grob je konstatovan na dubini 0,35 m Traka crveno zapečene zemlje obeležavala je gornji nivo prvog etaža. Očuvane dimenzije prvog etaža su 2,65 x 1,79 x 0,50 m, a drugog 1,20 x 0,30 x 0,20 m. Dno prvog etaža je neujednačeno zapečeno sa tragovima gari. Pokrivač II etaža od opeka je razrušen prilikom pljačke groba, a činile su ga opeke debljine od 3 do 5 cm. Bočne strane su obrazovane od fragmentovanih opeka, tegula i kamenova vezanih blatom. Dno je patosano opekama.

Orijentisan je S–J sa devijacijom od 11° severnim delom ka zapadu.

Grobni inventar: U JZ delu delu na dnu I etaža (2), na dnu II etaža u središnjem delu (1).

1. Bronzani novac (1.v.). R 27,63 mm (C-704).

2. Fragmenti crveno pečeno lonca, prstenasto profilisanog oboda, loptastog trbuha, ravnog dna sa jednom trakastom drškom (C-703).

Pol i starost: neodređeni

Odnos sa susednim grobovima: Svojim ukopom ošteto je G1-38.

Datovanje: druga polovina 2. veka

Objavljeno: (1) Vojvoda, Mrđić 2017, Cat. 2297.

G1-40 (sonda 61), T. XXXVI, XXXVII

Tip groba: Etažni grob sa zapečenim zidovima i sa konstrukcijom od opeka u drugom etažu.

Opis groba: Grob je konstatovan na dubini 0,40 m Traka crveno zapečene zemlje debljine 3 cm obeležavala je gornji nivo prvog etaža. Očuvane dimenzije prvog etaža su 2,65 x 1,45 x 0,30 m, a drugog 1,10 x 0,55 x 0,52 m. Dno drugog etaža je mrko zapečeno i pokriva ga sloj gari. Bočne strane i dno su bili pokriveni opekama. Na dnu prvog etaža, na 30 cm od severnog zida II etaža nađen je komad ugljenisanog drveta dužine 0,52 m.

Orijentisan je SI–JZ sa devijacijom od 3° SI delom ka istoku.

Grobni inventar: U SI delu II etaža (1), (2), (3), u središnjem delu II etaža (4), (5), u JZ delu (6), (7), (8) i (9).

1. Bronzani novac Faustine I (kovan pod Antoninom Pijem počev od 141–161). R 24,66 mm (C-712).

2. Bronzani novac Hadrijana (117–138). R 25,13 mm (C-713).

3. Minđuša od zlatne žice sa priveskom za perlicu koja nedostaje. R 1,2 cm (C-714).

4. Tri koštane igle: jedna cela šivaća sa ovalnom ušicom dužine 10,5 cm, druga fragmentovana šivaća sa ušicom u obliku osmice dužine 8 cm i dva fragmenta treće (C-715).

5. Tri ukrasne bronzane nitne: jedna cela kalotasta R 1,7 cm, druge dve fragmentovane (C-716).

6. Fragment gvozdene okruglog okova za bravu sa dva očuvana klina. R 7,8 cm (C-708a).

7. Crveno pečeni pehar koso razgrnutog oboda, loptastog trbuha, prstenasto profilisanog dna i trakaste drške. Visina 11,8 cm (C-710).

8. Crveno pečeni pehar koso razgrnutog oboda, loptastog trbuha, prstenasto profilisanog dna i trakaste drške. Visina 11,8 cm (C-711).

9. Crveno pečeni krčag sa trolisnim obodom, lop-tastog trbuha, prstenasto profilisanog dna i trakaste drške. Visina 19 cm (C-709).

Pol i starost: neodređeni

Odnos sa susednim grobovima: Nalazi se južno od G1-43 i zapadno G1-36.

Datovanje: kraj 2. veka

Napomena: Fresko malter sa crvenom bojom nađen je pored nitni.

Objavljeno: (1) Vojvoda, Mrđić 2017, Cat. 864; (2) Vojvoda, Mrđić 2017, Cat. 599; (3) Миловановић 2007,82, Kat.356; Golubović 2004, Pl. I, 8.

G1-41 (sonda 62), T. XXXVIII, XXXIX, XL

Tip groba: Etažni grob sa zapečenim zidovima.

Opis groba: Grob je konstatovan na dubini 0,35 m Traka crveno zapečene zemlje debljine 1–2 cm obeležavala je gornji nivo prvog etaža. Očuvane dimenzije prvog etaža su 2,05 x 1,27 x 0,20 m, a drugog 1,17 x 0,78 x 0,34 m. Dno drugog etaža je slabo zapečeno i pokriva ga intenzivan sloj gari.

Orijentisan je S–J sa devijacijom od 13° severnim delom ka istoku.

Grobni inventar: Na dnu I etaža u severnom delu (3) i (27), a u južnom (2), (4), (25), (28). Na dnu II etaža u središnjem delu (6), (7), (8), (9), (10), (11), (13), (14), (15), (17), (18), (19), (20), (21), (22), (23), (24), (26), a u južnom (1), (5), (12), (16).

1. Bronzani novac Hadrijana (117–138). R 27,46 mm (C-726).

2. Fragmenti bronzane oplata kovčežića sa očuvanom drškom, nitnama i delom ključaonice na kojoj je korozijom pričvršćen ključ (C-717).

3. Fragmentovana bronzani visuljak za remen romboidnog oblika. Dužina 4,3 cm (C-719).

4. Fragment bronzanog ogledala sa kružnim perforacijama na obodu (C-722).

5. Kružno bronzano ogledalo sa fragmentom drške na reversnoj strani. R 9,3 cm (C-724).

6. Bronzani prsten koji formira kružna alka iznad koje se nalazi pravougaona kasetna za kamen koji nedostaje pod slojem patine. R 2,3 cm (C-729).

7. Bronzana alka ukrašena granulacijom. R 3,5 cm (C-730).

8. Deo profilisanog i dekorisanog nosača od bron-

ze – možda drška ogledala. Dužina 8 cm (C-731).

9. Par bronzanih igala glava formiranih od kružno sečenog lima i petlje izvedene od savijene žice. Dužina 2,2 cm (C-732).

10. Bronzana igla sa glavom u obliku sekirice. Dužina 15,3 cm (C-733).

11. Bronzani medicinski instrument, sonda, tordiranog tela sa jajolikim završetkom na jednom kraju. Dužina 11 cm (C-734).

12. Fragmentovani, deformirani koštani predmet obrađen u vidu ljudskog lica. Dužina 4,5 cm (C-723).

13. Fragmentovana bronzana ključaonica i deo okova sa otvorom za ključaonicu. Dužina okova 3,5 cm; dimenzije ključaonice 6 x 5,5 cm (C-737).

14. Bronzani okov za ključaonicu (C-738).

15. Bronzane šarke (C-744).

16. Srebrna sonda čiji se jedan kraj završava sa malom, kružnom, pločastom glavom a drugi kraj špicem. Dužina 11 cm (C-725).

17. Dve minđuše od tanke zlatne žice sa privescima. Dužina sa privescima 2 cm (C-727).

18. Fragment bronzane spatule – očuvan kašikasti deo dok drška nedostaje. Dužina 3,6 cm (C-735).

19. Pločasta kružna perla od ćilibara. R 1,3 cm (C-736).

20. Fragmenti dve koštane igle (C-739).

21. Polovina morske školjke. Dimenzije 5 x 5 cm (C-740).

22. Veoma korodiran fragment gvozdenog predmeta sa ostacima kremiranih kostiju. Dimenzije 8 x 2,5 cm (C-741).

23. Dva fragmenta pravougaonih okova od gvozdenog lima sa očuvanim nitnama. Dimenzije 5,4 x 3,2 cm (C-742).

24. Dva fragmenta gvozdenih usadnika sa žljebom za učvršćivanje alatke. Dužine 8 cm i 13,3 cm (C-743).

25. Dve gvozdene klanfe. Kroz jednu sa kružnim otvorom je provučen klin. Dužine 8 cm i 7,5 cm (C-721).

26. Posuda od zelenkastog stakla, prstenasto zadebljanog oboda i loptastog trbuha. Visina 5,5 cm; prečnik oboda 5 cm (C-728).

27. Kružni točkić dečje igračke, izrađen od crveno pečene zemlje, sa jedne strane su reljefno izvedene radialne linije, a u sredini je pravilni kružni otvor. R

4,5 cm (C-718).

28. Fragmentovani lonac od sitnozrne gline žućkasto-bele boje pečenja, kanelovanog trbuha i ravnog dna (C-720).

Pol i starost: neodređeni

Odnos sa susednim grobovima: Svojim istočnim delom ošteti je grob G1-42.

Datovanje: kraj 2. veka, a pre G1-42

Napomena: U grobu je nađen komad fresko maltera sa crvenom bojom.

Objavljeno: (1) Vojvoda, Mrđić 2017, Cat. 565; (3) Golubović 2004, 84, Pl. II, 7; (6) Golubović 2004, 85, Pl. III, 2; (7) Golubović 2004, 85, Pl. III, 5; (9) Golubović 2004, 87, Pl. V, 6; (17) Миловановић 2007, 50, Kat. 111; Golubović 2004, 82, Pl. I, 6; (19) Golubović 2004, Pl. VI, 9;

G1-42 (sonda 62), T. XLI

Tip groba: Etažni grob sa zapečenim zidovima.

Opis groba: Grob je konstatovan na dubini 0,35 m. Traka crveno i sivo zapečene zemlje obeležavala je gornji nivo prvog etaža. Očuvane dimenzije prvog etaža su 2,33 x 1,56 m x 0,23, a drugog 1,32 x 0,55 x 0,28 m. U južnom delu groba je stepen zapečenosti veći, a i konstatovani su i ostaci ugljenisanog drveta. Dno drugog etaža pokriva tanak sloj ostataka sa lomače.

Orijentisan je S–J sa devijacijom od 30° severnim delom ka zapadu.

Grobni inventar: Na dnu II etaža u severnom delu (1).

1. Bronzani novac Trajana (98–117). R 26,86 mm (C-749).

Pol i starost: neodređeni

Odnos sa susednim grobovima: Zapadna strana groba je oštećena ukopom groba G1-41.

Datovanje: kraj 2. veka, a pre G1-43

Napomena: Na dnu I etaža nađen je jedan gvozdeni ekser, a u SI uglu II etaža dva gvozdena eksersa.

Objavljeno: (1) Vojvoda, Mrđić 2017, Cat. 376.

G1-43 (sonda 61), T. XLI

Tip groba: Oštećeni etažni grob sa zapečenim zidovima.

Opis groba: Grob je konstatovan na nivou dna prvog etaža i to samo po tragovima zapečene zemlje i gari u zapadnom delu grobne jame. Očuvane dimen-

zije drugog etaža su 0,90 x 0,75 x 0,29 m. Bočne strane i dno drugog etaža su crveno i sivo zapečeni – debljina zapečenosti 3 cm.

Orijentisan je I–Z sa devijacijom od 1° zapadnim delom ka severu.

Grobni inventar: Na dnu I etaža u JZ delu (1), (2), (3), (4) i (6), na dnu II etaža u JZ uglu (5), u istočnom delu II etaža (7).

1. Bronzani novac Antonina Pija (138–161). Izgubljen. R 26,00 mm (C-757).

2. Bronzani novac Hadrijana (117–138). Izgubljen. R 22,00 mm (C-753).

3. Srebrni novac. Izgubljen. R 13,00 mm (C-754).

4. Oplata od bronzanog lima (C-756).

5. Fragment bronzane žice, možda deformisana igla. Dužina 5 cm (C-758).

6. Veoma korodirana gvozdena alka ovalnog preseka. R 4,2 cm (C-755).

7. Fragmentovani kružni predmet od crveno pečene zemlje u obliku rozete. Na spoljnoj strani je bela engoba, verovatno točkić dečjih kolica. R 4,6 cm (C-759).

Pol i starost: neodređeni

Odnos sa susednim grobovima: Grob sa kremacijom G1-42 presekao je SZ deo groba G1-43, dok je G1-41 presekao zapadnu stranu G1-43.

Datovanje: 2. vek

Napomena: Na JZ delu dna I etaža nađena su 2 gvozdena eksersa. U zemlji koja je ispunjavala grobnu raku nađen je kalotasti deo glave ukrasnog bronzanog klina.

Objavljeno: (1) Vojvoda, Mrđić 2017, 459; (2) Vojvoda, Mrđić 2017, 459, (3) Vojvoda, Mrđić 2017, 459; (6) Golubović 2004, Pl. III, 9.

G1-44 (sonde 61, 62), T. XLII

Tip groba: Oštećeni etažni grob sa zapečenim zidovima i pokrivačem od opeka iznad drugog etaža.

Opis groba: Grob je konstatovan na dubini 0,60 m na nivou dna prvog etaža i to samo po tragovima zapečene zemlje i gari u JI delu grobne jame. Očuvane dimenzije drugog etaža su 0,94 x 0,35 x 0,24 m. Drugi etaž, čije su bočne strane bile crveno zapečene, bio je pokriven sa tri fragmentovane tegule sa žigom LEG VII CL. Loše zapečeno dno pokriva sloj intenzivne gari.

Radi se o dečjem grobu i parcijalnoj kremaciji – lobanja je samo nagorela, a očuvani su i delovi dugih kostiju.

Orijentisan je SZ–JI sa devijacijom od 7° SZ delom ka severu.

Grobni inventar: Na nivou prvog etaža u JI delu (1), na dnu drugog etaža u SZ delu (2).

1. Bronzani novac Antonina Pija (158–159). R 26,16 mm (C-769a).

2. Fragmenti svetlo crveno pečenog pehara, koso razgrnutog oboda, loptastog trbuha, ravnog dna i jedne trakaste drške. Visina 9,9 cm (C-770).

Pol i starost: dete

Odnos sa susednim grobovima: Nalazi se SI od groba G1-39.

Datovanje: kraj 2. veka

Napomena: U sloju gari na dnu drugog etaža nađen je gvozdeni ekser.

Objavljeno: (1) Vojvoda, Mrđić 2017, Cat. 735.

G1-45 (sonda 82), T. XLIII

Tip groba: Oštećeni etažni grob sa zapečenim zidovima.

Opis groba: Grob je konstatovan na dubini 0,40 m. Traka crveno zapečene zemlje debljine 3 cm obeležavala je gornji nivo prvog etaža. Očuvane dimenzije prvog etaža su 2,25 x 1,65 x 0,15 m, a drugog 1,20 x 0,60 x 0,15 m. Bočne strane i dno prvog etaža su slabo zapečeni. Bočne strane i dno drugog etaža su crveno zapečeni. Dno drugog etaža pokriva sloj ostataka sa lomače debljine 10 cm.

Orijentisan je Z–I sa devijacijom od 18° zapadnim delom ka jugu.

Grobni inventar: Na dnu I etaža pored zapadne ivice (5), na dnu II etaža u središnjem delu (1), (3), (4), a pored severne ivice (2).

1. Bronzani novac Antonina Pija (151–152). R 26,85 mm (C-789).

2. Bronzani novac (3. v.). Provincijalno kovanje. R 20,14 mm (C-790).

3. Srebrna kašikasta sonda (*cyathiscomela*) sa jednim krajem listolikog oblika, profilisanom drškom i jajolikim zadebljanjem na drugom kraju. Dužina 16,5 cm (C-792).

4. Kozmetička paleta izrađena od pravougaonog glačanog kamena profilisanih ivica. Dimenzije 11,5 x 7,2 cm (C-791).

5. Fragmenti lonca od krupnozrne gline žućkasto-bele boje pečenja. Trbuh je ukrašen kanelurama (C-788).

Pol i starost: neodređeni

Odnos sa susednim grobovima: Nalazi se između grobova G1-46 i od G1-29.

Datovanje: 3. vek

Napomena: Na nivou I etaža konstatovani su tragovi pljačke jer se u istočnom uglu nalazi veća koncentracija maltera i kamena sa fragmentima crveno pečenih posuda. Na dnu II etaža nađeno je nekoliko gvozdениh eksера.

Objavljeno: (1) Vojvoda, Mrđić 2017, Cat. 723; (2) Vojvoda, Mrđić 2017, Cat. 3387.

G1-46 (sonda 82), T. XXXVII

Tip groba: Oštećeni etažni grob sa zapečenim zidovima.

Opis groba: Grob je konstatovan na dubini 0,80 m na nivou drugog etaža. Očuvane dimenzije drugog etaža su 1,10 x 0,60 x 0,46 m. Bočne strane i dno drugog etaža su sivo zapečeni. Dno drugog etaža pokriva sloj ostataka sa lomače debljine 20 cm (gar, pepeo i kremirane kosti). Na dnu su nađeni i fragmenti opeka što ukazuje na moguće postojanje pokrivača od opeka.

Orijentisan je SI–JZ sa devijacijom od 13° SI delom ka istoku.

Grobni inventar: Na dnu II etaža u središnjem delu (2), (3), u JZ delu (1).

1. Bronzani novac Marka Aurelija (161–180). R 25,32 mm (C-777).

2. Crveno pečeni žižak. Dužina 8,4 cm; širina 5 cm (C-772).

3. Mrko pečeni žižak sa palmetom na disku i ekscentričnim otvorom na disku. Dužina 7,5 cm; širina 6 cm (C-766).

Pol i starost: neodređeni

Odnos sa susednim grobovima: Nalazi se južno od G1-36 i zapadno G1-45.

Datovanje: kraj 2. veka

Napomena: Prvi etaž je razrušen, a fragmenti keramičkih posuda iz sloja rušenja groba odloženi su u studijski materijal.

Objavljeno: (1) Vojvoda, Mrđić 2017, Cat. 996.

G1-47 (sonda 82), T. XLIV

Tip groba: Oštećeni etažni grob sa zapečenim zidovima.

Opis groba: Grob je konstatovan na dubini 0,60 m. Traka crveno zapečene zemlje obeležavala je mestimično gornji nivo prvog etaža. Prvi etaž je oštećen ukopima mlađih grobova sa konstrukcijom od opeka. Očuvane dimenzije prvog etaža su 2,60 x 1,43 x 0,22 m, a drugog 1,50 x 0,54 x 0,23 m. Dno prvog etaža je slabo zapečeno i na njemu je, u zapadnom delu, nađeno ugljenisano drvo. Dno drugog etaža je takođe slabo zapečeno i pokriva ga intenzivan sloj gari debljine 5 cm u kome su registrovani ostaci sa lomače.

Orijentisan je S–J sa devijacijom od 20° S delom ka I.

Grobni inventar: Na dnu I etaža, u SZ uglu (6), a u zapadnom delu deo (4), na dnu II etaža u središnjem delu (1), (2), (3), (4), (5).

1. Bronzani novac Hadrijana (117–138). R 25,79 mm (C-847).

2. Fragmenti narukvice od bronzane žice sa gusto namotanim krajevima (C-796).

3. Bronzana narukvica zatvorenog tipa od uvijene bronzane žice R 7,5 cm (C-797).

4. Fragmenti bronzane narukvice izrađene od deblje bronzane žice sa krajevima koji su formirani savijanjem bronzanog lima (C-795).

5. Fragment kalupa od crveno pečene zemlje za gornju polovinu žiška. Očuvane dimenzije 6,5 x 6 cm (C-794).

6. Lonac u fragmentima od sitnozrne gline žućkastobele boje pečenja, narebrenog trbuha, koso profilisanog i zadebljanog oboda, ravnog dna i trakaste drške. Visina 14 cm (C-793).

Pol i starost: neodređeni

Odnos sa susednim grobovima: Svojim ukopom ošteti je G1-48.

Datovanje: sredina 2. veka

Napomena: Na nivou I etaža nađeni su fragmenti keramičkih posuda među kojima ima i delova sudova većih dimenzija, zatim delovi opeka, imbreksa i heksagonalnih podnih pločica, deo deformisanog olova, životinjske kosti i jedan гвоздени ekser na dnu I etaža.

Objavljeno: (1) Vojvoda, Mrđić 2017, Cat. 515; (2) Golubović 2004, 86, Pl. IV, 10; (3) Golubović 2004, 86, Pl. IV, 11; (4) Golubović 2004, 86, Pl. IV, 9;

G1-48 (sonda 82), T. XLV

Tip groba: Razrušeni grob sa zapečenim zidovima.

Opis groba: Grob je konstatovan na dubini 0,30 m u razrušenom stanju. Fragmentovane opeke i tegule su pokrivala površinu na kojoj se mestimično javljala traka crveno zapečene zemlje obeležavajući konture groba sa kremacijom.

Grobni inventar:

1. Fragmenti bronzanog recipijenta (C-779).

2. Fragment ploče od krupnozrnog mermersa sa očuvanim delom slova N. Dimenzije 3,5 x 2,5 cm (C-778).

Pol i starost: neodređeni

Odnos sa susednim grobovima: Oštećen je ukopom groba G1-47.

Datovanje: početak 2. veka

G1-49 (sonda 61), T. XLV

Tip groba: Oštećeni etažni grob sa zapečenim zidovima.

Opis groba: Grob je konstatovan na dubini 0,60 m na nivou drugog etaža. Očuvane dimenzije drugog etaža su 0,54 x 0,33 x 0,11 m. Dno i bočne strane su crveno zapečeni debljine 5 cm, a dno pokriva intenzivan sloj gari debljine 5 cm u kome su registrovani ostaci sa lomače.

Orijentisan je I–Z.

Grobni inventar: Na dnu II etaža u sloju gari (1), na nivou I etaža pored istočne strane G-195 (2).

1. Fragmentovani stakleni balsamarij prstenasto profilisanog oboda, dugačkog cilindričnog vrata, kratkog koničnog trbuha i konkavnog dna. Prečnik dna 6 cm (C-830).

2. Crveno pečeni žizak sa plastičnom rozetom na disku. Dužina 8,5 cm; širina 6,2 cm (C-787).

Pol i starost: neodređeni

Odnos sa susednim grobovima: Oštećen je ukopom groba G-181.

Datovanje: kraj 2. veka

Objavljeno: (2) Korać, 2018: 189, Cat. 1280.

G1-50 (sonda 82), T. XLVI

Tip groba: Razrušeni grob sa zapečenim zidovima.

Opis groba: Grob je konstatovan na dubini 0,70 m u razrušenom stanju. Mestimično se nailazilo na tragove

zapečene zemlje i gari.

Grobni inventar: 1. Crveno pečeni žižak sa plastičnom rozetom na disku. Dužina 8 cm; širina 6,1 cm (C-809).

2. Fragmentovani krčag od crveno pečene zemlje, prstenasto profilisanog oboda, loptastog recipijenta, prstenasto profilisanog dna – nedostaje drška. Visina 13 cm (C-806).

3. Fragmentovani krčag od crveno pečene zemlje, prstenasto profilisanog oboda, loptastog recipijenta, prstenasto profilisanog dna i trakaste drške. Visina 16 cm (C-807).

4. Fragmentovani krčag od crveno pečene zemlje, prstenasto profilisanog oboda, loptastog recipijenta, prstenasto profilisanog dna i trakaste drške. Visina 12,2 cm (C-808).

Pol i starost: neodređeni

Odnos sa susednim grobovima: Nalazi se između grobova G1-45 i G1-47.

Datovanje: 2. vek

**(GROBOVI G1-51, G1-52, G1-53, G1-55
PREBAČENI U SKELETNE, a za G1-56 nema
podataka)**

G1-54 (sonda 82), T. XLVII

Tip groba: Razrušeni etažni grob sa zapečenim zidovima i sa konstrukcijom od opeka u drugom etažu.

Opis groba: Grob je konstatovan na dubini 1,25 m. Prvi etaž je uništen prilikom pljačke groba. Očuvane dimenzije drugog etaža su 0,94 x 0,32 x 0,11 m. Drugi etaž je bio konstruisan od opeka sa kojima je etaž bio pokriven i dno popločano.

Orijentisan je S–J.

Pol i starost: neodređeni

Odnos sa susednim grobovima: Istočno od G1-54, u neposrednoj blizini na dubini 1,24 nađeni su ostaci dečje lobanje G1-55.

Datovanje: kraj 2. veka

Napomena: Nađen je fragment lonca od bele gline.

G1-57 (sonda 93), T. XLVIII

Tip groba: Etažni grob sa zapečenim zidovima.

Opis groba: Grob je konstatovan na nivou dna prvog etaža, na dubini 0,40 m. Traka crveno zapečene

zemlje sasvim slabog intenziteta obeležavala je južnu polovinu gornjeg nivoa groba. Očuvane dimenzije prvog etaža su 2,16 x 1,60 x 0,10 m, a drugog 1,40 x 0,42 x 0,40 cm. Dno drugog etaža pokriva sloj gari i kalcinisanog pepela debljine 8 cm u severnom do 15 cm u južnom delu. Zidovi unutrašnje rake su dobro zapečeni. Gornju ivicu etaža prati traka crveno zapečene zemlje debljine 5 cm. Bočne strane su naročito na zapadnoj strani zapečene do sivog intenziteta.

Kosti prikupljene sa lomače nisu u potpunosti kreimirane.

Orijentisan je S–J sa devijacijom od 28° severnim delom ka zapadu.

Grobni inventar: Na dnu I etaža u SI uglu (1), a u JI (3). U središnjem delu II etaža (2), a na dnu u južnom delu (4), (5), (6) i (7).

1. Fragmentovana bronzana šivaća igla. Dužina 11,2 cm (C-921).

2. Kružni žeton od kosti centrično bušen. R 1,3 cm (C-923).

3. Žižak od crveno pečene zemlje sa pečatom EL-PIS u negativu. Dužina 10,6 cm, širina 7,0 cm (C-922).

4. Žižak od crveno pečene zemlje sa nečitkim pečatom na dnu i plastičnom maskom na disku. Dužina 9 cm, širina 7,2 cm (C-927).

5. Krčag od crveno pečene zemlje, trolisnog oboda, loptastog recipijenta, prstenasto profilisanog dna i jedne trakaste drške. Visina 12,7 cm (C-924).

6. Krčag od crveno pečene zemlje sa koso profilisanim obodom, prstenasto profilisanim dnom i trakastom drškom. Visina 11,0 cm (C-925).

7. Krčag od crveno pečene zemlje sa koso profilisanim obodom, prstenasto profilisanim dnom i trakastom drškom. Visina 11,3 cm (C-926).

Objavljeno: (3) Korać, 2018: 536, Cat. 3496.

Pol i starost: Odrasla osoba neutvrđenog pola.

Odnos sa susednim grobovima: Oštećen je ukopom G1-58, a oštetio je ukop G1-69, što znači da je stariji od G1-58, a mlađi od G1-69.

Datovanje: 2. vek

Napomena: U zemlji koja je ispunjavala grobnu jamu nađeno je: amfora od srednje prečišćene zemlje, crveno pečena i crveno glačana (tip IV/9); nekoliko fragmenata amfore od srednje prečišćene zemlje i crveno pečene sa engobom; fragmenti raznih posuda od sred-

nje prečišćene gline crvene, sive i braon boje pečenja i neobrađene površine.

Na nivou I etaža nađeni su fragmenti različitih keramičkih posuda. Ovi fragmenti ne pripadaju grobnom inventaru.

G1-58 (sonda 93), T. XLIX, L

Tip groba: Etažni grob sa zapečenim zidovima.

Opis groba: Grob na dubini 0,40 m. Gornji nivo ukviruje traka sasvim slabo zapečene zemlje. Istočnom stranom zalazi ispod zidne substrukcije, konstatovane u severoistočnom proširenju na koti 0,20 m. Očuvane dimenzije prvog etaža su 2,40 x 2,00 x 0,30 m, a drugog 1,40 x 0,60 x 0,30 cm. Zapadna strana groba je oštećena do visine dna prvog etaža ukopom groba G1-57. Zidovi prvog etaža su slabo zapečeni. Debljina zida je 2 cm. Dno je slabo zapečeno i mestimično je pokriveno slojem gari. Na zapadnom delu dna prvog etaža je zapečeno do sivog intenziteta. Zidovi drugog etaža su intenzivno zapečeni do crvenog intenziteta. Debljina zapečenih zidova se kreće od 7 do 12 cm. Dno je crveno zapečeno. Sloj gari i kalcinisanog pepela na dnu dostiže debljinu 5 cm. Kostii nisu u potpunosti kremirane.

Orijentisan je I–Z sa devijacijom od 23° istočnim delom ka severu.

Grobni inventar: Na dnu I etaža i na dnu II etaža (8). Na dnu II etaža u središnjem delu (1), (2), (4), (5) i (6), u istočnom delu (10), u zapadnom delu (9), (11), (12) i nakon skidanja zida prostorije 1 (3) i (7).

1. Bronzani novac (2. vek). R 26,74 mm (C- 965).

2. Fragmenti predmeta izrađenog od bronzane žice. Zbog korozije je prilično trošan. U zemlji je imao oblik pravougaonika. Na nekim fragmentima su vidni sasvim sitni ekserčići (C-953).

3. Fragmenti kasete od bronzanog lima ojačane gvozdanim pločama. Od kasete je očuvana drška kvadratnog preseka i dve klanfe. Uz kasetu je nađen i gvozdani ključ (C-1759).

4. Dva fragmenta gvozdene oplata sa očuvanim ekserima za pričvršćivanje. Dimenzije 4,2 x 3,8 cm (C-952).

5. Balsamarij od zelenkastog stakla sa horizontalno profilisanim obodom. Visina 8,5 cm (C-950).

6. Žižak od crveno pečene zemlje sa predstavom Lede i labuda na disku. Dužina 9,2 cm (C-951)

7. Fragmentovani crveno pečeni žižak sa pečatom FORTIS na dnu. Dužina 9,3 cm (C-1758).

8. Fragmenti crveno pečene kalotaste zdele sa prstenasto profilisanim dnom. Dva fragmenta su nađena na nivou gari na dnu II etaža. Prečnik dna 4,7 cm; prečnik oboda 13 cm; visina 5 cm (C-945).

9. Fragmentovani lonac od sitnozrne gline žućkastobele boje pečenja, sa blago profilisanim obodom, loptastim, rebrasto profilisanim trbuhom, prstenasto profilisanim dnom sa jednom drškom. Prečnik oboda 7,5 cm; prečnik dna 4,6 cm; visina 11,5 cm (C-946).

10. Krčag od crveno pečene zemlje, trolisnog otvora, loptastog trbuha na niskoj, prstenastoj stopi sa jednom užljebljenom drškom. Visina 11 cm (C-947).

11. Krčag od crveno pečene zemlje sa prstenasto profilisanim obodom, loptastog trbuha na niskoj, prstenastoj stopi sa jednom užljebljenom drškom. Visina 12 cm (C-948).

12. Krčag od crveno pečene zemlje sa koničnim profilisanim ravnim obodom, sferičnim recipijentom, prstenasto profilisanim stopom i užljebljenom drškom. Visina 10 cm (C-949).

Pol i starost: Odrasla osoba neutvrđenog pola.

Odnos sa susednim grobovima i objektom: Ošteti je ukop G1-57, a sam je oštećen ukopom zida prostorije 1.

Datovanje: druga polovina 2. veka, a mlađi od G1-57

Napomena: Fragmenti zdele (8) se spajaju na mestima starih preloma. Očigledno je namerno lupanje pre polaganje zdele u grob. U SZ uglu nađen je deo dna crveno pečenog žižka sa manjim delom recipijenta. Na istom mestu nađeni su i mali fragmenti staklene posude.

Objavljeno: (1) Vojvoda, Mrđić 2017, Cat. 2607; (6) Korać, 2018: 126, Cat. 0735; (7) Korać, 2018: 462, Cat. 2440.

G1-59 (sonda 93), T. LI

Tip groba: Etažni grob sa zapečenim zidovima.

Opis groba: U južnom delu SI proširenja sonde na koti 0,65 m otkriven je gornji nivo groba sa kremacijom. Konture groba obeležava tanka traka crveno zapečene zemlje.

Očuvane dimenzije prvog etaža su 2,75 x 1,80 x 0,75 m, a drugog 1,70 x 0,70 x 0,40 cm. Zidovi prvog etaža

su zapečeni do crvenog intenziteta. Debljina na pojedinim mestima iznosi 4 cm. Dno prvog etaža je takođe crveno zapečeno. U južnom delu stepen zapečenosti dna prelazi u sivi intenzitet. U tom delu su konstatovani i tragovi gari. Bočne strane drugog etaža su intenzivno zapečene. Debljina zapečenih zidova je 5 cm. Dno etaža je crveno zapečeno. Debljina zapečenosti dna je 3 cm. U srednjem delu istočnog zida drugog etaža zapaža se obrušavanje zapečenog zida koji je pao na sloj gari. Do obrušavanja je došlo, verovatno u momentu zatrpavanja groba. Dno drugog etaža je bilo pokriveno intenzivnim slojem gari i pepela. Kostii su nedovoljno kremirane, njihova koncentracija je najveća u južnom delu rake. U grobu su nađeni gvozdeni ekseri.

Orijentisan je S–J sa devijacijom od 13° severnim delom ka zapadu.

Grobni inventar: Na dnu II etaža u severnom delu (3), (4), (7), (8), u središnjem delu (2) i (5), u južnom delu (1) i (6).

1. Bronzani novac Hadrijana (117–138). R 26,03 mm (C-1002).

2. Deformisan i prelomljen balsamarij od plavičastog stakla. Obod je razgrnut i prstenasto profilisan, vrat cilindričan, a dno ravno. Visina 10,8 cm (C-1001).

3. Žižak od crveno pečene zemlje sa nečitkim pečatom. Dužina 10,3 cm, širina 7 cm (C-998).

4. Žižak od crveno pečene zemlje sa pečatom FOR-TIS. Dužina 10 cm, širina 7,2 cm (C-999).

5. Žižak od crveno pečene zemlje sa žućkastocrvenim premazom. Na disku ima reljefnu predstavu Lune u bigi. Dužina 8,5 cm; širina 6,1 cm (C-1000).

6. Fragmenti kalotaste zdele od žućkastocrvenkaste zemlje sa horizontalno profilisanim obodom koji prate dve kanelure. Dno je prstenasto profilisano. Delovi se spajaju na mestima starih preloma. R oboda 12,4 cm; R dna 4,8 cm; visina 5,3 cm (C-1003).

7. Kadionica od crveno pečene zemlje u fragmentima. Visina 11,2 cm (C-996).

8. Kadionica od crveno pečene zemlje sa tragovima bele engobe u fragmentima. Visina 16,6 cm (C-997).

Pol i starost: Odrasla osoba neutvrđenog pola.

Odnos sa susednim grobovima: Nalazi se južno od G1-58.

Datovanje: prva polovina 2. veka

Napomena: Na nivou I etaža nađeno je malo fra-

gmenata različitih keramičkih posuda koji ne pripadaju grobnom inventaru.

Objavljeno: (1) Vojvoda, Mrđić 2017, Cat. 506; (4) Korać, 2018: 506, Cat. 2882; (5) Korać, 2018: 132, Cat. 0790.

G1-60 (sonda 69), Karta 5

Tip groba: Sahrana u urni.

Opis groba: Grob je konstatovan na dubini 1,35 m. Fragmentovani ognjišni lonac od gline žućkastobele boje pečenja, tankih zidova upotrebljen je kao urna (C-1008). Nagoreo je od vatre. Fragmenti se spajaju na starim prelomima. Za rekonstrukciju nedostaje samo dno. Iznad lonca, jednim delom naležući na njega, konstatovan je obod sa vratom i delom ramena veće amfore. Ispod lonca nađeno je nekoliko životinjskih kostiju. Zemlja koja se nalazi oko lonca, ispod njega i ispod amfore, pomešana je sa velikom količinom gari. Lonac je bio ispunjen čistom zemljom bez sadržaja. Analizom ove situacije došlo se do zaključka da se možda radi o urni sa spaljenim pokojnikom. U tom slučaju urna bi bila položena na kosti žrtvene životinje (goveđe kosti). Amfora bi u tom slučaju mogla biti recipijent za libacije.

Grobni inventar: Ispod amfore pored lonca/urne nađen je bronzani novac Aleksandra Severa (222–235). Izgubljen. R 18,00 mm (C-1009).

Pol i starost: neodređeni

Odnos sa susednim grobovima: Nalazi se u rovu.

Datovanje: prva polovina 3. veka

Objavljeno: (1) Vojvoda, Mrđić 2017, 501.

G1-61 (sonda 93), T. LII

Tip groba: Etažni grob sa zapečenim zidovima.

Opis groba: Traka crveno zapečene zemlje, mestimično praćena trakom gari sa spoljne strane ograničavala je konture groba.

Očuvane dimenzije prvog etaža su 2,10 x 1,15 x 0,20 m, a drugog 1,30 x 0,60 x 0,30 cm. Istočni deo unutrašnje rake je zapečen do sivog intenziteta. Dna prvog i drugog etaža su slabo zapečena. Dno drugog etaža je konstatovano samo u južnom delu i to u debljini od 2 cm. Na dnu drugog etaža nisu konstatovani nikakvi ostaci sa lomače.

Orijentisan je S–J sa devijacijom od 20° severnim delom ka istoku.

Grobni inventar: Na dnu I etaža u severnom delu (3), a u južnom delu (1), (2) i (4).

1. Bronzani novac Aleksandra Severa (222–235). Provincijalno kovanje. R 18,23 mm (C-1027).

2. Fragmentovana bronzana, jako profilisana fibula kojoj nedostaje igla. Dužina 5,1 cm (C-1028).

3. Fragmentovano kalotasto bronzano dugme. R 2,8 cm (C-1029).

4. Fragmentovani balsamarij od zelenkastog stakla sa horizontalno profilisanim obodom, cilindričnim vratom i ravnim dnom. Prečnik dna 4cm (C-1026).

Pol i starost: Odrasla osoba neutvrđenog pola.

Odnos sa susednim grobovima: Nalazi se potpuno unutar prostorije 2.

Datovanje: prva polovina 3. veka

Napomena: U središnjem delu groba, nad nivoom II etaža konstatovano je više kamenova zelenca i opeka čime je verovatno izvršeno nadzemno obeležavanje grobne rake.

U središnjem delu zapadne strane I etaža nađena su tri fragmenta kadionice. U zemlji kojom je grob bio zatrpan sa nivoa I i II etaža izdvojeni su sasvim mali fragmenti keramike.

Objavljeno: (1) Vojvoda, Mrđić 2017, Cat. 3097; (3) Golubović 2004, 86, Pl. IV, 5;

G1-62 (sonda 93), T. LII

Tip groba: Razrušeni grob sa kremacijom.

Opis groba: Površina zahvaćena fragmentima keramike i garom je dimenzija 1,60 (IZ) x 1,20 m (SJ). Ukop je konstatovan na dubini od 0,40 m. Ispod nivelete sa garom i pepelom pojavilo se obilje keramičkih fragmenata različitih posuda. Registrovani su delovi manjih zdela, zdela koje su crveno bojene i glačane, ali ima i delova većih posuda i amfora.

Očigledno je da je oko gornjeg dela amfore izvršeno lupanje posuđa jer se većina fragmenata spaja na mestima starih preloma. Element za opredeljivanje ovog prostora kao grobne rake čine prilozima.

Grobni inventar:

1. Bronzani novac Antonina Pija (140–144). R 26,93 mm (C-1046).

2. Fragmentovana koštana igla sa kupasto sečenom glavom. Očuvana dužina 8,4 cm (C-1052).

3. Žižak od crveno pečene zemlje ravnog dna i ko-

ničnog recipijentom. Na disku su dve plastično modelovane glave? i možda zmija iznad. Žižak je crveno bojen i glačan. Dužina 9,5 cm; širina 7,0 cm (C-1047).

Pol i starost: neodređeni

Odnos sa susednim grobovima: Istočno od ovog groba na dubini 1,10 m konstatovan je ukop pravougaonog oblika ispunjen mrkom zemljom i šutom. Ova površina jasno ocrta ukop iz vremena rušenja groba. Ukop se prati i na profilu od gornje ivice terena. Moguće je da opeke koje se nalaze između ovog groba i G1-62 pripadaju razrušenoj grobnoj konstrukciji.

Datovanje: druga polovina 2. veka

Napomena: Prilikom obrade keramike koja se nalazila nad samim grobom i ispod grobne površine konstatovano je da se nad grobnom površinom nalaze posude manjih dimenzija i većina ima probijena dna, što ukazuje na to da su verovatno korišćene u libacione svrhe. Izdvajaju se delovi zdela od kojih jedna sa horizontalnim rebrom na prelazu u trbuh ima metalizirajući premaz. Javljuju se manje zdele i manji lonci. Ispod grobne površine obeležene slojem gari i pepela sa koje potiče nalaz novca i žižak konstatovani su fragmenti većeg pitosa sa belom engobom kao i delovi amfora.

I/6, 10, 14, 16, 17, 27, 28, 36, 62 – uglavnom od srednje prečišćene zemlje, crvene, sive i žućkaste boje pečenja, neobrađene površine, ili glačane i bojene

II/3, 8, 10, 16, 34, 36, 37, 48, 39, – uglavnom peskovite fature, crvene, sive i žućkaste boje pečenja, neobrađene površine – rebrasti ornament, urezani ili glačana površina

III/11 – tanjir od srednje prečišćene zemlje, crveno pečen sa braon bojenom površinom

X/1 – fragmenti crveno pečene kadionice sa belom engobom

IV/2, 14, 23, – amfore od srednje prečišćene zemlje, crveno pečene i uglavnom neobrađene površine, jedan fragment je sa engobom (23)

V/8 – poklopac peskovite fature, braon boje pečenja i neobrađene površine

VI/11 – pitos od srednje prečišćene zemlje, crveno pečen i sa belom engobom

XII/13 – krčag peskovite fature, crvene boje pečenja i neobrađene površine,

ostalo uglavnom srednje prečišćene zemlje, sivo, crvene i žućkaste boje pečenja i neobrađene površine

Objavljeno: (1) Vojvoda, Mrđić 2017, Cat. 687.

G1-63 (sonda 93), T. LIII

Tip groba: Etažni grob sa zapečenim zidovima i sa pokrivačem od tegula nad drugim etažom.

Opis groba: Grob je konstatovan na dubini 0,35 m. Ivce koje obeležavaju grobnu raku su crveno i sivo zapečene. Očuvane dimenzije prvog etaža su 1,90 x 1,15 x 0,25 m, a drugog 1,40 x 0,60 x 0,20 m. Debljina zapečenog zida prvog etaža je 4 cm. Južni deo groba nije konstatovan, jer je oštećen rušenjem zida. Gornji nivo groba je bio pokriven šutom od rušenja zida. Šut je konstatovan i na pokrivaču dugog etaža. Dno prvog etaža je mrko zapečeno. Mestimično se javljaju tragovi gari. Ivce i bočne strane drugog etaža su zapečeni do sivog intenziteta. Debljina zida je 5 cm. Etaž je bio pokriven sa 4 tegule koje su fragmentovane. Neki fragmenti su upali i na dno etaža. Na jednoj je konstatovan žig VII Cl – pečatno polje je neuobičajeno i na desnom kraju ima tri dvostruka kruga. Polje je uokvireno. Dno etaža je crveno zapečeno. Debljina zapečenog dna je 12 cm. U severnom delu drugog etaža je sloj gari, pepela i nagorelih kostiju debljine 7 cm.

Orijentisan je S–J sa devijacijom od 10° severnim delom ka zapadu.

Grobni inventar: U zemlji koja je ispunjavala I etaž u severnom delu (1), (2). U središnjem delu I etaža od (10) do (14). Na dnu II etaža u središnjem delu od (3) do (9), a u južnom od (15) do (19).

1. Bronzani novac koji je verovatno pripadao vremenu života objekta. (4. vek). R 13,24 mm (C-1061).

2. Dvostruka gvozdена klanfa. Dvokraki delovi klanfi međusobno su povezani. Dužina 10 cm (C-1064).

3. Gvozdена drška posude. Krajevi drške su savijeni u alku kroz koje su provučene dvostruke klanfe. Širina 8,8 cm (C-1075).

4. Gvozdeni okov sa očuvanim klinovima za pričvršćivanje (C-1076).

5. Perla rađena u tehnici mille fiori. R 1,2 cm (C-1060).

6. Fragmentovani balsamarij od zelenkastog stakla sa prstenasto profilisanim obodom, cilindričnim vratom, koničnim recipijentom i uvučenim dnom. Visina 11 cm (C-1068).

7. Fragmentovani žižak od crveno pečene zemlje sa volutama na prelazu kljuna u rame. Dno je ravno, a otvor na disku fragmentovan. Dužina 9,5 cm; širina 6,8

cm (C-1072).

8. Žižak od crveno pečene zemlje sa pečatom FE-STI. Dužina 9,6 cm; širina 6,8 cm (C-1073).

9. Fragmentovani, sivo pečeni žižak istog tipa kao prethodni. Usled lošeg pečenja je raspadnut ali se fragmenti spajaju (C-1074).

10. Fragmenti crveno pečene, kalotaste zdele kojoj nedostaje dno. Jedan fragment zdele nalazio se u unutrašnjoj raci. Obod je ravan bez profilacije. Fragmenti se spajaju na mestima starih preloma (C-1063).

11. Kalotasta zdela, dnom okrenuta naviše, razbijena je pod pritiskom zemlje. Obod je ravan bez profilacije, dno je ravno, fragmentovano (C-1069).

12. Jedan fragment zvonaste mrko pečene zdele i tri fragmenta kalotaste zdele sa olučastim obodom, kratkim cilindričnim vratom i kalotastim trbuhom (C-1071).

13. Fragmenti crveno pečene zdele sa horizontalnim, poluobličastim vratom, kalotastim trbuhom i prstenasto profilisanim stopom (C-1089).

14. Fragmenti lonca od sitnozrne gline žućkasto-bele boje pečenja, horizontalno profilisanog oboda sa žljebom za poklopac, narebrenog recipijenta i ravnog dna (C-1062).

15. Osam fragmenata sivo pečenog tanjira sa prstenasto profilisanim dnom (C-1065).

16. Sedam fragmenata crveno pečenog tanjira, lučno razgrnutog oboda i prstenasto profilisanog dna (C-1070).

17. Fragmentovani krčag od crveno pečene i crveno bojene zemlje kratkog cilindričnog vrata, vertikalno postavljenih zidova trbuha, trakaste drške i prstenasto profisane stope. Visina 10,2 cm (C-1066).

18. Fragmentovani krčag od crveno pečene i crveno bojene zemlje kratkog cilindričnog vrata, vertikalno postavljenih zidova trbuha, trakaste drške i prstenasto profisane stope. Visina 10,2 cm (C-1066).

19. Fragmentovani krčag od crveno pečene zemlje, kruškastog recipijenta, trakaste drške i prstenasto profilisane stope. Visina 10,7 cm (C-1067).

Pol i starost: Odrasla osoba neutvrđenog pola.

Odnos sa susednim grobovima: Nalazi se unutar prostorije 4.

Datovanje: sredina 2. veka

Napomena: Gornji nivo groba je bio pokriven

slojem štuta od rušenja istočnog i južnog zida prostori je 4. Štut je konstatovan i na pokrivaču unutrašnje rake. U grobu su nađeni i fragmenti različitih keramičkih posuda.

Objavljeno: (1) Vojvoda, Mrđić 2017, Cat. 2815; (8) Korać, 2018: 508, Cat. 2906; (5) Golubović 2004, 88, Pl. VI, 11;

G1-64 (sonda 93), T. LIV

Tip groba: Razrušeni etažni grob sa zapečenim zidovima.

Opis groba: Razrušeni i razvučeni grob se nalazio iznad kružnih ukopa G1-70 i G-282. Ne može se zaključiti zbog čega je razrušen. Jedino što je bilo moguće konstatovati je veća količina intenzivno zapečene zemlje u kojoj je nađeno nekoliko fragmenata žižaka, staklena perla i više raznih keramičkih fragmenata.

Grobni inventar:

1. Fragment bronzanog okova za pojas. Dimenzije 2,5 x 2,5 cm (C-1045).

2. Fragment dna i recipijenta žiška od crveno pečene zemlje (C-1043).

3. Fragmentovani kalup od crveno pečene zemlje za donji deo žiška. Dimenzije 9,0 x 6,0 cm. (C-1044).

Pol i starost: neodređeni

Odnos sa susednim grobovima: Nalazi se istočno od G1-70.

Datovanje: 2. vek

G1-65 (sonda 93), T. LIV

Tip groba: Razrušeni etažni grob sa zapečenim zidovima.

Opis groba: Konstatovan je samo njegov zapadni deo dužine 0,40 m i širine 0,35 m, na dubini 0,40 m. Strane etaža su sivo zapečene. Uhvaćeni su samo južozapadni zapečeni zidovi oba etaža.

Orijentisan je I–Z.

Grobni inventar: U JZ delu I etaža (1).

1. Kalotasta zdela od crveno pečene zemlje sa prstenasto profilisanim dnom. Prečnik oboda 11,0 cm; prečnik dna 5,0 cm; visina 3,6 cm (C-1077). U zdeli su konstatovani ostaci zrnevlja.

Pol i starost: Odrasla osoba neutvrđenog pola.

Odnos sa susednim grobovima: Nalazi se južno od groba G1-63. Oštećen je ukopom zida prostorije 3 i

većim delom se nalazi ispod tog zida.

Datovanje: sredina 2. veka

Napomena: Keramika – na dnu I etaža nađeno je nekoliko fragmenata keramičkih posuda. Među njima se po profilaciji oboda izdvajaju delovi tri zdele. Konstatovan je i deo vrata sa ramenom staklene posude.

G1-66 (sonda 93), T. LV

Tip groba: Razrušeni etažni grob sa zapečenim zidovima.

Opis groba: Konstatovan je samo njegov drugi etaž na dubini od 0,40 m. Prvi etaž je najvećim delom uništen oranjem. Dimenzije su 1,45 x 0,55 x 0,15 m. Zidovi etaža su sivo zapečeni, a debljina iznosi 4 cm. U etažu su nađene nedovoljno gorele kosti. Na dnu etaža u istočnom delu konstatovan je sloj gari i pepela debljine 4 cm. Dno je slabo zapečeno, debljine 2 cm.

Orijentisan je I–Z sa devijacijom od 10° zapadnim delom ka jugu.

Grobni inventar: Na dnu I etaža u SI delu od (1) do (5).

1. Bronzani novac Hadrijana (117–138). R 26,02 mm (C-1119).

2. Fragment bronzanog novca. R 1,9 cm (C-1079).

3. Fragment kalotastog dugmeta koji se sastoji od kružnog bronzanog lima centrično bušenog. R 1,5 cm (C-1079).

4. Fragmentovana bronzana pojasna oplata sa jednom očuvanom nitnom. Okvirni deo je od bronzanog lima, a pravougaono unutrašnje polje je ornamentisano tehnikom probijanja. Dužina 6,5 cm; širina 2,7 cm (C-1078).

5. Fragmentovana bronzana pojasna oplata sa jednom očuvanom nitnom. Okvirni deo je od bronzanog lima, a pravougaono unutrašnje polje je ornamentisano tehnikom probijanja. Dužina 6 cm; širina 2,7 cm (C-1118).

Pol i starost: Odrasla osoba neutvrđenog pola.

Odnos sa susednim grobovima: Nalazi se SZ od groba G1-63.

Datovanje: sredina 2. veka

Objavljeno: (1) Vojvoda, Mrđić 2017, Cat. 491; (4–5) Redžić 2013, Cat. 455a–b; Golubović 2004, 88, Pl. II, 3–4.

G1-67 (sonda 93), T.LVI

Tip groba: Etažni grob sa zapečenim zidovima.

Opis groba: Grob je konstatovan na dubini 0,35 m. Traka crveno zapečene zemlje uhvaćena je u JZ uglu, delimično severnom i istočnom. Na dnu prvog etaža mestimično se uočava dno koje čini mrko zapečena zemlja sa tragovima gari. Dno je delimično očuvano u istočnom i zapadnom delu etaža. Dimenzije unutrašnje rake su 1,80 x 0,90 m sa dubinom od 0,30 m. Strane drugog etaža su jako zapečene od crvenog do oker intenziteta. Dno je crveno zapečeno debljine 3 cm. U srednjem delu etaža je koncentracija gari i pepela sa lomače koja dostiže debljinu od 5 cm.

Orijentisan je S–J sa devijacijom od 20° severnim delom ka zapadu.

Grobni inventar: U središnjem delu I etaža (6), a u JZ uglu (1), (3), (4), (5), (9), (10), (11), (12). Na dnu II etaža u središnjem delu (2), a u JZ uglu (7), (8).

1. Bravica izrađena od bronзанog lima sa dvostrukim pravougaonim izrezanim otvorima. Dužina 5,5 cm; širina 1,2 cm (C-1093).

2. Bronzani razmernik koji čine dva kraka kvadratnog preseka i jednake dužine spojenih šarkom. U raširenom položaju kraci se učvršćuju zasunom, tanjom pločicom koja je osovinom vezana za jedan krak. Ukupna dužina raširenog razmernika iznosi jednu rimsku stopu 29,57 cm. Dužina sklopljenog 14,9 cm (C-1099).

3. Gvozdene klanfe od kojih je jedna pravougao-ne profilacije, dok su druge dve dvojne sa dvostrukim krajevima. Dužina 6 cm (C-1091).

4. Okov sa otvorom za bravicu od gvođenog lima. Prelomljen je na tri dela – očuvane dimenzije najvećeg 6,0 x 4,0 cm (C-1092).

5. Gvozdene ključ kružne glave, trougaonog tela sa tri zupca. Dužina 6,2 cm; širina 1,4 cm (C-1094).

6. Tri fragmenta balsamarija od zelenkastog stakla veoma deformisanog u vatri (C-1095).

7. Balsamarij od zelenkastog stakla koso razgrnutog oboda, dugačkog cilindričnog vrata, koničnog trbuha sa uvučenim dnom. Visina 5 cm (C-1100).

8. Balsamarij od zelenkastog stakla koso razgrnutog oboda, dugačkog cilindričnog vrata, koničnog trbuha sa uvučenim dnom. Visina 6,2 cm (C-1100).

9. Fragmentovani crveno pečeni keramički žičak sa pečatom FELIX. Pečatno polje je ograničene širine.

Rame je ukrašeno koncentričnim kanelurama. Dužina 8,3 cm; širina 6,8 cm (C-1090).

10. Fragmenti manje bikonične šolje sa ravnim obodom koji prati jedna kanelirana linija, cilindričnim gornjim i početkom kalotastog donjeg konusa (C-1096).

11. Tri fragmenta sivog koničnog poklopca sa dugmetastom drškom. Prečnik oboda 12 cm; prečnik drške 3 cm; visina 4 cm (C-1098).

12. Fragmentovani crveno pečeni konični poklopac sa dugmetastom drškom. (C-1097).

Pol i starost: Odrasla osoba neutvrđenog pola.

Odnos sa susednim grobovima: Nalazi se u prostoriji 3, zapadno od G1-65.

Datovanje: sredina 2. veka

Napomena: Pored klanfi (3) nađeno je 14 gvođenih eksera od kojih su neki korozijom bili povezani sa klanfama. Pored balsamarija nađen je crveni kamen koji je prema položaju očigledno predstavljao prilog.

G1-68 (sonde 110, 111), Karta 5

Tip groba: Sahrana u urni.

Opis groba: Konstatovana je na dubini 1,55 m. U funkciji urne je sivo pečeni lonac u kome su nađeni gar i komadi ugljenisanog drveta.

Grobni inventar: 1. Fragmentovani sivo pečeni lonac (u funkciji urne) koso profilisanog oboda, ravnog dna i loptastog trbuha (C-1087).

Pol i starost: neodređeni

Odnos sa susednim grobovima: Ispod nivoa dna G-287.

Datovanje: početak 2. veka

G1-69 (sonda 93), T. XCIV

Tip groba: Grob u obliku bunara.

Opis groba: Pravilna kružna površina ispunjena tamnomrkom zemljom, prečnika 2,10 m, uočena je na dubini 1,20 m ispod etažnih grobova G1-57 i G1-59 kojima je delimično oštećena u gornjem delu. Grob je cilindričnog oblika i istražen je do dubine 4,20 m.

Stratigrafija

0,00–1,70 m

Sloj tamnomrke, masne zemlje koji se povremeno meša sa slojem lesa. Do ovog mešanja je najverovatnije došlo prilikom zatrpavanja. U sloju masne zemlje nai-

lazi se na retke komade životinjskih kostiju. Fragmenti keramičkih posuda su prilično retki. Na dubini 1,60 m nađeni su komadi lepa sa otiscima pletera. Ispod ovih komada lepa intenzivno se javljaju fragmenti opeka.

1,70–1,80 m

Sloj svetle gline pomešane sa tamnomrkom zemljom. Nađeno je samo nekoliko životinjskih kostiju i jedan fragment keramike.

1,80–3,00 m

Smenjuju se slojevi svetle gline i tamnomrke, masne zemlje.

3,00–3,20 m

Sloj mrke zemlje. U tom sloju nađen je veći kovani gvozdeni ekser, nekoliko životinjskih kostiju i dva sasvim mala fragmenta keramike.

3,20–4,20 m

Sloj mrke zemlje. Na dubini 3,70 m nađen je obod veće staklene posude. Rad je završen na dubini 4,20 m u sloju zdravice.

Osteološki materijal

Nađene su kosti ovce ili koze, svinje i govečeta.

Keramički materijal

Izdvajaju se delovi sivo pečene, glačane keramike finije fature i tankih zidova, zatim deo mrko pečene, rukom rađene posude i deo još jedne mrko pečene posude koja je imala ornament.

Grobni inventar:

1. Bronzana fibula u fragmentima, nađena na dubini 1,00 m (C-1120).

Datovanje: Grob se najverovatnije može datovati u poslednju četvrtinu 1. veka n.e.

Primedba – Radi se o prvom grobu u obliku bunara registrovan na Viminacijumu. Iskustva kasnijih iskopavanja pokazuju da se obično ispod, naizgled sloja zdravice, nailazilo na drvenu kasetu sa ostacima pokojnika i grobnim priložima. Moguće da je to bio i ovde slučaj, ali nažalost to je sada nemoguće proveriti. Oštećen je ukopima grobova G1-57 i G1-59, datovanog novcem Hadrijana. Fibula nađena na dubini 1,00 m nažalost nije sačuvana, a prema dokumentaciji nađena je u veoma trošnom stanju. Pretpostavlja se da se radilo o fibuli iz 1. veka n.e.

Objavljeno: Golubović 2008, 19, T. 1; (1)

G1-70 (sonda 93), T. XCV

Tip groba: Grob u obliku bunara.

Opis groba: Ispod sloja zapečene zemlje i lomljenih opeka, konstatovan je kružni ukop ispunjen tamnomrkom zemljom, prečnika 1,00 m. Grob je nađen u južnom proširenju sonde, 20 cm JZ od G-159, na dubini 1,20 m.

Stratigrafija

0,00–0,35 m

Sloj tamnomrke zemlje pomešane sa sitnim komadima opeke, grumenovima ugljenisanog drveta, garom, životinjskim kostima i fragmentima raznih keramičkih posuda. Nađena je i jedna heksagonalna podna opeka i dva gvozdena eksersa. U sloju se naročito ističu fragmenti većih posuda rađenih od gline peskovite fature. Na dubini 0,35 m javlja se mestimično zapečen sloj sa garom.

0,35–0,45 m

Na čitavoj površini ukopa javlja se sloj žute zemlje, debljine 10 cm.

0,45–1,20 m

Sloj tamnomrke zemlje sa fragmentima opeke. Mestimično se javljaju gar i komadi ugljenisanog drveta, kao i veći i manji komadi crveno zapečene zemlje. Na nekima se uočavaju otisci pletera. U sloju je nađeno nekoliko fragmenata keramičkih posuda, životinjske kosti, više fragmenata gvozdjenih eksersa i fragment posude od svetlo plavog stakla. Na dubini 0,80 m nađeni su amorfnj komadi bronzanog lima i jedna rečna školjka.

1,20–2,00 m

Sloj intenzivnog lepa, lomljenih opeka i gari. U ovom sloju nađeno je: manja količina keramičkih fragmenata, nekoliko fragmentovanih gvozdjenih predmeta pod jakim slojem korozije usled čega namenu nije bilo moguće odrediti i nekoliko životinjskih kostiju.

2,00–2,60 m

Sloj tamnomrke zemlje u kome je nađeno nekoliko fragmenata opeke, manji komadi kamena zelenca i nekoliko životinjskih kostiju, izmešani sa nešto gari i komada ugljenisanog drveta. U ovom sloju našeni su sitniji fragmenti različitih keramičkih posuda, uglavnom, crvene boje pečenja.

2,60–4,85 m

Sloj kompaktne tamnomrke zemlje izmešane sa većom količinom gari i komadima ugljenisanog drveta. Nađeno je nekoliko životinjskih kostiju i manji broj fra-

gmenata različitih keramičkih posuda. Od dubine 3,70 m pa do 4,20 m, nalaženi su gvozdeni ekseri, deo šarke i nekoliko komada kamena zelenca.

4,85 m

Na ovoj dubini javlja se zdravica.

Osteološki materijal: Životinjske kosti ovaca, koza i svinja.

Keramički materijal:

U sloju do dubine 0,35 m preovladavaju fragmenti većih posuda rađenih od gline peskovite fature i to: deo ravnog dna mrko pečenog lonca na kome se vidi otisak drveta kojim je zaglačano, trbusi crno pečeni lonaca rađeni od gline sa primesom sitnog šljunka i drška amfore. Od posuda finije fature nađeni su trbuh sivo pečenog suda sa ornamentom izvedenim točkicom i dva fragmenta prstenasto profilisanog dna. Jedan pripada tanjiru ili zdeli, a drugi peharu.

U sloju, dubine 2,00 do 2,60 m, nađeni su sitniji fragmenti različitih keramičkih posuda, uglavnom crvene boje pečenja. Posebno se izdvaja deo veće amfore ili pitosa sa očuvanim obodom, delom ramena i trbuha. Obod i rame su spojeni vertikalnom, trakastom drškom. Drška i trbuh su ukrašeni plastičnom trakom dekorisanim urezima. Sud je bio crveno bojen.

Grobni inventar:

1. Bronzani novac Hadrijana (117–138) nađen na dubini 2,95 m. R 23,98 mm (C-1205).

2. Fragmentovano gvozdeno koplje sa tulcem pod jakom korozijom nađeno na dubini 0,35 m. Dužina 10 m; širina 4,4 cm (C-1101)

3. Fragment drške sa obodom mrko gledošane patere nađen na dubini 3,85 m. Na dršci, u donjem frizu, je predstava konjanika u desnom profilu. Konjanik je odeven u hlamidu. Ispred konjanika je figura osobe koja stoji, a iza nje je još jedna figura koju nije bilo moguće definisati. Iznad ovog friza je očuvan početak sledećeg. Uočavaju se noge figure koja stoji, a iza nje se nalazi figura ležeće životinje u levom profilu (C-1227).

4. Koštana igla sa četvrtasto završenom glavom na kojoj je rupica u obliku osmice nađena na dubini 4,80 m. Vrh je oštećen. Dužina 10,5 cm (C-1239).

Datovanje: Ovaj grob se nalazio se u neposrednoj blizini grobova G1-69 i G1-59 koji su datovani novcem Hadrijana. Datuje se u sredinu 2. veka.

Objavljeno: Golubović 2008, 20, T. 2; (1) Vojvoda, Mrđić 2017, Cat. 641.

G1-71 (sonda 93), T. LVII

Tip groba: Etažni grob sa zapečenim zidovima.

Opis groba: Grob je konstatovan na nivou dna drugog etaža, na dubini 0,60 m. Očuvane dimenzije drugog etaža su 1,40 x 0,62 x 0,40 cm. Oštećen je ukopom severnog i istočnog zida prostorije 4 kao i ukopom groba G 290. Strane i dno groba, na kome su nađeni mnogobrojni keramički fragmenti su slabo zapečeni.

U prostoriji 4 uz negativ južnog zida koji pregrađuje prostorije 3 i 4 konstatovan je gornji nivo groba sa kremacijom. Južni deo groba je presečen rovom za zid.

Grob je imao približan pravac pružanja I – Z.

Grobni inventar: Celokupan grobni inventar konstatovan je u središnjem delu II etaža.

1. Fragmentovani balsamarij od zelenkastog stakla kome nedostaje deo cilindričnog vrata i obod. Trbuh je koničan sa ravnim dnom. Prečnik dna 5 cm (C-1110).

2. Fragmentovana kalotasta zdela od crveno pečene zemlje lučno izvijenog oboda i prstenasto profilisanog dna. Prečnik oboda 14 cm; prečnik dna 5,5 cm; visina 4,2 cm (C-1105).

3. Mrko pečeni keramički lonac većih dimenzija i loše fature. Pod pritiskom zemlje je popucao tako da je izvađen zajedno sa zemljom. Obod je horizontalno profilisan sa žljebom kao ležištem za poklopac, a dno je ravno (C-1102).

4. Crveno pečeni tanjir koji je u fragmentima zatečen in situ horizontalno profilisanog oboda, plitkog kalotastog trbuha i prstenasto profilisanog dna (C-1103).

5. Pored tanjira br. 4 ležali su fragmenti drugog tanjira koji je tipološki isti. Ovaj tanjir je stavljen u grob u razbijenom stanju i njegovi fragmenti su bili rasuti (C-1104).

6. Krčag od crveno pečene zemlje, trolisnog otvora, kratkog cilindričnog vrata, sferičnog recipijenta, prstenasto profilisane stope i trakaste drške. Visina 11,3 cm (C-1106).

7. Krčag od crveno pečene zemlje, trolisnog otvora, kratkog vrata, sferičnog recipijenta, prstenasto profilisane stope i trakaste drške. Visina 11,3 cm (C-1106).

sane stope i trakaste drške. Visina 11 cm (C-1107).

8. Fragment krčaga od crveno pečene i crveno bojene zemlje (C-1108).

9. Fragment krčaga od crveno pečene i crveno bojene zemlje. Očuvan je samo deo sferičnog trbuha sa prstenasto profilisanom stopom (C-1109).

Pol i starost: neodređeni

Odnos sa susjednim grobovima: Oštećen je ukopom severnog i istočnog zida prostorije 4 kao i ukopom groba G-290.

Datovanje: kraj 2. veka

G1-72 (sonde 110, 111), T. XLVII

Tip groba: Oštećeni etažni grob sa zapečenim zidovima i opekama nad drugim etažom.

Opis groba: Grob je konstatovan na dubini 0,80 m. Konstatovan je na nivou dna prvog etaža koje je slabo zapečeno. Bilo je moguće samo ustanoviti očuvanu dužinu prvog etaža 1,90 m. Očuvane dimenzije drugog etaža su 1,00 x 0,25 x 0,10 m. Dno drugog etaža pokriva sloj gari debljine 5 cm.

Orijentisan je S–J sa devijacijom od 11° severnim delom ka zapadu.

Grobni inventar: Na dnu I etaža u SZ delu (1), u JI delu (2).

1. ižak od crveno pečene zemlje u fragmentima (C-1113).

2. Fragmentovani sivo pečeni keramički žižak sa dve koncentrične linije na disku. R 7,0 cm (C-1194).

Pol i starost: neodređeni

Odnos sa susjednim grobovima: Oštećen mlađim ukopom G 287.

Datovanje: kraj 2. veka

G1-73 (sonda 93), T. LVII

Tip groba: Etažni grob sa zapečenim zidovima.

Opis groba: Konstatovan je na dubini 0,70 m. Očuvane dimenzije prvog etaža su 1,50 x 1,45 x 0,20 m, a drugog 1,25 x 0,80 x 0,50 m. Strane oba etaža su slabo zapečene. Na dnu prvog etaža u zapadnom i istočnom delu nađeni su tragovi gari. Ceo drugi etaž je loše zapečen. Debljina dna 1–2 cm.

Grob je orijentisan S–J sa devijacijom od 30° severnim delom ka zapadu.

Grobni inventar:

1. Fragment oboda sa delom ramena posude od bezbojnog stakla (C-1116).

Pol i starost: neodređeni

Odnos sa susjednim grobovima: Grob je u južnom delu oštećen ukopom južnog zida prostorije 4.

Datovanje: sredina 2. veka

G1-74 (sonde 110, 111), T. XLII

Tip groba: Oštećeni etažni grob sa zapečenim zidovima.

Opis groba: Grob je konstatovan na dubini 0,85 m. Konstatovan je na nivou drugog etaža čiji oblik obeležava traka sivo zapečene zemlje debljine 5 cm. Očuvane dimenzije drugog etaža su 1,25 x 0,60 x 0,15 m. Dno drugog etaža pokriva sloj gari debljine 7 cm u kome su registrovani ostaci sa lomače. Kostii prikupljene sa lomače nisu u potpunosti kremirane.

Orijentisan je SI–JZ.

Grobni inventar: U SI delu (1) i (2).

1. Bronzani novac Marka Aurelija (?) (161–180. g. ?). R 24,40 mm (C-1114).

2. Pojasni bronzani privezak. Dužina 4,6 cm (C-1115).

Pol i starost: neodređeni

Odnos sa susjednim grobovima: Oštećen je mlađim ukopom G-289.

Datovanje: kraj 2. veka

Napomena: U zemlji koja je ispunjavala grob nađeni su fragmenti keramičkih posuda: deo trbuha lonca od bele gline, deo oboda crvene kalotaste zdele, deo koničnog poklopca. Na nivou dna I etaža nađena je ljudska mandibula koja verovatno pripada pokojniku (osoba muškog pola starosti između 30 i 40 godina) sahranjenom u G-289.

Objavljeno: (1) Vojvoda, Mrđić 2017, Cat. 2440; (2) Redžić 2013, Cat. 798; Golubović 2004, Pl. II, 10.

G1-75 (sektor I), T. LIX

Tip groba: Grobna jama oblepljena slojem kreča.

Opis groba: Grob je konstatovan na dubini 0,20 m. Traka kreča debljine 4 cm obeležavala je gornji nivo prvog etaža. Strane i dno grobne jame su bili oblepljeni slojem kreča sa tragovima pletera. Očuvane dimenzije grobne jame su 2,00 x 1,35 x 0,45 m.

Orijentisan je I–Z sa devijacijom od 6° istočnim delom ka jugu.

Grobni inventar: U zapadnom delu grobne jame (1).

1. Fragmentovano kalotasto bronzano dugme. R 1,6 cm (C-1129).

Keramički materijal - fragmenti: lonaca, peskovite fature i srednje prečišćene, crvene i braon boje pečenja, bojani ili sa engobom; tanjira od od srednje prečišćene zemlje, crvene boje pečenja, crveno bojen i glačan; poklopaca, peskovite fature, sive i zučkaste boje pečenja; ostali fragmenti su peskovite fature i od srednje prečišćene zemlje, neobrađene površine, a nekoliko fragmenata je sa bojenom površinom ili engobom.

Pol i starost: neodređeni

Odnos sa susednim grobovima: Oštetio je svojim ukopom G1-76 i to njegov istočni deo.

Datovanje: kraj 2. i početak 3. veka

Napomena: Po konstrukciji, tipu i veličini odgovara grobovima G1-76, G1-85, G1-1 i G1-2 na lokalitetu Velika kapija.

G1-76 (sonda 93), T. LIX

Tip groba: Grobna jama oblepljena slojem kreča.

Opis groba: Konstatovan je na dubini od 0,50 m. Očuvane dimenzije groba su 2,00 x 1,35 x 0,45 m. Konstruisan je na isti način kao i grob G1-75 čijim je ukopom oštećen u južnom delu rake. Sloj kreča na istočnoj bočnoj strani nije konstatovan, dok je dno konstatovano samo u severnom delu groba, gde je vidljiv spoj čeone strane i dna. Iznad gornje nivelete groba je sloj šuta od kamena i opeke. Ovaj šut leži tačno na spoju grobova 75 i 76 te je možda činio zajedničko obeležje. Gornji nivo groba obeležen je tragovima gari i zapečene zemlje. U grobu su registrovane malobrojne životinjske kosti.

Orijentisan je S–J sa devijacijom od 16^o severnim delom ka zapadu.

Grobni inventar: U zemlji koja je ispunjavala grobnu raku u južnom delu (1) i (2).

1. Gornji deo kalupa za žižak od crveno pečene zemlje. Dimenzije 11,5 cm x 9,0 cm (C-1158).

2. Crveno pečeni keramički žižak, prelomljen na dva dela, sa bikoničnim recipijentom i naglašenim kružnim dnom. Dužina 7 cm; širina 6,2 cm; visina 3,8 cm (C-1125a).

Pol i starost: neodređeni

Odnos sa susednim grobovima: Oštetio ga je G1-75 u istočnom delu.

Datovanje: kraj 2. veka

Napomena: Keramički materijal iznad G1-75 i G1-76: I/10 – crveno pečeni i bojani tanjir; II/10, 65 – lonci peskovite fature, crvene i sive boje pečenja i neobrađene površine; fragmenti amfore sa engobom; fragmenti raznih keramički posuda uglavnom crvene boje pečenja i neobrađene površine.

G1-77 (sonda 113), T. LVIII

Tip groba: Oštećeni etažni grob sa zapečenim zidovima.

Opis groba: Konstatovan je na dubini 0,30 m. Traka crveno i sivo zapečene zemlje obeležavala je gornji nivo drugog etaža ovalnog oblika. Očuvane dimenzije drugog etaža su 1,20 x 0,60 x 0,30 m.

Orijentisan je I–Z.

Grobni inventar: U središnjem delu (1), u severnom (2) i (3), u JI (4) i (5).

1. Fragmentovano sečivo gvođenog noža. Dužina 7,3 cm; širina 1,5 cm (C-1147).

2. Lonac od sitnozrne gline žučkastobele boje pečenja, kruškolikog, narebrenog trbuha, ravnog dna i trakaste drške. Visina 14,0 cm (C-1143).

3. Fragmentovani lonac od sitnozrne gline žučkastobele boje pečenja, kruškolikog, narebrenog trbuha, ravnog dna i trakaste drške. Visina 14,2 cm (C-1144).

4. Fragmentovani lonac od sitnozrne gline žučkastobele boje pečenja, kruškolikog, narebrenog trbuha, ravnog dna i trakaste drške. Visina 14,0 cm (C-1145)

5. Lonac od sitnozrne gline žučkastobele boje pečenja, kruškolikog, narebrenog trbuha, ravnog dna i trakaste drške. Visina 9,5 cm (C-1146)

Pol i starost: neodređeni

Odnos sa susednim grobovima: Nalazi se istočno od G-291, G-292 i G-294.

Datovanje: kraj 2. veka

G1-78 (sonda 59), T. LV

Tip groba: Etažni grob sa zapečenim zidovima i konstrukcijom od opeka u drugom etažu.

Opis groba: Konstatovan je na dubini 0,85 m. Traka crveno zapečene zemlje debljine 1–2 cm na severnoj

strani i zapadnoj strani obeležavala je gornji nivo prvog etaža koji je tu očuvan u visini od 0,15 m. Bilo je moguće odrediti samo širinu prvog etaža 1,55 m. U unutrašnjosti drugog etaža nalazila se konstrukcija od opeka. Pokrivač je činila jedna opeka dimenzija 54 x 54 x 7 cm. Pokrivač groba leži na dva reda horizontalno složenih fragmenata opeka debljine 6 cm. Oslanjaju se na nasatično po širini postavljene opeke koje čine bočne strane grobnog kovčega. Dno je popločano sa tri cele opeke dimenzija 41 x 28 x 4 cm. Na nivou prvog etaža nađeno je nekoliko kremiranih kostiju i jedna cevasta koja nije gorela (*os resectum?*), a u severnom delu drugog etaža nepotpuno kremirane kosti pokojnika.

Orijentisan je SI–JZ sa devijacijom od 3^o severoistočnim delom ka istoku.

Grobni inventar: 1. Fragmentovani krčag od crveno pečene zemlje, neprofilisanog oboda, cilindričnog uskog vrata, skoro cilindričnog recipijenta, prstenasto profilisanog dna i trakaste drške (C-1154).

Pol i starost: ženska osoba

Odnos sa susednim grobovima: Nalazi se severno od G1-25 i G1-84.

Datovanje: prva polovina 2. veka

Napomena: Jedna cevasta kost koja nije gorela indicira na tzv. praksu *os resectum*. Južna strana unutrašnje rake konstatovana je u sondi 59. Nađeno je i nekoliko kostiju ovce i kože i fragment fresko maltera sa crvenom bojom.

G1-79 (sonda 112)

Tip groba: Sahrana u urni.

Opis groba: Grob je konstatovan na dubini 1,55 m. Nađeni su delovi lonca/urne koja leži na truhu. Pored nje je konstatovano dosta gari.

Grobni inventar: Lonac urna – BEZ BROJA

Pol i starost: neodređeni

Odnos sa susednim grobovima: nema podataka

Datovanje: prva polovina 2. veka

Napomena: Nađen je i amorfni komad bronzne deformisan u vatri.

G1-80 (sonda 115), T. XCIII

Tip groba: Etažni grob sa zapečenim zidovima.

Opis groba: Grob je konstatovan na dubini 0,70 m na nivou drugog etaža. Moguće je da opeke nađene

20 cm iznad nivoa drugog etaža čine deo grobnog pokrivača ovog groba. Traka crveno zapečene zemlje obeležavala je gornji nivo drugog etaža. Očuvane dimenzije su 1,40 x 0,80 x 0,25 m. Dno pokriva sloj gari, nešto intenzivniji u SI delu u kome su i ostaci sa lomače. Kostii prikupljene sa lomače nisu u potpunosti kremirane. Orijentisan je Z–I sa devijacijom od 4^o istočnim delom ka severu.

Grobni inventar: U središnjem delu (1) i (2).

1. Fragmentovana bronzana igla sa profilisanom glavom. Dužina 4,7 cm (C-1160).

2. Fragmenti gvozdene okova. Dimenzije 3,2 cm x 2 cm (C-1161).

Pol i starost: neodređeni

Odnos sa susednim grobovima: Nalazi se severno od G1-81.

Datovanje: sredina 2. veka

Napomena: U južnom zidu II etaža konstatovan je kružni otvor dubine 20 cm, a prečnika 8 cm. Moguće je da se radi o libacionom otvoru ili ležištu za libacionu cev. U zapadnom delu rake nađen je gvozdeni ekser.

G1-81 (sonda 115), T. LX

Tip groba: Oštećeni etažni grob sa zapečenim zidovima i konstrukcijom od opeka.

Opis groba: Grob je konstatovan na dubini 0,70 m. Oko dislociranih opeka konstatovana je traka crveno zapečene zemlje debljine 2 cm koja je ocrtavala je gornji nivo prvog etaža. Traka se prati duž istočne strane u dužini 1,80 m, a duž južne strane 1,00 m. Očuvana visina prvog etaža iznosi 10 cm. Očuvane dimenzije drugog etaža su 0,90 x 0,45 x 0,25 m. Grob je verovatno imao konstrukciju od opeka sudeći po fragmentima nađenim u ispuni groba, ali je prilikom pljačke oštećen.

Orijentisan je S–J sa devijacijom od 14^o južnim delom ka zapadu.

Grobni inventar: U severnom delu (1), a u južnom (2).

1. Fragmentovani crveno pečeni žižak u obliku lika negroidnih karakteristika – na čelu je minijaturna traka drška. Dužina 4 cm (C-1185).

2. Fragment dna i truha crveno pečene zdele. Prečnik dna 6,8 cm (C-1184).

Pol i starost: neodređeni

Odnos sa susednim grobovima: Nalazi se između grobova G1-80 i G1-82.

Datovanje: sredina 2. veka

Objavljeno: (1) Korać, 2018: 408, Cat. 2320.

G1-82 (sonda 115), T. XCIII

Tip groba: Oštećeni etažni grob sa zapečenim zidovima i konstrukcijom od opeka.

Opis groba: Grob je konstatovan na dubini 0,80 m. Traka crveno zapečene zemlje debljine 2 cm obeležavala je severnu ivicu prvog etaža. Konstatovana je severne i južna strana dužine 2,20 m, dužina istočne strane 1,60 m i visina etaža 0,10–0,15 m. Usled pljačke groba uništen je drugi etaž tako da je uhvaćena samo površina rastresite zemlje dimenzija 1,65 x 0,97 x 0,34 m. Crveno zapečeno dno je samo mestimično očuvano. Fragmenti opeka ukazuju na moguću konstrukciju od opeka. U JZ delu, na nivou prvog etaža nađene su dve opeke dimenzija 0,50 x 0,20 x 0,04 m. Kremirane kosti nalažene su na nivou prvog etaža i to u istočnom delu.

Orijentisan Z–I.

Pol i starost: neodređeni

Odnos sa susednim grobovima: Nalazi se južno od G-81, a severno od G1-78.

Datovanje: sredina 2. veka

Napomena: Na sva četiri ugla I etaža nađen je po jedan gvozdeni klin.

G1-83 (sektor – kv. XIV, XVIII), Karta 5

Tip groba: Sahrana u urni.

Opis groba: Grob je konstatovan na dubini 1,22 m. Urna sa spaljenim ostacima pokojnika i ostacima sa lomače pohranjena je zajedno sa pokojnikom iz G-293 u drveni sanduk.

Grobni inventar:

1. Fragmentovani sivo pečeni lonac (u funkciji urne) horizontalno profilisanog oboda, ravnog dna i kratke trakaste drške (C-1211).

Pol i starost: neodređeni

Odnos sa susednim grobovima: Dvojna sahrana, urna u grobu sa inhumacijom G-293.

Datovanje: prva polovina 2. veka

Napomena: Neposredno uz urnu su nađeni delovi balsamarija od plavog stakla (C-1212).

G1-84 (sonda 115), T. LX

Tip groba: Oštećeni etažni grob sa zapečenim zidovima.

Opis groba: Grob je konstatovan na dubini na nivou drugog etaža. Traka crveno i sivo zapečene zemlje mestimično je obeležavala je gornji nivo drugog etaža. Istočna i severna strana su bile sivo, a zapadna i južna crveno zapečene. Nezapečeno dno pokriva sloj gari, pepela i nepotpuno kremiranih kostiju. Očuvane dimenzije drugog etaža su 0,80 x 0,55 m.

Orijentisan je SI–JZ sa devijacijom od 5° SI delom ka istoku.

Grobni inventar: Na dnu I etaža u JZ delu (2), na dnu II etaža u severnom uglu (1).

1. Šesnaest kalotastih žetona i to deset od belog kamena i šest od paste. R 2,5 cm (C-1229).

2. Fragmentovani gvozdeni strigil. Dužina 23 cm (C-1230).

Pol i starost: ženska osoba ili starije dete

Odnos sa susednim grobovima: I etaž je uništen mlađim ukopima i to na istočnoj strani ukopom G1-78, a na zapadnoj ukopom G-285.

Datovanje: početak 2. veka.

Napomene – U zemlji iznad II etaža nađeni su fragmenti gvođenog strigila. U zapadnom delu, na mestu uništenog dna I etaža, nađeni su delovi keramičke kadionice. U istočnom delu, na mestu uništenog dna I etaža, nađen je gvozdeni ekser, a tri su nađena na dnu II etaža u severnom delu.

U zemlji koja je ispunjavala grobnu raku nađeno je nekoliko fragmenata svinjskih kostiju.

G1-85 (sonda 93), T. LIX

Tip groba: Grobna jama oblepljena slojem kreča.

Opis groba: Grob je konstatovan na dubini od 60 cm. Dimenzije groba su 2,40 x 1,90, a dubina 0,70 m. Strane i dno su omalterisani kompaktnim slojem čistog kreča. Debljina zida je 4 do 5 cm. Po stepenu očuvanosti i debljini krečne oplata izdvaja se od grobova mlađeg ukopavanja. U unutrašnjosti se nailazi na sloj svetlo mrke zemlje kojom je zatrpana grobna raka. U tom sloju se nailazi na tragove gari, manje komade ugljenisanog drveta, grumenove zapečene zemlje, fragmente opeke i manje grumenove maltera. Na gornjem nivou groba konstatovana je i manja količina pepela. U sloju je nađeno i nekoliko životinjskih kostiju i zub svinje,

dok su kosti kremiranog pokojnika na dnu rake.

Orijentisan je I–Z sa devijacijom od 12° istočnim delom ka jugu.

Grobni inventar: U zapadnom delu (1), u središnjem delu (2).

1. Bronzani novac Antonina Pija (145–161). R 26,42 mm (C-1249).

2. Kriškasta „melonen“ perla od gagata. Perla je bušena sa dva vertikalna otvora. Dužina 1,2 cm (C-1250).

3. Keramički materijal:

4. I/10, 23, 65 – zdele od srednje prečišćene zemlje, crvene boje pečenja, bojene, glačane ili firnisovane površine

5. III/11, 12, 13 – tanjiri od srednje prečišćene zemlje, crvene boje pečenja, crveno bojani

6. II/9, 25, 34, 48, 52, 65 – uglavnom lonci peskovite fature, braon i crvene boje pečenja, neobrađene površine

Pol i starost: neodređeni

Odnos sa susednim grobovima: Nalazi se delom ispod grobova G1-75 i G1-76. Ovi grobovi su svojim južnim delovima legli na istočni deo ovog groba. Prema redosledu ukopavanja konstatuje se da je grob G1-75 najmlađi, a zatim sledi ukop groba G1-76, dok je grob G1-85 najstariji po vremenu ukopa. Istočni zid groba je oštećen ukopom koji sadrži rastresitu zemlju s primesom sitne opeke. Oštećenje se zapaža na severnoj strani groba pri SI uglu gde je krečni zid probijen ukopom istog sadržaja.

Datovanje: kraj 2. veka

Objavljeno: (1) Vojvoda, Mrđić 2017, Cat. 703.

G1-86 (sonda 119), T. XLVII

Tip groba: Oštećeni etažni grob sa zapečenim zidovima.

Opis groba: Nađen je na dubini 0,90 m. Traka crveno i sivo zapečene zemlje mestimično je obeležavala je gornji nivo prvog etaža. Konstatovane su delimično južna (1,40 m) i severna (0,90 m) strana prvog etaža u visini do 0,25 m. Očuvane dimenzije drugog etaža su 0,90 x 0,50 x 0,20 m. Bočne strane drugog etaža su crveno i sivo zapečeno, dok je dno crveno zapečeno. Pri gornjem nivou drugog etaža nađeni su fragmenti ugljenisanog drveta. U ispuni groba je nađen fragment lobanje pokojnika sa tragovima gorenja.

Orijentisan je I–Z sa devijacijom od 20° istočnim delom ka jugu.

Pol i starost: neodređeni

Odnos sa susednim grobovima: Nalazi se zapadno od G1-81.

Datovanje: početak 2. veka

Napomena: Grob je razrušen u vreme pljačke. Manji fragmenti keramičkih posuda verovatno su upali u grob iz sloja.

G1-87 (sektor I, kvadrat XIV), T. LXI

Tip groba: Etažni grob sa zapečenim zidovima.

Opis groba: Grob je konstatovan na dubini 0,40 cm. Očuvane dimenzije prvog etaža su 2,90 x 1,80 x 0,90 m, a drugog 1,80 x 0,47 x 0,45 m. Konture groba ograničava traka crveno zapečene zemlje. Strane groba na nivou prvog etaža su dobro zapečene do crvenog intenziteta. Debljina zapečenog zida je 2 cm. Strane drugog, izuzev južne, su slabo zapečene. U SZ delu groba, zemlja je bila pomešana sa šutom do dubine 0,40 m. Dno drugog etaža je zapečeno do sivog intenziteta. Na dnu se nalazio sloj gari, pepela i kremiranih kostiju sa lomače debljine 12 cm.

Orijentacija je S–J sa devijacijom od 12° severnim delu ka zapadu.

Grobni inventar: U SZ uglu I etaža (3) i (5), a u južnom delu (6), (7), (8), (9), (10), (11), (12), (16), (17), (18). Na dnu II etaža u severnom delu (1), (2), (4), a u južnom delu (13), (14), (15).

1. Bronzani novac. Julijevci–Klaudijevci (?) (prva polovina 1. veka?). R 27,78 mm (C-1269).

2. Fragment bronzanog usadnika sa žljebom za učvršćivanje. Dužina 5,1 cm (C-1270).

3. Glava koštane igle obrađene kao šaka sa palcem koji je sa unutrašnje strane dlana priljubljen uz ispružene prste. Dužina 3,7 cm (C-1254).

4. Fragment dna i trbuha žiška od crveno pečene zemlje. Na dnu je ostatak slova S (C-1271).

5. Sivo pečeni žižak sa malim otvorom na disku i ravnim dnom. Dužina 8,2 cm; širina 6 cm (C-1255).

6. Crveno pečena, bojena i glačana kalotasta zdele sa prstenasto profilisanim dnom. Prečnik oboda 14 cm; prečnik dna 4,4 cm; visina 4,3 cm (C-1258).

7. Fragmentovana kalotasta zdele od crveno pečene zemlje, crveno bojena i glačana sa prstenasto pro-

filisanim dnom. Prečnik oboda 13,8 cm; prečnik dna 6 cm; visina 4 cm (C-1259).

8. Fragmenti crveno pečene zdele (C-1260).

9. Fragmentovana kalotasta zdela od crveno pečene zemlje sa uskim horizontalno profilisanim obodom koji je ukrašen sa dve kanelure, i prstenasto profilisanim dnom (C-1262).

10. Fragmenti kalotaste zdele od crveno pečene zemlje sa ravnim uvučenim obodom i prstenasto profilisanim dnom (C-1265).

11. Fragmenti crveno pečene kalotaste zdele sa ravnim, uvučenim obodom i prstenasto profilisanim dnom (C-1264).

12. Fragmentovani mrko pečeni lonac sa koso profilisanim obodom i narebrenim trbuhom (C-1256).

13. Fragment tera sigilate: Drag. 37. Slobodni stil ukrašavanja. Na reljefnom polju pečat (PR) IMITIVS F. Figure prema Ricken. Fischer (1963), boraC-- M210a, zarobljenik – M230b. Primitivus IV (C-1257).

14. Fragmenti lonca od sitnozrne gline žućkasto-bele boje pečenja, narebrenog trbuha i ravnog dna (C-1261).

15. Fragmenti većeg crveno pečenog lonca sa uskim horizontalnim obodom i trakasto kaneliranom drškom, loše fature (C-1263).

16. Krčag u fragmentima od crveno pečene zemlje, trolisnog otvora, cilindričnog vrata, bikoničnog trbuha, prstenasto profilisanog dna i trakaste drške (C-1266).

17. Krčag u fragmentima od crveno pečene zemlje, trolisnog otvora, cilindričnog vrata, bikoničnog trbuha, prstenasto profilisanog dna i trakaste drške (C-1267).

18. Krčag u fragmentima od crveno pečene zemlje, trolisnog otvora, cilindričnog vrata, bikoničnog trbuha, prstenasto profilisanog dna i trakaste drške (C-1268).

Pol i starost: neodređeni

Odnos sa susednim grobovima: Nalazi se severno od G 302, a pored zapadnog zida prostorije 4.

Datovanje: sredina 2. veka

Napomena: U JI delu groba nađeno je šest eksera na jednom mestu.

Objavljeno: (1) Vojvoda, Mrđić 2017, Cat. 2226; (13) Bjelajac 1990, 289/69, T. 29/289.

G1-88 (kv. XXI), T. LXI

Tip groba: Razrušeni etažni grob sa zapečenim zidovima.

Opis groba: Grob je konstatovan na dubini 0,60 m i to samo deo zapadne polovine unutrašnje rake od žute i sivo zapečene zemlje. Debljina zida je 4 cm. Očuvane dimenzije drugog etaža su 0,30 x 0,15 x 0,21 m. Dno je slabo zapečeno i pokriva ga tanak sloj gari, pepela i kremiranih kostiju.

Orijentisan je približno Z–I.

Grobni inventar: Na očuvanom dnu II etaža (1) i (2).

1. Fragmentovani gvozdeni strigil. Dužina 14 cm (C-1248).

2. Crveno pečeni, crveno bojeni i glačani žižak. Na disku je plastična rozeta. Dužina 6,5 cm; širina 5 cm (C1247).

Pol i starost: Odrasla osoba neutvrđenog pola.

Odnos sa susednim grobovima: Oštećen je ukopavanjem temelja zapadnog zida prostorije 4 i ukopom groba G1-94.

Datovanje: 2. vek

Napomena: Nađena su dva veća i četiri manja gvozdena eksera.

G1-89 (sonda 119), T. LXII

Tip groba: Oštećeni etažni grob sa zapečenim zidovima i sa konstrukcijom u drugom etažu.

Opis groba: Grob je konstatovan na dubini 0,80 m Traka crveno zapečene zemlje debljine 3 cm obeležavala je gornji nivo prvog etaža. Očuvane dimenzije prvog etaža su 2,65 x 1,70 x 0,40 m, a drugog 1,35 x 0,55 x 0,35 m. Bočne strane drugog etaža su crveno i sivo zapečene debljine 4–6 cm, dok je dno mrko zapečeno. Nekoliko fragmenata tegula i jedna cela dimenzija 41 x 28 x 4 cm nađenih u unutrašnjosti drugog etaža ukazuju na verovatnu konstrukciju od opeka.

Orijentisan je I–Z sa devijacijom od 26° zapadnim delom ka jugu.

Grobni inventar: U JI uglu I etaža (5), a u središnjem delu (7). U SI delu II etaža (1), (2), (3), a u JZ delu (4), (5), (6).

1. Kružno, bronzano, pločasto dugme. R 3 cm (C-1279).

2. Fragmentovana i deformisana posuda od tanog bronzanog lima, recipijenta ornamentisanog sa

tri reda po dve urezane linije. Posuda je imala dršku od koje je očuvan samo nosač drške nitovanjem fiksiran za trbuh suda. Visina 6,8 cm (C-1280).

3. Veoma korodirana gvozdена alatka sa tri spiralna namotaja od tanke gvozdene žice na jednom kraju. Dužina 12,2 cm (C-1281).

4. Fragmenti crveno pečenog diska i ramena žiška (C-1282).

5. Osam (tri nacrtana) koštanih žetona: šest na I i dva na II etažu. R 2,2 cm (C-1283).

6. Kružni, nepravilno sečeni olovni žeton, sa pravilnim kružnim otvorom pri ivici. Dužina 2,2 cm (C-1284).

7. Crveno pečeni lonac, prstenasto profilisanog oboda, narebrenog trbuha i ravnog dna u fragmentima (C-1278).

Pol i starost: neodređeni

Odnos sa susednim grobovima: Nalazi se severno od G1-93.

Datovanje: sredina 2. veka

Napomena: Grob je opljačkan. U južnom zidu II etaža nađen je jedan gvozdeni ekser, a na prvom etažu devet gvozdениh eksera. Kostі nađene u grobu pripadaju sitnom papkaru.

Objavljeno: (1) Golubović 2004, Pl. IV, 2; (6) Milovanović 2017, 312, kat. 578.

G1-90 (sektor I, kvadrat XXIX), T. LXIII

Tip groba: Razrušeni etažni grob sa zapečenim zidovima.

Opis groba: Konstatovan je na dubini 0,65 m Od groba je očuvan samo južni deo unutrašnje rake koja je okersivo zapečena. Debljina zapečenog zida je 4,5 cm. Očuvan je manji deo nivoa prvog etaža u zapadnom delu. Očuvane dimenzije drugog etaža su 1,03 x 0,51 x 0,12 m. Dno je slabo zapečeno. Na dnu unutrašnje rake u zapadnom delu konstatovani su ostaci sa lomače sa malobrojnim nedovoljno kremiranim kostima. Kostі prikupljene sa lomače nisu u potpunosti kremirane – izdvaja se fragment kalote lobanje.

Orijentisan je Z-I sa devijacijom od 8° istočnim delom ka severu.

Grobni inventar: U zapadnom delu (1), u istočnom delu (2).

1. Bronzani novac Faustine II (kovan pod A. Pijem ili M. Aurelijem? 147–175). R 24,96 mm (C-1252).

2. Perla od crne paste sa velikom primesom gline, loptastog oblika ukrašena kriškastim ornamentom. R 2 cm (C-1253).

Pol i starost: neodređeni

Odnos sa susednim grobovima: Veći deo groba je razrušen ukopom zidane konstrukcije groba G-301 i ukopom groba sa kremacijom G1-92.

Datovanje: kraj 2. veka

Objavljeno: (1) Vojvoda, Mrđić 2017, Cat. 1052; (2) Golubović 2004, Pl. VI, 10.

G1-91 (kv. XXIX), T. LXIII

Tip groba: Etažni grob sa zapečenim zidovima.

Opis groba: Grob je konstatovan na dubini 0,80 m. Od prvog etaža očuvano je samo mestimično dno. Traka crveno zapečene debljine 4 cm obeležavala je gornji nivo drugog etaža. Očuvane dimenzije drugog etaža su 1,20 x 0,30 x 0,14 m. Dno je slabo zapečeno i pokrivaju ga ostaci sa lomače. Kostі prikupljene sa lomače nisu u potpunosti kremirane.

Orijentisan je S-J sa devijacijom od 34° severnim delom ka zapadu.

Grobni inventar: U severnom delu I etaža (1) i (7). U središnjem delu II etaža (2), (3), (4), (5), a u južnom delu (6).

1. Bronzani novac Antonina Pija (155–156). R 24,45 mm (C-1294).

2. Bronzana kapsula romboidnog oblika, sastavljena iz dva dela. Donji deo ima tri pravilno raspoređene kružne perforacije. Gornji deo rađen u tehnici iskućavanja preko matrice ima 9 romboidnih polja koja su ispunjena plavim, crvenim i žućkastim emajlom. Dužina 3,1 cm; širina 2,1 cm; debljina 0,6 cm (C-1298)

3. Kružni, pločasti bronzani zakivak ukrašen na gornjoj površini emajlom. Na zadnjoj strani je očuvan deo ekscentrično postavljenog trna. R 1,4 cm (C-1298).

4. Gvozdeni pojasni zakivak sa očuvanim klinom na donjoj strani. R 4,0 cm (C-1295).

5. Gvozdена strela sa tulcem. Dužina 8 cm (C-1296).

6. Četiri koštana žetona; dva su obeležena koncentrično urezanim krugovima i imaju označeni centar. R 2,3 cm do 2,0 cm (C-1297).

7. Fragmentovani crveno pečeni žižak sa ostacima

pečata na dnu (C-1293).

Pol i starost: Odrasla osoba neutvrđenog pola.

Odnos sa susjednim grobovima: Većim delom je razrušen ukopom groba G 307 i ukopom kostiju koje su konstatovane u severnom delu kvadarata.

Datovanje: kraj 2. veka

Objavljeno: (1) Vojvoda, Mrđić 2017, Cat. 728; (2) Milovanović, Raičević Savić 2013, 227, Type IV; (3) Golubović 2004, Pl. IV, 6; (4) Golubović 2004, Pl. IV, 3.

G1-92 (sektor 1, kvadrat XXIX i XXV), T. LXIV

Tip groba: Oštećeni etažni grob sa zapečenim zidovima, moguće sa pokrivačem od opeka nad drugim etažom.

Opis groba: Grob je konstatovan na dubini 0,70 m. Od prvog etaža očuvano je samo mestimično dno u severnom delu groba. Traka crveno zapečene debljine 4 cm obeležavala je gornji nivo drugog etaža. Očuvane dimenzije drugog etaža su 1,30 x 0,38 x 0,20 m. Dno je slabo zapečeno i pokrivaju ga ostaci sa lomače. Kostii prikupljene sa lomače nisu u potpunosti kremirane.

Orijentisan je S–J sa devijacijom od 5° severnim delom ka zapadu.

Grobni inventar: U južnom delu na dnu II etaža (1), a u severnom delu I etaža (2).

1. Bronzani novac Antonina Pija (138–161). R 26,06 mm (C-1322).

2. Fragmenti crveno pečenog pehara bikoničnog recipijenta na kružnoj, proširenoj stopi sa kratkom cilindričnom nogom (C-1323).

Pol i starost: Odrasla osoba neutvrđenog pola.

ODNOS SA SUSEDNIM GROBOVIMA I OBJEKTOM: Oštećen je ukopom zida prostorije 4.

Datovanje: kraj 2. veka

Napomena: U grobu je nađeno više nagorelih kostiju svinje.

Objavljeno: (1) Vojvoda, Mrđić 2017, Cat. 760.

G1-93 (sonda 119), T. LXV

Tip groba: Oštećeni etažni grob sa zapečenim zidovima i pokrivačem na dve vode od tegula nad drugim etažom.

Opis groba: Grob je konstatovan na dubini 0,90 m. Traka crveno zapečene zemlje debljine 3–4 cm obeležavala je gornji nivo prvog etaža. Očuvane dimenzije

prvog etaža su 3,10 x 1,60 x 0,25 m na jugu do 0,75 m na zapadu, a drugog 1,90 x 0,60 x 0,35 m. Bočne strane drugog etaža su crveno i sivo zapečene debljine 5–7 cm. Drugi etaž je bio pokriven tegulama složenim u obliku krova na dve vode. Strane su činile po četiri tegule dimenzija 55 x 40 x 4 cm profilisanim zidovima okrenutim spolja, dok je temeni deo bio pokriven imbreksima dimenzija 46 x 17 x 3 cm koji su se međusobno preklapali. Dno drugog etaža pokrivaio je deblji sloj pepela i gari sa nedovoljno kremiranim kostima pokojnika. Na 15 cm iznad dna zajedno sa ostacima sa lomače nađeni su ostaci kremiranih kostiju koje su izdvojene jer je moguće da se radi o dvostrukoj sahrani.

Orijentisan je S–J sa devijacijom od 16° severnim delom ka istoku.

Grobni inventar: Na dnu I etaža u SZ uglu (3), ispod dna u središnjem delu (2), u južnom delu (4), u JI uglu (6), (7), (8). Na dnu drugog etaža u SZ uglu (9), u središnjem delu (1), (10) i u južnom delu (5) i (11).

1. Bronzani novac Trajana (101–102). R 28,39 mm (C-1350).

2. Bronzani novac Julijevci–Klaudijevci (prva polovina 1. veka n.e.). R 27,15 mm (C-1355).

3. Fragmentovana koštana spatula. Očuvana dužina 3,6 cm (C-1349).

4. Mrko pečeni žižak u fragmentima. Na disku vegetabilni ornament, na ramenu bobičasti barbotin. Na dnu nečitki pečat. Širina 10,5 cm (C-1348).

5. Fragmenti crveno pečene, kalotaste zdele, horizontalno razgrnutog oboda sa dve kanelure. (C-1354).

6. Lonac od sitnozrne gline žučkastobele boje pečenja, užljebljenog oboda, narebrenog trbuha, ravnog dna i jedne drške u fragmentima (C-1345).

7. Tri fragmenta oboda i recipijenta tanjira od crveno pečene zemlje. Prečnik oboda 19,2 cm (C-1347).

8. Crveno pečena kadionica u fragmentima, koničnog trbuha ukrašenog plastičnim rebrima na visokoj šupljnoj stopi (C-1346).

9. Crveno pečeni krčag trolisnog oboda, sferičnog trbuha, prstenasto profilisanog dna i jedne drške u fragmentima (C-1351).

10. Crveno pečeni krčag trolisnog oboda, sferičnog trbuha, prstenasto profilisanog dna i jedne trakašte drške. Visina 13,3 cm (C-1352).

11. Crveno pečeni krčag trolisnog oboda, sferič-

nog trbuha, prstenasto profilisanog dna i jedne traka-
ste drške. Visina 12,7 cm (C-1353).

Pol i starost: Mlađa sahrana pripada osobi od 12 do 15 godina; starija sahrana pripada ženi sa detetom do dve godine.

Odnos sa susednim grobovima i objektom: Nalazi se južno od G1-89.

Datovanje: sredina 2. veka

Napomena: U grobu su nađene kosti jelena i govečeta. Ispod srednjeg dela I etaža, tačno ispod nivoa zapečenog dna nađen je (2) koji je očigledno ubačen u raku pre njenog pečenja.

Objavljeno: (1) Vojvoda, Mrđić 2017, Cat. 248; (2) Vojvoda, Mrđić 2017, Cat. 2244.

G1-94 (sektor 1, kvadrat XXV), T. LXIV

Tip groba: Oštećeni etažni grob sa zapečenim zidovima.

Opis groba: Grob je konstatovan na dubini 0,85 m. Traka crveno zapečene debljine 6 cm obeležavala je gornji nivo prvog etaža. Očuvane dimenzije prvog etaža su 2,00 x 0,40. Strane drugog etaža su crveno zapečene, na ivicama do sivog inteziteta. Očuvana dužina drugog etaža je 1,40 m, a dubina 0,15 m. Dno je slabo zapečeno.

Orijentisan je S–J sa devijacijom od 10° severnim delom ka zapadu.

Pol i starost: Odrasla osoba neutvrđenog pola.

Odnos sa susednim grobovima i objektom: Prvi i drugi etaž groba u istočnom delu su oštećeni ukopom zapadnog zida prostorije 4, a u severnom ukopom grobne konstrukcije G-311, dok je grob G1-94 svojim ukopom ošteti G1-88.

Datovanje: 2. vek, posle G1-88

G1-95, T. (kv. XXX), T. LXVI, LXVII

Tip groba: Etažni grob sa zapečenim zidovima.

Opis groba: Konstatovan je na dubini 0,65 m ukopan u sloju svetlo žutog lesa. Oštećen je u severnom delu tako da su očuvane dimenzije 1,90 x 1,70 x 0,16 m. Delimično je očuvan istočni i južni deo prvog etaža. Grob je zapečen do oker inteziteta. U II i zapadnom delu prvog etaža konstatovani su intezivni tragovi gari. Očuvane dimenzije drugog etaža oker zapečenih strana su 1,20 x 0,70 x 0,25 m. Debljina zapečenih

zidova je 5 cm.

Orijentisan je S–J sa devijacijom od 25° severnim delom ka zapadu.

Grobni inventar: Na dnu I etaža u SI delu (8), u II delu (1), (2), (3). Na dnu II etaža u severnom delu (6) i (7), u središnjem delu (5), (9), (10), (11), (12), (13), (14), (15), (16), u južnom delu (2) i (4).

1. Šest privesaka od tanke zlatne žice, koja u gustim namotajima prati osovину od takođe tanke zlatne žice. Dužina 0,5 cm (C-1395).

2. Na nivou dna I etaža u II uglu nađene su tri perle od zelenog stakla. Perle su livene u staklenu cev koja je u toplom stanju sečena i bušena. U jugositočnom uglu unutrašnje rake nađeno je još 11 istih perli na mestu gde se nalazila pretpostavljena glava (C-1392).

3. Ukasni bronzani klin sa velikom kružnom pločastom glavom. R 2,6 cm (C-1393).

4. Okovi drvenog kovčežića od tankog bronzanog lima koji je ukasnim bronzanim ekserčićima sa kalotasti glavama bio pričvršćen za drvo. Konstatovana su 4 ugaona okova i veći broj fragmenata sa stranica. Prema položaju ugaonih oplata dimenzije kovčežića su cca 18 x 6 cm. Na južnoj i severnoj strani kovčega nađene su tri bronzane alke (R 1,8 cm) sa tragovima rđe. Verovatno su služile kao nosači drški. Kovčežiću pripada i jedna klanfa od deblje bronzane žice (C-1397).

5. Fragment kružnog bronzanog ogledala perforiranog po obodu. Mestimično je očuvan trag amalgama (C-1404).

6. Kružni koštani žeton ukrašen na obe površine koncentričnim krugovima. Žeton je prelomljen. Položen je u grob koji je bio još u užarenom stanju tako da je od toplote kost promenila sastav i primila boju gari. R 2 cm (C-1396).

7. Delovi obrađenih koštanih ploča i profilisanih nosača (po dve duže bočne strane dimenzija 23 x 9,2 cm i dve kraće bočne strane dimenzija 11 x 8,8 cm). Na osnovu nosača koji su nađeni usađeni u koštane ploče i na osnovu otvora izvršeno je spajanje nađenih delova. Radi se o dečjoj igrački–krevetu. Gornje ploče kreveta su ukrašene profilisanim naspramno postavljenim glavama grifona (C-1405)

8. Fragment dna balsamarija od zelenkastog stakla. Dno je ravno, trbuh je u vidu sasvim plitkog konu-

sa. Očuvan je i deo cilindričnog vrata. Prečnik dna 3,5 cm (C-1394).

9. Balsamarij od plavičastog stakla, prstenasto zadebljanog, proširenog oboda, sasvim plitkog koničnog trbuha, konkavnog dna i cilindričnog vrata. Visina 6 cm; prečnik oboda 2,8 cm; prečnik dna 3,6 cm (C-1398).

10. Balsamarij od plavičastog stakla, prstenasto zadebljanog, proširenog oboda, sasvim plitkog koničnog trbuha, konkavnog dna i cilindričnog vrata. Visina 6,8 cm; prečnik oboda 3,0 cm; prečnik dna 4,2 cm (C-1398).

11. Balsamarij od plavičastog stakla, prstenasto zadebljanog, proširenog oboda, sasvim plitkog koničnog trbuha, konkavnog dna i cilindričnog vrata. Visina 9,5 cm; prečnik oboda 2,8 cm; prečnik dna 3,2 cm (C-1399).

12. Balsamarij od plavičastog stakla, prstenasto zadebljanog, proširenog oboda, sasvim plitkog koničnog trbuha, konkavnog dna i cilindričnog vrata. Visina 9,0 cm; prečnik oboda 2,6 cm; prečnik dna 4,2 cm (C-1399).

13. Balsamarij od plavičastog stakla, konično naglašenog vrata i ravnog dna. Visina 8,7 cm; prečnik oboda 2,6 cm; prečnik dna 4 cm (C-1400).

14. Fragmentovani balsamarij od bezbojnog stakla. Obod je prstenasto zadebljan i proširen, trbuh kalotast i dno ravno. Visina 12 cm; prečnik oboda 2,4 cm; prečnik dna 3,4 cm (C-1401).

15. Minijturni balsamarij od plavičastog stakla sa prstenasto profilisanim obodom i kapljičastim dnom. Visina 6,2 cm; prečnik oboda 1,6 cm (C-1402).

16. Staklena bočica od plavičastog stakla sa kratkim cilindričnim vratom i prstenasto proširenim obodom, skoro horizontalnim ramenom i pravougaonim recipijentom. Visina 6,7 cm; prečnik oboda 3,0 cm; dimenzije 4,8 x 3,6 cm (C-1403).

Pol i starost: Od južne ivice unutrašnje rake pa sve do libacione cevi, na nivou dna konstatovane su nedovoljno kremirane kosti pokojnice mlađe od 20 godina. U JZ delu unutrašnje rake složene su kosti lobanje. U severnoj polovini groba nailazile su se duge kosti i kosti zglobova. Kod libacione cevi registrovani su nagoreli pršljenovi. Očigledno je da su prikupljene kosti sa lomače slagane u skladu sa tradicijom skeletnog sahranjivanja.

Kosti su ležale u sloju kalcinisanog pepela i gari. Debljina pepela i gari koji su pokrivali celo dno groba iznosila je 3 do 4 cm.

Odnos sa susednim grobovima: Delimično je oštećen ukopom objekta u severnom delu, a nalazi se ispod G1-92 koji je datovan u polovinu 2. veka.

Datovanje: početak 2. veka

Napomena: Na 0,40 m od JZ zida unutrašnje rake nađena je olovna vodovodna cev koja je u sekundarnoj upotrebi iskorišćena kao libacioni recipijent. Cev je probila dno unutrašnje rake i ukopana je u sloju zdravice. Nadvišavala je gornji nivo unutrašnje rake 10 cm. Dužina cevi je 52 cm, a prečnik oko 5 cm. Debljina olovne ploče je 0,5 cm.

Objavljeno: (1–16) Спасић–Ђурић 2006, 295–310; (1–2) Golubović 2004, 88, Pl. VI, 12, 13; (7) Спасић–Ђурић 2015, 199, Kat. 172.

G1-96 (sonda 123), T. LXVIII

Tip groba: Etažni grob sa zapečenim zidovima.

Opis groba: Grob je konstatovan na dubini 0,70 m. Traka crveno zapečene zemlje debljine 2 cm obeležavala je gornji nivo prvog etaža. Očuvane dimenzije prvog etaža su 2,52 x 1,54 x 0,25 m, a drugog 1,40 x 0,70 x 0,35 m. Kremirane kosti pokojnika nalažene su na dnu i prvog i drugog etaža, ali je najveća koncentracija u središnjem drugog etaža. Na dnu prvog je na nekoliko mesta nađeno nagorelo drvo. Konstatovano je da se iznad kostiju kremiranog pokojnika nalaze grumenovi zapečene zemlje za koje se pretpostavlja da su se obrušili prilikom zatrpavanja grobne jame.

Orijentisan je S–J sa devijacijom od 17^o severnim delom ka zapadu.

Grobni inventar: Na dnu I etaža u severnom delu (6) i (7), u središnjem delu kod zapadnog zida (1), kod istočnog zida (2) i (8). U južnoj polovini II etaža (3), (4), (5), (9), (10), (11), (12).

1. Fragmentovana, bronzana jako profilisana fibula. Dužina 4,1 cm (C-1461).

2. Bronzana alka. R 2.2 cm (C-1462).

3. Cilindrični, cevasti bronzani predmet. Dužina 7 cm (C-1464).

4. Bronzani strigil cevaste drške koja je na dve strane prosečena sa dva tanka izreza. Dužina 29 cm (C-1468).

5. Fragmentovani, jednorezni gvozdeni nož. Dužina 10,6 cm (C-1465).

6. Fragmenti dve koštane igle kružnog preseka. Dužine 8,5 i 4,6 cm (C-1463).

7. Fragmentovani crveno pečeni žižak sa pečatom na dnu OPTATI. Dužina 10,8 cm; širina 8,8 cm (C-1459).

8. Fragmenti diska i drška u obliku palmete sivo pečenog žiška (C-1460).

9. Fragmenti lonca od sitnozrne bele gline, olučasto profilisanog oboda, narebrenog trbuha, ravnog dna i jedne drške (C-1467).

10. Crveno pečeni krčag, prstenasto profilisanog oboda, kruškolikog trbuha, prstensto profilisanog dna i jedne trakaste drške. Visina 18 cm (C-1466).

11. Crveno pečeni krčag, prstenasto profilisanog oboda, kruškolikog trbuha, prstensto profilisanog dna i jedne trakaste drške. Visina 19,5 cm (C-1466).

12. Crveno pečeni krčag, prstenasto profilisanog oboda, kruškolikog trbuha, prstensto profilisanog dna i jedne trakaste drške. Visina 19,5 cm (C-1466).

Pol i starost: neodređeni

Odnos sa susednim grobovima: Nalazi se između G1-99 i G1-113.

Datovanje: sredina 2. veka

Napomena: Nađene su dve životinjske kosti na I etažu.

Objavljeno: (4) Спасић–Ђурић 2002, 68, Сл. 46; Спасић–Ђурић 2015, 194, Кат. 152.

G1-97 (sonda 125), T. LXIX

Tip groba: Etažni grob sa zapečenim zidovima i konstrukcijom od opeka u drugom etažu.

Opis groba: Grob je konstatovan na dubini 0,85 m. Traka crveno zapečene zemlje debljine 2 cm obeležavala je gornji nivo prvog etaža. Očuvane dimenzije prvog etaža su 2,20 x 1,10 x 0,25 m, a drugog 1,10 x 0,70 x 0,15 m. U SZ uglu je konstatovana jedna vertikalno postavljena opeka uz zid rake koja indicira na postojanje pokrivača od opeka nad drugim etažom. Svojom visinom ova opeka prelazi gornju niveletu drugog etaža. Tokom čišćenja konstrukcije groba nalaženi su atipični delovi keramičkih posuda, tragovi maltera i komadi lomljenih opeka. U severnom delu unutrašnje rake je nađeno nekoliko sitnijih komada ljudskih kostiju bez tragova gorenja i jedan gvozdeni ekser.

Orijentisan je S–J sa devijacijom od 15° S delom ka I.

Pol i starost: neodređeni

Odnos sa susednim grobovima: Nalazi se severno od G1-98 i oštećen je ukopom G-330.

Datovanje: sredina 2. veka

G1-98 (sonda 125), T. LXX

Tip groba: Etažni grob sa zapečenim zidovima i konstrukcijom od opeka u drugom etažu.

Opis groba: Grob je konstatovan na dubini 0,65 m. Traka crveno zapečene zemlje debljine 2 cm obeležavala je mestimično gornji nivo prvog etaža. Očuvane dimenzije prvog etaža su 2,80 x 2,45 x 0,51 m. Dno prvog etaža je loše i samo mestimično zapečeno do crvenog intenziteta. Na dnu su nađene i kosti (ljudske?) koje nisu gorele. Dimenzije drugog nisu ustanovljene. Naime, drugi etaž je ozidan opekama, a pokrivač nije ustanovljen usled ranije pljačke. Opeke pokrivača su ležale na opekama zida koje su ispuštanjem ka unutrašnjosti sužavale otvor groba. Ispuštena su dva poslednja reda. Strane kovčega groba činilo je po šest redova opeka koje su međusobno bile vezane krečnim malterom. Dimenzije opeka su 41 x 28 x 5 cm, a debljina malterne fuge se kreće od 3 do 5 cm. Dno groba popločano je opekama istog formata koje su složene u dva reda. Opeke u unutrašnjem delu groba su nagorele. Na dnu groba je registrovan sloj gari i zapečene zemlje u sloju čiste zemlje. Na dnu se nađene i kremirane kosti pokojnika.

Orijentisan je S–J sa devijacijom od 12° severnim delom ka zapadu.

Grobni inventar: U severnom delu I etaža (1), na nivou dna II etaža (2) i (3).

1. Fragment diska i drška crveno pečenog žiška (C-1517).

2. Mrko pečeni žižak sa malom rozetom oko otvora na disku. Dužina 6,6 cm (C-1518).

3. Fragment oboda i trbuha suda sa reljefnim ukrašenjem (C-1519).

Pol i starost: neodređeni

Odnos sa susednim grobovima: Nalazi se južno od G1-97.

Datovanje: sredina 2. veka

G1-99 (sonda 123), T. LXXI, LXXII

Tip groba: Etažni grob sa zapečenim zidovima i konstrukcijom od opeka u drugom etažu.

Opis groba: Grob je konstatovan na dubini 0,90 m. Traka crveno zapečene zemlje debljine 2 cm obeležavala je gornji nivo prvog etaža. Očuvane dimenzije prvog etaža su 3,05 x 2,62 x 0,80 m, a drugog 1,60 x 0,80 x 0,54 m. Na dnu prvog etaža su mestimično nalaženi ostaci nagorelog drveta, pepela, gari, nagorelih životinjskih kostiju i 8 gvozdениh eksera. Drugi etaž je ozidan – pokrivač se sastoji od tri tegule dimenzija 54 x 54 x 6 cm. Grobna raka se sastoji od sedam redova horizontalno složenih opeka čija je širina 16 cm. Opeke su međusobno povezane zapečenom zemljom odnosno blatnim malterom. Na dnu koje je popločano opekama nalazi se 8 cm debeo sloj gari, pepela i kostiju kremiranih pokojnika (žena sa detetom). Orijentisan je S–J sa devijacijom od 14° severnim delom ka zapadu.

Grobni inventar: U severnom delu I etaža (2), (4), (5), (11), a u južnom (1), (13), (16), (17). U severnoj polovini II etaža (3), (6), (7), (8), (9), (10), (14), (15), (21), a u južnoj (12), (18), (19), (20).

1. Bronzani novac Hadrijana (134–138). R 26,79 mm (C-1601).

2. Bronzana drška suda ili kasete sa savijenim i ornamentisanim krajevima na kojima su očuvane dve klanfe. Širina 5,6 cm (C-1598).

3. Fragmenti bronzane kasete sa bravicom, ključem i kružnim okovom brave (C-1613).

4. Srebrni dvodelni jezičak pojasa. Okov je šarnirom bio spojen sa jezičkom. Dužina 6 cm (C-1597).

5. Srebrni ornamentisani okov pojasa rađen u tehnici prolamanja. Očuvane su tri nitne za pričvršćivanje. Dužina 3,5 cm (C-1599).

6. Deformisana srebrna, ukrasna igla kupaste glave. Dužina 10,4 cm (C-1609).

7. Fragment oplata od srebrnog lima, možda deo pojasa. Dimenzije 1,6 x 1,6 cm (C-1611).

8. Glava koštane igle ukrašena urezima i žlebovima. Dužina 1,7 cm (C-1608).

9. Fragmenti koštane igle (C-1612).

10. Cilindrična perlica od paste kružnog preseka. Dužina 0,5 cm (C-1614).

11. Crveno pečeni žižak sa pečatom FORTIS na dnu. Dužina 9,5 cm (C-1596).

12. Crveno pečeni žižak sa pečatom FORTIS na dnu. Dužina 8,5 cm (C-1607).

13. Balsamarij od zelenkastog stakla prstenasto profilisanog oboda, cilindričnog vrata, koničnog recipijenta i uvučenog dna u fragmentima. Visina 7,3 cm; prečnik oboda 2,0 cm; prečnik dna 2,2 cm (C-1600).

14. Balsamarij od zelenkastog stakla prstenasto profilisanog oboda, cilindričnog vrata, koničnog recipijenta i blago uvučenog dna. Visina 8,6 cm; prečnik oboda 1,9 cm; prečnik dna 2,5 cm (C-1610).

15. Fragmentovani balsamarij od zelenkastog stakla cilindričnog vrata, koničnog recipijenta i blago uvučenog dna. Prečnik dna 3,5 cm (C-1602).

16. Balsamarij od belog stakla prstenasto profilisanog oboda, cilindričnog vrata, koničnog recipijenta i uvučenog dna u fragmentima (C-1603).

17. Crveno pečeni i crveno bojeni krčag, koso razgrnutog oboda, loptastog trbuha, prstenasto profilisanog dna sa fragmentovanom trakastom drškom. Visina 13,3 cm (C-1604).

18. Crveno pečeni i crveno bojeni krčag, koso razgrnutog oboda, loptastog trbuha, prstenasto profilisanog dna sa fragmentovanom trakastom drškom. Visina 14,5 cm (C-1605).

19. Crveno pečeni krčag, koso razgrnutog oboda, kruškolikog trbuha, prstenasto profilisanog dna sa trakastom drškom. Visina 13,8 cm (C-1606).

20. Mrkosivo pečeni minijturni sud bikoničnog recipijenta i ravnog dna sa jednom drškom kružnog preseka. Visina 2,8 cm (C-1615).

21. Fragmenti kožnog đona dečije sandale sa tragovima plave boje i zlatne žice (C-1616).

Pol i starost: odrasla ženska osoba sa detetom

Odnos sa susednim grobovima: Nalazi se južno od G1-96.

Datovanje: sredina 2. veka

Napomena: Na dnu I etaža nađeno je osam gvozdениh eksera.

Objavljeno: (1) Vojvoda, Mrđić 2017, Cat. 550; (4–5) Redžić 2013, Cat. 715a–b; Golubović 2004, Pl. II, 8, 9; (11) Korać 2018, 500, Cat. 2791; (8) Golubović 2004, 87, Pl. V, 1; (10) Golubović 2004, 87, Pl. VI, 6

G1-100 (sonda 124), T. LXXIII

Tip groba: Etažni grob sa zapečenim zidovima.

Opis groba: Grob je konstatovan na dubini 0,90 m. Traka crveno zapečene zemlje debljine 2,5 cm obeležavala je gornji nivo prvog etaža. Očuvane dimenzije prvog etaža su 2,60 x 1,60 x 0,40 m, a drugog 1,05 x 0,60 x 0,25 m. Dno prvog etaža je mrko zapečeno. Bočne strane drugog etaža su sivo zapečene debljine 3,5 cm. Dno drugog etaža pokriva tanak sloj gari u kome su nađene nepotpuno kremirane kosti i komadi ugljenisanog drveta.

Orijentisan je S–J sa devijacijom od 28° severnim delom ka zapadu.

Grobni inventar: Na dnu I etaža pored istočnog zida (7), u II uglu (6). Na dnu II etaža u središnjem delu (2), (3), (4), u južnom delu (1) i (5).

1. Bronzani novac Antonina Pija (138–161). R 24,64 mm (C-1513).

2. Fragmenti pravougaonog bronzanog ogledala (C-1510).

3. Fragmentovana koštana šivaća igla. Dužina 13 cm (C-1511).

4. Fragmentovana koštana šivaća igla sa ovalnom ušicom. Dužina 7,5 cm (C-1512).

5. Fragmentovana gvozdena brava i fragmentovani gvozdeni ključ pravougaonog tela sa kružnom glavom. Dužina brave 6,5 cm, dužina ključa 6 cm (C-1514).

6. Fragmenti sivo pečenog pehara koso razgrnutog oboda, loptastog trbuha i prstenasto profilisanog dna. Visina 8,3 cm (C-1508).

7. Fragmentovani crveno pečeni pehar prstenasto profilisanog oboda, cilindričnog vrata, koničnog trbuha i ravnog dna sa dve trakaste drške. Visina 7,8 cm (C-1509).

Pol i starost: ženska osoba

Odnos sa susednim grobovima: Svojim ukopom ošteti je grob G1-109 u nivou I etaža.

Datovanje: 2. vek

Objavljeno: (1) Vojvoda, Mrđić 2017, Cat. 788.

G1-101 (kv. XXXIII), T. LXIX

Tip groba: Etažni grob sa zapečenim zidovima.

Opis groba: Na dubini 0,60 m konstatovan je delimično očuvan drugi etaž groba. Očuvane dimenzije drugog etaža su 0,90 x 0,34 x 0,11 m. Ivce unutrašnje rake su sivo zapečene debljine cca 2 cm. Dno je loše

crveno zapečeno. Na čitavoj površini dna nalazile su se nedovoljno nagorele kosti pomešane sa garom. Debljina gari iznosi 2–3 cm.

Orijentisan je S–J sa devijacijom od 20° severnim delom ka zapadu.

Grobni inventar: Na dnu II etaža u severnom delu (1), u južnom delu (2).

1. Bronzani novac Hadrijana (117–138). R 26,35 mm (C-1458).

2. Koštani žeton na čijoj jednoj strani su urezana dva koncentrična kruga, dok su na drugoj strani dubljim žljebom izvedena dva kruga i prstenasta profilacija oko kružnog otvora. R 2,8 cm (C-1457).

Pol i starost: Odrasla osoba neutvrđenog pola.

Odnos sa susednim grobovima: Nalazi se zapadno od G 337 i G 338.

Datovanje: sredina 2. veka

Napomena: U srednjem delu groba, na nivou dna je konstatovana kost na kojoj nisu vidni tragovi gorenja (*os resectum*).

Objavljeno: (1) Vojvoda, Mrđić 2017, Cat. 569.

G1-102 (kv. XCIII), T. LXXIV, LXXV

Tip groba: Etažni grob sa zapečenim zidovima.

Opis groba: Konstatovan je na dubini 0,85 m na nivou dna prvog etaža. Očuvano je samo dno prvog etaža i to severozapadni i istočni deo. Očuvane dimenzije drugog etaža su 1,70 x 0,50 x 0,35 m. Debljina crveno zapečenih zidova iznosi 5 cm. Dno etaža je crveno zapečeno. Debljina dna je od 2 do 3 cm. Dno drugog etaža je slabo zapečeno i pokriva ga sloj gari, pepela i nedovoljno kremiranih kostiju pokojnika.

Orijentisan S–J sa devijacijom od 15° severnim delom ka zapadu.

Grobni inventar: Na dnu I etaža u severnom delu (4), (10), (11), u istočnom delu (3), (5), (6), (7), (8). Na dnu II etaža u središnjem delu (2), (10), (11), a u južnom delu (9).

1. Bronzana bravica. Dužina 6,6 cm; širina 1,2 cm (C-1500).

2. U srednjem delu, na nivou dna, nađen je fragmentovan i na dva dela prelomljen prsten od krečne paste. R 3 cm (C-1501).

3. Fragmentovana, bronzana maska dečakog lika – Amor. U unutrašnjosti maske bio je sloj gari i pepe-

la. Maska je rađena u kalupu i dopunjena detaljnim cizeliranjem. Na čeonim kovrdžama kose vidna su tri kružna pliča udubljenja za apliciranje. Dimenzije 5,3 x 5 cm (C-1495). Uz masku je nađen bronzani ukrasni ekser sa kalotastom glavom od lima i manji bronzani klin sa tragovima gvozdene rđe.

4. Sedam fragmenata crveno pečenog i crveno bojenog žižka. Očuvano je dno sa pečatom na kome se vidi znak u negativu o VX. Širina 7,0 cm (C-1494).

5. Žižak od crveno pečene zemlje sa lažnom volutom ukrašen na disku predstavom stojećeg Amora u levom profilu. Dužina 8,3 cm; širina 6,0 cm; visina 2,5 cm (C-1496).

6. Žižak od crveno pečene zemlje sa apliciranom maskom na disku koji ima ekscentrično bušen otvor za ulje sa pečatom FORTIS na dnu. Dužina 7,7 cm; širina 5 cm; visina 3 cm (C-1497).

7. Žižak od crveno pečene zemlje sa slabo naglašenim kljunom i plastičnom rozetom na disku. Na žižku su vidni tragovi primarne upotrebe; u unutrašnjosti je nađen i deo fitilja. Dužina 7,2 cm; širina 6 cm; visina 3 cm (C-1498).

8. Žižak sa od crveno pečene zemlje, bojen i glačani. Rame ukrašeno sa 4 narebrene linije, a dno je ravno. Dužina 8 cm; širina 6,5 cm; visina 2,5 cm (C-1499).

9. Crveno pečeni i crveno bojeni žižak sa plastičnim volutama. Na disku reljefna predstava delfina u levom profilu. Dužina 7,8 cm; širina 6 cm; visina 2,8 cm (C-1502).

10. Na nivou I etaža u SZ uglu nađeno je nekoliko fragmenata crveno pečenog lonca grube fature. Veći broj fragmenata istog lonca ležao je u središnjem delu unutrašnje rake. Obod lonca je koso razgrnut, recipijent kruškast, dno ravno, a lonac ima jednu dršku. Prečnik oboda 10 cm; prečnik dna 6 cm; visina 14,8 cm (C-1493).

11. Fragmenti dve crveno pečene kadionice sa premazom od bele engoge. Od jedne je očuvana kružna prstenasta proširena šuplja stopa sa cilindričnom nogom i delom dna. Od druge je očuvan deo cilindrične noge sa dnom. Kadionicama pripada i veći broj fragmenata trbuha i oboda. Delovi kadionice su nađeni i u drugom etažu u srednjem delu na nivou dna (C-1492).

Pol i starost: Odrasla osoba neutvrđenog pola.

Odnos sa susednim grobovima: I etaž je većim

delom uništen rušenjem i pljačkom groba G-325 (3. vek) čiji su ostaci konstatovani severoistočno.

Datovanje: kraj 2. i početak 3. veka

Objavljeno: (5) Korać 2018, 126–127, Cat. 0750; (2) Golubović 2004, Pl. III, 3.

G1-103 (sonda 121, blok I), T. LXIX

Tip groba: Sahrana u urni.

Opis groba: Grob je konstatovan na dubini 1,00 m. Poklopac urne čini donja polovina crveno pečene špic amfore. U funkciji urne, a ispod amfore, nalazio se lonac od sitnozrne gline žučkastobele boje pečenja. Lonac je bio postavljen u sloju intenzivne gari na zapečenoj zemlji. Sloj gari približno odgovara prečniku dna lonca, dok je oko gari konstatovana zapečena zemlja. U urni su nađene kosti nedovoljno kremiranog pokojnika. Bile su izložene brzom hlađenju, odnosno verovatno polivane tečnošću.

Grobni inventar:

1. Donja polovina crveno pečene amfore. Očuvana visina 40 cm (C-1478).

2. Lonac u fragmentima (u funkciji urne) od sitnozrne gline žučkastobele boje pečenja, narebrenog trbuha i konkavnog dna sa dve trakaste drške. Visina 31 cm (C-1479).

Pol i starost: ženska osoba starija od 20 godina

Odnos sa susednim grobovima: Zapadno od urne nalazio se grob sa konstrukcijom od opeka (G 327); južno od urne se nalazio oštećeni grob sa kremacijom G1-104.

Datovanje: sredina 2. veka

Napomena: Između urne i groba G-327 ležala je goveđa lopatična kost.

G1-104 (sonda 127), T. LXIX

Tip groba: Oštećeni grob sa zapečenim zidovima.

Opis groba: Grob je konstatovan na dubini 0,70 m. Konstatovan je samo južni deo groba po očuvanim tragovima zapečene zemlje.

Pol i starost: neodređeni

Odnos sa susednim grobovima: Oštećen je ukopima grobova G-327 i G1-103.

Datovanje: početak 2. veka

G1-105 (sonda 128), T. LXXVI**Tip groba:** Sahrana u urni.

Opis groba: Grob je konstatovan na dubini 0,40 m. Radi se o sahrani u urni/loncu od sitnozrne gline žučkastobele boje pečenja. U loncu je nađena crveno pečena zdela koja je verovatno bila u funkciji poklopca. U loncu je nađena veća količina parcijalno kremiranih kostiju. Među njima su neke koje uopšte nisu gorele.

Grobni inventar:

1. Lonac u fragmentima (u funkciji urne) od sitnozrne gline žučkastobele boje pečenja, narebrenog trbuha i konkavnog dna sa dve trakaste drške. Visina 28,8 cm (C-1482).

2. Devet fragmenata crveno pečene, crveno bojene i glačane zdele prstenasto zadebljanog oboda, biko-ničnog recipijenta i prstenasto profilisanog dna. Prečnik oboda 7,7 cm (C-1483).

Pol i starost: Ženska osoba starija od 40 godina.**Odnos sa susednim grobovima:** Urna se nalazila u SZ uglu groba G1-106.**Datovanje:** 2. vek**G1-106 (sonda 128) T. LXXVII****Tip groba:** Etažni grob sa zapečenim zidovima.

Opis groba: Konstatovan je na dubini 0,60 m. Traka crveno zapečene zemlje debljine 2–4 cm mestimično je ocrtavala gornji nivo prvog etaža. Rekonstruisane dimenzije prvog etaža su 2,40 x 1,95 x 0,15 m. Očuvane dimenzije drugog etaža su 1,20 x 0,70 x 0,30 m. Strane su crveno i sivo zapečene debljine 5 cm. Dno je crveno zapečeno debljine 5 cm. Na nivou prvog etaža, u zapadnom delu, konstatovana je velika količina ugljenisanog drveta među kojom je i komad dimenzija 14 x 10 x 3 cm. Drugi sličan komad konstatovan je na dnu drugog etaža, a ispod njega su nedovoljno kremirane kosti pokojnika.

Orijentisan je S–J sa devijacijom od 13° severnim delom ka zapadu.

Grobni inventar: Na dnu I etaža u severnom delu (1), (2), (3), u ispuni II etaža (4).

1. Bronzana, kašikasta sonda (cyathiscomela). Špahlasti deo je obliku tankog lista, a drška je kružnog preseka i završava se jajolikim zadebljanjem. Dužina 14,2 cm (C-1521).

2. Balsamarij od zelenkastog stakla, prstenasto

profilisanog oboda, cilindričnog recipijenta i konveksnog dna. Visina 5,8 cm (C-1520).

3. Crveno pečeni žižak sa maskom na disku i ornamentom u vidu plastičnih bobica na ramenu. Dužina 7,2 cm; širina 5,6 cm (C-1484).

4. Fragmentovani crveno pečeni i crveno bojeni poklopac, kosih zidova trbuha i dugmetaste drške (C-1522).

Pol i starost: neodređeni**Odnos sa susednim grobovima:** Nalazi se iznad groba sa inhumacijom G-332.**Datovanje:** 2. vek

Napomena: Na nivou I i II etaža konstatovano je dosta fragmenata opeka i fresko maltera, kao i fragmenata ljudskih kostiju koje nisu kremirane već su verovatno iz nekog od razrušenih grobova sa inhumacijom. U JZ delu I etaža nađen je jedan gvozdeni ekser, a na dnu II etaža tri gvozdena eksera.

G1- 107, T. (kv. XXXIII), T. LXXVIII**Tip groba:** Oštećeni etažni grob sa zapečenim zidovima.

Opis groba: Konstatovan je na dubini 0,80 m, neposredno uz istočnu stranu razrušene grobne konstrukcije G 326, na nivou drugog etaža. Debljina crveno zapečenih zidova iznosi cca 3 cm. Očuvane dimenzije drugog etaža su 1,75 x 0,55 x 0,20 m. Na čitavoj površini dna koje je crveno, ali slabo zapečeno, konstatovane su nedovoljno kremirane kosti pokojnika.

Orijentisan je S–J sa devijacijom od 36° severnim delom ka zapadu.

Grobni inventar: Na dnu II etaža u severnom delu (1), u središnjem delu (2).

1. Bronzani novac. Provincijalno kovanje (1–3. vek). R 26,24 mm (C-1486).

2. Četiri fragmenta veoma korodiranog profilisanog gvozdеноg predmeta. Dužina 6 cm; širina 2cm (C-1485).

Pol i starost: Odrasla osoba neutvrđenog pola.**Odnos sa susednim grobovima:** Nalazi se zapadno od G-345.**Datovanje:** 2. vek**Napomena:** U južnom i severnom delu nađena su tri gvozdena eksera.**Objavljeno:** (1) Vojvoda, Mrđić 2017, kat. 3391.

G1-108 (sonda 124), T. LXXIX

Tip groba: Jednostavna grobna jama.

Opis groba: Grob je konstatovan na dubini 0,90 m. Traka crveno zapečene zemlje obeležavala je gornji nivo grobne jame. Očuvane dimenzije su 1,86 x 0,62 x 0,21 m. U grobu su nađene nedovoljno kremirane kosti pokojnika.

Orijentisan je I–Z sa devijacijom od 7° istočnim delom ka jugu.

Grobni inventar: U istočnom delu (2), u središnjem delu (1).

1. Fragmentovana bronzana, kolenasta fibula sa tragovima gorenja. Dužina 4 cm; širina 2,3 cm (C-1516).

2. Fragmentovana koštana, kružna oplata profilisana na ivici jedne strane. R 6,8 cm (C-1515).

Pol i starost: Odrasla osoba muškog pola.

Odnos sa susednim grobovima: Nalazi se severno od G1-115 i južno od G1-118.

Datovanje: sredina 2. veka

Napomena: Nad grobom je konstatovana kvadratna površina pod lomljenom opekom na dubini 0,50 m. Dimenzije te površine su 1,00 x 1,00 m. Tokom čišćenja ove površine (žrtveni nivo nad grobom) nađeni su fragmenti keramike; dve drške amfora, nekoliko fragmentata crveno pečene posuda manjih dimenzija. II deo površine (50 x 50 cm) bio je pod slojem kompaktnog maltera.

Objavljeno: (1) Golubović 2004, Pl. I, 1; Redžić 2007, Cat. 177.

G1-109 (sonda 124), T. LXXX, LXXXI

Tip groba: Oštećeni etažni grob sa zapečenim zidovima.

Opis groba: Grob je konstatovan na dubini 1,00. Traka crveno zapečene zemlje debljine 2,5 cm obeležavala je gornji nivo prvog etaža. Očuvane dimenzije prvog etaža su 2,35 x 2,15 x 1,12 m, a drugog 1,43 x 0,53 x 0,33 m. Dno prvog etaža je crveno zapečeno sa tragovima gari i pepela. Strane drugog etaža su crveno zapečene, a dno etaža pokriva intenzivan sloj gari i pepela u kome su konstatovani ostaci sa lomače. Kostii prikupljene sa lomače nisu u potpunosti kremirane. Severna i južna strana su delimično obrušene tako da je sloj zapečene zemlje upao u grobnu raku.

Kroz severoistočni deo grobne rake prolazi libaciona

cev koja se sastoji od tri vodovodne keramičke cevi koje su nasadne jedna na drugu. Međusobno nisu vezane malterom. Libaciona cev prolazi kroz unutrašnju raku uz sam severni zid na 25 cm od istočnog zida i završava se na 10 cm od dna drugog etaža. Otvor cevi se nalazio iznad gornjeg nivoa groba. Ukupna dužina cevi je 1,42 m, a prečnik 16 cm. Dužine pojedinačnih cevi su 51 i 57 cm. Fragmenti četvrte cevi su pokrivali spojeve. Cevi su postavljene u grob posle izvršene sahrane, tako da je u toku postavljanja oštećen severni zid drugog etaža, a cev je postavljena preko zapečene zemlje zida koji je pao na 10 cm iznad nivoa dna drugog etaža. U libacionoj cevi su nađene riblje kosti.

Orijentisan je I–Z sa devijacijom od 10° istočnim delom ka severu.

Grobni inventar: U I uglu I etaža (5), (9), (10), u istočnoj polovini (3), (8), (11), (12), u II uglu (6). Na dnu II etaža, pored istočnog zida (2), (4), (7), (13), (14), (15), pored zapadnog (1).

1. Bronzani novac (2. vek). R 25,72 mm (C-1748).

2. Bronzani novac Hadrijana (132–134). R 27,20 mm (C-1738).

3. Koštani žeton na aversnoj strani ukrašen sa 4 koncentrične plastične kružne linije. R 1,8 cm (C-1741).

4. Crveno pečeni, crveno bojeni i glačani žičak sa pečatom FESTI na dnu. Dužina 10 cm; širina 6,8 cm (C-1747).

5. Fragmentovani oker pečeni (možda mrko bojeni) žičak sa ornamentom na ramenu u vidu dvostrukog plastičnog venca. Dužina 13 cm; širina 11 cm (C-1737).

6. Fragmenti staklene posude (C-1736).

7. Fragmentovani balsamarij od zelenkastog stakla sa prstenasto profilisanim obodom, cilindričnim vratom, koničnim trbuhom i konveksnim dnom. Visina 11,5 cm, prečnik oboda 3,2 cm, prečnik dna 4,5 cm (C-1746).

8. Fragmenti balsamarija od crveno pečene zemlje, horizontalno profilisanog oboda, cilindričnog vrata i ravnog dna (C-1742).

9. Sivo pečena, crno bojena i glačana zdela „S” profilacije. Prečnik oboda 30 cm; prečnik dna 8,5 cm (C-1734).

10. Crveno pečeni, crveno bojeni i glačani bikonični pehar, koso profilisanog oboda i prstenastog dna sa trakastom drškom. Visina 7,8 cm (C-1735).

11. Fragmenti crveno pečene konične kadionice (nađeni na I i II etažu) sa visokom šupljom stopom i karakterističnim ornamentom izvedenim točkićem. Visina 13,5 cm; prečnik oboda 17,7 cm (C-1739).

12. Tri fragmenta crveno pečene kadionice (C-1740).

13. Crveno pečeni krčag sa trolisnim otvorom, biko-ničnim trbuhom, prstenasto profilisanom dnom i trakastom drškom. Visina 11 cm (C-1743).

14. Crveno pečeni krčag sa trolisnim otvorom, biko-ničnim trbuhom, prstenasto profilisanim dnom i trakastom drškom. Visina 11,5 cm (C-1744).

15. Crveno pečeni krčag sa trolisnim otvorom, biko-ničnom trbuhom, prstenasto profilisanim dnom i trakastom drškom. Visina 11 cm (C-1745).

Pol i starost: Osoba muškog pola.

Odnos sa susednim grobovima: I etaž je na zapadnoj strani oštećen ukopom G1-100, a na istočnoj ukopom groba G1-118.

Datovanje: 2. vek

Objavljeno: (1) Vojvoda, Mrđić 2017, Cat. 2551; (2) Vojvoda, Mrđić 2017, Cat. 420; (4) Korać 2018, 512, Cat. 2966.

G1-110 (kv. XXXVII), T. LXXXII

Tip groba: Etažni grob sa zapečenim zidovima.

Opis groba: Konstatovan je na dubini 0,70 m. Od groba je očuvan manji istočnog dela prvog etaža. Etaž je crveno zapečen. Očuvan je i manji deo drugog etaža dimenzija 1,30 x 0,60 x 45 m, koji je sivo zapečen. Debljina zapečenih zidova je 3 cm.

Grob je približno orijentisan Z–I.

Grobni inventar: Na dnu očuvanog dela I etaža u JZ uglu (2), (3), (4), (5), (6), u središnjem delu (1).

1. Perforirani srebrni novac Avgusta (29–26. god. s.e.). R 13,20 mm (C-1583).

2. Fragmenti kovčežića koji je imao bronzanu oplatu. Konstatovano je pet ugaonih oplata bez tragova drveta. Po dve oplata su po visini ležale jedna na drugoj. Između dve ugaone oplata nalazila se kružna bronzana brava sa 4 ukrasna klina koji su preko gvođenog jezgra imali piramidalne košuljice od bronzanog lima. Srednji deo okova brave je pravougaono zasečen i u tom prerezu je korozijom pričvršćen gvođeni ključ. Nad okovom brave ležala je bronzana drška savijenih krajeva na kojima su očuvane klanfe za pričvršćivanje.

Drška je kvadratnog preseka. Na osnovu položaja ugaonih okova dimenzije kasete su 24 x 16 cm. Na okovima su očuvani ukrasni bronzani klinovi. Brava R 6,3 cm; širina 7 cm (C-1579).

3. Bronzano kružno ogledalo sa pravilnim nizom perforiranih kružnih otvora po obodu. Reversna strana je ukrašena koncentričnim krugovima. R 9,2 cm (C-1580).

4. Bronzana, kvadratna kapsula. Na poklopcu je je ukrašena crvenim, plavim i oker emajlom. Na dnu su u uglovima raspoređena 4 manja kružna otvora. Dimenzije 2 x 2,1 cm (C-1581).

5. Kružna dvočlana, bronzana fibula sa tragovima crvenog emajla. Gornja površina je ukrašena koncentričnim krugovima između kojih se nalazi jedan venac od kružnih ispupčenja koja imitiraju perle. Na donjoj strani je spirala u konstrukciji šarnira i nizak držač igle. Nedostaje igla. R 2,8 cm (C-1582).

6. Fragment kružnog bronzanog ogledala (C-1584).

Pol i starost: Odrasla osoba neutvrđenog pola.

Odnos sa susednim grobovima: Grob je oštećen ukopima grobova sa inhumacijom G-334 i G-336.

Datovanje: kraj 1. veka – početak 2. veka

Objavljeno: (1) Vojvoda, Mrđić 2017, kat. 2; Vojvoda 2018, 72, Pl. II/8; (4) Milovanović, Raičković Savić 2013, 227–228, Type V; (5) Golubović 2004, Pl. I, 4; Redžić 2007, kat. 235

G1-111 (sonda 124), T. LXXXIII

Tip groba: Oštećeni etažni grob sa zapečenim zidovima.

Opis groba: Grob je konstatovan na dubini 0,80 m. Traka crveno zapečene zemlje debljine 3 cm obeležavala je gornji nivo prvog etaža. Očuvane dimenzije prvog etaža su 3,10 x 2,10 x 0,60 m, a drugog 1,20 x 0,40 x 0,40 m. Dno drugog etaža pokriva sloj gari i pepela sa lomače koji je najintenzivniji u zapadnom delu, debljine 1 cm. Kostii prikupljene sa lomače nisu u potpunosti kremirane.

Orijentisan je S–J sa devijacijom od 15° severnim delom ka zapadu.

Grobni inventar: Sa spoljne strane istočnog zida (7). U severnom delu I etaža (1), (3), u JI uglu (5). Na dnu II etaža u severnoj polovini (2) i (4), u južnoj (6).

1. Bronzani novac Hadrijana (132–134). R 27,76

mm (C-1702).

2. Perforirani bronzani novac Tiberija (34–37). R 28,71 mm (C-1705)

3. Fragmentovani bronzani predmet. Dužina 4,6 cm (C-1555).

4. Fragmentovani balsamarij od zelenkastog stakla, prstenasto profilisanog oboda deformisanog pod dejstvom visoke temperature, cilindričnog vrata, koničnog trbuha i ravnog dna. Visina 11 cm (C-1704).

5. Fragment dna crveno pečenog žiška sa delom pečata MUR... na dnu (C-1703).

6. Fragmentovani mrkosivo pečeni lonac lučno razgrnutog oboda, naglašenog vrata, visoko postavljenog trbuha i ravnog dna. Visina 17,8 cm (C-1706)

7. Fragmentovani crveno pečeni pehar sa jednom drškom, koso razgrnutog oboda, loptastog trbuha i ravnog dna. Visina 8,8 cm (C-1708).

Pol i starost: Odrasla osoba neutvrđenog pola.

Odnos sa susednim grobovima: Istočni deo I etaža delimično je oštećen ukopom groba G-344.

Datovanje: sredina 2. veka

Napomena: U peharu (7) su konstatovani tragovi ugljenisanog drveta te je zato priključen inventaru ovog groba sa kremacijom.

Objavljeno: (1) Vojvoda, Mrđić 2017, Cat. 426; (2) Vojvoda, Mrđić 2017, Cat. 41; Vojvoda 2018, 72, Pl. II/9.

G1-112 (kv. XXXVII), T. LXXXIV

Tip groba: Etažni grob sa zapečenim zidovima.

Opis groba: Konstatovan je na dubini 1,20 m. Bočne strane su crveno zapečene sa debljinom zidova od 6 cm. Dno prvog etaža je očuvano u SI polovini groba. Na očuvanoj površini dna prvog etaža nailazi se na manju količinu gari i pepela, više gvozdernih eksera i nekoliko parcijalno kremiranih kostiju pokojnika. Na nivou dna prvog etaža je nađeno nekoliko fragmentovanih opeka i tegula koje su pripadale razrušenim grobnim konstrukcijama. Očuvane dimenzije drugog etaža su 1,70 x 0,50 x 0,35 cm. Dno drugog etaža je crveno zapečeno debljine 2–3 cm. Na čitavoj površini dna konstatovan je sloj gari i pepela sa nedovoljno kremiranim kostima. Debljina tog sloja sa lomače je cca 5 cm.

Orijentisan je I–Z sa devijacijom od 20° istočnim delom ka jugu.

Grobni inventar: Na dnu I etaža u SZ delu (3), (4),

(6), (7), u središnjem delu (1), (5). U središnjem delu II etaža (2) i (6).

1. Bronzani novac Antonina Pija (?) (138–161?). R 27,95 mm (C-1640).

2. Crveno pečeni žižak. Dužina 9,5 cm; širina 6 cm; visina 3,2 cm (C-1642).

3. Crveno pečeni, crveno bojeni i glačani žižak. Kljun je kratak, rame horizontalno i ukrašeno je nizom plastičnih bobica. Istim nizom označena je i granica ramena i diska koji je konkavan. Na disku je prikaz kriilate Viktorije koja u levoj ruci drži palmovu granu, a u desnoj grozd. Obučena je u dugu haljinu koja je na donjem delu zalepršana vetrom i stoji na nejasnom predmetu. Dno žiška ima slabo naglašenu prstenastu profilaciju. Na kljunu su vidljivi tragovi upotrebe. Dužina 13,5 cm; širina 10 cm; visina 3,5 cm (C-1636).

4. Fragmentovani balsamarij od zelenkastog stakla. Obod je prstenasto proširen i zadebljan, vrat cilindričan, trbuh koničan sa neznatno uvučenim srednjim delom dna (C-1641).

5. Dva fragmenta plitke kalotaste zdele sa ravnim obodom i ravnim dnom (C-1639).

6. Nekoliko fragmenata kadionice čiji su delovi konstatovani na nivou I etaža i na nivou dna II etaža u sloju gari i pepela (C-1637).

7. Fragmenti mrko pečene posude od koje je očuvan prstenasto zadebljani uski obod, kružna prstenasto proširena stopa i delovi trbuha (C-1638).

Pol i starost: Odrasla osoba muškog pola.

Odnos sa susednim grobovima: Većim delom je uništen ukopima zidanih grobova G-326 i G-334.

Datovanje: sredina 2. veka

Napomena: Gvozdeni ekseri na dnu I etaža.

Objavljeno: (1) Vojvoda, Mrđić 2017, Cat. 2429.

G1-113 (sonda 123), T. LXXIX

Tip groba: Etažni grob sa zapečenim zidovima.

Opis groba: Konstatovan je na dubini 1,05 m. Traka crveno zapečene zemlje obeležavala je gornji nivo prvog etaža. Očuvane dimenzije prvog etaža su 2,06 x 1,09 x 0,23 m. Očuvane dimenzije drugog etaža 1,42 x 0,52 x 0,22 m. Strane su crveno zapečene debljine 2–3 cm. Dno drugog etaža pokriva intenzivan sloj gari u kome su konstatovani ostaci sa lomače debljine 8 cm zajedno sa većim brojem gvozdernih eksera. Kostii pri-

kupljene sa lomače nisu u potpunosti kremirane.

Orijentisan je I–Z sa devijacijom od 22° istočnim delom ka severu.

Grobni inventar: Na dnu I etaža u SI uglu (4), (5), pored severnog zida II etaža, a na I etažu (2) i (3). Na dnu II etaža u istočnoj polovini (1), (6), (7), (8).

1. Fragmentovani crveno pečeni žižak. Dužina 7,8 cm, širina 5,2 cm (C-1651).

2. Dno staklenog balsamarija (C-1645).

3. Sivo pečena kalotasta zdela „S“ profilacije sa prstenasto profilisanim dnom. Dno je u sekundarnoj upotrebi probušeno u libacione svrhe (C-1644).

4. Fragmenti lonca od bele krupnozrne gline sa jednom kratkom vertikalnom drškom, narebrenog trbuha i ravnog dna (C-1646).

5. Lonac od bele krupnozrne gline (C-1647).

6. Krčag oboda trouglastog preseka, loptastog trbuha, prstenasto profilisanog dna i jedne drške. Visina 13,6 cm (C-1648).

7. Krčag oboda trouglastog preseka, loptastog trbuha, prstenasto profilisanog dna i jedne drške. Visina 12,5 cm (C-1649).

8. Krčag oboda trouglastog preseka, loptastog trbuha, prstenasto profilisanog dna i jedne drške u fragmentima (C-1650).

Pol i starost: Odrasla osoba ženskog pola.

Odnos sa susednim grobovima: Istočna strana I etaža oštećena je naknadnim ukopom inhumiranog pokojnika G-341 koji je direktno položen na dno prvog etaža i nije ga probio.

Datovanje: 2. vek

Napomena: Na dnu II etaža nađeno je više gvozdenih eksera bez određenog rasporeda, što ukazuje na to da su prikupljeni sa lomače.

G1-114 (kv. XVII), T. LXXXV

Tip groba: Etažni grob sa zapečenim zidovima i konstrukcijom od opeka u drugom etažu.

Opis groba: Konstatovan je na dubini 0,30 m. Očuvan je samo deo zapadnog i severnog zida prvog etaža. Strane su loše zapečene. Drugi etaž, konstruisan od opeka i tegula, bio je pokriven višeslojnom lomljenom opekam i tegulom. Pretpostavljene dimenzije prvog etaža bile bi 2,20 x 1,20 m, sa očuvanom visinom od 0,20 m. Očuvane dimenzije drugog etaža su 1,20

x 0,63 m sa dubinom od 0,23 m. Drugi etaž je sa svih strana ograničen nasatično postavljenim opekama i tegulama. Sa bočne strane su po tri nasatično postavljene opeke dimenzija 40 x 30 x 5 cm. Na čeonj severnoj strani je tegula postavljena nasatično po dužini okresanom i ka unutrašnjoj strani okrenutom profilacijom. Dno je popločano sa tri opeke dimenzija 38 x 29 cm. Južna polovina groba je niža od severne za 20 cm. Kostii spaljenog pokojnika su koncentrisane u severnoj polovini groba.

Grob je orijentisan S–J sa devijacijom od 14° severnim delom ka zapadu.

Grobni inventar: U SI uglu groba (1).

1. Bronzani novac Hadrijana (117–138). R 26,01 mm (C-1632).

Pol i starost: Odrasla osoba neutvrđenog pola.

Odnos sa susednim grobovima i objektom: Nalazi se južno od prostorije 2, a ispod njega je G1-116.

Datovanje: sredina 2. veka

Napomena: Na dnu II etaža je nađeno sedam gvozdenih eksera koji su raspoređeni uz bočne ivice groba sa vrhovima okrenutim ka unutrašnjosti rake. U severnom delu je nađen jedan grumen zapečene zemlje i grumen krečnog maltera.

Objavljeno: (1) Vojvoda, Mrđić 2017, Cat. 505.

G1-115 (sonda 124), T. LXXXVII

Tip groba: Etažni grob sa zapečenim zidovima.

Opis groba: Grob je konstatovan na dubini 1,00 m. Traka crveno zapečene zemlje debljine 2,5 cm obeležavala je gornji nivo prvog etaža. Očuvane dimenzije prvog etaža su 2,70 x 1,65 x 0,62 m, a drugog 1,50 x 0,50 x 0,50 m. Dno prvog etaža je crveno zapečeno sa tragovima gari i grumenovima kreča. Dno drugog etaža pokriva tanak sloj gari u kome su registrovani ostaci sa lomače. Kostii prikupljene sa lomače nisu u potpunosti kremirane.

Orijentisan je S–J sa devijacijom od 16° severnim delom ka zapadu.

Grobni inventar: Na dnu I etaža u SZ uglu (11), u SI uglu (4), (10), u središnjem delu (5), u JZ uglu (6). Na dnu II etaža u severnom delu (1) i (4), u južnoj polovini (2), (3), (7), (8), (9), (12), (13), (14).

1. Koštano vreteno kružnog preseka čiji se jedan kraj završava strelicom. Dužina 16,2 cm (C-1680).

2. Koštana preslica ukrašena urezima i žlebljenjem. Sužava se ka vrhu koji se završava bobicom. U srednjem delu je provučeno kroz tanki koštani disk ukrašen koncentričnim krugovima. Dužina 21 cm (C-1687).

3. Fragmentovana koštana igla kružnog preseka. Dužina 14,5 cm (C-1688).

4. Fragmenti staklenog balsamarija nađenih na dnu I i II etaža (C-1677).

5. Fragmenti deformisanog staklenog balsamarija (C-1689).

6. Fragmenti staklenog balsamarija (C-1679).

7. Fragmenti balsamarija od zelenkastog stakla prstenasto profilisanog oboda i cilindričnog vrata. Očuvana dužina 12,6 cm (C-1684).

8. Fragmenti balsamarija od zelenkastog stakla prstenasto profilisanog oboda i cilindričnog vrata. Očuvana dužina 12, cm (C-1686)

9. Fragmenti staklenog balsamarija (C-1685).

10. Fragment crveno pečenog žiška sa maskom Silena na disku. Širina 6,3 cm (C-1678).

11. Fragmentovana crveno pečena kadionica, koničnih zidova na šupljoj nozi. Trbuh je ukrašen sa dve nareckane trake. Visina 10,8 cm (C-1676).

12. Crveno pečeni krčag, koso razgrnutog oboda, kruškolikog trbuha, prstenasto profilisanog dna i trake drške. Visina 13 cm. (C-1681)

13. Crveno pečeni krčag, koso razgrnutog oboda, kruškolikog trbuha, prstenasto profilisanog dna i trake drške. Visina 14 cm. (C-1682)

14. Crveno pečeni krčag, koso razgrnutog oboda, kruškolikog trbuha, prstenasto profilisanog dna i trake drške. Visina 12,3 cm. (C-1683)

Pol i starost: Osoba ženskog pola starosti oko 20 godina.

Odnos sa susednim grobovima: Nalazi se južno od G1-108, istočno od G1-111, a svojim ukopom je ošteti G-324.

Datovanje: kraj 2. veka

Objavljeno: (2) Danković 2020, 168, Tip II/b.

G1- 116 (kv. XVII), T. LXXXV, LXXXVI

Tip groba: Jednostavna grobna jama.

Opis groba: Konstatovan je na dubini 1,14 m, neposredno ispod dna drugog etaža groba 114. Ukop grobne rake se ne vidi. Isto tako ne postoje ni elemen-

ti za pretpostavku da je grobna raka bila zapečena. U grobu su konstatovane kosti spaljenog pokojnika koje su parcijalno kremirane. Izgleda da ima i nekoliko rebara koja uopšte nisu gorela. Približna orijentacija groba uzeta na osnovu tanjira koji su verovatno ograničavali zapadni zid groba.

Približna orijentacija S–J.

Grobni inventar: Na dnu u severnom delu (4), (5), (12), (13), (14), u središnjem delu (1), (8), (9), (10), (11), u južnom delu (2), (3), (6), (7).

1. Bronzani novac Domicijana (73). R 28,16 mm (C-1660).

2. Fragmentovani balsamarij od zelenkastog stakla sa koso razgrnutim obodom, cilindričnim vratom i koničnim trbuhom. Dno je uvučeno. R dna 3,0 cm (C-1657).

3. Balsamarij od zelenkastog stakla koso razgrnutog oboda, cilindričnog vrata, koničnog trbuha i konavnog dna. Visina 8 cm (C-1658).

4. Šest polovina školjki (C-1661).

5. Crveno pečeni i crveno bojeni žižak antropomorfne oblika. Prikazana je glava Silena ili Pana sa trolisnim ornamentom iznad slepoočnih delova čela. Na temenu je izvučena vertikalna jezičasta drška. Zelnice i nozdrve su funkcionalno bušeni pravilnim profilisanim kružnim otvorom. Na čelu i na kljunu nalaze se po jedan kružni otvor za fitilj i ulje. Detalji lica su realistički prikazani. Kljun sa ugaonom profilacijom je ukomponovan u prikaz usta i brade. Dno je nagovešteno dvostruko urezanom kružnicom koju ispunjavaju dvostruki koncentrični kružići sa plastično naglašenim centrom. Na dnu, na delu ispod kljuna, još jedno polje obeleženo sa dva koncentrična urezana kruga u čijem je centru dvostruki kružić sa plastičnim centrom. Prostor između ta dva kruga, kljuna i dna, uz ivicu kljuna ispunjen je sa po tri dvostruka kružića. Dužina 17,3 cm; širina 9,4 cm; visina 7,8 cm (C-1635).

6. Žižak od crveno pečene zemlje, crveno bojen, sa plastičnom kružnicom koja ograničava disk. Kljun je izdužen, dno ravno. Na ramenu je vertikalna trakasta drška. Dužina 9,2 cm; prečnik diska 5,6 cm; visina 2,9 cm (C-1574).

7. Fragmenti plitke kalotaste zdele sa ravnim obodom i ravnim dnom. Zdela je crveno bojena i glačana. Prečnik oboda 16 cm; prečnik dna 6,4 cm; visina 3,2

cm (C-1634).

8. Crveno pečeni pehar sa koso profilisanim obo-dom, jajolikim trbuhom i ravnim dnom. Visina 8,8 cm (C-1659).

9. Fragmentovani crveno pečeni i crveno bojani tanjir. Obod je lučno razgrnut, trbuh kalotast i stopa prstenasto profilisana (C-1652).

10. Crveno pečeni i glačani tanjir horizontalno razgrnutog oboda, bikonično prelomljenog trbuha i prstenasto profilisane stope. Na unutrašnjoj strani je dvostrukim koncentričnim krugom označen prečnik dna. Prečnik oboda 18,2 cm (C-1633).

11. Fragmenti crveno pečenog tanjira horizontalno razgrnutog oboda, bikonično prelomljenog trbuha i prstenasto profilisane stope (C-1653).

12. Krčag od crveno pečene zemlje, trolisnog otvora, kruškolikog trbuha, prstenasto profilisane stope i trakaste drške. Visina 11,5 cm (C-1654).

13. Krčag od crveno pečene zemlje, trolisnog otvora, kruškolikog trbuha, prstenasto profilisane stope i trakaste drške. Visina 11 cm (C-1655).

14. Krčag od crveno pečene zemlje, trolisnog otvora, loptastog trbuha, prstenasto profilisane stope i trakaste drške. Visina 12 cm (C-1656).

Pol i starost: neodređeni

Odnos sa susjednim grobovima: Nalazi se neposredno ispod dna II etaža groba G1-114.

Datovanje: početak 2. veka

Napomena: Na prostoru ovog groba su nađena četiri gvozdena eksera koji potiču s različitih nivoa i različitog su položaja. U peharu (8) je nađen mali komad sumpora.

Objavljeno: (1) Vojvoda, Mrđić 2017, Cat. 135; (5) Спасић–Ђурић, 2002: 139–140, сл. 118; (5) Korać 2018, 409, Cat. 2322.

G1-117 (sonda 132), T. LXXXVIII

Tip groba: Oštećeni etažni grob sa zapečenim zidovima.

Opis groba: Grob je konstatovan na dubini 0,65 m. Od groba je očuvana samo traka crvenosive zapečene zemlje koja je pripadala zapadnom zidu drugog etaža groba.

Grobni inventar: Pored zapadnog zida (1), a nešto istočnije (2), (3), (4).

1. Bronzani novac Septimija Severa (211). R 25,92 mm (C-1698).

2. Fragmentovani crveno pečeni krčag prstenasto zadebljanog oboda, iskošenog vrata, kruškolikog trbuha na niskoj prstenastoj stopi sa jednom drškom. Visina 16,5 cm (C-1695).

3. Fragmentovani crveno pečeni krčag prstenasto zadebljanog oboda, iskošenog vrata, kruškolikog trbuha na niskoj prstenastoj stopi sa jednom drškom. Visina 15 cm (C-1696).

4. Fragmentovani crveno pečeni krčag sa obodom trouglastog preseka, iskošenog vrata, kruškolikog trbuha na niskoj prstenastoj stopi sa jednom drškom. Visina 17,8 cm (C-1697).

Pol i starost: neodređeni

Odnos sa susjednim grobovima: Nalazi se severno od G-349.

Datovanje: prva polovina 3. veka

Objavljeno: (1) Vojvoda, Mrđić 2017, Cat. 1122.

G1-118 (sonda 124), T. LXXXIX, XC

Tip groba: Etažni grob sa zapečenim zidovima i sa po tri naspramna udubljenja na dužim zidovima prvog etaža.

Opis groba: Grob je konstatovan na dubini 1,18 m. Traka crveno zapečene zemlje obeležavala je gornji nivo prvog etaža. Na severnoj i južnoj strani prvog etaža naspramno su se nalazila po tri udubljenja nepravilnog oblika. Udubljenja su dimenzija 20–25 x 20–30 cm. Očuvane dimenzije prvog etaža su 2,80 x 1,50 x 0,70 m, a drugog 1,60 x 0,60 x 0,45 m. Dno prvog etaža je crveno zapečeno i pokriva ga sloj gari. Dno je naguto prema drugom etažu, a u sloju gari na dnu javljaju se i tragovi maltera. Dno drugog etaža pokriva intenzivan sloj gari u kome su registrovani ostaci sa lomače. Kostii prikupljene sa lomače nisu u potpunosti kremirane.

Orijentisan je I–Z sa devijacijom od 27° istočnim delom ka severu.

Grobni inventar: U najistočnijem udubljenju južnog zida (12), u središnjem udubljenju južnog zida (9). Na dnu I etaža u središnjem delu (3). U istočnoj polovini II etaža (1), (4), (7), (10), (11), (13), (14), u zapadnoj polovini (2), (5), (6), (8), (15).

1. Bronzani novac Trajana (98–117). R 28,31 mm (C-1733).

2. Fragmentovana bronzana drška sa ostacima klanfi. Širina 5,6 cm (C-1731).

3. Dve bronzane drške stanjenih krajeva savijenih u petlju, bronzani lim i klanfe–delovi kovčežića. Širina drški 8,7 cm (C-1721).

4. Fragment kvadratnog, bronzanog ogledala. Dimenzije 5,6 x 5,3 cm (C-1727).

5. Fragmentovana bronzana, cilindrična kutija za amulet. Očuvana dužina 5,6 cm (C-1728).

6. Četrdeset tri komada tankih koštanih igala koje su na jednom kraju oštro zašiljene a na drugom neznatno proširene. Dužina cca 5,6 cm (C-1729).

7. Fragment koštane igle – glava ukrašena urezima. Očuvana dužina 3 cm (C-1730).

8. Pravougaona kamena kozmetička paleta profilisanih ivica. Dimenzije 9,2 x 5,3 cm (C-1732).

9. Fragmentovani i deformisani balsamarij od zelenkastog stakla, horizontalno razgrnutog oboda, cilindričnog vrata, koničnog trbuha i ravnog dna. Prečnik oboda 3,8 cm; visina 16 cm (C-1720).

10. Žižak od mrko pečene zemlje sa pečatom FESTI na dnu. Ispod i iznad pečata nalazi se po jedna plastična rozeta. Dužina 8,2 cm (C-1725).

11. Žižak od crveno pečene zemlje sa pečatom CA-SSI na dnu. Dužina 8,5 cm (C-1726).

12. Balsamarij od crveno pečene zemlje horizontalno zaravnjenog oboda, valjkastog trbuha i ravnog dna. Visina 22 cm (C-1719).

13. Krčag od crveno pečene zemlje, prstenasto profilisanog oboda, kruškolikog trbuha, prstenasto profilisane stope i jedne trakaste drške u fragmentima (C-1722).

14. Krčag od crveno pečene zemlje, prstenasto profilisanog oboda, kruškolikog trbuha, prstenasto profilisane stope i jedne trakaste drške. Visina 12,8 cm (C-1723).

15. Krčag od crveno pečene zemlje, prstenasto profilisanog oboda, kruškolikog trbuha, prstenasto profilisane stope i jedne trakaste drške. Visina 13,7 cm (C-1724).

Pol i starost: neodređeni

Odnos sa susednim grobovima: Nalazi se severno od G1-108 i istočno od G1-109.

Datovanje: kraj 2. veka – početak 3. veka

Napomena: U II etažu, ispod C-1729 nađeni su listi-

ći liskuna i grumen krede koralno crvene boje.

Objavljeno: (1) Vojvoda, Mrđić 2017, Cat. 349; (11) Korać 2018, 545, Cat. 3618; (12) Nikolić, Raičković 2008, 330, Tip 2; (7) Golubović 2004, Pl. V, 2.

G1-119 (sonda 127), T. XCI, XCII

Tip groba: Oštećeni etažni grob sa zapečenim zidovima.

Opis groba: Grob je konstatovan na dubini 0,70 m na nivou drugog etaža. Traka crveno zapečene zemlje debljine 3 cm obeležavala je gornji nivo prvog etaža. Očuvane dimenzije drugog etaža su 1,60 x 0,76 x 0,43 m. Dno drugog etaža pokriva sloj gari najintenzivniji u JZ delu u kome su registrovani ostaci sa lomače. Kostii prikupljene sa lomače nisu u potpunosti kremirane.

Orijentisan je SZ–JI sa devijacijom od 15° severnim delom ka zapadu.

Grobni inventar: Pored JI zida II etaža sa spoljne strane (8), u SZ polovini II etaža (1), (2), (5), (6), (7), (9), (10), (11), (12), a u istočnom uglu (3) i (4).

1. Srebrni prsten pravougaonog preseka ukrašen nizom plastičnih bobica izvedenih u tehnici pseudo-granulacije. Na ramenu jedne strane prstena očuvani su tragovi crvene inkrustacije. R 2,7 cm (C-1768).

2. Fragmentovani prsten od tamne staklene paste. Prsten je polukružnog preseka sa eliptičnom glavom. R 2,9 cm (C-1769a).

3. Fragmentovano bronzano ogledalo kružnog oblika rađeno iz dva dela: osnovne bronzane ploče na aversu posrebrene i polirane, i reljefne, reversne spojene za podlogu belom pastom. Fragmentovani okvir je prstenasto profilisan. U centralnom kružnom delu reljefna predstava je izvedena od tankog i pozlaćenog lima tehnikom iskucavanja na matrici. Kompoziciju čine četiri figure: muškarac, Dionis, u poluležećem položaju na klini, levom rukom oslonjen na uzglavlje prikazan u polulevom profilu, nagog gornjeg dela tela dok mu je ispod pojasa bogato nabrana odeća; pored njegovih nogu je ženska osoba, Arijadna, prikazana u poludesnom profilu, levim kolonom oslanjena na klinu, dok je desnom nogom oslonjena na tlo, obučena u dugu haljinu sa polukružno oblikovanim velom iznad glave. Obe osobe imaju vence u kosi, a žena oko vrata nosi ogrlicu od krupnih perli. Iza žene figura muškarca u pokretu igre, obučena u

kratku tuniku predstavlja verovatno Satira. Zrakasta kruna i bič osobe prikazane iza Dionisa, ukazuju da se radi o bogu Solu. Osnova kline dekorisana je „vrpčastim ornamentom“ ispod koga se nalazi ornament isprepletanih spirala. Ispod kline nalaze se ratnički simboli štit, mač i knemide. R 10 cm (C-1769).

4. Bronzana nitna sa očuvanim ekserčićem (C-1770).

5. Koštana šivaća igla sa ušicom u obliku osmice. Dužina 14,3 cm (C-1765).

6. Koštana šivaća igla sa pravougaonom ušicom. Dužina 11,3 cm (C-1766).

7. Dve koštane ukrasne igle kupastih glava. Dužine 12,8 cm i 12,5 cm (C-1767).

8. Crveno pečeni keramički žižak sa rozetom na disku. Dužina 8,5 cm (C-1760).

9. Crveno pečeni i crveno bojeni keramički žižak sa plastično modelovanim vencem oko diska i prstensto profilisanom stopom. Dužina 8,5 cm (C-1764).

10. Crveno pečeni krčag trolisnog otvora, loptastog trbuha, prstenasto profilisane stope i trakaste drške. Visina 15,5 cm (C-1761).

11. Crveno pečeni krčag koso razgrnutog oboda, kruškolikog trbuha, prstenasto profilisane stope i trakaste drške. Visina 13 cm (C-1762).

12. Crveno pečeni krčag prstenasto profilisanog oboda, loptastog trbuha, prstenasto profilisane stope i trakaste drške. Visina 13,5 cm (C-1763)

Pol i starost: neodređeni

Odnos sa susednim grobovima: Nalazi se severno od grobova G-350 i G-295; I etaž je oštećen ukopima grobova G-295, G-350 i G-351.

Datovanje: početak 3. veka

Objavljeno: (1) Golubović 2004, 85, Pl. III, 4; (2) Golubović 2004, 85, Pl. III, 1; (3) Спасић–Ђурић 2001, 162–164, сл. 2,3; Филиповић 2011, 166, Кат. 40, XI/40; Милајловић 2011, 178–180; Спасић–Ђурић 2015, 193, Кат. 147

G1-120 (sonda 130), T. CV

Tip groba: Jednostavna grobna jama sa konstrukcijom od opeka.

Opis groba: Grob je konstatovan na dubini 1,10 m. Traka crveno zapečene zemlje debljine 2–3 cm obeležavala je gornji nivo grobne jame nepravilno ovalnog

oblika prečnika 1,30 m. Na severnoj strani kruga javlja se nepravilno proširenje. Dubina rake je 0,20 m. Zidovi kružne jame su pod nagibom tako da je gornja ivica uvučena u odnosu na liniju dna. U središnjem delu grobne rake nalazila se konstrukcija od tegula složenih na dve vode. Na bočnim stranama su se nalazile po dve tegule profilisanim delom okrenute ka spolja. Po jedna tegula je zatvarala čeone strane konstrukcije.

Ispod ove konstrukcije su se nalazili ostaci dečjeg skeleta koje je sahranjeno nekoliko meseci nakon rođenja. Dužina skeleta je 35 cm.

Orijentisan je I–Z sa devijacijom od 8° zapadnim delom ka jugu.

Pol i starost: Dete staro nekoliko meseci.

Odnos sa susednim grobovima: Nalazi se južno od G-348.

Datovanje: prva polovina 2. veka

G1-121 (sonda 130), T. XCIII

Tip groba: Etažni grob sa zapečenim zidovima.

Opis groba: Konstatovan je na dubini 0,90 m. Traka crvenosivo zapečene zemlje obeležavala je gornji nivo drugog etaža. Očuvane dimenzije su 1,10 x 0,35 x 0,25 m. Dno drugog etaža pokriva sloj gari i pepela.

Orijentisan je S–J sa devijacijom od 38° severnim delom ka zapadu.

Pol i starost: neodređeni

Odnos sa susednim grobovima: Prvi etaž groba uništen je ukopima grobova G1-120 i G-348.

Datovanje: 1. vek n.e.

G-282 (sonda 113), T. XCVI

Tip groba: Grob u obliku bunara.

Opis groba: Gornji deo ovog groba u obliku bunara čine fragmenti amfore koji, ustvari, predstavljaju grobni pokrivač. Na dubini 0,60 m, ispod brojnih fragmenata crveno pečene amfore, nađena je ljudska lobanja. Od amfore su očuvani delovi oboda i trbuha. Pored delova amfore nađeno je nekoliko fragmenata krčaga i trbuha različitih posuda. Grob ima pravilnu, kružnu osnovu prečnika 1,10 m. Cilindričnog je oblika. Rad je obustavljen na dubini 7,80 m zbog pojave vode.

Stratigrafija

0,00–0,80 m

Na 0,30 m ispod lobanje nalazila se donja vilica, a

0,10 m ispod nje ostatak skeleta. Od kostiju nogu očuvane su delimično butne kosti koje su bile vertikalno postavljene u odnosu na karlicu. Ruke su bile položene pored tela, ali su očuvane samo nadlaktične kosti. Stiče se utisak da je pokojnik stavljen u kružnu raku i da je zatim zatrpan kamenjem i fragmentima opeka što je izazvalo ovakav položaj tela. Jedan veliki kamen zelenac nalazio se na stomaćnom delu. Dno ukopa na dubini 0,80 m je pokriveno lomljenim opekama, tegulama, delovima imbreksa i sitnom crvenkom. Nalaženi su i manji grumenovi oker zapečene zemlje.

0,80–2,50 m

Sloj mrke, rastresite zemlje sa dosta fragmenata opeka, imbreksa i tegula. Na opekama se vide tragovi maltera iz primarne upotrebe. Nađeni su manji komadi kamena zelenca i nekoliko kostiju svinje. Na dubini 1,50 m nađena je skoro cela tegula i komad lepa zaglačan drvetom. Keramički fragmenti pripadaju posudama različitih oblika. Nalaženi su delovi krčaga, zdela i si-vopečenih lonaca grube fature. Izdvaja se i nekoliko fragmenata finije, crveno bojene i glačane keramike.

2,50–2,70 m

Na ovoj dubini konstatovan je sloj intenzivne gari bez pokretnog materijala.

2,70–4,75 m

Sloj mrke zemlje sa dosta fragmenata keramike. Nalaženi su delovi amfora, pitosa i posuda manjih dimenzija finije fature. Među keramičkim materijalom izdvajaju se delovi bojene i slikane posude. U ovom sloju nađene su gvozdene klanfe i klinovi pod debljim slojem rđe.

4,75–6,70 m

Sloj tamnomrke zemlje izmešane sa garom i komadima ugljenisanog drveta. Izuzetno su brojni fragmenti keramičkih posuda. Uglavnom se radi o delovima većih posuda finije fature. U ovom sloju su nađeni: dva fragmenta ravnog zelenog stakla, fragment gornjeg dela koštane igle sa eliptičnom bobicom na vrhu i deo bule od bronzanog lima. Nađeno je i nekoliko životinskih kostiju.

6,70–7,55 m

Sloj tamnomrke zemlje u kojoj se nailazi na tragove gari, pepela i ugljenisanog drveta sa manjim grumenovima zapečene zemlje i na manje fragmente opeka. Ovaj sloj je izrazito vlažan. Nađeno je veći broj keramič-

kih fragmenata i to delova posuda većih dimenzija, dva fragmenta dna posuda od belog stakla, zatim dve vilice svinje na kojima su vidljivi tragovi gari iz sloja i nekoliko fragmenata školjki. U sloju intenzivne, vlažne gari u kojoj se uočavaju ostaci debljih ugljenisanih grana nailazi se na sasvim sitne delove kremiranih kostiju.

7,55–7,80 m

Sloj vlažne mrke zemlje sa grumenovima maltera i manjom količinom kremiranih kostiju. Radovi su završeni na dubini 7,80 m zbog nadiranja vode. U sloju i u vodi nađeno je više keramičkih fragmenata što znači da se ukop i dalje nastavlja.

Osteološki materijal – Skelet nađen u gornjem delu grobne jame – pokojnik muškog pola starosti između 25 i 35 godina.

Grobni inventar:

1. Srebrni novac Hadrijana (119–122), nađen na dubini 2,50 m. R 18,79 mm (C-1124).

2. Srebrni novac Marka Aurelija (izgubljen), nađen u sloju od 2,70 do 4,75 m. R 24,00 mm (C-1138).

3. Fragment trakastog predmeta od olova ukrašen urezima nađen u sloju od 2,70 do 4,75 m dubine. Dužina 6,1 cm (C-1135).

4. Tri koštane igle nađene u sloju od 2,70 do 4,75 m (C-113); 5a – ukrasna igla sa glavom u obliku bobice dužine 11 cm; 5b – fragmentovana igla za šivenje dužine 8,2 cm; 5c – fragmentovana igla sa ravno sečnom glavom dužine 6,6 cm.

5. Mali fragment slikane posude nađene na dubini 1,5 m. Na zaglačanoj osnovi suda crvenkaste boje mrkom bojom je izveden linearni ornament. Dužina 2,2 cm; širina 2,1 cm (C-1121).

Datovanje: Prema materijalu nađenom u zemlji koja je ispunjavala grobnu jamu datuje se u drugu polovinu 2. veka.

Napomena: Izuzetno je interesantan zbog inhuminiranog pokojnika pri otvoru groba i zbog grana koje su nađene na dubini 7,70 m. Naime, u Bernaru jedan grob u obliku bunara ima drvce, u Holzhausenu takođe. Nađen je i jedan sa hrastovim stablom i sa drvenom ženskom statuom na dnu (Bernar). Smatra se da su ovo latenski grobovi. Postoji mogućnost da je za ukop ovog groba iskorišćena ranija kružna raka groba sa kremacijom. Nažalost, keramički materijal je izgubljen pre izvršene analize.

Objavljeno: Golubović 2008, 30, T. 10; (2) Vojvoda, Mrđić 2017, Cat. 396; (3) Vojvoda, Mrđić 2017, 460; (5) Šaranović-Svetek 1981, 152–153, Biró 1987, 60, Fig. 17–18; Petković 1995, 30.

**KATALOG GROBOVA
INHUMIRANIH POKOJNIKA**

G-51 (sonda 82), T. XCVII**Tip groba:** Slobodno ukopani pokojnik.**Opis groba:** Grob je konstatovan na dubini 0,70 m. Očuvani su samo trošni fragmenti lobanje i tri zuba. Približno je prema položaju fragmenata kostiju i priloga orijentisan S–J.**Grobni inventar:** Na delu na kome bi se nalazile noge nađeni su (2), (3), (4), a pored desne strane skeleta (1).

1. Bronzani novac. Julijevci–Klaudijevci (prva polovina 1. veka n.e.). R 27,76 mm (C-813).

2. Krčag od crveno pečene zemlje, loptastog recipijenta, oboda trouglastog preseka, prstenasto profilisanog dna i trakaste drške. Visina 12,8 cm (C-810).

3. Fragmentovani krčag od crveno pečene zemlje, loptastog recipijenta, oboda trouglastog preseka, prstenasto profilisanog dna i trakaste drške. Visina 15,8 cm (C-811).

4. Fragmentovani krčag od crveno pečene zemlje, loptastog recipijenta, oboda trouglastog preseka, prstenasto profilisanog dna i trakaste drške. Visina 11,5 cm (C-812).

Pol i starost: dete**Odnos sa susednim grobovima:** Nalazi se oko 65 cm zapadno od G1-50.**Datovanje:** kraj 1. veka n.e.**Objavljeno:** (1) Vojvoda, Mrđić 2017, Cat. 2268.**G-52 (sonda 82), T. XCVII****Tip groba:** Slobodno ukopani pokojnik.**Opis groba:** Grob je konstatovan na dubini 0,70 m. Od skeleta su uočljivi samo tragovi skeleta u vidu koštanog praha.**Grobni inventar:** U predelu nogu (1), (2), (3).

1. Krčag od crveno pečene zemlje, loptastog recipijenta, trolisnog otvora, prstenasto profilisanog dna i trakaste drške. Visina 12 cm (C-831).

2. Krčag od crveno pečene zemlje, loptastog recipijenta, koso razgrnutog oboda, prstenasto profilisanog dna i trakaste drške. Visina 10,8 cm (C-832).

3. Krčag od crveno pečene zemlje, loptastog recipijenta, koso razgrnutog oboda, prstenasto profilisanog dna i trakaste drške. Visina 9,6 cm (C-833).

Pol i starost: dete**Odnos sa susednim grobovima:** Nalazi se južno

od G-181.

Datovanje: 2. vek**G-53 (sonda 82), T. XCIX****Tip groba:** Slobodno ukopani pokojnik.**Opis groba:** Grob je konstatovan na dubini 0,90 m. Najverovatnije se radi o skeletnoj sahrani deteta čije kosti nisu konstatovane. Na prostoru ukopa nađeni su tragovi organskih materija.**Grobni inventar:** U predelu pretpostavljenih nogu (1) i (2).

1. Mrkosivo pečeni krčag, kruškolikog recipijenta, koso razgrnutog oboda, prstenasto profilisanog dna i dve trakaste drške. Visina 21 cm (C-834).

2. Crveno pečeni krčag, kruškolikog recipijenta, koso razgrnutog oboda, prstenasto profilisanog dna i dve trakaste drške. Visina 19,5 cm (C-835).

Pol i starost: dete**Odnos sa susednim grobovima:** Nalazi se severno od G1-48, a južno od G1-35.**Datovanje:** 2. vek**G-55 (sonda 82), T. XCVIII****Tip groba:** Sahrana u drvenom kovčegu.**Opis groba:** Grob je konstatovan na dubini 1,24 m. Od skeleta su konstatovani samo fragmenti lobanje. Tragovi ukopa nisu vidljivi, ali su nađena tri gvozdena eksera koji upućuju na moguću sahranu u drvenom sanduku.**Grobni inventar:** Na prostoru između eksera (1)

1. Bronzana dvočlana lučna fibula. Nedostaje igla. Luk je pravougaonog preseka i postepeno se sužava ka stopi. Dužina 6 cm (C-845).

Pol i starost: dete**Odnos sa susednim grobovima:** Nalazi se zapadno od G1-47.**Datovanje:** 2. vek**G-60 (sonda 16), T. XCIX****Tip groba:** Slobodno ukopani pokojnik.**Opis groba:** Konstatovan je na dubini 0,50 m. Iznad glave i ispod nogu pokojnika ukopana je nasatično po dužini po jedna tegula dimenzija 50 x 39 x 3 cm.

Pokojnik je položen na leđa u opruženom stavu. Leva ruka je savijena u laktu sa šakom na karlici, dok je

desna sa šakom na stomaku. Očuvana dužina 1,78 m. Orijentisan je Z–I sa devijacijom od 12° zapadnim delom ka jugu.

Pol i starost: Odrasla osoba starosti između 25 i 45 godina.

Odnos sa susednim grobovima: Nalazi se između G-63 i G-73.

Datovanje: 4. vek

G-63 (sonda 16), T. C

Tip groba: Oštećeni (opljačkani) grob sa konstrukcijom od opeka.

Opis groba: Grob je konstatovan na dubini 0,64 m. Očuvane dimenzije su 2,07 x 0,62 m. Pokrivač na dve vode formiran je od opeka. Dno groba nije popločano, dok je od bočnih strana očuvana samo jedna nasatično postavljena opeka.

Pokojnik je bio položen u opruženom stavu. Od kostiju skeleta očuvani su: fragmentovana lobanja, deo karlice, fragmenti butnih kostiju i desna potkolenica. Očuvana dužina 1,78 m.

Orijentisan je Z–I.

Grobni inventar: Kod levog ramena (1), kod leve potkolenice (2).

1. Bronzana pređica pravougaonog oblika sa povišenim trnom i okovom od dvostruko savijenog bronzanog lima. Na okovu se nalaze dva kružna otvora za nitne, a unutar okova su tragovi pojasa. Dužina 5,5 cm (C-57).

2. Boca od tankog stakla zelenkaste boje, koso razgrnutog oboda, cilindričnog vrata, loptastog trbuha i blago udubljenog dna. Visina 12 cm; prečnik dna 5 cm (C-58).

Pol i starost: Odrasla osoba neutvrđenog pola.

Odnos sa susednim grobovima: Nalazi se južno od G-60.

Datovanje: 4. vek

Objavljeno: (1) Redžić 2013, Cat. 378.

G-73 (sonda 16), T. XCVIII

Tip groba: Slobodno ukopani pokojnik sa opekrom iznad glave i ispod nogu.

Opis groba: Konstatovan je na dubini 0,82 m. Iznad glave i ispod nogu pokojnika ukopana je nasatično po dužini po jedna tegula.

Pokojnik je položen na leđa u opruženom stavu sa rukama ispruženim pored tela. Očuvana dužina 1,59 m.

Orijentisan je Z–I sa devijacijom od 13° zapadnim delom ka jugu.

Pol i starost: Odrasla muška osoba oko 60 godina starosti.

Odnos sa susednim grobovima: Nalazi se severno od G-60.

Datovanje: 4. vek

G-87 (sonda 16), T. XCVIII

Tip groba: Grob sa konstrukcijom od opeka.

Opis groba: Konstatovan je na dubini 0,73 m. Očuvane dimenzije su 2,19 x 0,56 x 0,40 m. Grobni pokrivač se sastojao od dva reda horizontalno postavljenih fragmenata tegula i imbreksa. Kovčeg su činile nasatično postavljene tegule.

Pokojnik je položen na leđa u opruženom stavu. Ruke su savijene u laktovima i položene na karlicu. Očuvana dužina 1,60 m.

Orijentisan je Z–I sa devijacijom od 22° zapadnim delom ka jugu.

Pol i starost: Odrasla osoba neutvrđenog pola.

Odnos sa susednim grobovima: Nalazi se istočno od G-60, G-63, G-73.

Datovanje: 4. vek

G-103 (sonda 19), T. CI

Tip groba: Oštećen grob sa konstrukcijom od opeka.

Opis groba: Konstatovan je na dubini 0,70 m. Grobni pokrivač nije očuvan. Bočne strane su formirane od nasatično postavljenih opeka, a jedna opeka se nalazila ispod glave pokojnika.

Pokojnik je položen na leđa. Kostii su očuvane u fragmentima.

Orijentisan je Z–I sa devijacijom od 15° zapadnim delom ka severu.

Grobni inventar: Kod nogu pokojnika nađena dva identična krčaga (1), (2).

1. Crveno pečeni krčag prstenasto zadebljanog oboda, loptastog trbuha, niske stope sa jednom trakastom drškom. Visina 18,0 cm (C-113).

2. Crveno pečeni krčag prstenasto zadebljanog oboda, loptastog trbuha, niske stope sa jednom trakastom

stom drškom. Visina 18,0 cm (C-114).

Pol i starost: Dete starosti 4–6 godina.

Odnos sa susednim grobovima: Svojim ukopom je ošteti središnji deo G1-3.

Datovanje: 3. vek

Napomena: Pošto je svojim ukopom ošteti grob sa kremacijom postoji mogućnost da prilozi ne pripadaju skeletnom grobu, već oštećenom grobu sa kremacijom G1-3.

G-104 (sonda 22), T. CII

Tip groba: Grob sa konstrukcijom od opeka.

Opis groba: Konstatovan je na dubini 1,15 m. Grobni pokrivač čine dve horizontalno postavljene opeke, pod ima takođe popločanje od opeka, dok su bočne strane formirane od fragmenata opeka i kame-nova.

Orijentisan je I-Z.

Odnos sa susednim grobovima: Nalazi se zapadno od G1-4 i G1-9.

Datovanje: 3–4. vek

G-109 (sonda 22), T. CII

Tip groba: Slobodno ukopani pokojnik.

Opis groba: Konstatovan je na dubini 1,65 m. Pokojnik je položen na leđa. Očuvane su samo kosti nogu.

Orijentisan je Z-I sa devijacijom od 12° zapadnim delom ka severu.

Grobni inventar: Pored desnog kolena (1).

1. Fragment oboda i trbuha zdele od plavičastog stakla (C-148).

2. Sivo pečeni lonac sa obodom u vidu trolista – visina 15,8 cm. (C-147).

Pol i starost: Odrasla osoba muškog pola starosti od 25 do 35 godina.

Odnos sa susednim grobovima: Nalazi se jugoistočno od groba G-104.

Datovanje: 3. vek

G-110 (sonda 19), T. CIII

Tip groba: Sahrana u drvenom kovčegu.

Opis groba: Prema položaju gvozdjenih eksera zaključeno je da se radi o sahrani u drvenom kovčegu. Pokojnik je položen na leđa u opruženom stavu. Desna ruka je ispružena pored tela, a leva savijena i položena

na stomak. Očuvana dužina 0,98 cm.

Orijentisan je S-J sa devijacijom od 12° stepeni severnim delom ka zapadu.

Grobni inventar: U ustima (1), pored leve noge (2), (3), (4), (5), (6).

1. Bronzani novac Hadrijana (134–138). R 27,25 mm (C-153).

2. Crveno pečeni žižak. Dužina 9,3 cm (C-157).

3. Sivo pečeni lonac, užljebljenog oboda, kruškoli-kog recipijenta i ravnog dna. Trbuh je narebren. Visina 15,00 cm (C-157a).

4. Fragmentovani mrko pečeni krčag oboda trou-glastog preseka, loptastog trbuha, prstenasto profili-sanog dna i trakaste drške. Visina 13,5 cm (C-154).

5. Crveno pečeni krčag oboda trouglastog preseka, loptastog trbuha, prstenasto profilisanog dna i trakaste drške. Visina 13,5 cm (C-155).

6. Mrko pečeni krčag oboda trouglastog preseka, loptastog trbuha, prstenasto profilisanog dna i traka-ste drške. Visina 14,3 cm (C-156).

Pol i starost: dete

Odnos sa susednim grobovima: Ošteti je istočnu ivicu G1-9.

Datovanje: 3. vek

Objavljeno: (1) Vojvoda, Mrđić 2017, Cat. 443.

G-110a (sonda 19), Karta 3

Tip groba: Slobodno ukopani pokojnik.

Opis groba: Konstatovan je na dubini 1,00 m. Od skeleta je očuvana samo lobanja.

Pol i starost: Dete u prvoj godini.

Odnos sa susednim grobovima: Naleže na jugo-zapadnu ivicu groba G1-10.

Datovanje: 3. vek

Objavljeno: Vojvoda, Golubović, Mikić 2021, Cat. 222.

G-114 (sonda 22), T. CI

Tip groba: Slobodno ukopani pokojnik.

Opis groba: Konstatovan je na dubini 1,80 m. Pokojnik je položen na leđa u opruženom stavu. Ruke su savijene u laktovima sa šakama na laktovima druge ruke. Očuvana dužina 1,40 cm.

Orijentisan je I-Z sa devijacijom od 10° zapadnim delom ka jugu.

Grobni inventar: U lobanji (1), (2).

1. Zlatna minđuša karičice „S“ forme na kojoj se nalazi elipsoidna ukrasna glava ufasovanim amebistom. Dužina 1,6 cm (C-184).

2. Osamnaest perli od tamnoplavog stakla. R 0,5 cm (C-185).

Pol i starost: Odrasla osoba ženskog pola.

Datovanje: 3. vek

Napomena: Uz desnu nogu skelet je oivičen sa tri kamena zelenca, a kosti su dislocirane.

Objavljeno: (1) Миловановић 2000, 96, Kat. 448; Зотовић 1995, 236–237, Тип VI.

G-116 (sonda 19), T. CI

Tip groba: Sahrana u drvenom kovčegu.

Opis groba: Konstatovan je na dubini 1,75 m. Prema rasporedu 11 gvozdених екзера zaključeno je da se radi o sahrani u drvenom kovčegu dimenzija 1,20 x 0,80 m. Od skeleta je očuvana samo lobanja.

Orijentisan je S–J.

Grobni inventar: Pored lobanje (1), (2) i (3).

1. Bronzani novac Klaudija (41–54). R 28,90 mm (C-278).

2. Keramički tanjir u fragmentima (C-279).

3. Crveno pečeni krčag ravnog oboda, loptastog trbuha, prstenasto profilisanog dna i trakaste drške. Visina 14,3 cm (C-277).

Pol i starost: dete

Odnos sa susednim grobovima: Nalazi se istočno od od G1-2.

Datovanje: 2. vek

Objavljeno: (1) Vojvoda, Mrđić 2017, Cat. 83.

G-117 (sonda 19), T. CIV

Tip groba: Sahrana u drvenom kovčegu.

Opis groba: Konstatovan je na dubini 1,75 m. Ukop se izdvaja tamnom zemljom u sloju svetle. Dimenzije grobne rake iznose 1,70 x 0,98 m. Iznad lobanje konstatovani su ostaci drvenog kovčega. Pokojnik je položen na leđa. Od kostiju očuvane su samo kosti lobanje i leve ruke – ostalo samo u tragovima.

Orijentisan je S–J sa devijacijom od 3^o severnim delom ka zapadu.

Grobni inventar: Pored leve ruke (1), sa obe strane glave po jedna minđuša (2), sa leve strane glave (3), kod nogu (4), (5), (6), (7), (8).

1. Bronzani novac Domicijana (81–96). Provincijalno kovanje. R 25,047 mm (C-281).

2. Dve zlatne minđuše tipa karičice sa kalotastim ukrasom. Dimenzije 1,3 x 1,2 cm (C-280).

3. Balsamarij od zelenkastog stakla prstenasto profilisanog oboda, dugog cilindričnog vrata, koničnog trbuha i uvučenog dna. Visina 8,3 cm (C-287).

4. Fragmentovani crveno pečeni žižak sa pečatom na dnu. Dužina 10 cm; širina 7,1 cm (C-286).

5. Sivo pečeni lonac koso razgrnutog oboda, kruškolikog recipijenta i ravnog dna sa jednom trakastom drškom. Visina 11,5 cm (C-285).

6. Fragmentovani crveno pečeni krčag trolisnog otvora, kruškolikog trbuha, prstenasto profilisane stope i jedne drške. Visina 12,8 cm (C-282).

7. Fragmentovani crveno pečeni krčag trolisnog otvora, kruškolikog trbuha, prstenasto profilisane stope i jedne drške. Visina 13,0 cm (C-283).

8. Crveno pečeni krčag u fragmentima (C-284).

Pol i starost: Odrasla osoba ženskog pola.

Odnos sa susednim grobovima: Nalazi se istočno od G-116 i zapadno od G1-8.

Datovanje: 2. vek

Objavljeno: (1) Vojvoda, Mrđić 2017, Cat. 3139; (2) Миловановић 200, 79, Kat. 339; Зотовић 1995, 236, тип V.

G-123 (sonda 36), T. CVI

Tip groba: Slobodno ukopani pokojnik.

Opis groba: Konstatovan je na dubini 1,20 m. Od skeleta su očuvani samo fragmentovana lobanja, leva butna kost i potkolenica. Na osnovu rasporeda priloga dimenzije grobne rake bi približno iznosile 0,78 x 0,52 m.

Orijentisan je S–J sa devijacijom od 20^o severnim delom ka zapadu.

Grobni inventar: U (4) nađenoj pored levog ramena (1). Pored desnog ramena (5), u središnjem delu (2), (3), (6), (7), (8).

1. Crveno pečeni žižak sa nečitim pečatom na dnu i drškom u obliku palmete. Dužina 10,5 cm (C-335).

2. Fragmenti sivo pečenog tanjira lučno izvijenog oboda i prstenasto profilisane stope. Visina 4 cm (C-340).

3. Fragmenti crveno pečenog tanjira lučno izvije-

nog oboda i prstenasto profilisane stope. Visina 3,4 cm (C-341).

4. Fragmentovani crveno pečeni pehar sa dve drške, koso razgrnutog oboda, u donjem delu proširenog trbuha i prstenasto profilisane stope. Visina 7,5 cm (C-334).

5. Fragmentovani sivo pečeni pehar, blago uvučenog, neprofilisanog oboda, nisko prelomljenog trbuha sa dve drške i prstenasto profilisanog dna. Visina 7 cm (C-336).

6. Fragmentovani crveno pečeni krčag, loptastog recipijenta, prstenasto profilisanih oboda i stope i jedne drške. Visina 9 cm (C-337).

7. Crveno pečeni krčag, loptastog recipijenta, prstenasto profilisanih oboda i stope i jedne drške. Visina 9,6 cm (C-338).

8. Crveno pečeni krčag, loptastog recipijenta, prstenasto profilisanih oboda i stope i jedne drške. Visina 9,6 cm (C-339).

Pol i starost: dete

Odnos sa susednim grobovima: Nalazi se između G1-14 i G1-18.

Datovanje: prva polovina 3. veka

Objavljeno: Vojvoda, Golubović, Mikić 2021, Cat. 1.

G-139 (sonda 36), Karta 3

Tip groba: sekundarna sahrana lobanja

Opis groba: Konstatovan je na dubini 2,20 m. Od kostiju pokojnika nađene su samo dve lobanje naslojane jedna na drugu u vertikalnom položaju

Pol i starost: Odrasle osobe muškog pola preko 45 godina starosti.

Odnos sa susednim grobovima: Nalazi se istočno od G1-19.

Napomena: Nalazi se u rovu.

G-140 (sonda 49), T. CVII

Tip groba: Slobodno ukopani sa pokrivačem od tegula.

Opis groba: Konstatovan je na dubini 0,80 m. Očuvane dimenzije su 1,20 x 0,53 x 0,40 m. Grobni pokrivač čine tri tegule dimenzija 53 x 41 x 3 cm. Ostali deo konstrukcije groba nije očuvan.

Kosti pokojnika su dislocirane i očuvane u fragmentima. Očuvana dužina 1,10 m.

Orijentisan je Z-I sa devijacijom od 3° zapadnim delom ka jugu.

Grobni inventar: U predelu grudnog koša (1), pored levog stopala (2), u spoljnu istočnu ivicu grobnog pokrivača (3).

1. Jedna sasvim sitna, kružna (dužina 1,5 mm) i jedna cilindrična (dužina 1,5 cm) perla od plave staklene paste (C-439).

2. Mrko pečeni pehar koso razgrnutog oboda, narebrenog trbuha, ravnog dna i jedne trakaste drške. Visina 8 cm (C-440).

3. Fragmenti pitosa (C-438).

Pol i starost: dete

Odnos sa susednim grobovima: Nalazi se severno od G-141.

Datovanje: od sredine 2. do sredine 3. veka

G-141 (sonda 49), T. CVIII

Tip groba: Oštećeni grob sa konstrukcijom od opeka.

Opis groba: Konstatovan je na dubini 1,10 m. Očuvane dimenzije konstrukcije od opeka su 1,64 x 0,52 x 0,40 m. Grobni pokrivač nije očuvan. Bočne strane su formirane od opeka dimenzija 40 x 26 x 5 cm i imbreksa dimenzija 45 x 12 x 2 cm. Pod nije popločan.

Pokojnik je položen na leđa u opruženom stavu. Ruke su ispružene pored tela.

Orijentisan je Z-I sa devijacijom od 9° zapadnim delom ka jugu.

Grobni inventar: U predelu grudi i vrata (2), pored leve šake (1), pored desnog kolena (3).

1. Narukvica od tanke bronzane žice sa prebačenim krajevima. R 6 cm (C-452).

2. Trideset perli kružnog preseka od tamnoplave staklene paste. R 3mm (C-451).

3. Fragment oboda i dela ramena crveno pečenog lonca. Rame je ukrašeno kanelurama. R 8,8 cm (C-453).

Pol i starost: Dete do 10 godina starosti.

Odnos sa susednim grobovima: Nalazi se južno od G-140.

Datovanje: 3. vek

Objavljeno: Vojvoda, Golubović, Mikić 2021, Cat. 739.

G-142 (sonda 52), Karta 3

Tip groba: Slobodno ukopani pokojnik, moguća sahrana u drvenom kovčegu.

Opis groba: Konstatovan je na dubini 0,65 m. Pokojnica je položena na leđa. Desna ruka savijena u laktu sa šakom na ramenu. Leva podlaktica nedostaje, pa nije bilo moguće ustanoviti položaj leve ruke. Noge su u skočnim zglobovima sastavljene verovatno usled vezivanja. Očuvana dužina 1,66 m.

Orijentisan je S–J sa devijacijom od 26° severnim delom ka zapadu.

Pol i starost: Odrasla osoba ženskog pola do 23 godina starosti.

Odnos sa susednim grobovima: Nalazi se severno od G-143.

Datovanje: 3. vek

Napomena: Uz skelet, sa njegove desne strane nađena su tri gvozdene eksere i to: u visini lobanje, kod karlice i kod stopala.

G-143 (sonda 52), T. CIX

Tip groba: Razrušeni grob sa konstrukcijom od opeka.

Opis groba: Konstatovan je na dubini 0,95 m. Očuvane dimenzije su 2,20x 1,07 x 0,46 m. Potpuno je očuvan samo istočni deo groba konstruisan od sedam redova opeka povezanih blatom, dok jedino sedmi red ima malter. Bočne strane groba su omalterisane belim krečnim malterom. Grobni pokrivač nije očuvan. Dimenzije opeka su 41 x 29 x 3 cm. Dno groba je popločano opekama.

Kosti pokojnika su dislocirane. Očuvani su fragmenti lobanje i dugih kostiju.

Orijentisan je I–Z sa devijacijom od 32° istočnim delom ka severu.

Grobni inventar: U središnjem delu (9), u zapadnom delu (1), (2), (3), (4), (5), (6), (7), (8).

1. Bronzano kalotasto dugme. R 1,8 cm (C-493).

2. Crveno pečeni žižak. Dužina 10,5 cm; širina 6 cm (C-491).

3. Crveno pečeni žižak. Dužina 12 cm; širina 6,2 cm (C-492).

4. Fragmenti crveno pečene zdele prstenasto profilisanih oboda i stope (C-486).

5. Fragmenti oboda i trbuha mrko pečenog lon-

ca (C-487).

6. Fragment lonca od sitnozrne gline žućkasto-bele boje pečenja (C-489).

7. Fragmentovani pehar od sitnozrne gline žućkasto-bele boje pečenja, ravne stope sa jednom drškom (C-490).

8. Peهار od sitnozrne gline žućkasto-bele boje pečenja, koso razgrnutog oboda, bikoničnog trbuha ukrašenog kanelurama, ravne stope sa jednom drškom. Visina 10,5 cm (C-488).

9. Crveno pečeni krčag, prstenasto profilisanih oboda i stope, loptastog trbuha i trakaste drške. Visina 26,5 cm (C-485).

Pol i starost: Odrasla osoba ženskog pola.

Odnos sa susednim grobovima: Nalazi se južno od G-142.

Datovanje: od sredine 2. do sredine 3. veka

G-144 (sonda 50), Karta 3

Tip groba: Slobodno ukopani pokojnik.

Opis groba: Konstatovan je na dubini 1,58 m. Od kostiju pokojnika nađena je samo lobanja.

Pol i starost: neodređeni

Odnos sa susednim grobovima: Nalazi se pored G-145.

Napomena: Lobanja je nađena u rovu. Pored lobanje nađeni su fragmenti sive posude sa tragovima gorenja, vrat crveno pečenog krčaga i jedan gvozdene ekser.

G-145 (sonda 50), Karta 3

Tip groba: Sekundarna sahrana lobanje.

Opis groba: Od kostiju pokojnika nađena je samo lobanja bez donje vilice.

Pol i starost: Dete do 10 godina starosti.

Odnos sa susednim grobovima: Nalazi se pored G-144.

Napomena: Nalazi se u rovu. Pored i ispod lobanje nađeni su delovi kalote druge lobanje.

Objavljeno: Vojvoda, Golubović, Mikić 2021, Cat. 761.

G-146 (sonda 60), T. CX

Tip groba: Dvojni grob sa pokrivačem od opeka.

Opis groba: Konstatovan je na dubini 0,45 m. Oču-

vane dimenzije su 1,75 x 0,88 m. Grobni pokrivač je na istočnoj strani i sastoji se od dve cele tegule dimenzija 55 x 42 x 2 cm, dok srednji i zapadni deo čine fragmen-tovane tegule.

Ispod grobnog pokrivača nađena su dva dečja skeleta.

Južni – položen na leđa u opruženom stavu. Desna ruka savijena u laktu i položena na stomak. Kostii desne ruke nedostaju. Kostii očuvane u fragmentima. Očuvana dužina 0,90 m.

Severni – položen na leđa. Kostii podlaktica nedostaju. Desna potkolenica prebačena preko leve.

Orijentisan je Z–I sa devijacijom od 6° zapadnim delom ka severu.

Grobni inventar: Ispod potkolenih kostiju južnog skeleta (1).

1. Fragment dna i trbuha mrko pečene posude (C-579).

Pol i starost: Dete starosti 8 do 10 godina (južni skelet).

Odnos sa susednim grobovima: Svojim ukopom oštetiio je severni deo G1-29.

Datovanje: 3. vek

Napomena: Južni skelet: sa unutrašnje strane levog kolena južnog skeleta ukucan je gvozdeni ekser, iznad donje vilice nađena su 3 gvozdena eksersa, ispod potkolenih kostiju još dva i deo keramičke posude. Severni skelet: iznad lobanje nađen je fragment zidnog maltera, a sa spoljne strane leve potkolenice dno posude.

Objavljeno: Vojvoda, Golubović, Mikić 2021, Cat. 740.

G-147 (sonda 59), T. CX

Tip groba: Slobodno ukopani pokojnik.

Opis groba: Konstatovan je na dubini 0,80 m. Pokojnik je položen na leđa u opruženom stavu. Ruke su ispružene pored tela. Nedostaju kostii lobanje i karličnog pojasa. Očuvana dužina 1,50 m.

Orijentisan je I–Z sa devijacijom od 16° istočnim delom ka jugu.

Pol i starost: Odrasla osoba muškog pola.

Odnos sa susednim grobovima: Nalazi se JZ od G-148 i SI od G1-26.

Datovanje: 3. vek

G-148 (sonda 59), T. CX

Tip groba: Razrušeni grob sa konstrukcijom od opeka.

Opis groba: Konstatovan je na dubini 0,85 m. Očuvane dimenzije su 2,30x 1,20 x 0,35 m. Grob je zidan od fragmenata opeka i tegula. Dimenzije groba su konstatovane na osnovu pravougaonog ukopa grobne rake, a dubina na osnovu šuta koji ispunjava ukop. U ovoj ispuni nađeni su trošni fragmenti ljudskih kostiju.

Orijentisan je I–Z sa devijacijom od 30° istočnim delom ka severu.

Grobni inventar: U šutu koji je ispunjavao grobnu raku nađen (1).

1. Fragmenti crveno pečenog krčaga prstenasno profilisanog oboda i loptastog trbuha (C-561).

Pol i starost: neodređeni

Odnos sa susednim grobovima: Nalazi se južno od G-149 i SI od G-147.

Datovanje: 3. vek

Napomena: U šutu koji je ispunjavao grobnu raku nađeni su fragmenti keramičkih posuda i koštane igle.

G-149 (sonda 59), T. CXI

Tip groba: Razrušeni i opljačkani grob sa konstrukcijom od opeka.

Opis groba: Konstatovan je na dubini 0,80 m. Očuvane dimenzije su 2,40x 1,00 x 0,20 m. Očuvani deo konstrukcije čine horizontalno postavljene opeke dimenzija 30 x 15 x 3,5 cm. Grobni pokrivač nije očuvan. Kovčeg groba čine horizontalno postavljene opeke dimenzija 43 x 30 x 4 cm. Iznutra je omalterisan krečnim malterom debljine 1,5 cm. Dno groba se sastojalo od tri podne opeke dimenzija 55 x 55 x 6 cm.

Orijentisan je I–Z sa devijacijom od 26° istočnim delom ka severu.

Grobni inventar:

1. Fragmenti sivo pečenog pehara (C-562).

Pol i starost: Skelet nije nađen.

Odnos sa susednim grobovima: Nalazi se severno od G-148.

Datovanje: 3. vek

G-150 (sonda 60), T. CXI

Tip groba: Sahrana u drvenom kovčegu.

Opis groba: Konstatovan je na dubini 0,57 m.

Prema položaju gvozdених ексера закључено је да се ради о сахрани у дрвеном ковчегу. Pokojnik је položen на леђа у опруженом ставу. Лева рука је савијена у лакту, док кости десне руке и грудног коша недостају. Очувана дужина 1,60 м.

Orijentisan је S–J са девијацијом од 6° северним делом ка истоку.

Grobni inventar: Pored leve ruke (1), pored desnog ramena (3), pored desnog kolena (2).

1. Fragment predmeta u obliku karike. R 2,3 cm (C-564).

2. Crveno pečeni pehar u fragmentima (C-565).

3. Fragment kamene posude od koje је očuvan horizontalno profilisani obod sa delom kalotastog trbuha i jednom jezičastom drškom (C-566).

Pol i starost: Osoba muškog pola starosti više od 45 godina.

Odnos sa susednim grobovima: Oštećen је ukopom G1-30.

Datovanje: 2. vek

Napomena: Pored lobanje се nalazio grumen запеčене земље, изнад лобанје два гвоздена ексера и то са сваке стране по један, са лево и десне стране карлице два гвоздена ексера врхом окренута навише, а pored stopala наđена једна fragmentована насатиčno постављена опека и ексер pored ње.

G-151 (sonda 59), T. CV

Tip groba: Razrušeni grob sa konstrukcijom.

Opis groba: Konstatovan је на дубини 0,35 м. Radi се о разрушеној гробној конструкцији од опека димензија 40 x 30 x 3,5 cm vezаних malterom.

Grobni inventar: U sloju šuta od razrušenog maltera (1).

1. Bronzani novac (druga polovina 3. veka). R 18,17 mm (C-607).

Pol i starost: neodređeni

Odnos sa susednim grobovima: Nalazi се nad grobom sa kremacijom G1-26.

Datovanje: kraj 3. veka

Objavljeno: (1) Vojvoda, Mrđić 2017, Cat. 2174.

G-152 (sonda 61), T. CVII

Tip groba: Slobodno ukopani pokojnik.

Opis groba: Konstatovan је на дубини 0,25 м. Po-

kojnik је položen на леђа у опруженом ставу. Десна рука савијена у лакту и položena на карлицу. Недостају кости десне подлактице и грудног коша. Очувана дужина 1,20 м.

Orijentisan је S–J.

Grobni inventar:

1. Fragmentovani, crveno pečeni pehar sa narebnim trbuhom. Visina 7,2 cm (C-681).

Pol i starost: Odrasla osoba muškog pola.

Odnos sa susednim grobovima: Svojim ukopom delimično је оштећено истоchnu ivicu G1-37.

Datovanje: 2–3. vek

G-153 (sonda 61), Karta 3

Tip groba: Razrušeni grob sa konstrukcijom od опека.

Opis groba: Konstatovan је на дубини 0,30 м. Очуване димензије 2,00 x 1,00 м. Opis načina građenja grobne konstrukcije nije bilo moguće rekonstruisati zbog razrušenosti.

Orijentisan је I–Z са девијацијом од 16° istočnim delom ка северу.

Pol i starost: neodređeni

Odnos sa susednim grobovima: Svojim ukopom је оштећено северни deo G1-36.

Datovanje: 2–3. vek

G-181 (sonda 82), T. CV

Tip groba: Razrušeni grob sa konstrukcijom od опека.

Opis groba: Konstatovan је на дубини 0,20 м. Очуване димензије су 2,40 x 1,53 x 0,60 м. Grobnu konstrukciju су formirale horizontalno postavljene опеке vezane blatom i rečnim peskom. Grobni pokrivač су činile horizontalno postavljene опеке димензија 54 x 54 x 56 cm. Dno је popločano опекама димензија 40 x 30 x 4 cm.

Pokojnik је položen на леђа у опруженом ставу. Ruke су савијене у лaktovima са шакама на stomaku. Lobanja skeleta је dislocirana.

Orijentisan је S–J са девијацијом од 8° северним делом ка истоку.

Grobni inventar:

1. Fragmenti gvođenog okova kovčega са екserima. Dužine od 6,5 до 11 cm (C-805).

Pol i starost: Odrasla osoba neutvrđenog pola.

Odnos sa susjednim grobovima: Nalazi se SZ od G1-55 i G1-56, a svojim ukopom je ošteti G1-49.

Datovanje: 3. vek

G-187 (sonda 79), Karta 3

Tip groba: Grob sa konstrukcijom od opeka.

Opis groba: Konstatovan je na dubini 0,50 m. Očuvane dimenzije su 0,94 x 0,35 m. Grobni pokrivač čine tri tegule (krov na dve vode???) , dok bočne strane čine po jedna cela i fragmenti nasatično postavljenih tegula. Dno groba čine jedna cela i jedna fragmentovana opeka. Od pokojnika je očuvana samo lobanja.

Orijentisan je JZ–SI sa devijacijom od 15° JZ delom ka zapadu.

Pol i starost: Dete oko 5 godina starosti.

Odnos sa susjednim grobovima: Nalazi se JZ od G-206, a JI od G-191.

Datovanje: 4. vek

Napomena: Na teguli grobnog pokrivača je pečat LEG VII CL PS.

Objavljeno: Vojvoda, Golubović, Mikić 2021, Cat. 902.

G-188 (sonda 79), Karta 3

Tip groba: Slobodno ukopani pokojnik sa pokrivačem od opeka.

Opis groba: Konstatovan je na dubini 0,60 m. Očuvane dimenzije su 1,23 x 0,52 m. Grobni pokrivač čine tri tegule. Ispod njih se nalazi pokojnik koji je slobodno ukopan u zemlju u opruženom stavu. Kostii pokojnika su očuvane u fragmentima.

Orijentisan je JZ–SI sa devijacijom od 15° JZ delom ka zapadu.

Pol i starost: Dete neodređene starosti.

Odnos sa susjednim grobovima: Nalazi se JI od G-190 i G232.

Datovanje: 4. vek

Objavljeno: Vojvoda, Golubović, Mikić 2021, Cat. 1509.

G-189 (sonda 79), T. CV

Tip groba: Slobodno ukopani pokojnik sa pokrivačem od opeka.

Opis groba: Konstatovan je na dubini 0,90 m. Oču-

vane dimenzije su 1,65 x 0,52 m. Grobni pokrivač čine četiri tegule. Ispod njih se nalazi pokojnik koji je slobodno ukopan u zemlju u opruženom stavu. Desna ruka ispružena pored tela, dok je leva savijena u laktu sa šakom na karlici. Očuvana dužina 1,44 m.

Orijentisan je JZ–SI sa devijacijom od 5° JZ delom ka jugu.

Grobni inventar: Ispod potkolenih kostiju (1).

1. Bronzani novac Gracijana (?) (367–383. g. ?). Izgubljen. R 20,00 mm (C-840).

Pol i starost: Ženska osoba starosti između 25 i 35 godina.

Odnos sa susjednim grobovima: Nalazi se JZ od G-188 i G-190, a SZ od G-204.

Datovanje: kraj 4. veka

Objavljeno: (1) Vojvoda, Mrđić 2017, 460.

G-190 (sonda 79), Karta 3

Tip groba: Grob sa konstrukcijom od opeka.

Opis groba: Konstatovan je na dubini 0,50 m. Očuvane dimenzije su 1,16 x 0,55 m. Grobni pokrivač čine fragmenti opeka, bočne strane su formirane od nasatično postavljenih tegula, a dno groba je popločano opekama i fragmentima opeka. Kostii pokojnika nisu očuvane.

Orijentisan je JZ–SI sa devijacijom od 16° JZ delom ka zapadu.

Pol i starost: neodređeni

Odnos sa susjednim grobovima: Nalazi se između grobova G-232 i G-188.

Datovanje: 4. vek

G-191 (sonda 79), Karta 3

Tip groba: Grob sa konstrukcijom od opeka.

Opis groba: Konstatovan je na dubini 0,92 m. Očuvane dimenzije su 2,18 x 0,52 m. Grobni pokrivač čine horizontalno složene opeke od kojih je očuvana samo krajnja jugozapadna. Bočne strane čine po četiri nasatično postavljene opeke, a dno je takođe popločano opekama. Očuvana je samo lobanja pokojnika.

Orijentisan je JZ–SI sa devijacijom od 20° JZ delom ka zapadu.

Pol i starost: Osoba muškog pola između 35 i 45 godina.

Odnos sa susjednim grobovima: Nalazi se JZ od

G-201 i SZ od G-187.

Datovanje: 4. vek

G-195 (sonda 61), Karta 3

Tip groba: Razrušeni grob sa konstrukcijom od opeka.

Opis groba: Konstatovan je na dubini 0,30 m. Očuvane dimenzije su 0,98 x 0,46 x 0,36 m. Grobni pokrivač nije očuvan. Bočne strane su zidane od opeka vezanih krečnim malterom. Unutrašnjost groba je omalterisana. Pod je popločan sa četiri opeke dimenzija 43 x 31 x 5 cm. Na zapadnoj strani je koso položena opeka kao uzglavlje. Od skeleta pokojnika očuvana je samo jedna fragmentovana duga kost.

Orijentisan je Z–I sa devijacijom od 10° istočnim delom ka jugu.

Pol i starost: neodređeni

Odnos sa susednim grobovima: Nalazi se zapadno od G-181 i severno od G1-49.

Datovanje: 3. vek

Napomena: Na svim opekama se nalazio žig LEG VII CL.

G-201 (sonda 79), T. CXII

Tip groba: Slobodno ukopani pokojnik sa pokrivačem od opeka.

Opis groba: Konstatovan je na dubini 1,04 m. Očuvane dimenzije su 1,18 x 0,45 m. Grobni pokrivač čine horizontalno po širini složene tegule. Ispod pokrivača je slobodno ukopani pokojnik u opruženom položaju. Kost skeleta su trošne i u fragmentima. Očuvana dužina skeleta 0,91 m.

Orijentisan je JZ–SI sa devijacijom od 14° JZ delom ka zapadu.

Grobni inventar: Oko vrata (1).

1. Dvadesetdevet bikoničnih perli od plavog stakla (C-839)

Pol i starost: Dete staro oko 18 meseci.

Odnos sa susednim grobovima: Nalazi se između G-191 i G-202.

Datovanje: 4. vek

Objavljeno: Vojvoda, Golubović, Mikić 2021, Cat. 416.

G-202 (sonda 79), T. CXII

Tip groba: Grob sa konstrukcijom od opeka.

Opis groba: Konstatovan je na dubini 0,73 m. Oču-

vane dimenzije su 2,60 x 0,52 m. Grobni pokrivač na dve vode formiran je od opeka ispod kojih je horizontalno položena tegula. Bočne strane čine po četiri nasatično postavljene tegule, a dno je takođe popločano tegulama. Kost pokojnika su dislocirane.

Orijentisan je JZ–SI sa devijacijom od 10° JZ delom ka jugu.

Pol i starost: Osoba ženkog pola između 25 i 35 godina starosti.

Odnos sa susednim grobovima: Nalazi se SI od G-201 i južno od G-203.

Datovanje: 4. vek

G-203 (sonda 79), T. CXII

Tip groba: Slobodno ukopani pokojnik sa pokrivačem od opeka.

Opis groba: Konstatovan je na dubini 0,87 m. Očuvane dimenzije su 1,86 x 0,52 m. Grobni pokrivač čini pet horizontalno po širini složene tegula. Ispod pokrivača je slobodno ukopani pokojnik u opruženom položaju. Ruke su savijene u laktovima sa šakama na stomaku. Očuvana dužina skeleta 1,45 m.

Orijentisan je JZ–SI sa devijacijom od 4° JZ delom ka jugu.

Grobni inventar: Oko vrata (1).

1. Sedam poliedarskih perli od tamnoplavog stakla, dve poliedarske od karneola i sedam valjskastih i kružnih od zelene paste, ukupno 16 perli (C-829).

Pol i starost: Osoba ženskog pola od 25 do 35 godina starosti.

Odnos sa susednim grobovima: Nalazi se SZ od G-202 i istočno od G-204.

Datovanje: 4. vek

G-204 (sonda 79), T. CXII

Tip groba: Slobodno ukopani pokojnik sa pokrivačem od opeka.

Opis groba: Konstatovan je na dubini 1,23 m. Očuvane dimenzije su 0,95 x 0,46 m. Grobni pokrivač čine horizontalno po širini složene tegule dimenzija 58 x 44 x 2,5 cm. Ispod pokrivača je slobodno ukopani pokojnik. Kost skeleta su loše očuvane i u fragmentima. Očuvana dužina skeleta 0,93 m.

Orijentisan je JZ–SI sa devijacijom od 24° JZ delom ka jugu.

Grobni inventar: Oko vrata (1).

1. Pet perli od paste, stakla i karneola – jedna poliedarska, tri kružne, jedna valjkasta (C-852).

Pol i starost: Dete do tri godine starosti.

Odnos sa susednim grobovima: Nalazi se zapadno od G-203 i južno od G-189.

Datovanje: 4. vek

Objavljeno: Vojvoda, Golubović, Mikić 2021, Cat. 417.

G-206 (sonda 79), Karta 3

Tip groba: Slobodno ukopani pokojnik sa pokrivačem od opeka.

Opis groba: Konstatovan je na dubini 1,05 m. Očuvane dimenzije su 2,00 x 0,57 m. Grobni pokrivač čini 5 horizontalno po širini složenih tegula. Ispod pokrivača je slobodno ukopani pokojnik. Ruke su ispružene pored tela. Očuvana dužina skeleta 1,66 m.

Orijentisan je JZ–SI sa devijacijom od 12° JZ delom ka zapadu.

Pol i starost: Osoba muškog pola starosti između 25 i 35 godina.

Odnos sa susednim grobovima: Nalazi se istočno od G-187 i JZ od G-202.

Datovanje: 4. vek

Napomena: Na JZ teguli grobnog pokrivača nalazi se pečat LEG VII C(L).

G-209 (kvadrat XI – prostorija 1), Karta 3

Tip groba: Razrušeni grob sa konstrukcijom od opeka.

Opis groba: Očuvane dimenzije su 2,10 x 0,65 x 0,30 m. Grobni pokrivač čini pet horizontalno složenih tegula dimenzija 41 x 51 x 5 cm, dok je dno popločano sa šest opeka dimenzija 40 x 24 x 4 cm složenih horizontalno po širini. Pokojnik je položen na leđa u opruženom stavu. Desna ruka je savijena u laktu i položena na stomak, dok je leva savijena u laktu sa šakom na desnom ramenu. Očuvana dužina 1,70 m.

Orijentisan je Z–I sa devijacijom od 14° zapadnim delom ka severu.

Pol i starost: Osoba muškog pola između 30 i 40 godina starosti.

Odnos sa susednim grobovima i objektom: Nalazi se u središnjem delu prostorije 1.

Datovanje: 2. vek

Napomena: U grobu su nađeni fragmenti različitih posuda: deo oboda krčaga sa trolisnim otvorom od sitnozrne gline žućkastobele boje pečenja, deo traka-ste drške od bele gline, obod sa delom vrata crveno pečene posude, deo trbuha amfore i tri dela crveno pečenih trbuha. Nađena su i dva sasvim mala fragmenta staklene posude.

G-210 (sonda 112), Karta 3

Tip groba: Sekundarna sahrana lobanje.

Opis groba: Konstatovan je na dubini 1,50 m. Od skeleta pokojnika očuvana je samo lobanja.

Na dubini 1,60 m, neposredno ispod lobanje nađeni su skoro svi delovi (1). Delovi se spajaju na mestima starih preloma.

Grobni inventar:

1. Fragmenti crveno pečene, crveno bojene i glaćane kalotaste zdele prstenasto profilisane stope (C-1141).

Pol i starost: Osoba muškog pola između 40 i 60 godina starosti.

Odnos sa susednim grobovima:

Napomena: Nalazi se u rovu.

G-223 (sonda 84), T. CXIII

Tip groba: Razrušeni grob sa konstrukcijom od opeka.

Opis groba: Konstatovan je na dubini 1,20 m. Od konstrukcije konstatovana samo grupa opeka u nepravilnom slogu. Kostii pokojnika su dislocirane i fragmentovane. Kostii udova su prikupljene i položene u JZ deo groba, dok je fragmentovana lobanja nađena u SI delu groba.

Orijentisan je JZ–SI sa devijacijom od 7° JZ delom ka jugu.

Pol i starost: Osoba ženskog pola do 23 godina starosti.

Odnos sa susednim grobovima: Nalazi se između G-247 i G-237.

Datovanje: 4. vek – prva polovina 5. veka

Napomena: Promena zemlje, odnosno ukop pravaougao oblika, koji ukazuje na pljačku groba, konstatovan je na dubini 0,72 m.

G-224 (sonda 84), T. CXIII

Tip groba: Grob sa konstrukcijom od opeka.

Opis groba: Grob je konstatovan na dubini 1,05 m. Očuvane dimenzije grobnog kovčega su 1,27 x 0,32 x 0,28 m. Grobni pokrivač dimenzija 1,40 x 1,52 m čini četiri horizontalno po širini složenih tegula dimenzija 42 x 32 x 6,5 cm. Bočne strane formiraju po tri nasatično postavljene opeke na dužini i po jedna na čeonim stranama. Dno je položano sa tri po dužini postavljene opeke.

Od kostiju pokojnika očuvani su samo fragmenti lobanje i butnih kostiju.

Orijentisan je J-S sa devijacijom od 24° južnim delom ka zapadu.

Grobni inventar: Oko fragmenata lobanje, u južnom delu groba od (1) do (9).

1. Bronzani novac Valentinijana I (364–375). Izgubljen (C-848/1)

2. Bronzani novac Valensa (364–378). Izgubljen (C-848/2)

3. Bronzani novac Valensa (364–378). Izgubljen (C-848/3)

4. Bronzani novac Gracijana (367–383. g). Izgubljen (C-848/4)

5. Bronzani novac Teodosija I (379–395). Izgubljen (C-848/5)

6. Bronzani novac Teodosija I (379–395). Izgubljen (C-848/6)

7. Bronzani novac Teodosija I (?) (379–395 ?). Izgubljen (C-848/7)

8. Bronzani novac Arkadija (383–408). Izgubljen (C-848/8)

9. Bronzani novac (4. vek). Izgubljen (C-848/9)

Pol i starost: Dete starosti od 5 do 9 godina.

Odnos sa susednim grobovima: Nalazi se istočno od G-247 i G-223.

Datovanje: prva polovina 5. veka

Napomena: Na opekama se nalazi žig LEG VII CPF, a oko polja sa pečatom izveden je polukrug.

Objavljeno: (Vojvoda, Golubović, Mikić 2021, Cat. 742; (1) Vojvoda, Mrđić 2017, 460.

G-225 (sonda 84), T. CXIII

Tip groba: Oštećeni (opljačkani) grob sa konstrukcijom od opeka.

Opis groba: Grob je konstatovan na dubini 1,10 m. Očuvane dimenzije su 1,42 x 0,43 x 0,22 m. Grobni pokrivač na dve vode formiran je od po tri opeke. Bočne strane formiraju po tri nasatično postavljene opeke na dužim i po jedna na čeonim stranama. Dno je položano fragmentovanim opekama.

Kosti pokojnika su dislocirane i fragmentovane. Kosti udova su prikupljene i položene u JI deo groba.

Orijentisan je SZ-JI sa devijacijom od 13° JI delom ka istoku.

Pol i starost: neodređeni

Odnos sa susednim grobovima: Nalazi se JZ od G-234.

Datovanje: 4. vek – prva polovina 5. veka

G-226 (sonda 84), T. CXIV

Tip groba: Slobodno ukopani pokojnik.

Opis groba: Konstatovan je na dubini 1,27 m. Pokojnik je položen na leđa. Od skeleta su očuvane kosti lobanje, desna nadlaktica i fragmentovane kosti nogu. Očuvana dužina 1,21 m.

Orijentisan je Z-I sa devijacijom od 10° zapadnim delom ka jugu.

Pol i starost: neodređeni

Odnos sa susednim grobovima: Nalazi se južno od G-225.

Datovanje: 4. vek – prva polovina 5. veka

G-227 (sonda 82), T. CXIV

Tip groba: Grob sa konstrukcijom od opeka.

Opis groba: Grob je konstatovan na dubini 0,60 m. Očuvane dimenzije su 0,93 x 0,40 x 0,40 m. Grobni pokrivač čine dve horizontalno po širini složene fragmentovane tegule. Bočne strane formiraju po tri nasatično postavljene opeke na dužim i po jedna na čeonim stranama. Dno je položano sa tri uzdužno postavljene opeke. Na spoljnoj strani grobnog kovčega konstatovani su tragovi maltera.

Od kostiju pokojnika očuvani su samo fragmenti lobanje i butnih kostiju.

Orijentisan je S-J sa devijacijom od 10° severnim delom ka zapadu.

Grobni inventar: Na mestu karlice (1).

1. Tri puta perforirani bronzani novac Tiberija (15–16). R 27,30 mm (C-860).

Pol i starost: Dete neodređene starosti.

Odnos sa susjednim grobovima: Nalazi se zapadno od G-228.

Datovanje: 4. vek.

Objavljeno: (Vojvoda, Golubović, Mikić 2021, Cat. 1412; (1) Vojvoda, Mrđić 2017, Cat. 26; Vojvoda 2018, 71, Pl. II/4.

G-228 (sonda 82), T. CXV

Tip groba: Olovni sarkofag.

Opis groba: Grob je konstatovan na dubini 1,00 m. Dimenzije sarkofaga su 1,15 x 0,33 x 0,24 m. Olovni sarkofag sa poklopcem čiji je srednji deo deformisan pod pritiskom zemlje. Kovčeg je obrazovan savijanjem strana koje su na uglovima spojene i zalivene iznutra. Na poklopcu se nalazi ornament u vidu reljefne linije koja obrazuje dva trougla spojena temenima u srednjem delu.

Orijentisan je S–J.

Olovni sarkofag (C-856)

Pol i starost: dete

Odnos sa susjednim grobovima: Nalazi se pored G-227.

Datovanje: 4. vek

Napomena: Nema opisa položaja pokojnika za čiji skelet postoji podatak da je očuvan u potpunosti. Na kostima su bili uočljivi ostaci odeće i obuće. Prenet je u Narodni muzej.

Objavljeno: (1) Milovanović 2017, 272, kat. 383; Голубовић 2001, 140, Kat. 1.

G-231 (sonda 82), Karta 3

Tip groba: Razrušeni grob sa konstrukcijom od opeka.

Opis groba: Konstatovan je na dubini 0,80 m. Očuvan je samo južni deo groba dimenzija 65 x 58 cm koji čine tri horizontalno postavljene opeke.

Orijentisan je S–J sa devijacijom od 10° severnim delom ka zapadu.

Pol i starost: neodređeni

Odnos sa susjednim grobovima: Svojim ukopom je ošteti grob sa kremacijom G1-56.

Datovanje: 2. vek

G-232 (sonda 79), Karta 3

Tip groba: Slobodno ukopani pokojnik sa pokrivačem od opeka.

Opis groba: Konstatovan je na dubini 0,94 m. Očuvane dimenzije su 1,98 x 0,50 m. Grobni pokrivač čini pet horizontalno po širini postavljenih tegula. Ispod njih se nalazi pokojnik koji je slobodno ukopan u zemlju u opruženom stavu. Ruke savijene u laktovima i prekrštene na karlici.

Orijentisan je JZ–SI sa devijacijom od 15° JZ delom ka zapadu.

Pol i starost: Osoba muškog pola između 35 i 45 godina starosti.

Odnos sa susjednim grobovima: Nalazi se severno od G-188 i G-190.

Datovanje: 4. vek

G-234 (sonda 84), T. CXIV

Tip groba: Grob sa konstrukcijom od opeka.

Opis groba: Konstatovan je na dubini 1,64 m. Grobni pokrivač nije očuvan, a bočne strane su formirane od celih (dimenzija 38 x 37 x 6,5 cm) i fragmenata opeka. Dno groba nije popločano.

Pokojnik je položen na leđa u opruženom stavu. Kost skeleta loše očuvane i u fragmentima.

Orijentisan je JZ–SI sa devijacijom od 13° SI delom ka severu.

Grobni inventar: Pored lobanje sa leve strane (1).

Fragmentovani koštani trodelni češalj sa jednim redom zubaca i trouglastom drškom koja je na gornjem delu ukrašena urezanim kružićima. Gornji deo oplata je gvozdanim nitnama pričvršćen za češalj (C-873).

Pol i starost: Osoba ženskog pola između 25 i 35 godina starosti.

Odnos sa susjednim grobovima: Nalazi se JI od G-237 i SI od G-225.

Datovanje: 4. vek

Napomena: Na opekama je žig III VIMINACE.

G-235 (sonda 82), T. CII

Tip groba: Slobodno ukopani pokojnik.

Opis groba: Na dubini 1,34 m konstatovane su konture ukopa (tamnomrka zemlja) grobne rake dimenzija 1,40 x 0,70 x 0,40 m. Pokojnik je položen na leđa u opruženom stavu. Desna ruka je savijena u laktu i položena

na karlicu. Nedostaju kosti leve ruke i leve podkolenice. Očuvana dužina 1,21 m.

Orijentisan je I–Z sa devijacijom od 17° istočnim delom ka jugu.

Grobni inventar: U ustima pokojnika (1), sa leve strane lobanje (2), u SZ delu rake (3), pored desne nadkolenice (4) i (5).

1. Bronzani novac Marka Aurelija (kovan pod Antoninom Pijem) (140–144). R 27,31 mm (C-871).

2. Srebrna kolenasta fibula. Dužina 3,5 cm (C-872).

3. Crveno pečeni krčag, prstenasto profilisanih oboda i stope, loptastog trbuha i trakaste drške. Visina 15,0 cm (C-868).

4. Crveno pečeni krčag, prstenasto profilisanih oboda i stope, loptastog trbuha i trakaste drške. Visina 16 cm (C-869).

5. Crveno pečeni krčag, prstenasto profilisanih oboda i stope, loptastog trbuha i trakaste drške. Visina 15 cm (C-870)

Pol i starost: Odrasla osoba muškog pola.

Odnos sa susednim grobovima: Nalazi se južno od G1-56.

Datovanje: kraj 2. veka

Napomena: U sloju tamnomrke zemlje izmešane sa fragmentima ugljenisanog drveta i opeke, nađen je deo zidnog maltera sa bojom. Pored lobanje, sa leve strane, nađena su dva gvozdена eksera.

Objavljeno: (1) Vojvoda, Mrđić 2017, Cat. 913; (2) Redžić 2007, Cat. 168.

G-236 (sonda 82), T. CXVI

Tip groba: Sahrana u drvenom kovčegu.

Opis groba: Na dubini 1,40 m konstatovane su konture ukopa (tamnomrka zemlja) grobne rake dimenzija 1,44 x 0,45 x 0,31 m. U sloju tamnomrke zemlje konstatovani su fragmenti ugljenisanog drveta. Položaj 11 gvozdениh eksera sa tragovima ugljenisanog drveta nađenih *in situ* ukazuje na drveni sanduk u koji je pokojnik bio položen. Kostii pokojnika nisu očuvane.

Orijentisan je S–J sa devijacijom od 4° severnim delom ka istoku.

Grobni inventar: U severnom delu rake (1), pored (2), a u JZ delu rake (3).

1. Bronzani novac Trajana (98–117). R 26,68 mm (C-877).

2. Zlatna minđuša tipa karičice. R 1,2 cm (C-878).

3. Fragmentovani crveno pečeni pehar koso razgrnutog oboda, loptastog trbuha, ravnog dna sa jednom drškom. Visina 9 cm (C-879).

Pol i starost: neodređeni

Odnos sa susednim grobovima: Nalazi se SI od G1-47.

Datovanje: 2. vek

Objavljeno: (1) Vojvoda, Mrđić 2017, Cat. 373.

G-237 (sonda 84), Karta 3

Tip groba: Slobodno ukopani pokojnik.

Opis groba: Konstatovan je na dubini 1,55 m. Pokojnik je položen na leđa u opruženom stavu. Ruke su savijene u laktu i prekrštene na karlici i to desna preko leve. Skočni zglobovi se dodiruju pa se pretpostavlja da su noge bile vezane. Nedostaju kosti desne strane grudnog koša. Očuvana dužina skeleta 1,52 m.

Orijentisan je Z–I sa devijacijom od 2° zapadnim delom ka severu.

Pol i starost: Osoba ženskog pola do 45 godina.

Odnos sa susednim grobovima: Nalazi se između G-223 i G-234.

Datovanje: 4. vek

Napomena: Iznad glave, na oko 20 cm od kalote lobanje, nalazi se vertikalno ukopana fragmentovana opeka.

G-247 (sonda 84), T. CXVI

Tip groba: Slobodno ukopani pokojnik sa opekom iznad glave i ispod nogu.

Opis groba: Konstatovan je na dubini 1,40 m. Bočnu i čeonu stranu formiraju nasatično po dužini složene opeke dimenzija 41 x 29,5 x 3,5 cm. Pokojnik je položen na leđa u opruženom stavu. Ruke su savijene u laktovima i prekrštene na grudima i to leva preko desne. Očuvana dužina 1,70 m.

Orijentisan je Z–I sa devijacijom od 10° zapadnim delom ka severu.

Pol i starost: Osoba muškog pola do 23 godina starosti.

Odnos sa susednim grobovima: Nalazi se SZ od G-223.

Datovanje: 4. vek

G-268 (sonda 93, prostorija 1), T. CXVII

Tip groba: Grob sa konstrukcijom od opeka.

Opis groba: Konstatovan je na dubini 0,35 m. Očuvane dimenzije su 1,70 x 0,50 x 0,43 m. Grobni pokrivač čine horizontalno položene tegule, dok su bočne strane formirane od po tri na dužim i po jedne na čeonim stranama kovčega. Dno groba je popločano tegulama.

Pokojnik je položen na leđa u opruženom stavu. Ruke su savijene u laktovima, prekrštene na karlici i to desna preko leve. Nedostaju kosti grudnog koša i sitne kosti ruku i nogu.

Orijentisan je I–Z sa devijacijom od 20° istočnim delom ka severu.

Grobni inventar: Na podlaktici desne ruke (1), pored desnog stopala (2).

1. Bronzana narukvica otvorenog tipa, polukružnog preseka. R 5,7 cm (C-986).

2. Poklopac od sitnozrne gline beličaste boje pečena sa ravnim obodom bez profilacije. Prečnik dna 6 cm; prečnik oboda 12,6 cm; visina 3,8 cm (C-987).

Pol i starost: Osoba ženskog pola do 23 godina starosti.

Odnos sa susednim grobovima i objektom: Grob se nalazi uz sam južni zid prostorije 1 sa njegove spoljne strane.

Datovanje: 4. vek

Napomena: Sahranjivanje izvršeno nakon rušenja objekta (prostorije 1).

G-269 (sonda 93), T. CXVI

Tip groba: Razrušeni grob sa konstrukcijom od opeka.

Opis groba: Konstatovan je na dubini 0,45 m. Očuvane dimenzije su 0,90 x 0,40 x 0,30 m. Grobni pokrivač čine dve horizontalno položene tegule, dok su bočne strane formirane od po dve nasatično postavljene na dužim i po jedne na čeonim stranama kovčega. Dno groba je popločano tegulama. Od skeleta pokojnika očuvani su samo fragmenti dugih kostiju.

Orijentisan je S–J sa devijacijom od 30° severnim delom ka zapadu.

Pol i starost: Dete oko tri godine starosti.

Odnos sa susednim grobovima i objektom: Nalazi se pored istočnog zida prostorije 1.

Datovanje: 4. vek

Objavljeno: Vojvoda, Golubović, Mikić 2021, Cat. 554.

G-271 (sonda 93), T. CXVII

Tip groba: Konstrukcija od opeka, pokojnik sahranjen u drvenom kovčegu.

Opis groba: Konstatovan je na dubini 0,35 m. Očuvane dimenzije su 1,70 x 0,60 m. Grob ima samo pokrivač na dve vode. Za konstrukciju pokrivača iskorišćene su dve tegule i dve opeke. Čeone strane je zatvarala po jedna opeka. Na svim opekama i tegulama, konstatovani su tragovi maltera sa tucanom opekam. Sve su obeležene žigom LEG VII CI. Neki žigovi su u negativu.

Pokojnik je bio položen u drveni kovčeg što se zaključuje na osnovu malih gvozdениh klanfi sa ostacima drveta. Skelet nije očuvan.

Orijentisan je I–Z sa devijacijom od 28° istočnim delom ka severu.

Grobni inventar: U zapadnom delu groba (1), (2), (3), (4)

1. Bronzani novac Konstantina II (336–340). R 17,27 mm (C-1014).

2. Bronzani novac Konstantina I (334–335) Izgubljen. R 16,00 mm (C-1013).

3. Fragmentovana narukvica od tamnoplavog stakla polukružnog preseka, ukrašena utiskivanjem. Prema delu koji se širi izgleda da je bila otvorenog tipa. R 5,8 cm (C-1015).

4. Šest dugih valjkastih i pet kratkih perli od tamnoplavog stakla. Perle su livene u jednom komadu i sečene. Dužine od 0,3 do 1,8 cm (C-1016).

5. Pehar od crveno pečene zemlje, zeleno gledosan, narebrenog trbuha sa trakastom drškom i ravnim dnom naglašene ivice. Prečnik oboda 4,5 cm; prečnik dna 3,2 cm; visina 8,8 cm (C-1012).

Pol i starost: dete

Odnos sa susednim grobovima i objektom: Nalazi se na 1,80 m istočno od zida prostorije 1.

Datovanje: 4. vek

Napomena: U ispuni groba je nađen zub divljeg vepra i četiri fragmenta različitih keramičkih posuda.

Objavljeno: (1) Vojvoda, Mrđić 2017, Cat. 1479; (2) Vojvoda, Mrđić 2017, 460.

G-273 (sonda 93), Karta 3

Tip groba: Slobodno ukopani pokojnik.

Opis groba: Konstatovan je na dubini 0,65 m. Pokojnik je položen na leđa u opruženom stavu. Ruke su savijene u laktovima sa šakama na levoj polovini karlice i to desna preko leve.

Orijentisan je Z–I sa devijacijom od 28° istočnim delom ka severu.

Pol i starost: Osoba muškog pola između 35–45 godina starosti.

Odnos sa susednim grobovima i objektom: Nalazi se na 0,90 m istočno od zida prostorije 1.

Datovanje: 4. vek

G-280 (sonda 93), T. CXVIII

Tip groba: Razrušena grobna konstrukcija.

Opis groba: Konstatovan je na dubini 1,10 m. Dimenzije groba su 2,50 x 1,20 m. Grob je zidan od opeka koje su vezane malterom sa velikom primesom peska. Pokrivač groba se sastojao od opeka. Bočne strane kovčega su razrušene.

Orijentisan je SZ–JL.

Grobni inventar: Nakon skidanja opeka koje su se nalazile između G1-62 i ove konstrukcije nađen (2), u južnom delu groba (1) i (3).

1. Bronzani novac Hadrijana (132–134). R 27,45 mm (C-1053).

2. Bronzana alka kružnog preseka. R 2,6 cm (C-1055).

3. Balsamarij od zelenkastog stakla minijturnih dimenzija sa proširenim ravnim obodom, izduženim cilindričnim vratom i sasvim malim slabo naglašenim koničnim trbuhom. Visina 4,5 cm (C-1054).

Pol i starost: neodređeni

Odnos sa susednim grobovima i objektom: Nalazi se pored zapadnog zida prostorije 1.

Datovanje: sredina 2. veka

Napomena: U sloju štata iz unutrašnjeg dela groba nađeni su fragmenti keramike. Uglavnom se radi o delovima većih posuda među kojima i delova trbuha sivo pečenih posuda. Keramika je atipična i grube fakture. Za studijski materijal se izdvaja samo deo dna sa odgo-varajućim delom trbuha crveno pečenog žiška.

Objavljeno: (1) Vojvoda, Mrđić 2017, Cat. 421.

G-281 (sonda 113), Karta 3

Tip groba: Slobodno ukopani pokojnik.

Opis groba: Konstatovan je na dubini 0,60 m. Pokojnik je položen na leđa u opruženom položaju. Desna ruka je savijena u laktu i položena na grudima, a leva je ispružena pored tela. Očuvana dužina 1,45 m.

Orijentisan je Z–I.

Pol i starost: Odrasla osoba neutvrđenog pola.

Odnos sa susednim grobovima: Nalazi se zapadno od G-294.

Datovanje: 4. vek

G-283 (sonda 93, prostorija 3), Karta 5

Tip groba: Grob sa konstrukcijom od opeka.

Opis groba: Konstatovan je na dubini 0,25 m. Očuvane dimenzije su 0,90 x 0,30 m. Grobni pokrivač nije očuvan. Bočne strane čine po dve nasatično postavljene opeke na dužim i po jedna na čeonim stranama grobnog kovčega. Dno groba je popločano tegulama.

Kosti skeleta nisu očuvane.

Orijentisan je S–J sa devijacijom od 17° severnim delom ka istoku.

Pol i starost: neodređeni

Odnos sa susednim grobovima: Nalazi se južno od G1-65.

Datovanje: 2. vek

G-284 (sonda 115), T. CXVIII

Tip groba: Razrušena grobna konstrukcija.

Opis groba: Konstatovan je na dubini 0,60 m i to samo četiri dislocirane i fragmentovane opeke i nekoliko fragmenata kostiju.

Pol i starost: neodređeni

Odnos sa susednim grobovima: Nalazi se SI od G-285.

Datovanje: 2. vek

G-285 (sonda 115), T. CXVIII

Tip groba: Razrušena (usled pljačke) grobna konstrukcija.

Opis groba: Konstatovan je na dubini 0,65 m. Moguće je bilo ustanoviti samo dubinu grobnog kovčega koja iznosi 0,45 m. Kovčeg groba je zidan od horizontalno složenih opeka. Očuvano je šest redova opeka dimenzija 41 x 15 x 5 cm. Dno je popločano

opekama dimenzija 41 x 28 x 5 cm. Kostii pokojnika su dislocirane, a kosti lobanje nedostaju.

Orijentisan je SZ–JI sa devijacijom od 5° SZ delom ka Z.

Grobni inventar: U šutu grobnog pokrivača (1).

1. Bronzani novac Hadrijana (117–138). R 25,52 mm (C1183).

Pol i starost: Odrasla osoba neutvrđenog pola.

Odnos sa susednim grobovima: Nalazi se JZ od G-284.

Datovanje: 2. vek

Napomena: Nađeni su fragmenti različitih keramičkih posuda: deo drške amfore, dno krčaga, deo oboda crveno pečene posude, delovi trbuha crvenog pečenih posuda različitih po debljini.

Objavljeno: (1) Vojvoda, Mrđić 2017, Cat. 476.

G-287 (sonda 111), T. CXVIII

Tip groba: Razrušena (usled pljačke) grobna konstrukcija.

Opis groba: Konstatovan je na dubini 0,65 m. Od grobne konstrukcije nađeni su samo manji fragmenti opeka i tegula i nekoliko grumenova maltera. Dimenzije ukopa su 2,20 x 1,40 m. Kostii skeleta su u fragmentima i dislocirane.

Orijentisan je S–J.

Grobni inventar: Uz istočnu ivicu grobne rake (1).

1. Bronzani novac Galijena (253–268). R 22,69 mm (C1085).

Pol i starost: Odrasla osoba neutvrđenog pola preko 45 godina starosti.

Odnos sa susednim grobovima: Svojim ukopom oštetiio je grob sa kremacijom G1-72.

Datovanje: 3. vek

Objavljeno: (1) Vojvoda, Mrđić 2017, Cat. 1245.

G-288 (sonde 110, 111)

Tip groba: Razrušena (usled pljačke) grobna konstrukcija.

Opis groba: Konstatovan je na dubini 0,65 m. Na toj dubini se ocrtava ukop ispunjen tamnomrkom zemljom. Na dubini 0,75 m konstatovani su ostaci razrušene grobne konstrukcije, odnosno šut od sitnih komada opeke sa malterom i peskom i jedna heksagonalna podna opeka. Ostaci skeleta nisu nađeni. Nije

bilo moguće utvrditi orijentaciju groba.

Napomena: Grob se ne nalazi na situaciji.

G-289 (sonde 110, 111), T. XLII

Tip groba: Razrušena (usled pljačke) grobna konstrukcija.

Opis groba: Konstatovan je na dubini 0,60 m. Grobna konstrukcija je potpuno razrušena. Ostaci skeleta nisu nađeni. Nije bilo moguće utvrditi orijentaciju groba.

Pol i starost: Osoba muškog pola starosti između 30 i 40 godina.

Odnos sa susednim grobovima: Svojim ukopom oštetiio je SZ deo groba G1-74.

Datovanje: 3. vek

Napomena: Na nivou dna I etaža G1-74 nađena je ljudska mandibula koja verovatno pripada pokojniku sahranjenom u G-289.

G-290 (sonda 93), T. CXIX

Tip groba: Slobodno ukopani pokojnik.

Opis groba: Konstatovan je na dubini 0,90 m. Pokojnik je položen na leđa u opruženom položaju. Leva ruka je savijena u laktu i položena na stomak, a desna je sa šakom na karlici.

Orijentisan je Z–I sa devijacijom od 30° zapadnim delom ka jugu.

Na 15 cm južno od desne potkolenice (1), neposredno uz prste desne noge u istočnom delu groba (2).

Grobni inventar:

1. Bronzana lukovičasta fibula. Luk je trapezoidnog preseka, stopa je ukrašena urezanim kružićima sa naglašenim centrom. Dužina 8,2 cm; širina 4,7 cm (C-1366).

2. Dva fragmenta pojasne oplata od bronzanog lima. Očuvani su otvori za pričvršćivanje. Dužine 5 cm i 3,8 cm (C-1367).

Pol i starost: Osoba muškog pola od 20 do 30 godina starosti.

Odnos sa susednim grobovima i objektom: Nalazi se sa unutrašnje strane severnog zida prostoriije 4 i paralelan je sa zidom. Svojim ukopom je oštetiio grobove G1 71 i G- 313.

Datovanje: sredina 4. veka

Objavljeno: (1) Redžić 2007, Cat. 380.

G-291 (sonda 113), T. CXX

Tip groba: Razrušena grobna konstrukcija.

Opis groba: Konstatovan je na dubini 0,90 m. Grobna konstrukcija je potpuno razrušena i čine je samo fragmenti opeka i kamena zelenca. Ostaci skeleta nisu nađeni. Nije bilo moguće utvrditi orijentaciju groba. Na 0,40 m od razrušene konstrukcije groba u pravcu SZ i na dubini 1,00 m, nađeni su predmeti koji su priključeni ovom grobu.

Grobni inventar: Svi nalazi su bili locirani oko jednog kamena od krečnjaka koji je bio udaljen od konstrukcije i mogao je predstavljati obeležje groba.

1. Bronzani novac Klaudija II Gotskog (268–270). R 14,66 mm (C-1179).

2. Fragmentovano masivno, bronzano, kalotasto dugme. R 2,7 cm (C-1170).

3. Dve bronzane alke. R 2,6 cm (C-1171).

4. Bronzani dugme sa kružnom pločastom glavom. R 1,7 cm (C-1172)

5. Tri mala bronzana kalotasta dugmeta. R 0,7 cm (C-1173).

6. Fragment bronzanog ukrasa remena sa pravougaonom alkom kroz koju se provlačio remen. Širina 1,7 cm (C-1174).

7. Poligonalni srebrni prsten. U svakom polju je urezano po jedno slovo tako da tekst natpisa glasi DEO.SANC. ERONI.S... R 2,5 cm (C-1180).

8. Srebrna, kružna, pločasta aplikacija sa 4 nitne za pričvršćivanje. R 4 cm (C-1175).

9. Fragmentovana cilindrična perla od bronzanog lima. Dužina 3,1 cm (C-1176).

10. Tri cilindrične perle od bronzanog lima i dve alkice od bronzane žice. Dužine od 0,3 do 0,7 cm (C-1177).

11. Dvoredni gvozdeni nož sa profilisanim delom kod kratkog klinastog usadnika. Dužina 10,4 cm (C-1178).

Pol i starost: nema skeleta

Odnos sa susednim grobovima: Nalazi se južno od G-281 i G-294.

Datovanje: 3. vek

Objavljeno: (1) Vojvoda, Mrđić 2017, Cat. 1293.

G-292 (sonda 113), T. CXIX

Tip groba: Razrušena grobna konstrukcija.

Opis groba: Konstatovan je na dubini 0,70 m. Po materijalu koji se nalazio na komadu tegule moglo bi se zaključiti da je grob imao konstrukciju od opeka. Ostaci skeleta nisu nađeni. Na osnovu ukopa koji se povremeno mogao raspoznati približna orijentacija bila je I–Z.

Grobni inventar:

1. Bronzani novac Gordijana (238–244). Izgubljen. R 38,00 mm (C-1168).

2. Fragmentovana bronzana statueta Venere, tip Venera pudika. Visina 13,2 cm (C-1167).

3. Sedamdeset sedam perli od stakla – od plavog bikoničnog oblika, od zelenog cilindričnog oblika. R 5 mm (C-1169).

Pol i starost: Nema ostataka skeleta.

Odnos sa susednim grobovima: Nalazi se severno od G-281 i G-294.

Datovanje: 3. vek

Objavljeno: (1) Vojvoda, Mrđić 2017, Cat. 460.

G-293 (sonda 93), T. CXXI

Tip groba: Sahrana u drvenom kovčegu.

Opis groba: Konstatovan je na dubini 1,00 m, ispod južnog zida prostorije 2. Na osnovu rasporeda nađenih gvozdenih eksera zaključeno je da je pokojnik sahranjen u drvenom kovčegu. Dimenzije groba, merene na osnovu rasporeda eksera su 1,40 x 0,40 x 0,25 m. Kosti su loše očuvane. Konstatovani su samo delovi podlaktice i nadlaktice desne ruke, nekoliko pršljenova i lobanja.

Grob je orijentisan I–Z sa devijacijom od 24° istočnim delom ka severu.

Grobni inventar: Grobni inventar čine staklene i keramičke posude nađene u zapadnom delu groba pored pretpostavljenih nogu pokojnika i u visini pretpostavljenog desnog ramena (1).

1. Bronzani novac Trajana (112–117). R 25,46 mm (C-1215).

2. Balsamarij od plavičastog stakla (C-1212).

3. Fragmenti balsamarija od bezbojnog stakla (C-1214).

4. Crveno pečeni žižak sa volutama. Dužina 7,7 cm; širina 5,4 cm (C-1208).

5. Crveno pečeni i bojani kalotasti tanjir sa horizontalno razgrnutim obodom, prstenasto profilisano

nim dnom i apliciranim drškama u vidu talasaste trake. Prečnik oboda 15,3 cm; prečnik dna 5,8 cm; visina 4 cm (C-1209).

6. Sivo pečeni, keramički lonac grube fature sa horizontalno razgrnutim obodom sa žljebom za poklopac. Lonac ima kratku trakastu dršku i ravno dno i korišćen je kao urna (C-1211). U loncu su nađeni ostaci sa lomače i to delovi ugljenisanog drveta i kosti. Obeležen je sa G1-83.

7. Fragmentovani crveno pečeni i crveno bojani pehar, prstenasto profilisanog oboda, blago zakoršenih zidova trbuha i prstenasto profilisanog dna sa žljebom ispod oboda. Prečnik oboda 6,3 cm; prečnik dna 3,9 cm; visina 6,7 cm (C-1210).

8. Crveno pečeni i crveno bojani krčag, oboda trouglastog preseka, bikoničnog trbuha, prstenasto profilisanog dna i jedne trakaste drške. Visina 10 cm (C-1206).

9. Crveno pečeni i crveno bojani krčag, oboda trouglastog preseka, bikoničnog trbuha, prstenasto profilisanog dna i jedne trakaste drške. Visina 10,6 cm (C-1207).

10. Crveno pečeni i crveno bojani krčag prstenasto profilisanog oboda, bikoničnog trbuha, prstenasto profilisanog dna i jedne trakaste drške. Visina 10,8 cm (C-1213).

Pol i starost: luvenis (14–18 godina)

Odnos sa susednim grobovima i objektom: Nalazi se ispod južnog zida prostorije 2. U ovom grobu u urni (C-1211) su konstatovani ostaci spaljenog pokojnika stavljeni u nju zajedno sa ostacima sa lomače (G1-83).

Datovanje: 2. vek

Objavljeno: (1) Vojvoda, Mrđić 2017, Cat. 269.

G-294 (sonda 113), T. CXXII

Tip groba: Slobodno ukopani pokojnici, dvojni grob.

Opis groba: Konstatovan je na dubini 0,90 m. Oba pokojnika su položena na leđa u opruženom stavu. Ruke im se nalaze na grudima, s tim što se desna ruka južnog skeleta nalazi na severnom skeletu. Očuvane dužine skeleta su 1,55 i 1,60 m.

Orijentisani su I–Z sa devijacijom od 19° istočnim delom ka jugu.

Grobni inventar: Na prostoru kolena i stopala južnog skeleta (1), (2), (3), u predelu trbuha severnog skeleta (4).

1. Fragmentovana bronzana pređica sa pravougaonim okovom od dvostruko savijenog bronzanog lima ukrašenog tehnikom iskucavanja. Trn je deformisan. Dužina 5 cm (C-1191).

2. Fragmentovana bronzana T fibula sa oprugom. Glavu fibule čini bronzana žica namotana oko srebrne osovine koja se na jednom kraju završava bobicom. Stopa fibule je ukrašena urezanim kružičima. Dužina 6 cm (C-1192a).

3. Srebrna dvočlana krstasta fibula sa šarnirom. Na početku luka je lukovica sa prstenastim zadebljanjem u donjem delu. Luk je trapezastog preseka i na gornjoj strani ukrašen urezima. Na stopi je linearni ornament. Dužina 5,4 cm (C-1192).

4. Fragmentovani srebrni prsten ukrašen urezivanjem. R 2 cm (C-1190).

Pol i starost: Osoba muškog pola do 20 godina starosti i osoba ženskog pola do 25 godina starosti.

Odnos sa susednim grobovima: Nalazi se istočno do G-281, južno od G-292 i severno od G-291.

Datovanje: 3. vek

Objavljeno: (1) Redžić 2013, Cat. 126; (2) Redžić 2007, Cat. 314; (3) Redžić 2007, Cat. 339.

G-295 (sonda 127), T. CXXIII

Tip groba: Razrušeni grob sa konstrukcijom od opeka.

Opis groba: Konstatovan je na dubini 0,75 m. Nad grobom su nađene tri fragmentovane opeke. SI od opeka nalazila su se tri krčaga i fragmentovani balsamarijum. Ispod njih se nalazila površina od zapečene zemlje i gari. Na dubini 0,90 nađen je keramički lonac koji je ležao na truhuu. Lonac je pod pritiskom zemlje razbijen. Ispod fragmentovanih opeka nađeno je nekoliko sitnih kostiju, kao i pored krčaga.

Grobni inventar: Pored kostiju (1), SI od opeka (2), (4), (5), (6), a 0,20 cm dublje (3).

1. Bronzani novac Antonina Pija (?) (138–161?) izgubljen. R 25,00 mm (C-1751).

2. Fragmentovani balsamarijum od bezbojnog stakla, prstenasto zadebljanog oboda, cilindričnog vrata, koničnog trbuha i uvučenog dna. Visina 11,6 cm (C-1755).

3. Lonac u fragmentima (C-1756).

4. Fragmentovani crveno pečeni krčag sa obodom trouglastog preseka, loptastim trbuhom, prstenasto profilisanim dnom i jednom drškom (C-1752).

5. Crveno pečeni krčag s obodom trouglastog preseka, loptastim trbuhom, prstenasto profilisanim dnom i jednom drškom. Visina 13 cm (C-1753).

6. Crveno pečeni krčag s obodom trouglastog preseka, loptastim trbuhom, prstenasto profilisanim dnom i jednom drškom. Visina 14 cm (C-1754).

Pol i starost: Dete u prvoj godini.

Odnos sa susednim grobovima: Nalazi se istočno od G-350.

Datovanje: 3. vek

Objavljeno: Vojvoda, Golubović, Mikić 2021, Cat. 129; (1) Vojvoda, Mrđić 2017, 461.

G-296 (kvadrat XIX), Karta 3

Tip groba: Grob sa konstrukcijom od opeka.

Opis groba: Konstatovan je na dubini 0,75 m. Očuvane dimenzije su 0,78 x 0,43 x 0,27 m. Grobni pokrivač se sastoji od dva reda horizontalno poređanih fragmenta tegula i imbreksa. Kovčeg čine po dve nasatično postavljene opeke dimenzija 36 x 26 x 4,5 cm na dužim i po jedna na čeonim stranama. Očuvan je samo istočni deo groba, dok je od zapadnog dela konstatovana samo jedna podna opeka. Patosan je sa dve horizontalno postavljene opeke. U unutrašnjosti očuvanog dela groba nađeni su delovi dečjeg skeleta: nekoliko zuba, sitnih kostiju i deo kalote lobanje. Nađene su i dve veće kosti.

Orijentisan je I–Z sa devijacijom od 13° istočnim delom ka severu.

Pol i starost: Juvenis (14-18 godina)

Odnos sa susednim grobovima i objektom: Nalazi se ispod tankog sloja šuta kojim je nivelisan prostor u severnom delu prostorije u kv. XIX.

Datovanje: 3. vek

G-297 (sonda 113), Karta 3

Tip groba: Slobodno ukopani sa pokrivačem od tegula.

Opis groba: Konstatovan je na dubini 0,70 m. Grob je prekriven tegulama. Pokojnik je položen na leđa u opruženom stavu. Desna ruka je ispružena pored tela,

dok je leva sa šakom na butini. Očuvana dužina 1,40 m. Orijentisan je Z–I sa devijacijom od 32° zapadnim delom ka jugu.

Pol i starost: Osoba ženskog pola starosti između 35 i 45 godina.

Odnos sa susednim grobovima: Nalazi se severno od G-281.

Datovanje: 4. vek

Napomena: U grobu je nađen olovni predmet.

G-298 (sonda 113) T. CXXIII

Tip groba: Razrušeni grob sa konstrukcijom od opeka.

Opis groba: Konstatovan je na dubini 0,8 m. Grob je bio konstruisan od nasatično postavljenih tegula, dno groba od lomljene opeke, a grobni pokrivač od horizontalno postavljenih tegula.

Orijentisan je Z–I sa devijacijom od 28° Z delom ka J.

Grobni inventar:

1. Konični fragment dugmeta od bronzanog lima i bronzane žice savijene u obliku slova „S”, R=2,8 cm (C-1245).

Pol i starost: nema skeleta

Odnos sa susednim grobovima: Nalazi se južno od G-297.

Datovanje: 4. vek

G-299 (kvadrat XXIII), Karta 3

Tip groba: Grob sa konstrukcijom od opeka.

Opis groba: Konstatovan je na dubini 0,30 m. Očuvane dimenzije groba su 1,20 x 0,50 x 0,26 m. Grobnu konstrukciju čine po tri nasatično postavljene opeke dimenzija 42 x 28 x 4 cm na dužim i po jedna na čeonim stranama groba. Pokrivač je bio od horizontalno postavljenih opeka istih dimenzija. Konstatovana je jedna u severnom delu, ostale su pale u unutrašnjost groba zajedno sa manjim komadima kamena zelenca i maltera. Dno groba nije popločano, ali su nađena četiri eksera pravilno raspoređena u uglovima groba, verovatno od drvenog kovčega.

Orijentisan je S–J, sa devijacijom od 35° severnim delom ka zapadu.

Pol i starost: dete

Odnos sa susednim grobovima i objektom: Nalazi se istočno od prostorije 4.

Datovanje: 3. vek

G-300 (sonda 113), T. CXXII

Tip groba: Razrušeni grob sa konstrukcijom od opeka.

Opis groba: Konstatovan je na dubini 0,60 m. Očuvane dimenzije su 2,00 x 0,60 m. Grobni pokrivač na dve vode formiran je od tegula dimenzija 50 x 30 x 3 cm. Kovčeg je formiran od nasatično postavljenih tegula i opeka dimenzija 42 x 29 x 6 cm. Dno nije popločano opekama.

Pokojnik je bio položen na leđa u opruženom stavu. Ruke su savijene u laktovima i prekrštene na grudima. Očuvana dužina skeleta 1,70 m.

Orijentisan je JZ–SI.

Pol i starost: Osoba ženskog pola starosti između 30 i 40 godina.

Odnos sa susjednim grobovima: Nalazi se između grobova G-298 i G-301.

Datovanje: 4. vek

G-301 (sonda 113), Karta 3

Tip groba: Slobodno ukopani pokojnik.

Opis groba: Konstatovan je na dubini 0,60 m. Pokojnik je položen na leđa u opruženom stavu. Duge kosti ruku nedostaju. Očuvana dužina 1,40 m.

Orijentisan je I–Z sa devijacijom od 20° zapadnim delom ka jugu.

Pol i starost: Osoba ženskog pola starosti od 25 do 35 godina.

Odnos sa susjednim grobovima: Nalazi se između grobova G-300 i G-305.

Datovanje: 4. vek

G-302 (kvadrat XIV), Karta 3

Tip groba: Slobodno ukopani pokojnik.

Opis groba: Konstatovan je na dubini 0,50 m. Pokojnik je položen na leđa u opruženom stavu. Ruke su savijene u laktu i prekrštene na karlici, i to desna šaka preko leve. Očuvana dužina skeleta je 1,50 m. Nedostaju kosti stopala.

Orijentisan je Z–I sa devijacijom od 14° zapadnim delom ka jugu.

Pol i starost: Osoba muškog pola od 30 do 40 godina starosti.

Odnos sa susjednim grobovima: Istočni deo groba je zalazio ispod zapadnog zida prostorije 1.

Datovanje: 3. vek

G-303 (kvadrat XXIII), Karta 3

Tip groba: Grob sa konstrukcijom od opeka i pokojnikom sahranjenim u drvenom kovčegu.

Opis groba: Konstatovan je na dubini 0,40 m. Dimenzije groba su 1,40 x 0,40 x 0,30 m. Grobni pokrivač čine četiri horizontalne postavljene opeke dimenzija 40 x 28 x 5 cm koje su vezane malterom za strane groba. Strane grobnog kovčega čine po tri nasatično postavljene opeke dimenzija 42 x 30 x 4 cm na dužim i po jedna opeka na čeonim stranama. Grob je patosan sa tri opeke. U unutrašnjosti groba u sloju tamno mrke kompaktne zemlje nađeno je nekoliko dečjih zuba u zapadnom delu groba, kao i nekoliko eksera. Pokojnik je verovatno imao kovčeg čiji ostaci nisu registrovani, ali se po položaju eksera na kojima su nađeni tragovi drveta to može zaključiti.

Orijentisan Z–I sa devijacijom od 18° zapadnim delom ka severu.

Pol i starost: dete

Odnos sa susjednim grobovima: Nalazi se istočno od G 299.

Datovanje: 3. vek

G-304 (sonda 113), Karta 3

Tip groba: Slobodno ukopani pokojnik.

Opis groba: Konstatovan je na dubini 0,60 m. Od skeleta pokojnika nađena je samo fragmentovana lobanja.

Pol i starost: Odrasla osoba oko 20 godina starosti neutvrđenog pola.

Odnos sa susjednim grobovima: Lobanja se nalazila u visini nogu skeleta G-305 sa njegove severne strane. Izgleda da je bio paralelan sa G-301.

Datovanje: 4. vek

G-305 (sonda 113), Karta 3

Tip groba: Slobodno ukopani pokojnik.

Opis groba: Konstatovan je na dubini 0,60 m. Kostii pokojnika (fragmentovana lobanja, duge kosti udova, nekoliko rebara i kosti prstiju nogu i ruku) su nađene na gomili na prostoru veličine približno 1 m².

Pol i starost: Osoba muškog pola od 50 do 60 godina starosti.

Odnos sa susjednim grobovima: Nalazi se južno od G-301.

Datovanje: 4. vek

G-306 (kvadrat XXIII), Karta 3

Tip groba: Grob sa konstrukcijom od opeka.

Opis groba: Razrušeni i razvučeni grob je konstatovan na dubini od 0,50 m. Od grobne konstrukcije su konstatovani: dve dislocirane opeke, jedna tegula i imbreks. Kostí skeleta su sačuvane u potpunosti, ali su sve dislocirane.

Pol i starost: Odrasla osoba muškog pola.

Odnos sa susednim grobovima: Nalazi se južno od G1-61.

Datovanje: 3. vek

G-307 (kvadrat XXIX), T. CXXIII

Tip groba: Grob sa konstrukcijom od opeka.

Opis groba: Konstatovan je na relativnoj dubini od 0,70 m. Očuvane dimenzije groba su 1,80 x 0,55 x 0,12 m. Grobnu konstrukciju čine po četiri nasatično po širini postavljene opeke na dužim stranama groba. Na čeonim stranama je po jedna postavljena opeka, nasatično po širini. Očuvane su južna i zapadna strana groba. Na unutrašnjoj strani opeka konstatovan je sloj krečnog maltera sa primesom peska. Debljina sloja maltera je 3 cm. Dno groba je patosano sa 5 opeka.

Na severnoj strani groba opeka poda je uzdignuta i obrazuje uzglavlje. Opeka uzglavlja je omalterisana. Debljina maltera na severnoj ivici je 4 cm, dok se ka južnom delu opeke smanjuje. Dimenzije opeka su 42 x 28 x 4 cm.

Pokojnik je položen na leđa u opruženom stavu. Ruke su savijene u laktovima i položene na karlicu. Pored lobanje koja nedostaje, nedostaju i kosti grudnog koša i karlice. Očuvano je samo nekoliko zuba.

Orijentisan je S–J sa devijacijom od 6° severnim delom ka zapadu.

Grobni inventar: Na mestu gde bi se nalazila lobanja (1).

1. Bronzani novac Aleksandra Severa (222–235). Provincijalno kovanje. R 20,73 mm (C-1288).

Pol i starost: Dete od 10 do 12 godina starosti.

Odnos sa susednim grobovima: Nalazi se južno od G1-91 i SZ od G1-92.

Datovanje: 3. vek

Objavljeno: Vojvoda, Golubović, Mikić 2021, Cat. 1010; 1) Vojvoda, Mrđić 2017, Cat. 3143.

G-308 (sonda 116), Karta 3

Tip groba: Sekundarna sahrana lobanje.

Opis groba: Konstatovan je na dubini 1,50 m. Od skeleta pokojnika nađena je samo lobanja.

Pol i starost: Osoba muškog pola od 20 do 30 godina starosti.

Napomena: Nalazi se u rovu.

G-309 (sonda 116), Karta 3

Tip groba: Sekundarna sahrana lobanje.

Opis groba: Konstatovan je na dubini 1,50 m. Od skeleta pokojnika nađena su samo dva fragmenta lobanje.

Pol i starost: Osoba muškog pola od 30 do 40 godina starosti.

Napomena: Nalazi se u rovu.

G-310 (sonda 113), Karta 3

Tip groba: Slobodno ukopani sa pokrivačem od opeka.

Opis groba: Konstatovan je na dubini 1,00 m. Grobni pokrivač čine četiri horizontalno postavljene opeke dimenzija 50 x 38 x 3 cm. Ispod grobnog pokrivača pokojnik je položen na leđa u opruženom stavu. Leva ruka je opružena sa šakom na levoj nozi, dok kosti desne ruke nisu očuvane. Očuvana dužina skeleta je 1,70 m.

Orijentisan je JZ–SI sa devijacijom od 38° JZ delom ka jugu.

Pol i starost: Osoba muškog pola starosti od 30 do 40 godina.

Odnos sa susednim grobovima: Nalazi se JI od G-211 i SI od G-312.

Datovanje: 4. vek

G-311 (kvadrat XXV), Karta 3

Tip groba: Grob sa konstrukcijom od opeka.

Opis groba: Konstatovan je na dubini 0,70 m. Dimenzije groba su 2,00 x 0,83 x 0,20 m. Pokrivač groba nije konstatovan. Grobnu konstrukciju čine polovine opeka dimenzija 42 x 28 x 4 cm naslagane u četiri reda po visini i na dužim i na čeonim stranama groba. Dno groba je patosano sa pet opeka složenih u dva niza. Na istočnoj strani groba je konstatovana opeka pod uglom postavljena kao uzglavlje. U grobu nema skelet-

nih ostataka.

Grob je orijentisan I–Z sa devijacijom od 28° istočnim delom ka severu.

Pol i starost: neodređeni

Odnos sa susednim grobovima i objektom:

Nalazi se u prostoriji 3 u njenom SZ uglu, zapadno od G1-94.

Datovanje: 4. vek, nakon rušenja objekta

G-312 (sonda 113), Karta 3

Tip groba: Slobodno ukopani sa pokrivačem od opeka

Opis groba: Konstatovan je na dubini 1,05 m. Grobni pokrivač čine horizontalno postavljene tegule dimenzija 50 x 38 x 3 cm na koje su postavljene opeke na dve vode. Od čitave konstrukcije koja je pokrivala pokojnika ostala je samo tegula sa opekama koja je prekrivala glavu pokojnika. Ispod grobnog pokrivača je pokojnik položen na leđa u opruženom stavu. Leva ruka je savijena u laktu sa šakom na karlici, a desna je sa šakom na desnoj natkolenici.

Orijentisan je Z–I sa devijacijom od 40° zapadnim delom ka jugu.

Pol i starost: neodređeni

Odnos sa susednim grobovima: Nalazi se JZ od G-310 i JI od G-305.

Datovanje: 4. vek

Napomena: Prilikom pljačkanja groba rameni deo sa nadlakticama pokojnika je poremećen, pa su ove kosti sa donjom vilicom nađene na grudima pokojnika.

G-313 (kvadrat XXVI), T. CXXIV

Tip groba: Sahrana u drvenom kovčegu.

Opis groba: Konstatovan je na dubini 1,20 m. Grob se sastoji od grobne rake dimenzija 1,40 x 0,60 x 0,15 m. Drveni kovčeg je dimenzija 64 x 32 cm. Konture kovčega su konstatovane na osnovu promene i kvaliteta zemlje kao i položajem pet gvozdjenih eksera. Kovčeg se nalazi uz južni profil rake. Prilozi su bili raspoređeni istočno i zapadno od kovčega.

Orijentisan je I–Z sa devijacijom od 20° istočnim delom ka jugu.

Grobni inventar: Uz ivicu pretpostavljenog kovčega i to uz njegovu južnu i istočnu ivicu (1), (2), (3), u istočnom delu (4), (5), (6), (7), (8), u zapadnom delu

(9) i (10).

1. Fragmenti staklenog balsamarija, konično proširenog oboda sa manjim delom cilindričnog vrata, delom trbuha i ravnim dnom (C-1365).

2. Crveno pečeni žižak koji je na ramenu ukrašen ornamentom od sitnih plastičnih tačkica. Dužina 8 cm, širina 6 cm (C-1358).

3. Fragmentovani crveno pečeni žižak sa tragovima upotrebe i pečatom OCTAVI na dnu. Dužina 10 cm; prečnik diska 6,6 cm (C-1359).

4. Crveno pečeni i crveno bojeni keramički tanjir, prelomljen na dva dela sa prstenastom profilisanim dnom i obodom (C-1360).

5. Crveno pečeni keramički tanjir. R 22 cm (C-1361).

6. Crveno pečeni keramički tanjir. R 23 cm (C-1362).

7. Fragmenti crveno pečenog i crveno bojenog keramičkog tanjira. R 20,8 cm (C-1363).

8. Fragmenti pehara horizontalno razgrnutog oboda, bikoničnog trbuha i prstenasto profilisanog dna (C-1364).

9. Crveno pečeni i crveno bojeni krčag prstenasto profilisanog oboda, kruškolikog trbuha, prstenasto profilisane stope i trakaste drške. Visina 14 cm (C-1356).

10. Crveno pečeni i crveno bojeni krčag prstenasto profilisanog oboda, kruškolikog trbuha, prstenasto profilisane stope i trakaste drške. Visina 14 cm (C-1357).

Pol i starost: luvenis

Odnos sa susednim grobovima i objektom:

Nalazi se u SI uglu prostorije 4, istočno od G-290 čijim ukopom je oštećen.

Datovanje: 3. vek

G-314 (sonda 116), Karta 3

Tip groba: Sekundarna sahrana lobanje.

Opis groba: Konstatovan je na dubini 2,10 m. Od skeleta pokojnika nađena je samo fragmentovana lobanja.

Pol i starost: Osoba muškog pola preko 45 godina starosti.

Napomena: Nalazi se u rovu.

G-315 (kvadrat XXX), Karta 3

Tip groba: Razrušeni grob sa konstrukcijom od opeka.

Opis groba: Konstatovan je na dubini od 0,40 m. Očuvane dimenzije groba su 0,90 x 0,65 x 0,25 m. Grobni pokrivač nije konstatovan. Kovčeg čine po dve nasatično postavljene opeke dimenzija 40 x 28 x 4 cm na dužim, i po jedna na čeonim stranama. Dno groba je patosano sa tri opeke istih dimenzija. Grob je sa unutrašnje strane bio omalterisan krečnim malterom sa primesom peska. Debljina maltera je 2 cm. U grobu nisu konstatovani skeletni ostaci.

Orijentisan je Z–I s devijacijom od 2° zapadnim delom ka jugu.

Pol i starost: neodređeni

Odnos sa susednim grobovima: Nalazi se u SZ delu kv. XXX, zapadno od G-316.

Datovanje: 4. vek

G-316 (kvadrat XXX), Karta 3

Tip groba: Slobodno ukopani sa pokrivačem od opeka.

Opis groba: Konstatovan je na dubini 0,50 m. Očuvane dimenzije groba su 2,03 x 0,42 m. Grobni pokrivač čine horizontalno položene opeke od kojih su očuvane samo dve. Ispod pokrivača je pokojnik položen na leđa u opruženom stavu. Kostii skeleta su loše očuvane i u fragmentima.

Orijentisan je S–J sa devijacijom od 22° severnim delom ka zapadu.

Pol i starost: Odrasla osoba neutvrđenog pola.

Odnos sa susednim grobovima: Nalazi se istočno od G-315 i G1-95.

Datovanje: 4. vek

G-317 (sonda 122), Karta 3

Tip groba: Razrušeni grob sa konstrukcijom od opeka.

Opis groba: Konstatovan je na dubini od 1,05 m. Očuvane dimenzije groba su 0,90 x 0,65 x 0,25 m. Grobni pokrivač nije konstatovan. Kovčeg čine po dve nasatično postavljene opeke dimenzija 40 x 28 x 4 cm na bočnim, i po jedna na čeonim stranama. Dno groba je patosano sa tri opeke istih dimenzija. Grob je sa unutrašnje strane bio omalterisan krečnim malterom sa primesom peska. Debljina maltera je 2 cm. U grobu nisu konstatovani skeletni ostaci.

Orijentisan je Z–I s devijacijom od 2° istočnim delom

ka severu.

Grobni inventar: Fragmentovani stakleni balsamarij (C-1429).

Pol i starost: Dete u prvoj godini života.

Odnos sa susednim grobovima: Nalazi se istočno od G-331 i G1-106.

Datovanje: 3. vek

Objavljeno: Vojvoda, Golubović, Mikić 2021, Cat. 211.

G-318 (kvadrat IV), Karta 3

Tip groba: Sahrana u drvenom kovčegu.

Opis groba: Konstatovan je na dubini 0,65 m. Na osnovu osam pravilno raspoređenih gvozdernih eksera, zaključeno je da se radi o sahrani u drvenom kovčegu. Moguće dimenzije kovčega, na osnovu položaja eksera su 1,00 x 0,50 m. Ukop grobne rake ispunjava tamno mrka zemlja. Dimenzije rake su 1,70 x 0,80 m, a dubina 0,38 m. U tom sloju koji je formiran zatrpavanjem rake konstatovani su manji fragmenti opeke, sedam fragmenata ljudske lobanje i fragmentovana svinjska vilica.

Grob je orijentisan S–J sa devijacijom od 35° severnim delom ka zapadu.

Grobni inventar: U južnom delu groba (1).

1. Staklena posuda pod slojem mrke iridacije u fragmentima. Očuvan je deo koničnog vrata sa prstenasto profilisanim obodom. Posuda je raspadnuta pod pritiskom zemlje (C-1418).

Pol i starost: Dete do 10 godina starosti.

Odnos sa susednim grobovima: Nalazi se istočno od groba 319.

Datovanje: 3. vek

Objavljeno: Vojvoda, Golubović, Mikić 2021, Cat. 688.

G-319 (kvadrat IV), Karta 3

Tip groba: Grob sa konstrukcijom od opeka.

Opis groba: Konstatovan je na dubini 0,40 m. Očuvana je samo severna polovina groba. Na tom delu grob je patosan sa dve opeke dimenzija 40 x 30 x 4 cm. Na opeci je pečat LEG VII CL. Druga opeka ima dimenzije 25 x 28 x 5 cm. Severnu čeonu stranu zatvara jedna nasatično postavljena opeka delimično fragmentovana. Debljina opeke je 5 cm, a širina 32 cm. I na ovoj opeci je žig VII legije. Očuvane dimenzije groba su 60 x 28 cm. Skeletnih ostataka nije bilo.

Orijentisan je SZ–Jl.

Pol i starost: neodređeni

Odnos sa susednim grobovima: Nalazi se sa zapadne strane G-318.

Datovanje: 3. vek

G-320 (kvadrat IV), Karta 3

Tip groba: Grob sa konstrukcijom od opeka.

Opis groba: Konstatovan je na dubini 0,90 m. Očuvane dimenzije groba su 1,90 x 0,47 x 0,40 m. Pokrivač čine tri horizontalno postavljene tegule dimenzija 46 x 33 x 3 cm koje su profilisanom stranom okrenute ka unutrašnjosti groba. Na istočnoj strani groba tegula pokrivača nedostaje. Bočne strane čine po tri nasatično po dužini postavljene tegule dimenzija 56 x 35 x 3 cm. Čeonu zapadnu stranu zatvara tegula, a istočnu opeka. Grob je patosan sa 4 tegule dimenzija 46 x 33 x 3 cm. Skelet je dislociran. Kostii su prikupljene u istočnom delu groba.

Orijentisan je Z–I.

Pol i starost: Odrasla osoba muškog pola.

Odnos sa susednim grobovima: Nalazi se istočno od G-318 i SI od G-323.

Datovanje: kraj 3. veka – početak 4. veka

Napomena: U istočni deo groba je upala opeka krovnog pokrivača. Preko te tegule ležale su kosti kremiranog pokojnika i grumenovi zapečene zemlje sa garom. Do ove situacije je došlo u vreme rušenja i pljačke groba G-320.

G-321 (kvadrat IV), T. CXXV

Tip groba: Grob sa konstrukcijom od opeka.

Opis groba: Konstatovan je na dubini 0,60 m. Očuvane dimenzije groba su 2,00 x 0,32 x 0,35 m. Grobni pokrivač čini pet horizontalno postavljenih opeka dimenzija 52 x 28 x 5 cm. Nedostaju dve opeke pokrivača u zapadnom delu. Kovčeg su činile nasatično postavljene opeke po dužini. Opeke su istih dimenzija kao i opeke pokrivača. Bočne strane groba čini po sedam, a čeone po dve opeke. Dno groba je patosano sa sedam opeka dimenzija 32 x 28 x 3 cm. Od skeleta su očuvane samo obe tibije i deo levog femura.

Orijentisan je Z–I sa devijacijom od 15° zapadnim delom ka jugu.

Grobni inventar: Neposredno ispod pokrivača

groba (1), iznad opeka pokrivača (2), pored desne tibije (3).

1. Bronzani novac (prva polovina 3. veka). Provincijalno kovanje. R 18,06 mm (C-1442).

2. Fragment bronzane aplikacije sa pozlatom na obe strane lima. Dimenzije 1,7 x 2,2 cm (C-1441).

3. Bronzana dvočlana krstasta fibula sa šarnirom. Poprečna greda je u obliku trapeza. Luk je trapezastog preseka i na prelazu u stopu je malo zadebljanje u vidu grebena. Na stopi je ukras od dva para koncentričnih kružnih udubljenja. Dužina 8,2 cm; širina 4,7 cm (C-1443).

Pol i starost: neodređeni

Odnos sa susednim grobovima: Nalazi se južno od G-318 i G-319.

Datovanje: 3. vek

Objavljeno: (1) Vojvoda, Mrđić 2017, Cat. 3349; (3) Redžić 2007, Cat. 378.

G-322 (kvadrat XXX), Karta 3

Tip groba: Slobodno ukopani pokojnik.

Opis groba: Konstatovan je na dubini 1,20 m. Pokojnik je položen na leđa sa rukama prekrštenim na karlici. Delimično je očuvana lobanja i duge kosti. Potkolenične kosti delom zalaze pod šut.

Orijentisan Z–I sa devijacijom od 14° istočnim delom ka severu.

Pol i starost: Ženska osoba oko 60 godina starosti.

Odnos sa susednim grobovima i objektom: Nalazi se SI od G 315, u SI uglu kvadrata uz samu severnu ivicu.

Datovanje: 4. vek

G-323 (kvadrat IV), T. CXXVI

Tip groba: Sahrana u drvenom kovčegu.

Opis groba: Konstatovan je na dubini 0,90 m. Grobna raka se izdvaja ukopom tamno mrke zemlje u sloju svetlo mrke zemlje. Dimenzije rake su 1,80 x 0,60 m. Pokojnik je položen na leđa u ispruženom stavu sa šakama koje su položene na karlicu. Očuvane su sve kosti, ali su u lošem stanju. Iznad lobanje su se nalazila četiri gvozdena eksera vrhom okrenuta na gore.

Orijentisan je Z–I.

Grobni inventar: Prilikom pranja lobanje iz groba za antropološku analizu nađen je (1).

1. Srebrni šestougaoni amulet cilindričnog oblika

sa dve karičice za vešanje. Na jednoj strani amulet je zatvoren dok je na drugom kraju pločica ispala. Dužina 3,2 cm (C-1540).

Pol i starost: Odrasla osoba starosti do 25 godina.

Odnos sa susednim grobovima: Nalazi se južno od G 320.

Datovanje: 4. vek

G-324 (sonda 124), Karta 3

Tip groba: Razrušeni grob sa konstrukcijom od opeka.

Opis groba: Konstatovan je na dubini od 0,55 m. Grobni pokrivač nije konstatovan. Očuvane dimenzije groba su 0,65 x 0,60 m. Od skeleta su očuvani samo lobanja koja je dislocirana i leži na levom obrazu i jedno rebro.

Orijentisan je S–J.

Pol i starost: Ženska osoba starosti od 25 do 35 godina.

Odnos sa susednim grobovima: Svojim ukopom ošteti je zapadnu ivicu G1-115.

Datovanje: 3. vek

G-325 (kvadrat XXXIV), T. CXXVII

Tip groba: Sahrana u drvenom kovčegu.

Opis groba: Konstatovan je na dubini 0,45 m. U grobu su konstatovana četiri gvozdena eksera na osnovu kojih se može pretpostaviti da je pokojnik sahranjen u drvenom kovčegu. Pokojnik je položen na leđa u opruženom stavu. Ruke su savijene u laktovima i prekrštene na stomaku i to desna ruka preko leve. Očuvana dužina skeleta, bez stopala je 1,50 m.

Orijentisan je S–J sa devijacijom od 20° severnim delom ka zapadu.

Grobni inventar: Na levoj ruci pokojnice (1), na grudima (2), uz lobanju sa severne strane (3), istočno od leve butne kosti (4).

1. Narukvica izrađena od tanke bronzane žice otvorenog tipa sa preklopljenim krajevima. Jedan slobodni kraj je namotajima pričvršćen za telo narukvice. R 5,7 cm (C-1474).

2. Vrh gvozdene strelice. Dužina 4 cm (C-1475).

3. Amfora od crveno pečene zemlje koja je na mestu razbijena pod pritiskom zemlje. Vrat amfore je bio odvojen i izmešten. Amfora ima prstenasto zadebljan

obod koji je koso sečen ka spoljnoj ivici. Vrat je cilindričan sa dve trakaste drške koje su uzdužno kanelirane. Očuvana je samo jedna drška. Trbuh je očuvan u većem broju fragmenata. Nedostaju elementi za dno koje je bilo ili kalotasto ili špicasto. Rekonstruisana dužina amfore bez dna je 46 cm (C-1473).

4. Fragmenti crveno pečenog krčaga loše fakture bez elementa za rekonstrukciju. Krčag ima prstenasto profilisano dno (C-1476).

Pol i starost: Odrasla osoba ženskog pola.

Odnos sa susednim grobovima: Nalazi se severno od G-316 i istočno od G1-102

Datovanje: 3. vek

Napomena: Neposredno uz skelet je nađeno više grumenova maltera.

G-325a (sonda 125), T. CXXVII

Tip groba: Razrušeni grob sa konstrukcijom od opeka.

Opis groba: Konstatovan je na dubini 0,95 m. Očuvane dimenzije groba 2,26 x 0,93 x 0,12 m. Grob je zidan od opeka (četiri reda horizontalno složenih opeka) i omalterisan malterom debljine 2 cm na unutrašnjoj strani. Očuvana širina unutrašnje rake iznosi 0,47 m. Skeletnih ostataka nije bilo.

Orijentisan je S–J sa devijacijom od 35° S delom ka Z.

Pol i starost: neodređeni

Odnos sa susednim grobovima: Nalazi se zapadno od G1-97 i G-330.

Datovanje: 3. vek

G-326 (kvadrati CXXVII, CXXIII), T. CXXVIII

Tip groba: Razrušeni grob sa konstrukcijom od opeka.

Opis groba: Konstatovan je na dubini 0,50 m. Po šutu iznad groba konstatovano je da je grob u potpunosti razrušen. Očuvane dimenzije groba su 1,80 x 1,50 m. Na osnovu preostalih fragmenata opeka i maltera može se zaključiti da je grob bio ozidan od horizontalno složenih opeka (41 x 24 x 4 cm). Malterna fuga je debljine 3 cm. Grobni kovčeg je sa unutrašnje strane bio omalterisan malternim premazom debljine oko 2 cm. U unutrašnjosti groba nađene su malobrojne i dislocirane kosti.

Orientacija je S–J sa devijacijom od 22° severnim

delom ka zapadu.

Grobni inventar: U sloju razrušene grobne konstrukcije (1), (2) i (3).

1. Bronzani novac Konstansa (333–350). R 17,13 mm (C-1477).

2. Bronzani novac (4. vek). R 17,36 mm. (C-1617).

3. Bronzani novac (4. vek). R 17,60 mm (C-1491).

Pol i starost: Muškarac do 45 godina starosti.

Odnos sa susednim grobovima: Nalazi se u severnom delu kv. XXXIII. ispod sloja šuta. Čišćenjem grobne konstrukcije na dubini od 1,00 m konstatovano je da je grob G-326 svojim severnim delom nalegao na grob sa spaljenim pokojnikom G1-112.

Datovanje: druga polovina 4. veka

Objavljeno: (1) Vojvoda, Mrđić 2017, Cat. 1515; (2) Vojvoda, Mrđić 2017, Cat. 2700; (3) Vojvoda, Mrđić 2017, Cat. 2753.

G-327 (sonda 121), T. CXXVIII

Tip groba: Grob sa konstrukcijom od opeka.

Opis groba: Konstatovan je na dubini 0,60 m. Očuvane spoljne dimenzije groba su 1,60 x 0,60 m, a unutrašnje 1,23 x 0,26 x 0,33 m. Grobnu konstrukciju čine opeke zalivene malterom. Grobni pokrivač čini šest opeka, dok strane formiraju pet redova fragmentovanih opeka vezanih blatom. Dno groba je patosano sa tri opeke dimenzija 35 x 28 x 4 cm.

Pokojnik je položen na leđa u opruženom stavu. Kostu ruku nisu očuvane.

Orijentacija je SZ–Jl sa devijacijom od 22°SZ delom ka zapadu.

Pol i starost: Dete od 3 do 5 godina starosti.

Odnos sa susednim grobovima: Nalazi se zapadno od G1-103.

Datovanje: 3. vek

Objavljeno: Vojvoda, Golubović, Mikić 2021, Cat. 743.

G-328 (sonda 133), Karta 3

Tip groba: Razrušeni grob sa konstrukcijom od opeka, sahrana u drvenom kovčegu.

Opis groba: Konstatovan je na dubini 0,90 m. Na osnovu ukopa ispunjenog tamnomrkom zemljom nastalog prilikom pljačke groba, rekonstruisane su dimenzije groba 1,60 x 0,70 m. Grob je zidan od opeka i tegula, a nađeni su i gvozdeni ekseri. Od skeleta pokoj-

nika nađeno je samo nekoliko fragmentovanih kostiju.

Orijentisan je Z–I sa devijacijom od 20° zapadnim delom ka jugu.

Grobni inventar: U zapadnom delu (1).

1. Fragmentovani mrko pečeni pehar koso razgrnutog oboda, prstenasto profilisane stope i delom trake drške (C-1773).

Pol i starost: neodređeni

Odnos sa susednim grobovima: Nalazi se SZ od G1-44.

Datovanje: 3. vek

G-329 (sonda 127), T. CXXVIII

Tip groba: Razrušeni grob sa konstrukcijom od opeka, sahrana u drvenom kovčegu.

Opis groba: Konstatovan je na dubini 0,70 m. Unutrašnje dimenzije grobne rake su 1,30 x 0,65 x 0,35 m. Opeke grobnog pokrivača su dislocirane, a bio je zidan od horizontalno složenih fragmenata opeka. Konstrukciju kovčega su činile opeke složene u redove od kojih je očuvano samo pet redova. Na osnovu ukopa ispunjenog tamnomrkom zemljom nastalog prilikom pljačke rekonstruisane su dimenzije groba 1,60 x 0,70 m. Grob je zidan od opeka i tegula, a nađeni su i gvozdeni ekseri. Od skeleta pokojnika nađeno je samo fragmentovana duga kost ruke.

Orijentisan je SZ–Jl sa devijacijom m od 19° severnim delom ka zapadu.

Pol i starost: neodređeni

Odnos sa susednim grobovima: Nalazi se između G-343 i G1-119.

Datovanje: 3. vek

G-330 (sonda 125), T. CXVII

Tip groba: Sahrana u drvenom kovčegu.

Opis groba: Konstatovan je na dubini 1,40 m. Prema rasporedu gvozdениh eksera zaključeno je da se radi o sahrani u drvenom kovčegu.

Pokojnik je položen na leđa u opruženom stavu sa levom rukom na karlici, a desnom ispruženom pored tela. Očuvana dužina pokojnika 1,40 m.

Orijentisan je I–Z sa devijacijom od 14° zapadnim delom ka jugu.

Grobni inventar: Ispod lobanje (1).

1. Bronzani novac Faustine II (kovan pod A. Pijem ili

M. Aurelijem (?), (147–175). R 26,57 mm (C-1535).

Pol i starost: Odrasla osoba ženskog pola.

Odnos sa susednim grobovima: Svojim ukopom je ošteti G1-97.

Datovanje: 3. vek

Objavljeno: (1) Vojvoda, Mrđić 2017, Cat. 1042.

G-331 (sonda 126), T. CXXIX

Tip groba: Sahrana u drvenom kovčegu.

Opis groba: Konstatovan je na dubini 1,10 m. Prema rasporedu gvozdениh eksera zaključeno je da se radi o sahrani u drvenom kovčegu. Na južnoj strani nađena su tri, a na zapadnoj jedan gvozdени ekser.

Pokojnik je položen na leđa u opruženom stavu. Ruke su ispružene pored tela. Očuvana dužina pokojnika 0,70 m.

Orijentisan je I–Z sa devijacijom od 6° istočnim delom ka jugu.

Grobni inventar: Iznad groba (1), na južnoj strani, pored stopala pokojnika a izvan kovčega (2), (3), (4), (5).

1. Dve bronzane alke pravougaonog preseka. R 2,3 cm (C-1537).

2. Fragment oboda i kalotastog trbuha zdele od bezbojnog stakla (C-1536).

3. Fragmentovani crveno pečeni krčag, prstenasto profilisanog oboda, kruškolikog trbuha, prstenasto profilisane stope i jedne trakaste drške. Visina 15 cm (C-1453).

4. Crveno pečeni krčag, prstenasto profilisanog oboda, loptastog trbuha, prstenasto profilisane stope i jedne trakaste drške. Visina 16 cm (C-1454).

5. Fragmenti crveno pečenog, crveno bojenog i glačanog krčaga, prstenasto profilisanog oboda, loptastog trbuha, prstenasto profilisane stope i jedne trakaste drške. Visina 14 cm (C-1455).

Pol i starost: Dete od 2 do 3 godine starosti.

Odnos sa susednim grobovima: Nalazi se između do G-317 i G1-106.

Datovanje: 2. vek

Objavljeno: Vojvoda, Golubović, Mikić 2021, Cat. 420.

G-332 (sonda 128), T. CXXX

Tip groba: Sahrana u drvenom kovčegu.

Opis groba: Konstatovan je na dubini 1,20 m. Prema rasporedu gvozdениh eksera rekonstruisane

su dimenzije drvenog kovčega: 0,70 x 0,25 m. Na zapadnoj strani nađena su tri, a na severnoj i istočnoj po jedan gvozdени ekser.

Od kostiju pokojnika očuvane su samo dislocirane kosti lobanje.

Orijentisan je Z–I sa devijacijom od 10° zapadnim delom ka severu.

Grobni inventar: Ispod lobanje (2), u zapadnom delu izvan kovčega sa obe strane lobanje po jedan krčag (4) i (5), u istočnom delu izvan kovčega (3), izvan kovčega (1).

1. Bronzani novac Hadrijana (134–138). R 26,27 mm (C-1543).

2. Zlatna minđuša tipa karičice sa priveskom. Dužina 2,3 cm (C-1544).

3. Pehar od sitnozrne gline žućkastobele boje pečenja, koso razgrnutog oboda, bikoničnog trbuha, prstenasto profilisane stope i jedne trakaste drške. Visina 7,5 cm (C-1547).

4. Crveno pečeni i crveno bojeni krčag, kruškolikog trbuha, prstenasto profilisane stope i jedne trakaste drške. Visina 18,6 cm (C-1545).

5. Crveno pečeni i crveno bojeni krčag, prstenasto profilisanih oboda i stope, loptastog trbuha i jedne trakaste drške. Visina 18,8 cm (C-1546).

Pol i starost: Dete od 3 do 4 godine starosti.

Odnos sa susednim grobovima: Nalazi se ispod groba sa kremacijom G1-106.

Datovanje: sredina 2. veka

Napomena: Bronzani novac je nađen u krtičnjaku, dislociran, ali na zubima pokojnika su tragovi bronzane patine, verovatno je bio stavljen u usta.

Objavljeno: Vojvoda, Golubović, Mikić 2021, Cat. 421; (1) Vojvoda, Mrđić 2017, Cat. 453; (2) Миловановић 2007, 71, Kat. 275; Зотовић 1995, 235, тип IV.

G-333 (kvadrat XIII)

Tip groba: Slobodno ukopani pokojnici.

Opis groba: U središnjem delu kvadrata, uz zapadnu ivicu na dubini od 0,40 m nađeno je više ljudskih i životinjskih kostiju. Kostiju su dislocirane i zbog kalote lobanje koja je nađena u toj grupi su obeležene kao G-333. Naknadno je utvrđeno da se radi o kostima dva pokojnika.

Pol i starost: Muška osoba starosti od 25 do 35

godina i osoba neutvrđenog pola starosti do 21 godine.

Odnos sa susednim grobovima: Grob se ne nalazi na situaciji.

G-334 (kvadrat XXXVII), Karta 3

Tip groba: Razrušeni grob sa konstrukcijom od opeka.

Opis groba: Konstatovan je u potpuno razrušenom stanju i to samo na osnovu ukopa koji se prati od dubine 0,30 m. Na osnovu nađenog materijala zaključeno je da je bio zidan od opeka. Dimenzije ukopa su 2,60 x 0,80 m. Delimično je očuvan samo istočni čeon deo groba sa visinom od 0,22 m, koliko je iznosila i visina tri naslagane opeke dimenzija 40 x 20 x 4 cm sa malternom fugom debljine cca 1,5 cm. Ukop groba je uhvaćen do kote 1,30 m od gornje nivelete terena gde je konstatovan sloj lesa. Kostii pokojnika nisu nađene.

Orijentisan je SZ–JI sa devijacijom od 6^o SZ delom ka zapadu.

Pol i starost: neodređeni

Odnos sa susednim grobovima: Nalazi se između grobova sa kremacijom G1-110 i G1-112.

Datovanje: 3. vek

G-335 (kvadrat XXXVII), Karta 5

Tip groba: Razrušeni grob sa konstrukcijom od opeka.

Opis groba: Konstatovan je u potpuno razrušenom stanju i to samo na osnovu ukopa koji se prati od dubine 0,30 m.

Pol i starost: nema skeleta

Odnos sa susednim grobovima: Nalazi se SI od G-336.

Datovanje: 3. vek

G-336 (kvadrat XXXVII), T. (skica 359, F 69/10)

Tip groba: Razrušeni grob sa konstrukcijom od opeka.

Opis groba: Konstatovan je na dubini 0,30 m. Razrušen je i opljačkan, tako da su podaci o njemu uzeti na osnovu sadržaja i dimenzija ukopa koji se prati od dubine 0,30 do 1,30 m.

Orijentisan je S–J sa devijacijom od 28^o severnim delom ka zapadu.

Pol i starost: neodređeni

Odnos sa susednim grobovima: Svojim ukopom,

a kasnije i rušenjem ošteti je G1-110. Ispod njega, na dubini 1,30 m nađen je olovni sarkofag sa dečjim skeletom G-339.

Datovanje: 4. vek

G-337 (kvadrat XXXIII), T. CXXVI

Tip groba: Sahrana u drvenom kovčegu.

Opis groba: Na dubini 1,10 m konstatovan je keramički krčag. Oko krčaga je nađeno nekoliko gvozdениh eksera i loše očuvani skeletni ostaci pokojnika. Ova situacija je obeležena kao G-337 i nalazi se severno od ukopa groba G-338.

Grobni inventar:

1. Pehar u fragmentima od sitnozrne gline žućkasto-bele boje pečenja. Prečnik dna 2,3 cm (C-1586).

2. Fragmentovani crveno pečeni krčag, visokog recipijenta, užljebljenog oboda trakasto profilisane ivice, dugog vrata, prstenasto profilisane stope i jedne trakaste drške. Visina 20,5 cm (C-1585).

Pol i starost: Dete oko 5 godina starosti

Odnos sa susednim grobovima: Nalazi se u između grobova G1-101 i G1-102.

Datovanje: 3. vek

Objavljeno: Vojvoda, Golubović, Mikić 2021, Cat. 578.

G-338 (kvadrat XXXIII), Karta 3

Tip groba: Slobodno ukopani pokojnik.

Opis groba: Na dubini 1,10 m konstatovan je samo ukop tamnomrke zemlje u sloju žutog lesa u kome su nađeni grumenovi zapečene zemlje, gar, manji broj keramičkih fragmenata i nekoliko fragmenata dugih kostiju ljudskog skeleta.

Grobni inventar: Fragmentovana gvozdена igla, stilus? (C-1618)

Pol i starost: neodređeni

Odnos sa susednim grobovima: Nalazi se južno od G-337.

Datovanje: 3. vek

G-339 (kvadrat XXXVII), T. CXXV

Tip groba: Sahrana u olovnom kovčegu.

Opis groba: U SZ delu kv. XXXVII neposredno ispod južnog dela ukopa groba G-336, na dubini od 1,30 m konstatovan je dečji olovni sarkofag koji je ukopan u sloju lesa. Sarkofag se sastoji od poklopca i kovčega.

Dimenzije poklopca su 0,80 x 0,28 x 0,05 m. Dimenzije kovčega su 0,80 x 0,24 x 0,20 m. Sarkofag je obrazovan savijanjem olovnog lima. Kovčeg sarkofaga je takođe izveden savijanjem lima koji se preklapa. Nema zalivenih ili nitovanih šavova. Na poklopcu i na kovčegu je izveden linerani ornament. Na poklopcu su dve duže i dve kraće linije koje se međusobno seku i obrazuju romboidna i trougaona polja. Sredinom preseka tih pravih je po jedna plastična šestokraka rozeta, ukupno tri rozete, a sa spoljnih krakova dužih linija je još po jedna četvorokraka rozeta. Na bočnim stranama kovčega ornament je izveden ukrštenim linijama. Na užim stranama su po tri ukrašena ornamenta, a na širim po 11. Severna strana sarkofaga je deformisana pod pritiskom zemlje (C-1575).

Orijentisan je Z–I sa devijacijom od 18° zapadnm delom ka jugu.

Grobni inventar: Pored glave (2), na grudima (1) i (3).

1. Fragmentovan bronzani novac Septimija Severa (193–211) R 24,38 mm (C-1578).

2. Dve minđuše izrađene od tanke zlatne žice. Jedan kraj žice je savijen u petljicu kroz koju je provučen drugi kraj žice savijen u veću omču. Kraj žice sa omčom je dekorativno završen gustim namotajima. R 1,2 cm (C-1576).

3. Fragmentovana loptasta perla od paste. R 0,6 cm (C-1577).

4. Olovni sarkofag (C-1575).

Pol i starost: Dete do jedne godine starosti.

Odnos sa susednim grobovima: Ukopom sarkofaga je oštećen grob G-110. Sa južne i sa bočnih strana sarkofaga nailazi se na tragove gari i zapečenu zemlju kojom je izvršeno zatrpavanje sarkofaga. Zapadno od sarkofaga, na 20 cm udaljenosti, nađena je ugaona bronzana oplata kovčežića koji najverovatnije pripada inventaru G-110.

Datovanje: druga polovina 3. veka

Napomena: Na poklopcu su vidni ubodi bušilice koje su ostavili pljačkaši grobova.

Na poklopcu sarkofaga je nađen deo zidnog maltera sa fresko bojom.

Objavljeno: Vojvoda, Golubović, Mikić 2021, Cat. 209; (1) Vojvoda, Mrđić 2017, Cat. 1129; (2) Миловановић 2007, 64, Kat. 211; Голубовић 2001, 140;

Зотовић 1996, 234, тип II А; (4) Milovanović 2017, 272, kat. 381; Голубовић 2001, 140, Kat. 2, сл. 8, 9.

G-340 (kvadrat XXXIII), T Karta 5

Tip groba: Slobodno ukopani pokojnik.

Opis groba: Konstatovan je na dubini 1,10 m. Ispod glave pokojnika nađena je opeka dimenzija 42 x 28 x 4 cm stavljena kao uzglavlje, sa tragovima maltera. Pokojnik je sahranjen u opruženom položaju sa rukama prekrštenim u karličnom delu. Dužina skeleta iznosi 1,60 m.

Orijentisan je Z–I sa devijacijom od 14° istočnim delom ka severu.

Pol i starost: Muškarac starosti preko 45 godina.

Odnos sa susednim grobovima: Nalazi se južno od G1-112.

Datovanje: 3. vek

G-341 (sonda 123), T. CXXVI

Tip groba: Sahrana u drvenom kovčegu.

Opis groba: Konstatovan je na dubini 1,05 m. U grobu su konstatovana četiri gvozdena eksera na osnovu kojih se može pretpostaviti da je pokojnik sahranjen u drvenom kovčegu. Pokojnik je položen na leđa u opruženom stavu. Leva ruka ispružena pored tela, dok se desna podlaktica i desna šaka nalaze ispod karlice. Očuvana dužina 1,50 m.

Orijentisan je I–Z sa devijacijom od 28° istočnim delom ka severu.

Grobni inventar: Severno od lobanje (1).

1. Bronzani novac Antonina Pija (138–161). R 26,17 mm (C-1667).

Pol i starost: Muškarac starosti preko 45 godina.

Odnos sa susednim grobovima: Svojim ukopom ošteti je istočni zid G1-113, naime položen je direktno na dno I etaža, ali nje probio dno.

Datovanje: kraj 2. veka

Objavljeno: (1) Vojvoda, Mrđić 2017, Cat. 757.

G-342 (sonda 129), T. CXXXI

Tip groba: Sahrana u drvenom kovčegu.

Opis groba: Konstatovan je na dubini 1,20 m. Prema ukopu dimenzija 1,35 x 0,75 m i pet gvozdених ексера нађених у гробу може се претпоставити да је покојник сахрањен у дрвеном ковчегу. Од костју покојника

očuvane su samo dve fragmentovane duge kosti.

Orijentisan je I–Z sa devijacijom od 2° istočnim delom ka jugu.

Grobni inventar: U istočnom delu rake (1), (3), (5), u središnjem delu (2) i (4) na zapadnoj strani van kovčega (6), (7), (8).

1. Tri puta perforirani bronzani novac Tiberija (?) (15–37?). R 23,96 mm (C-1629).

2. Zlatna minđuša tipa karičice. R 1 cm (C-1631).

3. Fragmentovana perla rađena u tehnici mille fiori. R 1,5 cm (C-1628).

4. Privezak modelovan od trbuha crveno pečenog suda bušen sa tri pravilna kružna otvora. Dužina 4 cm (C-1630).

5. Fragmenti crveno pečenog pehara (C-1627).

6. Crveno pečeni krčag, oboda trouglastog preseka, kruškolikog trbuha, prstenasto profilisanog dna i jedne drške. Visina 17,3 cm (C-1624).

7. Crveno pečeni krčag, oboda trouglastog preseka, kruškolikog trbuha, prstenasto profilisanog dna i jedne drške. Visina 17,3 cm (C-1625).

8. Crveno pečeni krčag, oboda trouglastog preseka, kruškolikog trbuha, prstenasto profilisanog dna i jedne drške. Visina 16,8 cm (C-1626).

Pol i starost: Dete neodređene starosti.

Odnos sa susednim grobovima: Nalazi se zapadno od G1-106 i G-332.

Datovanje: 2. vek

Objavljeno: Vojvoda, Golubović, Mikić 2021, Cat. 1328; (1) Vojvoda, Mrđić 2017, Cat. 2195; Vojvoda 2018, 71, Pl. II/5; (2) Миловановић 2007, 64, Kat. 209; Зотовић 1996, 234, тип II A;

G-343 (sonda 127), T. XCIX

Tip groba: Razrušeni grob sa konstrukcijom od opeka.

Opis groba: Konstatovan je na dubini 0,55 m. Od grobne konstrukcije ostalo je samo nekoliko fragmentovanih opeka. Očuvane dimenzije su 1,80x1,00x0,15 m. Grobni pokrivač čine opeke. Očuvana je istočna i severna strana grobnog kovčega zidanog od fragmentovanih opeka vezanih blatom. Kostii pokojnika nisu nađene.

Orijentisan je SZ–JI sa devijacijom od 19° SZ delom ka zapadu.

Pol i starost: Odrasla osoba ženskog pola.

Odnos sa susednim grobovima: Nalazi se JZ od G-329.

Datovanje: 3. vek

G-344 (sonda 124), T. CXXXII

Tip groba: Sahrana u drvenom kovčegu.

Opis groba: Konstatovan je na dubini 1,40 m. Na osnovu rasporeda nađenih gvozdjenih eksera rekonstruisane su dimenzije kovčega 1,00 x 0,35 m. Od kostiju pokojnika očuvani su fragmenti lobanje i dugih kostiju. Očuvana dužina 0,65 m.

Orijentisan je I–Z sa devijacijom od 28° istočnim delom ka severu.

Grobni inventar: Na mestu grudi (1) i (2), iznad karlice (6), ispod nogu u pravcu zapada (7) i (8), u središnjem delu rake (3), (4), (5).

1. Bronzani novac Marka Aurelija (kovan pod Antoninom Pijem, 155–156). R 25,53 mm (C-1669).

2. Bronzani novac Trajana (98–117). R 24,95 mm (C-1670).

3. Fragmentovana perla od plavog stakla. R 1,8 cm (C-1675).

4. Fragmentovani, crveno pečeni žizak sa ornamentom u vidu astragala na ramenu. Dužina 7,5 cm (C-1707).

5. Pehar od bele gline, bikoničnog trbuha ukrašenog kanelurama i ravnog dna sa jednom drškom. Visina 9,7 cm (C-1674).

6. Crveno pečeni i crveno bojani krčag, oboda trouglastog preseka, kruškolikog trbuha, prstenasto profilisanog dna i jedne trakaste drške. Visina 15 cm (C-1671).

7. Crveno pečeni i crveno bojani krčag, oboda trouglastog preseka, kruškolikog trbuha, prstenasto profilisanog dna i jedne trakaste drške. Visina 16,4 cm (C-1672).

8. Crveno pečeni i crveno bojani krčag, oboda trouglastog preseka, kruškolikog trbuha, prstenasto profilisanog dna i jedne trakaste drške. Visina 14,5 cm (C-1673).

Pol i starost: Dete starosti do 3 godine.

Odnos sa susednim grobovima: Nalazi se na dnu I etaža G1-111.

Datovanje: kraj 2. veka

Objavljeno: Vojvoda, Golubović, Mikić 2021, Cat. 422; (1) Vojvoda, Mrđić 2017, Cat. 929; (2) Vojvoda, Mrđić 2017, Cat. 350.

G-345 (kvadrat XXXVIII), Karta 3

Tip groba: Razrušeni grob sa konstrukcijom od opeka.

Opis groba: Konstatovan je u potpuno razrušenom stanju i to samo na osnovu ukopa koji se prati od dubine 0,30 do 0,85 m. Nađeni su fragmenti karlice i femura.

Orijentisan je Z–I sa devijacijom od 23° zapadnim delom ka jugu.

Pol i starost: neodređeni

Odnos sa susednim grobovima: Nalazi se SI od G-326 i južno od G-346.

Datovanje: 3. vek

G-346 (kvadrat XXXVIII), Karta 3

Tip groba: Razrušeni grob sa konstrukcijom od opeka.

Opis groba: U potpunosti je razrušen, a konstatovan je na osnovu ukopa koji se prati od dubine 0,30 m do 1,30 m. Dimenzije ukopa iznose 2,20 x 1,00 m. U ukopu je nađeno više fragmenata opeka i maltera pa se pretpostavlja da se radilo o zidanom grobu.

Pol i starost: nema skeleta

Odnos sa susednim grobovima: Nalazi se severno od G-345.

Datovanje: 3. vek

G-347 (kvadrat XXXVIII), Karta 3

Tip groba: Razrušeni grob sa konstrukcijom od opeka.

Opis groba: U potpunosti je razrušen, a konstatovan je na osnovu ukopa koji se prati od dubine 0,30 do 1,30 m. Dimenzije ukopa iznose 2,20 x 0,80 m. U ukopu je nađeno više fragmenata opeka i maltera pa se pretpostavlja da se radilo o zidanom grobu.

Orijentisan je S–J sa devijacijom od 18° severnim delom ka zapadu.

Pol i starost: nema skeleta

Odnos sa susednim grobovima: Nalazi se severno od G-346.

Datovanje: 3. vek

G-348 (sonda 130), T. CXXXIII

Tip groba: Sahrana u drvenom kovčegu, dvojni grob.

Opis groba: Konstatovan je na dubini 0,90 m. Na osnovu nađenih gvozdених екзера zaključeno je da se radi o sahrani u drvenom kovčegu.

Pokojnik A je položen na leđa u opruženom stavu. Desna ruka je savijena u laktu i položena na desno rame, dok je leva sa šakom na karlici. Kosti pokojnika su loše očuvane. Očuvana dužina 1,75 m.

Pokojnik B je položen na leđa u opruženom stavu. Ruke su savijene u laktovima sa šakama na karlici. Kosti pokojnika su loše očuvane. Očuvana dužina 1,30 m.

Orijentisani su Z–I sa devijacijom od 12° zapadnim delom ka severu.

Na karlici pokojnika A (1).

Grobni inventar:

1. Bronzani novac Klaudija (41–54). R 28,02 mm (C-1694).

Pol i starost: Pokojnik A je odrasla osoba muškog pola, pokojnik B neutvrđeni.

Odnos sa susednim grobovima: Svojim istočnim delom je presekao dečji grob sa inhumacijom G1-120.

Datovanje: 1. vek n.e.

Objavljeno: (1) Vojvoda, Mrđić 2017, Cat. 76.

G-349 (sonda 132), T. CXXXIII

Tip groba: Olovni sarkofag.

Opis groba: Konstatovan je na dubini 1,25 m. Dimenzije ukopa su 1,60 x 0,60 x 0,85 m. Dimenzije poklopca su 1,50 x 0,40 x 0,07 m, a samog kovčega 1,45 x 0,35 x 0,25 m. Debljina olovnog lima iznosi 0,5 cm. Bočne strane i dno kovčega izrađeni su od jednog komada olova. Kovčeg je obrazovan savijanjem bočnih strana. Ornamentisan je samo poklopac i to na taj način što je njegova površina izdeljena na pet kvadratnih polja koja su plastično modelovanim trakama podeljena na trouglove, trapeze i kvadrate.

Pokojnik je položen na leđa u opruženom stavu. Ruke su ispružene pored tela. Očuvana dužina pokojnika 1,30 m.

Orijentisan je I–Z sa devijacijom od 2° istočnim delom ka jugu.

Grobni inventar: U ustima pokojnika (1), jedna miđuša pored desnog obraza, a druga na grudima (2), s

desne strane pored glave (3), (4), pored desnog stopala (5), pored desne potkolenice (6) i sarkofag (7).

1. Bronzani novac (2. vek). R 23,72 mm (C-1713).

2. Dve zlatne minđuše. Jedna je izrađena od tanke zlatne žice kružnog preseka sa jednim krajem savijenim u petlju, dok je drugi kraj provučen kroz petlju i namotan oko osovine. Druga minđuša je izrađena od deblje zlatne žice sa ukrasnom glavom oblikovanom od spiralno namotane druge žice. Spirala je namotajima pričvršćena oko kraja koji je savijen u petlju. R 1,6 (C-1716).

3. Tri toaletne koštane igle–ukosnice sa kupastim glavama. Dužina 10,5 do 12 cm (C-1714).

4. Fragmentovana koštana šivaća igla sa pravougaonom ušicom. Dužina 11,2 cm (C-1715).

5. Koštana kocka za igru čije su strane označene „okcima“, brojevima od 1 do 6, tipa tessera. Dimenzije 0,9 x 0,9 x 0,9 cm (C-1718).

6. Fragmentovani drveni predmet koničnog oblika, šupalj i ispunjen nekom smolastom masom. Dužina 15 cm (C-1717).

7. Olovni sarkofag (C-1712).

Pol i starost: Dete starosti 4 do 5 godina.

Odnos sa susednim grobovima: Nalazi se južno od G1-117 i SI od G-328.

Datovanje: druga polovina 3. veka

Objavljeno: (1) Vojvoda, Mrđić 2017, Cat. 2566 ; (2) Миловановић 2007, 74–75, Кат. 300; Голубовић 2001,140; Зотовић 1995, 234, тип II А; (7) Milovanović 2017, 273, kat. 386; Голубовић 2001, 140, Кат. бр. 3.

G-350 (sonda 127), Karta 3

Tip groba: Grob sa konstrukcijom od opeka.

Opis groba: Konstatovan je na dubini 0,70 m. Očuvane dimenzije su 0,90 x 0,36 x 0,42 m. Grobni pokrivač na dve vode formiran je od opeka. Bočne strane su obrazovane od nasatično po dužini složenih opeka dimenzija 32 x 28 x 5 cm i to po dve na bočnim i po jedna na čeonim stranama. Dno je patosano sa dve opeke dimenzija 28 x 28 x 5 cm složenih po dužini. Od kostiju pokojnika nađeni su samo sitni fragmenti.

Orijentisan je SZ–Jl sa devijacijom od 18^o severnim delom ka zapadu.

Pol i starost: Dete u prvoj godini života.

Odnos sa susednim grobovima: Svojim ukopom

je oštetiо G1-119.

Datovanje: 3. vek

Objavljeno: Vojvoda, Golubović, Mikić 2021, Cat. 329.

G-351 (sonda 127), T. XCIX

Tip groba: Slobodno ukopani pokojnik.

Opis groba: Konstatovan je na dubini 1,00 m. Kostii pokojnika su dislocirane, a *in situ* su ostala tri fragmenta lobanje i fragmentovane kosti nogu. Očuvana dužina pokojnika 0,70 m.

Orijentisan je SZ–Jl sa devijacijom od 15^o severnim delom ka zapadu.

Grobni inventar: Pored nogu skeleta (1).

1. Sivo pečeni lonac sa trolisnim otvorom, širokim vratom, loptastim trbuhom kome nedostaje drška. Visina 14 cm (C-1771).

Pol i starost: dete

Odnos sa susednim grobovima: Ukopan je u zapadnu ivicu unutrašnjeg etaža G1-119.

Datovanje: 3. vek

G-352 (kvadrat XXXVIII, XXXVIIIa), Karta 5

Tip groba: Slobodno ukopani pokojnik.

Opis groba: Na dubini 1,25 m nađena je ljudska lobanja bez mandibule. Preko čeone kosti leve strane lica ležala je manja fragmentovana opeka. Lobanja je položena na desni obraz sa pogledom ka jugoistoku.

Pol i starost: neutvrđeni

Napomena: U rovu.

MATERIJAL IZ ROVA PORED JUŽNE KOMUNIKACIJE KOJA VODI U GRAD

Dubina 0,20–0,40 m (T. CXXXIV)

1. Bronzani novac Konstancija II (348–350). R 16,17 mm (sonda 36 / C-220).
2. Bronzani novac Klaudija (41–54). R 28,38 mm (sonda 50 / C-478).
3. Bronzani novac (druga polovina 4. veka). R 13,30 mm (sonda 80 / C-774).
4. Bronzani novac (druga polovina 4. veka). R 15,31 mm (sonda 80 / C-775).
5. Fragmentovani bronzani novac (4. vek). R 15,12 mm (sonda 116 / C-1162).
6. Bronzana, kružna, pločasta aplikacija sa perforacijom u središnjem delu. Očuvane su dve nitne za pričvršćivanje. R 4,1 cm (sonda 123 / C-1409).
7. Fragmentovani romboidni privezak od tankog, bronzanog lima. Na donjem delu kapljičasti plastični ukras, na gornjem je petlja formirana od gustih namotaja bronzane žice. Dužina 5,2 cm (sonda 123 / C-1410).
8. Fragment bronzane narukvice kvadratnog preseka (sonda 36 / C-190).
9. Puno liveni zakivak, kalotaste glave i kružnog i pločastog donjeg dela od bronzane. R 1,5 cm (sonda 36 / C-204).
10. Fragment bronzane aplikacije. Dužina 3,3 cm (sonda 116 / C-1163).
11. Veoma korodirana gvozdена strela sa tulcem. Dužina 9 cm (sonda 36 / C-205).
12. Fragment zdele ravnog dna, koso razgrnutog oboda i vertikalnih zidova od zelenkastog stakla. (sonda 36 / C-202).
13. Fragmentovani žižak od crveno pečene zemlje. Dužina 9,2 cm (sonda 121 / C-1341).
14. Žižak od crveno pečene zemlje u fragmentima. Disk je bio ukrašen ornamentom u vidu rozete. Dužina 6,2 cm (sonda 123 / C-1408).
15. Tri fragmenta oboda i tordirane drške sa krajevima oblikovanim u vidu zmijskih glava od crveno pečene zemlje (sonda 123 / C-1390).

Objavljeno: (1) Vojvoda, Mrđić 2017, kat. 1574; (2) Vojvoda, Mrđić 2017, kat. 81; (3) Vojvoda, Mrđić 2017, kat. 2855; (4) Vojvoda, Mrđić 2017, kat. 2849; (5) Vojvo-

da, Mrđić 2017, kat. 2832.

Dubina 0,40–0,50 m (T. CXXXV)

1. Bronzani novac Gordijana III (242–243). Provincijalno kovanje. R 29,52 mm (sonda 33 / C-170).
2. Bronzani novac Konstancija II (350–361). R 18,01 mm (sonda 69 / C-916).
3. Bronzani novac Konstancija II (350–361). R 17,41 mm (sonda 69 / C-918).
4. Bronzani novac Konstancija II (355–361). R 16,06 mm (sonda 96 / C-917).
5. Bronzani novac Valensa (364–378). R 17,18 mm (sonda 100 / C-921).
6. Fragment luka lengeraste, bronzane fibule. Dužina 2,6 cm (sonda 96 / C-919).
7. Fragment luka bronzane fibule. Dužina 2,2 cm (sonda 50 / C-420).
8. Bronzana aplikacija pelta forme zatvorenih krajeva. Dužina 2,5 cm (sonda 50 / C-423).
9. Kružna aplikacija od bronzanog lima sa perforacijom u središnjem delu. R 5,3 cm (sonda 36 / C-200).
10. Bronzani privezak trapezoidnog oblika sa polukružnom perforacijom na jednom kraju. Dužina 5 cm (sonda 36 / C-199).
11. Bronzani visuljak izdužene forme. Na gornjem delu je procep bez očuvane zakovice, dok je u središnjem delu kružno oblikovan. Dužina 7,5 cm (sonda 33 / C-171).
12. Liveni bronzani klin sa punom kalotastom glavom i valjkastim usadnikom. Dužina 5,2 cm (sonda 69 / C-928).
13. Fragment bronzanog predmeta. Dužina 4,2 cm (sonda 36 / C-203).
14. Prsten od tamnoplavog stakla kružne glave koja je livena zajedno sa alkom prstena. R 2,3 cm (sonda 36 / C-201).
15. Ukrasna, koštana igla. Dužina 9 cm (sonda 69 / C-915).
16. Fragment gvozdene, tordirane narukvice sa krajem u obliku alke formirane od namotaja gvozdene žice. Dužina 13,3 cm (sonda 33 / C-139).
17. Gvoždена alatka pločaste glave sa profilisanom oštrom ivicom s telom pravougaoanog preseka i usadnikom kružnog preseka. Dužina 14,3 cm (sonda 33 / C-172).

Objavljeno: (1) Vojvoda, Mrđić 2017, Cat. 3194; (2) Vojvoda, Mrđić 2017, Cat. 1582; (3) Vojvoda, Mrđić 2017, Cat. 1586; (4) Vojvoda, Mrđić 2017, Cat. 1532; (5) Vojvoda, Mrđić 2017, Cat. 1708; (10) Redžić 2013, Cat. 855; (14) Raičković, Milovanović 2010, 100, 103, Fig. 63;

Dubina 0,50–0,60 m (T. CXXXVI)

1. Bronzani novac Licinija (319–320). R 19,15 mm (sonda 116 / C-1186).

2. Bronzani novac Konstancija II (kovan pod Konstantinom I) (310–335). R 15,45 mm (sonda 116 / C-1187).

3. Bronzani novac Valentinijana I ili Valensa (?) (364–378?). R 13,98 mm (sonda 50 / C-421).

4. Fragment bronzane, izrazito profilisane fibule sa oprugom od deset spiralnih navoja. Širina 2,7 cm (sonda 51 / C-431).

5. Bronzana dvočlana T fibula sa šarnirom u valjkastoj glavi (Tip XXXIV, var. 2; datovanje 3. vek). Na prelazu u stopu, na luku, dva zadebljanja u vidu rebra. Držač igle je na vrhu spojen sa stopom. Dužina 5,3 cm (sonda 36 / C-219).

6. Fragment bronzane fibule (sonda 108 / C-1056).

7. Bronzana aplikacija elipsoidnog oblika sa ornamentom izvedenim probijanjem i sa jednom očuvanom nitnom za pričvršćavanje. Dimenzije 3,8 x 2,4 cm (sonda 36 / C-212).

8. Deformisana bronzana ukrasna igla sa glavom u obliku bobice. Dužina 9,5 cm (sonda 116 / C-1188).

9. Deformisana bronzana šivaća igla sa pravougaoanom ušicom (sonda 108 / C-1057).

10. Fragment gvozdene alatke sa jednim krajem u obliku kuke i drugim u obliku tulca. Dužina 5,5 cm (sonda 69 / C-936).

11. Veoma korodiran gvozdeni okov. Dužina 5,8 cm (sonda 116 / C-1219).

12. Fragment mermerne ploče crvene boje sa urezanim brojem VIII. Dimenzije 6 x 8 cm (sonda 108 / C-1042).

Objavljeno: (1) Vojvoda, Mrđić 2017, Cat. 1358; (2) Vojvoda, Mrđić 2017, Cat. 1562; (3) Vojvoda, Mrđić 2017, Cat. 2721; (5) Redžić 2007, 60–61, kat. 319.

Dubina 0,60–0,70 m (T. CXXXVII)

1. Bronzani novac Hadrijana (117–138). R 26,22

mm (sonda 69 / C-693).

2. Bronzani novac Konstancija II (350–361). R 15,76 mm (sonda 116 / C-1220).

3. Bronzani novac Komoda (180–192). Izgubljen. R 25,00 mm (sonda 116 / C-1221).

4. Bronzani novac Gordijana III (243–244). Provincijalno kovanje. R 19,65 mm (sonda 50 / C-422).

5. Bronzana alka polukružnog preseka. R 2 cm (sonda 51 / C-444).

6. Fragment bronzane narukvice od upletene žice (sonda 69 / C-962).

7. Fragment bronzanog kozmetičko–medicinskog instrumenta sa valjkastom glavom. Dužina 5,6 cm (sonda 69 / C-929).

8. Elipsoidni uložak za prsten od plave staklene paste. Dimenzije 1,0 x 0,8 cm (sonda 33 / C-197).

9. Ukrasna koštana igla sa glavom u obliku šišarke. Dužina 7 cm (sonda 36 / C-253).

10. Fragmenti ukrasne koštane igle sa loptastom glavom. Dužina 8,1 cm (sonda 51 / C-433).

11. Fragmentovana, gvozdena fibula sa šarnirom slična Aucissa fibulama. Dužina 4,5 cm (sonda 69 / C-930).

12. Veoma korodirana gvozdena alatka – spatula. Dužina 8,8 cm (sonda 51 / C-443).

13. Fragment oboda crveno pečenog tanjira sa reljefnom predstavom – lav u trku (sonda 36 / C-250).

14. Fragment zdele Drag. 37. Ornament ispod lučnih medaljona odeljenih stubovima. Prema Kiss (1948), jajnica – T. V/5, luk – T. II/47. Prema Kellner (1964), Venera – 2, stub – 17, cela kompozicija – Abb.1/4 – Helenius (sonda 36 / C-251).

Fragment posude forme Drag. 37. majstora Heleniusa iz Pfafenhofena. Radionica ovog majstora osnovana je početkom 3. veka, a zatim je stradala u Alemanskoj najezdi 233 godine. Međutim, ubrzo nakon toga, proizvodnja je obnovljena i nastavljena do osme decenije 3. veka. Import iz Pfafenhofena koji je stizao Dunavom do Mezije može se datovati u sredinu i drugu polovinu 3. veka (Bjelajac 1990, T. 50/534, 107).

Objavljeno: (1) Vojvoda, Mrđić 2017, Cat. 474; (2) Vojvoda, Mrđić 2017, Cat. 1581; (3) Vojvoda, Mrđić 2017, 501; (4) Vojvoda, Mrđić 2017, Cat. 3209; (14) Bjelajac 1990, T. 50/534, 107.

Dubina 0,70 m (T. CXXXVIII)

1. Bronzana lučna fibula sa šarnirom i dva puta profilisanim zadebljanjem na luku u vidu sedla (Tip X, var. 2; datovanje od kraja 2. do kraja 3 veka). Stopa fibule je fragmentovana. Dužina 6 cm (sonda 69 / C-937).

2. Bronzana alka pravougaonog preseka. R 2,3 cm (sonda 50 / C-479).

3. Fragmentovana narukvica od dve upletene bronzane žice. R 6,8 cm (sonda 80 / C-844).

4. Deformisana bronzana igla kružnog preseka i kupaste glave. Dužina 10,8 cm (sonda 80 / C-841).

5. Fragment bronzane igle kružnog preseka. Dužina 6,3 cm (sonda 80 / C-843).

6. Fragmentovana koštana igla sa kružnom pločastom glavom. Dužina 8,8 cm (sonda 80 / C-858).

7. Fragment prstenasto profilisanog dna sa delom trbuha posude od zelenkastog stakla. R dna 6 cm (sonda 80 / C-802).

8. Kalup od crveno pečene zemlje za donji deo žiška. Dimenzije 12 x 10 cm (sonda 80 / C-842).

Objavljeno: (1) Redić 2007, 30. kat. 120. (8) Korac 2018, 601, Cat. 4123.

Dubina 0,70–0,80 m (T. CXXXIX)

1. Bronzani novac Nerve (?) (96–98). R 29,62 mm (sonda 36 / C-313).

2. Bronzani novac (kraj 4. ili početak 5. veka). R 12,07 mm (sonda 90 / C-883).

3. Fragmentovani bronzani novac (1–3. vek). R 19,67 mm (sonda 69 / C-935).

4. Bronzani novac Gordijana III (238–244). Provincijalno kovanje. R 1,7 cm (sonda 116 / C-1222).

5. Fragment crveno pečenog kalupa za donji deo žiška. Širina 10 cm (sonda 116 / C-1223).

6. Fragment crveno pečenog kalupa za gornji deo žiška. Širina 8,5 cm (sonda 116 / C-1238).

7. Fragment oboda crveno pečene posude sa reljefnim ornamentom (sonda 36 / C-252).

8. Fragment natpisa na mermernoj ploči. Očuvana su tri reda natpisa sa urezanim slovima, od kojih se jedino raspoznaje A u drugom redu. Dimenzije 7,2 x 4,8 cm (sonda 69 / C-694).

Objavljeno: (1) Vojvoda, Mrđić 2017, Cat. 2298; (2) Vojvoda, Mrđić 2017, Cat. 2894; (3) Vojvoda, Mrđić 2017, Cat. 3450; (4) Vojvoda, Mrđić 2017, Cat. 3060.

Dubina 0,80 m (T. CXL)

1. Bronzani novac (3. vek). Provincijalno kovanje. R 16,73 mm (sonda 80 / C-783).

2. Fragmentovani bronzani novac Valentinijana I ili Valensa (?) (364–378 ?). R 15,17 mm (sonda 116 / C-1195).

3. Bronzani novac Konstancija II (350 – 361). R 17,36 mm (sonda 116 / C-1196).

4. Bronzani ključ sa alkom. Dužina 5 cm (sonda 33 / C-318).

5. Fragment pojase garniture od tankog bronzanog lima. Širina 2,8 cm (sonda 69 / C-961).

6. Deformisana bronzana žica kružnog preseka sa omčicom na jednom kraju (sonda 50 / C-424).

7. Deformisana bronzana igla kupaste glave. Dužina 9 cm (sonda 116 / C-1233).

8. Fragment veoma korodirane gvozdene alatke kvadratnog preseka sa usadnikom. Dužina 8,3 cm (sonda 50 / C-425).

9. Fragmentovana koštana toaletna igla sa loptastom glavom. Dužina 8,3 cm (sonda 69 / C-957).

10. Fragment gvozdenog bodeža ili mača sa trnom za fiksiranje balčaka i bronzanim kolutom koji odvaja dršku od sečiva. Dužina 12,4 cm (sonda 33 / C-210).

11. Fragment ruke mermerne statue (sonda 123 / C-1532).

12. Fragmentovani piramidalni teg od crveno pečene zemlje. Dve naspramne strane piramide ukrašene su urezanim ornamentom u vidu grančice. Visina 8 cm (sonda 33 / C-211).

Objavljeno: (1) Vojvoda, Mrđić 2017, Cat. 3384; (2) Vojvoda, Mrđić 2017, Cat. 2716; (3) Vojvoda, Mrđić 2017, Cat. 1594.

Dubina 0,90 m (T. CXLI)

1. Bronzani novac (3. vek). Provincijalno kovanje. R 23,25 mm (sonda 105 / C-1007).

2. Bronzani novac Konstansa (340–350). R 15,60 mm (sonda 69 / C-750).

3. Bronzani novac Domicijana (76–77). R 18,08 mm (sonda 69 / C-781).

4. Fragmentovani bronzani novac (2. vek). R 18,00 mm (sonda 69 / C-970).

5. Bronzani novac (4. vek). R 16,22 mm (sonda 116 / C-1234).

6. Bronzani novac (3. vek). R 23,39 mm (sonda 116 / C-1235).

7. Bronzani novac (4. vek) R 13,76 mm (Kv. XXXa / C-1528).

8. Fragmentovana bronzana, šivaća igla. Dužina 11,6 cm (sonda 33 / C-322).

9. Kriškasta perla od tamne paste. R 1,2 cm (sonda 33 / C-235).

10. Veoma korodirana gvozdена alatka. Dužina 9 cm (sonda 69 / C-969).

11. Koštani kalotasti pršljenak perforiran u središnjem delu. R 2 cm (Kv. XXX / C-1444).

12. Fragmentovani balsamarij dugog cilindričnog vrata, koničnog trbuha i blago uvučenog dna od zelenkastog stakla. Visina 6,1 cm (sonda 33 / C-233).

13. Fragmentovani balsamarij dugog cilindričnog vrata, koničnog trbuha i uvučenog dna od zelenkastog stakla. Visina 9,1 cm (sonda 33 / C-234).

14. Disk žiška od crveno pečene zemlje sa predstavom krilatog Amora na disku (sonda 36 / C-272).

15. Fragment crveno pečene figurine – torzo muškarca. Dimenzije 5 x 5 cm (sonda 33 / C-333).

16. Fragment kamene arhitektonske plastike sa profilisanim ivicama (sonda 116 / C-1236).

Objavljeno: (1) Vojvoda, Mrđić 2017, Cat. 3402; (2) Vojvoda, Mrđić 2017, Cat. 1509; (3) Vojvoda, Mrđić 2017, Cat. 133; (4) Vojvoda, Mrđić 2017, Cat. 2142; (5) Vojvoda, Mrđić 2017, Cat. 2803; (6) Vojvoda, Mrđić 2017, Cat. 2620; (7) Vojvoda, Mrđić 2017, Cat. 2795.

Dubina 0,90–1,00 m (T. CXLII)

1. Bronzani novac Antonina Pija (139). R 26,54 mm (sonda 69 / C-977).

2. Bronzani novac Filipa I (246–247). Provincijalno kovanje. R 29,48 mm (sonda 69 / C-745).

3. Kružni predmet od srebrnog lima. R 3,5 cm (sonda 69 / C-939).

4. Bronzana, emajlirana kutijica za čuvanje pečata u obliku kapljice. Dužina 2,7 cm (sonda 69 / C-973).

5. Deformisana bronzana spatula (sonda 69 / C-972).

6. Fragment kružnog bronzanog predmeta (sonda 50 / C-441).

7. Fragment melonen perle od tamne paste. Širina 1,3 cm (sonda 36 / C-311).

8. Ukrasna koštana igla sa loptastom glavom. Dužina 12,3 cm (sonda 80 / C-784).

9. Koštana igla za necanje sa jednom kružnom rupicom i drugom u obliku osmice. Dužina 9,1 cm (sonda 69 / C-938).

10. Krčag od crveno pečene zemlje, prstenasto zadebljanog oboda, loptastog trbuha, prstenasto profilisanog dna i jedne trakaste drške. Visina 15 cm (sonda 69 / C-976).

11. Krčag od crveno pečene zemlje, prstenasto zadebljanog oboda, kruškolikog trbuha, prstenasto profilisanog dna i jedne trakaste drške. Visina 16,4 cm (sonda 69 / C-976a).

12. Krčag od crveno pečene zemlje, prstenasto zadebljanog oboda, loptastog trbuha, prstenasto profilisanog dna i jedne trakaste drške. Visina 15,3 cm (sonda 69 / C-976ba).

Objavljeno: (1) Vojvoda, Mrđić 2017, Cat. 679; (2) Vojvoda, Mrđić 2017, Cat. 3229.

Dubina 1,00 m (T. CXLIII)

1. Srebrni novac Antonina Pija (138–161). Izgubljen. R 16,00 mm (sonda 69 / C-959).

2. Fragmentovani bronzani novac. Izgubljen. R 26,00 mm (sonda 36 / C-320).

3. Bronzana dvočlana fibula u obliku zeca (Tip XXVI, var. 2; datovanje 2. vek). Telo fibule je u obliku zeca. Iгла je sa telom spojena oprugom, a oslanja se o poprečno postavljenu dršku igle, koji je fragmentovan. Dužina 3,2 cm (sonda 51 / C-447).

4. Toaletna igla – ukosnica sa kupastom glavom. Dužina 7,6 cm (sonda 36 / C-312).

5. Fragment kalupa za donji deo žiška sa više kljunova od crveno pečene zemlje (sonda 33 / C-209).

6. Fragment listolike drške crveno pečenog žiška (sonda 69 / C-960).

Objavljeno: (1) Vojvoda, Mrđić 2017, 500; (2) Vojvoda, Mrđić 2017, 499; (3) Redžić 2007, 53, kat. 274.

Dubina 1,05 m (T. CXLIII)

1. Srebrni novac Gordijana III (238–244). R 22,48 mm (sonda 69 / C-964).

2. Srebrni novac Karakale (198–217). Izgubljen. R 18,00 mm (sonda 69 / C-971).

3. Bronzani novac. Julijevci–Klaudijevci (prva polo-

vina 1. veka) R 29,20 mm (Kv. XXXVIIIa / C-1757).

4. Bronzana karičica pravougaonog preseka. R1,6 cm (sonda 123 / C-1564).

5. Crveno pečeni žižak sa ornamentom u obliku sedmolisne palmete na disku i astragala na ramenu. Na dnu se nalazi pečat u obliku grančice. Dužina 7,2 cm (sonda 123 / C-1565).

6. Fragment žiška od crveno pečene zemlje (sonda 69 / C-958).

Objavljeno: (1) Vojvoda, Mrđić 2017, Cat. 1199; (2) Vojvoda, Mrđić 2017, 500; (3) Vojvoda, Mrđić 2017, Cat. 2206.

Dubina 1,10–1,20 m (T. CXLIV)

1. Bronzani novac Hadrijana (117–138). R 27,49 mm (sonda 69 / C-981).

2. Srebrni novac Julije Domne (kovan za vreme Septimija Severa, 196–211). R 17,93 mm (sonda 69 / C-875).

3. Bronzani ukras za pojas srcolikog oblika sa dve očuvane nitne. Dimenzije 5,5 x 4,0 cm (sonda 90 / C-895).

4. Fragment predmeta od bronzne. Dimenzije 2,8 x 1,4 cm (sonda 90 / C-897).

5. Žižak od crveno pečene zemlje sa predstavom pauna raširenog repa na disku. Dužina 8,5 cm (sonda 50 / C-483).

6. Fragmentovana figurina u obliku šišarke sa ornamentom u vidu trouglastih ureza izrađena od crveno pečene zemlje. Dužina 8,2 cm (sonda 36 / C-319).

7. Fragment crveno pečenog krčaga sa trolisnim otvorom i jednom trakastom drškom (sonda 69 / C-978).

8. Crveno pečeni krčag užlebljenog oboda, loptastog trbuha, prstenasto profilisanog dna i jedne trakaste drške. Visina 12 cm (sonda 69 / C-979).

Objavljeno: (1) Vojvoda, Mrđić 2017, Cat. 531; (2) Vojvoda, Mrđić 2017, Cat. 1135; (3) Redžić 2013, Cat. 591.

Dubina 1,20–1,30 m (T. CXLV)

1. Bronzani novac Konstantina I (306–337). R 16,66 mm (sonda 33 / C-357).

2. Bronzani novac Proba (277). R 21,53 mm (sonda 90 / C-890).

3. Fragment bronzane igle. Dužina 3,4 cm (sonda 69 / C-761).

4. Deformisani bronzani kozmetički/medicinski instrument. Dužina 11,5 cm (sonda 51 / C-454).

5. Toaletna igla – ukosnica sa kupastom glavom. Dužina 13,2 cm (sonda 100 / C-994).

6. Fragmentovana koštana šivaća igla sa jednom ušicom. Dužina 8 cm (sonda 80 / C-865a).

7. Fragment kružnog bronzanog ogledala sa srebrnim amalgamom na jednoj strani (sonda 50 / C-484).

8. Fragmentovani žižak od crveno pečene zemlje. Širina 6 cm (sonda 100 / C-963).

9. Fragment žiška od crveno pečene zemlje sa ornamentom u vidu rozete na disku (sonda 69 / C-767).

10. Fragment crveno pečenog i crveno bojenog žiška sa reljefnom predstavom na disku – ratnik u levom profilu (sonda 116 / C-1274).

11. Fragment kalupa za donji deo žiška od crveno pečene zemlje sa nečitkim pečatom (sonda 116 / C-1275).

12. Model žiška za izradu gornjeg dela kalupa od crveno pečene zemlje. Širina 7,4 cm (sonda 116 / C-1276).

13. Fragment kalupa od crveno pečene zemlje za gornji deo žiška (sonda 69 / C-768).

14. Drška crveno pečene patere sa delom oboda. Na dršci je predstava Hermesa. Dužina 4,8 cm (sonda 33 / C-356).

15. Fragment kriškaste perle od zelenkastog stakla (sonda 51 / C-448).

Objavljeno: (1) Vojvoda, Mrđić 2017, Cat. 1425; (2) Vojvoda, Mrđić 2017, Cat. 1337. (12) Korać 2018, 594, Cat. 4054.

Dubina 1,30 m (T. CXLVI)

1. Bronzani novac (3. vek). R 22,52 mm (sonda 80 / C-859).

2. Bronzani ključ na prstenu od bronzne. R 2 cm (sonda 80 / C-866a).

3. Bronzana lučna fibula sa polukružnom potpornom gredom (Tip XVIII; datovanje 2. vek). Na luku fibule kružno zadebljanje, na kraju stope dugmetasto zadebljanje. Dužina 4,2 cm (sonda 69 / C-991).

4. Fragmentovana bronzana aplika. Dužina 5,4 cm (sonda 69 / C-989).

5. Bronzana ukrasna igla sa loptastom glavom. Du-

žina 10,5 cm (sonda 69 / C-988).

6. Bronzana kašika (cochleara) jajolikog recipijenta i drške kružnog preseka. Dužina 10 cm (sonda 69 / C-982).

7. Fragmentovana koštana ukrasna igla sa glavom u obliku šišarke. Dužina 7,1 cm (sonda 69 / C-984).

8. Loptasta perla od stakla zelenkaste boje. R 1,2 cm (sonda 69 / C-985).

9. Veoma korodiran gvozdeni predmet u obliku čengela. Dužina 8,5 cm (sonda 51 / C-455).

10. Fragmentovani crveno pečeni žižak sa pečatom CRESCES na dnu. Dužina 10,3 cm (sonda 69 / C-990).

11. Fragment modela za izradu kalupa za žižak od crveno pečene zemlje (sonda 108 / C-1084).

12. Fragment crveno pečene figurine – ljudska glava (sonda 69 / C-983).

13. Bikonični pršljenak od crveno pečene zemlje acentrično bušen. R 3,7 cm (sonda 80 / C-867).

Objavljeno: (1) Vojvoda, Mrđić 2017, Cat. 3378; (2) Миловановић, Мрђић 2016, 245–249, Тип I; (3) Redžić 2007, 43, kat. 219; (9) Korać 2018, 506, Cat. 2880; (10) Korać 2018, 595, Cat. 4059.

Dubina 1,30–1,40 m (T. CXLVII)

1. Bronzani novac Aleksandra Severa (222–235). Izgubljen. R 18,00 mm (sonda 69 / C-1009).

2. Bronzani novac Galijena (253–268). R 17,95 mm (sonda 69 / C-876).

3. Bronzana aplikacija kružnog oblika. R 2,3 cm (sonda 90 / C-893).

4. Fragmentovano bronzano konično postolje sa profilisanim gornjim delom. Visina 11 cm (sonda 69 / C-780).

5. Bronzani stilus profilisan u središnjem delu. Dužina 13,3 cm (sonda 116 / C-1286).

6. Bronzani i deformisani klin sa pločastom, kružnom glavom i usadnikom kvadratnog preseka (sonda 50 / C-499).

7. Kriškasta perla od tamne paste. R 1 cm (sonda 90 / C-894).

8. Fragmenti posude dugog cilindričnog vrata i loptastog trbuha od zelenkastog stakla (sonda 90 / C-889).

9. Fragmentovani crveno pečeni žižak. Dužina 8,8 cm (sonda 50 / C-446).

10. Fragmentovani crveno pečeni žižak sa ornamentom sedmolisne rozete na disku. Širina 6 cm (sonda 108 / C-1112).

11. Fragment suda (terra sigillata) sa reljefnom predstavom Menade u igri (sonda 116 / C-1289).

Objavljeno: (1) Vojvoda, Mrđić 2017, 500; (2) Vojvoda, Mrđić 2017, Cat. 1249.

Dubina 1,40–1,50 m (T. CXLVIII)

1. Bronzani novac. Izgubljen. R 28,00 mm (sonda 36 / C-377).

2. Fragmentovani bronzani novac Konstantina I (306–337). R 19,16 mm (sonda 90 / C-910).

3. Fragment ukrasne igle od bronzne – glava u obliku šišarke. Dužina 3 cm (sonda 80 / C-904).

4. Deformisani bronzani stilus. Dužina 12,1 cm (sonda 50 / C-500).

5. Fragmentovani žižak sa nečitkim pečatom na dnu od crveno pečene zemlje (sonda 50 / C-501).

6. Fragmentovani žižak od crveno pečene zemlje. Širina 5,5 cm (sonda 36 / C-367).

7. Fragment donjeg dela žiška od crveno pečene zemlje sa plastičnom rozetom na dnu. Dužina 8,4 cm (sonda 60 / C-798).

8. Žižak od crveno pečene zemlje sa pečatom OCTAVI na dnu. Dužina 9 cm (sonda 90 / C-911).

9. Fragment kalupa za višekljuni žižak od crveno pečene zemlje. Dimenzije 16 x 7 cm (sonda 80 / C-905).

10. Dva fragmenta dna crveno pečene posude fine fature sa nečitkim pečatom (sonda 69 / C-800).

11. Fragment prstenasto profilisanog dna crveno pečene posude fine fature sa pečatom VITALIS. R dna 9 cm (sonda 69 / C-799).

12. Fragmentovana zdela lučno razgrnutog oboda, zaobljenog trbuha i prstenasto profilisane stope od crveno pečene zemlje. R oboda 19 cm (sonda 33 / C-434).

Objavljeno: (2) Vojvoda, Mrđić 2017, Cat. 1427; (8) Korać 2018, 505, Cat. 2866;

Dubina 1,50–1,60 m (T. CXLIX)

1. Bronzani novac. Izgubljen. R 26,00 mm (sonda 36 / C-390).

2. Bronzani novac Marka Aurelija (166). R 24,28

mm (69 / C-826).

3. Bronzani loptasti privezak sa petljom izvedenom savijanjem bronzane žice. Dužina 3,5 cm (sonda 69 / C-827).

4. Perla cilindričnog oblika, kružnog preseka od zelenkastog stakla. Dužina 2,1 cm (sonda 90 / C-908).

5. Fragmentovana veoma korodirana gvozdена alatka polukružnog sečiva. Dužina 17 cm (sonda 51 / C-460).

6. Koštana igla za šivenje sa elipsoidnom ušicom. Dužina 8,6 cm (sonda 96 / C-932).

7. Fragmentovana koštana igla za šivenje sa kružnom ušicom i piramidalnom glavom. Dužina 11,8 cm (sonda 51 / C-461).

8. Koštana toaletna, ukrasna igla piramidalne glave. Dužina 11,1 cm (sonda 69 / C-1020).

9. Fragment žiška sa delom pečata FORTI(S) od crveno pečene zemlje (sonda 51 / C-466).

10. Fragmenti žiška od crveno pečene zemlje (sonda 51 / C-459).

11. Fragment donjeg dela crveno pečenog i crveno bojenog žiška sa pečatom OCTAVI. Dužina 8,6 cm (sonda 69 / C-1034).

Objavljeno: (2) Vojvoda, Mrđić 2017, Cat. 974.

Dubina 1,60–1,80 m (T. CL)

1. Bronzani novac. Julijevci–Klaudijevci (prva polovina 1. veka). R 26,21 mm (sonda 69 / C-851).

2. Fragmentovani bronzani, listoliki privezak. Dužina 2,6 cm (sonda 69 / C-1021).

3. Bronzana kolenasta fibula sa šarnirom (Tip XV, var. 4; datovanje 2. i prva polovina 3. veka). Luk je polukružnog preseka. Dužina 3,1 cm (sonda 100 / C-995).

4. Elipsoidna gema profilisanih ivica sa prikazom boginje Viktorije u levom profilu. Dužina 1,2 cm (sonda 116 / C-1319).

5. Fragment obrađenog roga sa perforacijom u centralnom delu. Dužina 6 cm (sonda 96 / C-975).

6. Fragment cilindričnog vrata i prstenasto zadeljanog oboda balsamarija od zelenkastog stakla. Dužina 9,2 cm (sonda 96 / C-974).

7. Fragment crveno pečenog i crveno bojenog diska sa ornamentom u vidu sedmolisne rozete na disku. Širina 6 cm (sonda 69 / C-1022).

8. Fragment kalupa za gornji deo žiška od crveno

pečene zemlje (sonda 36 / C-214).

9. Fragment crveno pečenog višekljunog žiška. Širina 5,1 cm (sonda 36 / C-366).

10. Fragment donjeg dela crveno pečenog žiška sa pečatom FORTIS. Širina 6 cm (sonda 50 / C-469).

Objavljeno: (1) Vojvoda, Mrđić 2017, Cat. 2252; (3) Redžić 2007, 39–40, kat. 198.

Dubina 1,80–1,90 m (T. CLI)

1. Fragment deformisane bronzane fibula (sonda 33 / C-332).

2. Bronzana pločasta fibula (Tip XXI, var. 5; datovanje od sredine 2. do sredine 3. veka). Šestougaona fibula, čija su četiri središnja polja izvedena tehnikom prolamanja i ispunjena emajlom crvene, plave i žute boje. Dužina 5,5 cm (sonda 69 / C-1033).

3. Fragment donjeg dela žiška od crveno pečene zemlje sa pečatom FORTIS (sonda 69 / C-1049).

4. Koštani, kružni žeton ukrašen urezanim koncentričnim krugovima. R2,4 cm (sonda 69 / C-1031).

5. Fragment donjeg dela žiška od crveno pečene zemlje. Širina 5,7 cm (sonda 69 / C-1032).

6. Fragment aplikacije od crveno pečene zemlje u vidu akantusovog lista. Širina 6,5 cm (sonda 69 / C-1030).

7. Fragment figurine od crveno pečene zemlje – deo grudi i leve ruke (sonda 69 / C-1048).

8. Fragment figurine od crveno pečene zemlje sa urezanim ornamentom (sonda 69 / C-816).

9. Fragmentovani piramidalni teg od crveno pečene zemlje. Pri vrhu je horizontalno probušen. Dve strane piramide ukrašene su urezanim ornamentom u vidu grančice. Visina 10,5 cm (sonda 69 / C-815).

Objavljeno: (2) Redžić 2007, 47–48, kat. 244.

Dubina 1,90 m (T. CLII)

1. Projektil od crveno pečene zemlje – municija za pračku (sonda 50 / C-470).

2. Koštana igla za šivenje sa pravougaonom ušicom. Dužina 12,8 cm (sonda 50 / C-471).

3. Koštana toaletna igla – ukosnica sa kupastom glavom. Dužina 9,7 cm (sonda 50 / C-472).

4. Fragment kljuna žiška od sivo pečene zemlje sa ornamentom u vidu bobica (sonda 50 / C-470).

5. Fragmentovani žižak od crveno pečene zemlje

sa predstavom Lede sa labudom na disku. Dužina 9,2 cm (sonda 50 / C-468).

6. Fragmentovani žižak od crveno pečene zemlje sa drškom u obliku palmete i ornamentom na ramenu diska u vidu loze sa grozdovima. Na dnu se nalazi pečat u obliku vinovog lista. Dužina 20,4 cm (sonda 50 / C-474).

Objavljeno: (5) Korać 2018, 124, Cat. 0708 ??

Dubina 2,00–2,10 m (T. CLIII)

1. Bronzani novac Domicijana (85). R 34,46 mm (sonda 36 / C-403).

2. Bronzani novac Trajana (98–117). R 28,49 mm (sonda 69 / C-1083).

3. Bronzani novac. Izgubljen. R 25,00 mm (sonda 50 / C-525).

4. Fragmentovana bronzana dvočlana kolenasta fibula sa manjim polukružnim proširenjem iznad glave. Luk je polukružnog preseka. Dužina 3 cm (sonda 96 / C-993).

5. Fragmenti pincete od tankog bronzanog lima. Dužina 4 cm (sonda 33 / C-435).

6. Fragment pravougaone pojasne aplikacije rađene u tehnici livenja i ukrašene prolamanjem. Širina 2,5 cm (sonda 116 / C-1344).

7. Bronzana spatula sa profilisanom drškom i malom pločastom glavom. Dužina 15,1 cm (sonda 69 / C-1081).

8. Fragment kalupa za donji deo žiška od crveno pečene zemlje (sonda 69 / C-1082).

9. Žižak od crveno pečene zemlje. Dužina 9,8 cm (sonda 69 / C-1024).

10. Fragmentovani žižak od crveno pečene zemlje. Širina 5,1 cm (sonda 69 / C-849).

11. Fragment žiška od crveno pečene zemlje (sonda 69 / C-850).

12. Fragment žiška od crveno pečene zemlje (sonda 69 / C-837).

13. Fragment figurine od crveno pečene zemlje (sonda 69 / C-838).

Objavljeno: (1) Vojvoda, Mrđić 2017, Cat. 146; (2) Vojvoda, Mrđić 2017, Cat. 347; (6) Redžić 2013, Cat. 468.

Dubina 2,10–2,20 m (T. CLIV)

1. Fragmentovani bronzani novac (4. vek). R 9,56

mm (sonda 33 / C-355).

2. Fragment bronzane, dvočlane kolenaste fibule. Dužina 2,3 cm (sonda 36 / C-410).

3. Veoma korodiran gvozdeni ključ. Dužina 7,5 cm (sonda 50 / C-507).

4. Fragmentovana, koštana, šivaća igla. Dužina 7,5 cm (sonda 50 / C-508).

5. Fragment žiška od crveno pečene zemlje (sonda 50 / C-509).

6. Žižak od crveno pečene zemlje sa drškom u obliku lista. Dužina 8,1 cm (sonda 50 / C-511).

7. Fragment kalupa za gornji deo žiška od crveno pečene zemlje. Dimenzije 10 x 7 cm (sonda 116 / C-1377).

8. Fragment kalupa za gornji deo žiška sa pet kljunova od crveno pečene zemlje. Širina 10,5 cm (sonda 100 / C-1025).

9. Fragment posude od crveno pečene zemlje sa reljefnim ornamentom (sonda 116 / C-1368).

Objavljeno: (1) Vojvoda, Mrđić 2017, Cat. 2835.

Dubina 2,20–2,90 m (T. CLV)

1. Bronzani razmernik koji čine dva kraka kvadratnog preseka i jednake dužine, spojenih šarkom. U raširenom položaju kraci se učvršćuju zasunom, tanjom pločicom koja je osovinom vezana za jedan krak. Ukupna dužina raširenog razmernika iznosi jednu rimsku stopu 29,57 cm. Dužina sklopljenog 14,9 cm (sonda 36 / C-426).

2. Fragmentovano gvozdeno koplje sa tulcem. Dužina 10 cm (sonda 96 / C-1006).

3. Fragmenti dna i trbuha balsamarija od zelenkastog stakla. R dna 5,7 cm (sonda 33 / C-365).

4. Fragmentovani žižak od crveno pečene zemlje sa ornamentom na prelazu diska u rame u vidu plastičnim bobica. Širina 5,5 cm (sonda 90 / C-1004).

5. Žižak od crveno pečene zemlje. Dužina 7,7 cm (sonda 36 / C-411).

6. Fragmentovani žižak od žućkasto pečene zemlje. Dužina 10,1 cm (sonda 33 / C-467).

Žrtvena površina – Sektor I

Dubina do 0,60 m (T. CLVI)

1. Bronzani novac Proba (277). R 25,34 mm (sonda

117 / C-1164).

2. Bronzani novac Konstancija II (350–361). R 23,74 mm (Kv. XXXa / C-1487).

3. Srebrni novac Proba (276–282). R 24,27 mm (sonda 114 / C-1251).

4. Bronzani novac (kraj 4. ili početak 5. veka). R 12,02 mm (sonda 114 / C-1149).

5. Bronzani novac (druga polovina 4. veka). R 14,14 mm (sonda 114 / C-1181).

6. Bronzani novac (druga polovina 4. veka). R 16,29 mm (sonda 114 / C-1182).

7. Bronzani novac Aleksandra Severa (222–235). Provincijalno kovanje. R 21,05 mm (sonda 114 / C-1217).

8. Bronzani novac Konstancija II (350–361). R 17,62 mm (sonda 114 / C-1273).

9. Bronzani novac (4. vek). R 16,03 mm (Kv. XXIXa / C-1448).

10. Dva fragmenta bronzane fibule (Kv. XXIXa / C-1450).

11. Fragmentovana bronzana dvočlana kolenasta fibula kojoj nedostaje igla. Luk je polukružnog preseka. Dužina 2,9 cm (Kv. XXIXa / C-1447).

12. Bronzani, liveni predmet kupastog oblika. Dužina 2,2 cm (sonda 114 / C-1272).

13. Valjkasta perla od tamne paste. Dužina 1,5 cm (sonda 117 / C-1155).

Objavljeno: (1) Vojvoda, Mrđić 2017, Cat. 1336; (2) Vojvoda, Mrđić 2017, Cat. 1577; (3) Vojvoda, Mrđić 2017, Cat. 1348; (4) Vojvoda, Mrđić 2017, Cat. 2916; (5) Vojvoda, Mrđić 2017, Cat. 2860; (6) Vojvoda, Mrđić 2017, Cat. 2851; (7) Vojvoda, Mrđić 2017, Cat. 3334; (8) Vojvoda, Mrđić 2017, Cat. 1593; (9) Vojvoda, Mrđić 2017, Cat. 2786.

Dubina do 0,60 m (T. CLVII)

1. Deformisana bronzana igla kružnog preseka i zadebljane glave. Dužina 10,3 cm (Kv. XVIIa / C-1329).

2. Fragmentovani gvozdeni, jednorezni nož sečiva savijenog pri vrhu. Dužina 10,8 cm (Kv. XXVa / C-1287).

3. Fragment baklje izrađene od krečnjaka. Visina 27 cm (Kv. XXVa / C-1318).

4. Fragment baklje izrađene od mermera. Visina 16 cm (Kv. XVIIa / C-1331).

5. Fragment noge statue od kamena. Visina 11,2 cm

(Kv. XXIa / C-1335).

Dubina 0,60 m (T. CLVIII)

1. Srebrni novac Gordijana III (241–244). R 22,62 mm (Kv. XXII / C-1340).

2. Bronzani novac (4. vek). R 18,66 mm (Kv. XVIIa / C-1328).

3. Bronzani novac Galijena (253–268). R 22,40 mm (Kv. XXXIIIa / C-1505).

4. Fragmentovani Bronzani novac (4. vek). R 12,00 mm (Kv. XXXVIIa / C-1552).

5. Bronzani novac (3. vek). R 17,75 mm (Kv. XXIIa / C-1338).

6. Bronzani novac Galijena (260–268). R 20,34 mm (Kv. XXIIa / C-1339).

7. Fragment aplike od tankog bronzanog lima sa dve nitne za pričvršćivanje. Dimenzije 3,5 x 2,5 cm (Kv. XXIIa / C-1337).

8. Fragmentovani gvozdeni, jednorezni nož sa usadnikom. Dužina 12 cm (Kv. XVIIa / C-1330).

9. Fragmentovana srebrna T fibula sa šarnirom (Tip XXXIV, var. 4; datovanje kraj 3. i prva polovina 4. veka) Dužina 5,5 cm (Kv. XXIIa / C-1336).

Objavljeno: (1) Vojvoda, Mrđić 2017, Cat. 1196; (2) Vojvoda, Mrđić 2017, Cat. 2685; (3) Vojvoda, Mrđić 2017, Cat. 1235; (4) Vojvoda, Mrđić 2017, Cat. 2833; (5) Vojvoda, Mrđić 2017, Cat. 3375; (6) Vojvoda, Mrđić 2017, Cat. 1227; (9) Redžić 2007, 61–62, kat. 328.

Dubina 0,65 m (T. CLVIII)

1. Bronzani novac Volusijana (251–253). Provincijalno kovanje. R 27,93 mm (Kv. XXVa / C-1380).

2. Bronzani novac Antonina Pija (148–149). R 26,92 mm (Kv. XXVa / C-1381).

3. Fragmentovani bronzani novac – Galijen (253–268). R 22 mm (Kv. XXXIIIa / C-1488).

4. Poligonalni srebrni prsten. R 2,8 cm (Kv. XXVa / C-1379).

5. Fragment pojase garniture – kalotasti deo sa lemljenim jezičkom sa petljom. Dužina 1,9 cm (Kv. XXV / C-1291).

6. Reljefni prikaz lava u desnom profilu izrađen od krečnjaka. Dužina 52 cm (Kv. XXVa / C-1382).

Objavljeno: (1) Vojvoda, Mrđić 2017, Cat. 3265; (2) Vojvoda, Mrđić 2017, Cat. 716; (4) Спасић–Ђурић 2015, 202, Kat. 184.

Dubina 0,75 m (T. CLIX)

1. Bronzani novac Konstansa (333–350). R 14,42 mm (Kv. XXXVIIa / C-1559).

2. Fragmentovani bronzani novac (4. vek). R 14,94 mm (Kv. XXXVIIa / C-1560).

3. Bronzani novac Maksimina I (235–238). R 17,80 mm (Kv. XXIa / C-1334).

4. Bronzani novac Konstancija II (337–361). R 16,80 mm (Kv. XXXIIIa / C-1504).

5. Bronzani novac Konstansa (340–350). R 15,04 mm (Kv. XXXIIIa / C-1507).

6. Listoliki privezak od tankog bronzanog lima. Dužina 4,3 cm (Kv. XXIa / C-1332).

7. Fragmentovani bronzani privezak sa kružnim ležištem. Dužina 1,8 cm (Kv. XXIa / C-1333).

8. Fragmentovana gvozdена kružna pređica sa trnom. Dužina 4,2 cm (Kv. XXXIIIa / C-1530).

Objavljeno: (1) Vojvoda, Mrđić 2017, Cat. 1514; (2) Vojvoda, Mrđić 2017, Cat. 2668; (3) Vojvoda, Mrđić 2017, Cat. 1195; (4) Vojvoda, Mrđić 2017, Cat. 1626; (5) Vojvoda, Mrđić 2017, Cat. 1508; (8) Redžić 2013, Cat. 177.

Dubina 0,80 m (T. CLIX)

1. Bronzani novac Konstancija II (350–361). R 17,37 mm (Kv. XXXIIIa / C-1503).

2. Bronzani novac Aleksandra Severa (222–235). Provincijalno kovanje. R 20,60 mm (Kv. XXXIIIa / C-1529).

3. Bronzani novac Gordijana III (238–244). Provincijalno kovanje. R 18,39 mm (Kv. XXXVIIa / C-1692).

4. Bronzani novac Valensa (364–378). R 16,32 mm (Kv. XXXVIIa / C-1561).

5. Veoma korodiran gvozdeni, jednorezni nož sečiva savijenog pri vrhu sa usadnikom kvadratnog preseka. Dužina 15,5 cm (Kv. XXXIIIa / C-1531).

Objavljeno: (1) Vojvoda, Mrđić 2017, Cat. 1596; (2) Vojvoda, Mrđić 2017, Cat. 2955; (3) Vojvoda, Mrđić 2017, Cat. 3071; (4) Vojvoda, Mrđić 2017, Cat. 1700.

Dubina 0,85 m (T. CLX)

1. Sedam bronzanih novčića: Galijen (253–268), R 18,48 mm; Konstancije II (348–350), R 19,12 mm; Konstantin I ili njegovi sinovi (?) (335–341?), R 16,30 mm; nečitljiv, druga polovina 4. veka, R 15,46 mm; nečitljiv, fragmentovan, druga polovina 4. veka. R /; nečitljiv, polomljen, druga polovina 4. veka R /; nečitljiv, fra-

gmentovan, druga polovina 4. veka, R / (Kv. XXIXa / C-1420–1426).

2. Bronzani novac Lucija Vera (161–162). R 25,98 mm (Kv. XXIX / C-1664).

3. Fragmentovani bronzani novac (1–3. vek). R 24,80 mm (Kv. XXIX / C-1665).

4. Bronzani novac. Julijevci/Klaudijevci (prva polovina 1. veka n.e.). R 28,91 mm (Kv. XXIXa / C-1666).

5. Fragment stope i luka bronzane fibule (Kv. XXIXa / C-1449).

6. Bronzani listoliki privezak. Dužina 3,5 cm (Kv. XXIX / C-1663).

7. Fragment bronzane aplikacije. Dužina 2,8 cm (Kv. XXXa / C-1526).

8. Fragmenti gvozdениh okova. Na jednom komadu očuvana su dva zgloba koji se na jednom kraju završavaju masivnom alkom. Očuvane su još dve alke otvorenog tipa. Dužina 34 cm, R većih alki 8 cm (Kv. XXIXa / C-1427).

9. Fragment oboda, trbuha i jezičasta drška mermerne kalotaste zdele (Kv. XXXa / C-1527).

Objavljeno: (1) Vojvoda, Mrđić 2017, Cat. nos. 1244, 1568, 2658, 2841, 2878, 2882, 2885; (2) Vojvoda, Mrđić 2017, Cat. 1075; (3) Vojvoda, Mrđić 2017, Cat. 2633; (4) Vojvoda, Mrđić 2017, Cat. 2218.

Dubina 0,90 m (T. CLXI)

1. Bronzani novac (4. vek). R 16,83 mm (Kv. XXXVIIa / C-1749).

2. Fragmentovani bronzani novac (4. vek). R 16,04 mm. (Kv. XXXVIIa / C-1750).

3. Bronzani novac Konstansa (348–350). R 17,86 mm (Kv. XXVa / C-1312).

4. Bronzani novac Antonina Pija (140–141) R 25,58 mm (Kv. XXVa / C-1313).

5. Bronzana izrazito profilisana fibula sa potpornom gredom (Tip V, var. 2; datovanje 1. do sredine 2. veka). Dužina 4,3 cm (Kv. XXVa / C-1315).

6. Bronzana alka od žice polukružnog preseka R 1,7 cm (Kv. XXVa / C-1314).

7. Fragmentovano veoma korodirano gvozdeno koplje sa tulcem. Dužina 11,8 cm (Kv. XXVa / C-1316)

Objavljeno: (1) Vojvoda, Mrđić 2017, Cat. 2798; (2) Vojvoda, Mrđić 2017, Cat. 2704; (3) Vojvoda, Mrđić 2017, Cat. 1511; (4) Vojvoda, Mrđić 2017, Cat. 686; (5)

Redžić 2007, 20, kat. 41.

Žrtveni sloj – sonde 118 i 121 (T. CLXII)

1. Fragment glave i luka bronzane kolenaste fibule (sonda 118 / C-1277). Dubina 0,70 m.

2. Bronzana dvočlana kolenasta fibula sa oprugom i pravougaonom potpornom gredom. Na glavi je opruga sa sedam spiralnih navoja. Luk je polukružnog preseka. Dužina 3,2 cm (sonda 121 / C-1406). Dubina 0,70 m.

3. Kalup od crveno pečene zemlje kružnog oblika sa profilisanim ivicama. R 5,2 cm (sonda 121 / C-1374). Dubina 0,70 m.

4. Fragment kalupa od crveno pečene zemlje za donji deo žiška (sonda 121 / C-1389). Dubina 0,70 m.

5. Fragment kalupa za izradu antropomorfne predstave. Očuvan je prednji deo kalupa sa negativom lica. Širina 9 cm (sonda 121 / C-1388). Dubina 0,70 m.

6. Fragment stope bronzane fibule (sonda 121 / C-1387). Dubina 0,80 m.

7. Fragment kalupa za donji deo žiška od crveno pečene zemlje (sonda 121 / C-1384). Dubina 1,00 m.

8. Model za žizak sa ornamentom u obliku rozete na disku. Dimenzije 8 x 6 cm (sonda 121 / C-1383). Dubina 1,00 m.

9. Bronzana kolenasta fibula sa šarnirom u valjkastoj glavi (Tip XV, var. 4; datovanje 2. i prva polovina 3. veka). Iznad glave polukružno proširenje. Dužina 3 cm (sonda 121 / C-1428). Dubina 1,30 m.

Objavljeno: (1) Redžić 2007, Cat. 137; (9) Redžić 2007, 39–40, kat. 197; (8) Korać 2018, 594, Cat. 4056.

Žrtveni sloj – sonde 125 i 127 (T. CLXIII)

1. Bronzana dvočlana pločasta, kružna fibula sa šarnirom. Rađena je u tehnici prolamanja u vidu rozete dok su po spoljašnjoj strani oboda fibule plastični ukrasi u vidu zubaca. R 3,5 cm (sonda 125 / C-1413). Sloj 0,20–0,40 m.

2. Liveni bronzani klin sa punom kalotastom glavom i valjkastim usadnikom. R 2,2 cm (sonda 125 / C-1417). Sloj 0,42–0,50 m.

3. Bronzani novac Trajana (98–117). R 25,28 mm (sonda 125 / C-1438). Dubina 0,50 m.

4. Liveni bronzani zakivak, kalotaste glave i kružne stope. R 0,8 cm (sonda 127 / C-1480). Sloj 0,50–0,60 m.

5. Fragmentovana, gvozdена fibula sa šarnirom slična Aucissa fibulama. Dužina 7,3 cm (sonda 125 / C-1566). Sloj 0,60–0,70 m.

6. Fragment luka bronzane fibule sa šarnirom. Dužina 3 cm (sonda 125 / C-1416). Sloj 0,60–0,70 m.

7. Bronzana alka polukružnog preseka. R 1,8 cm (sonda 125 / C-1440). Sloj 0,60–0,70 m.

8. Kriškasta perla od zelenkaste paste. R 1,6 cm (sonda 125 / C-1439). Sloj 0,60–0,70 m.

9. Bronzana aplikacija sa dve očuvane nitne za pričvršćavanje. Dužina 5,7 cm (sonda 125 / C-1533). Sloj 0,90–1,00 m.

10. Bronzana dvočlana fibula sa lukom u obliku lengeru. Luk se u početku širi u vidu lengeru sa manjim zadebljanjima na krajevima. Na luku, na prelazu u stopu, nalazi se dugmetasto, profilisano zadebljanje. Na kraju stope je zadebljanje u obliku lopte. Igla je fragmentovana. Dužina 3,4 cm (sonda 125 / C-1541). Dubina 1,00 m.

11. Fragment glave i luka bronzane kolenaste fibule (sonda 125 / C-1481). Sloj 1,10–1,20 m.

Objavljeno: (3) Vojvoda, Mrđić 2017, Cat. 288; (10) Redžić 2007, Cat. 63; (1) Redžić 2007, Cat. 253.

Žrtveni sloj – sonda 125 (T. CLXIV)

1. Gvozdено koplje sa tulcem pod jakim slojem korozije. Dužina 12,3 cm (sonda 125 / C-1414). Sloj 0,42–0,50 m.

2. Fragmentovana gvozdена spatula pod jakim slojem korozije. Dužina 10,2 cm (sonda 125 / C-1415). Sloj 0,50–0,60 m.

3. Fragmentovani piramidalni teg od crveno pečene zemlje. Na jednoj strani ima urezani ornament. Visina 8 cm (sonda 125 / C-1542). Dubina 1,00 m.

4. Fragmentovani piramidalni teg od crveno pečene zemlje. Pri vrhu je horizontalno probušen. Visina 8,5 cm (sonda 125 / C-1534). Dubina 1,00 m.

5. Fragmentovana koštana šivaća igla. Dužina 11,2 cm (sonda 125 / C-1553). Dubina 1,05 m.

IZVORI**Cicero, *De leg.***

M. Tullius Cicero, *De Legibus*, G. de Plinval (ed.), Paris 1959.

Dio Cassius

Dio Cassius, *Roman History*, Volume VII, Books 56-60, E. Cary, H. B. Foster (trans.), Cambridge, MA 1924.

John Chrysostom, *Homilia in Joannem 85*

John Chrysostom, *Homilia in Joannem 85*, J. P. Migne (ed.), Paris 1862.

Lucian, *De Luctu*

Lucian, *The Works of Lucian of Samosata*, H. W. and F. G. Fowler (trans.), Oxford 1905.

Martial, *De spectaculis liber*

Martial, *Epigrams, Volume I: Spectacles, Books 1-5*, D. R. Shackleton Bailey (ed.), LCL 94. Cambridge 1993.

Martial, *De Epigrams*

Martial, *Epigrams, Volume II: Books 6-10*, D. R. Shackleton Bailey (ed.), LCL 95. Cambridge 1993.

Ovid, *Fasti*

Ovid, *Fasti, Calendar of Ovid*, H. T. Riley (trans.), London 1851.

Pliny *NH*

Pliny the Elder, *The Natural History*, H. T. Riley (trans.), H. G. Bohn, London 1855.

Plutarch, *Perikle*

Plutarh, *Usporedni životopisi I - III*, Z. Dukat (prevod), Zagreb 1988.

Ptolemy, *Geography*

Claudius Ptolemy, *The Geography*, E. L. Stevenson (trans.), New York 1932.

Strabo, *Geography*

Strabo, *Geography*, Volume III, Books 6-7, H. L. Jones (trans.), Cambridge, MA 1924.

Vergilije, *Eneida*

Publije Vergilije Maron, *Eneida*, M. Pakiž (prevod), Fedon, Beograd 2014.

LITERATURA**Alcock 1980**

J. P. Alcock, Classical Religious Belief and Burial Practice in Roman Britain, *The Archaeological Journal* 137, 1980, 51-85.

Anderson-Stojanović 1979

V. R. Anderson-Stojanović, The Chronology and Function of Ceramic Unguentaria, *American Journal of Archaeology*, Vol. 91, No. 1, 1987, 105-122.

Andritoiu 1979

I. Andritoiu, Şantierul arheologic Micia-Necropola, Raport pentru campania de cercetari din 1978, *Materiale şi cercetări arheologice* 13, 1979, 227-230.

Атанасова *et al.* 2005

Ѐ. Атанасова, Г. Кабакчиева, А. Ѐоцова, Г. Кузманов, К. Димитров, *Кастра Мартис, квадрибургий и кастел*, Разкопки и проучвания XXXIII, София 2005.

Audin 1970

A. Audin, Inhumation et incinération, *Latomus* 19, 1960, 312-322, 518-532, 529.

Babeş, 1970

M. Babeş, Zu den Bestattungsarten im nördlichen Flachgräberfeld von Romula, *Dacia* XIV, 1970, 167-206.

Banea, Tatulea 1975

D. Banea, C. Tatulea, Morminte romane de la Drobeta, *Apulum* XIII, 1975, 669-675.

Barkóczy 1988

L. Barkóczy, *Pannonische Glasfunde in Ungarn*, Budapest 1988.

Barkóczy 1996

L. Barkóczy, *Antike Gläser*, Budapest 1996.

Barber, Bowsher 2000

B. Barber, D. Bowsher, *The Eastern Cemetery of Roman London, Excavations 1983-1990*, London 2000.

Bârză 1973

L. Bârză, *Continuitatea populatiei autohtone în Transilvania în secolele IV-V*, Bucuresti 1973.

Baum, Srejović 1959

M. Baum, D. Srejović, Prvi rezultati ispitivanja rimske nekropole u Sasama, *Članci i Građa za kulturnu istoriju istočne Bosne* III, 1959, 23-54.

Baum, Srejović 1960

M. Baum, D. Srejović, Novi rezultati ispitivanja rimske nekropole u Sasama, *Članci i Građa za kulturnu istoriju istočne Bosne*, IV, 1960, 3-31.

Bavant 1990

B. Bavant, Les petits objects, in: B. Bavant, V. Kondić, J.-M. Spieser (eds.) *Caričin Grad II. Le Quartier Sud-Ouest de la Ville Haute*, Belgrade - Rome 1990.

- Biró 1987**
M. T. Biró, Gorsium bone carvings, *Alba Regia* XXIII, 1987, 25–63.
- Bjelajac 1990**
Lj. Bjelajac, *Terra sigillata u Gornjoj Meziji*, Beograd 1990.
- Bjelajac 1996**
Lj. Bjelajac, *Amfore gornjomezijskog Podunavlja*, Beograd 1996.
- Bjelajac 1982**
Lj. Bjelajac, Nalazi keramičkih žižaka u Beogradskoj tvrđavi, *Godišnjak grada Beograda* XXIX, 1982, 13–25.
- Boeslegager 1993**
D. von Boeslegager, Die Beigabekombination Reicher Brandgräber in Köln, in: M. Struck (ed.), *Römerzeitliche Gräber als Quellen zu Religion, Bevölkerungsstruktur und Sozialgeschichte*, Mainz 1993, 283–292.
- Bojović 1977**
D. Bojović, *Rimska keramika Singidunuma*, Beograd 1977.
- Bojović 1983**
D. Bojović, *Rimske fibule Singidunuma*, Beograd, 1983.
- Bounegru, Lascu 2011**
G. Bounegru, I. Lascu, Despre caracterul funerar al unor piese de coroplastică din colecțiile Muzeului Național al Unirii, in: D. Anghel *et al.* (eds.), *Coroplastica, medalioane și tipare ceramice din colecțiile Muzeului Național al Unirii din Alba Iulia*, Alba Iulia 2011, 11–14.
- Борић-Брешковић 1976**
Б. Борић-Брешковић, *Новац колоније Виминацијума у збирци Светозара Ст. Душанића*, Београд 1976.
- Borić-Brešković, Vojvoda 2018**
B. Borić-Brešković, M. Vojvoda, Circulation of Provincial Coins of the Viminacium Colony, in: S. Golubović, N. Mrđić (eds.) *VIVERE MILITARE EST, From Populus to Emperors – Living in the Frontier*, Vol. II, Belgrade 2018, 73–100.
- Borza 1955**
H. Borza, Le Mythe de l'obole de Charon et le symbolisme actuel de la monnaie dans le cercueil, *Orbis* 4, 1955, 134–148.
- Brukner 1981**
O. Brukner, *Rimska keramika u jugoslovenskom delu provincije donje Panonije*, Beograd 1981.
- Brulet 1996**
R. Brulet, Dionysisch in der Unterwelt-Ein gallo-römischer Bleisarkophag von Tournai, *Antike Welt*/4, 1996, 297–304.
- Clarke 1979**
G. Clarke, *Pre-Roman and Roman Winchester, Part II: The Roman Cemetery at Lankhills*, Oxford 1979.
- Conrad 2007**
S. Conrad, Die Gefäßkerami, latrus – Krivina, Spätantike Befestigung und frühmittelalterliche Siedlung an der unteren Donau, Band VI: Ergebnisse der Ausgrabungen 1992–2000, *Limesforschungen* 28, Mainz 2007, 209–566.
- Cooke 1998**
N. Cooke, *The definition and interpretation of Late Roman burial rites in the Western Empire*, Unpublished PhD. thesis, Institute of Archaeology, Univeristy College, London 1998.
- Црнобрња, Крунић 1997**
А. Црнобрња, С. Крунић, Војна опрема и коњска орма, у: С. Крунић (ур.), *Античка бронза Сингидунума*, Београд 1997, 263–302.
- Црнобрња 2006**
А. Црнобрња, *Култна намена римских жижака у Горњој Мезији*, Београд 2006.
- Cumont 1959**
F. Cumont, *Afterlife in Roman paganism*, New York 1959.
- Damevski 1974**
V. Damevski, Pregled tipova staklenog posuđa in italskih, galskih, mediteranskih i porajnskih radionica na području Hrvatske u doba rimskog carstva, *Arheološki vestnik* 25, 1974, 62–87.
- Danković, Milovanović, Mikić 2019**
I. Danković, B. Milovanović, I. Mikić, Arheološka istraživanja na lokalitetu Pirivoj (Viminacijum) u 2016. godini, (ur.), I. Bugarski, N. Gavrilović Vitas, V. Filipović, *Arheologija u Srbiji: projekti Arheološkog instituta u 2017. godini*, Beograd 2019, 43–54.
- Danković 2019**
I. Danković, Burial of a Woman with an Amber Distaff at Viminacium, *Starinar* LXIX, Beograd 2019, 215–229.
- Danković 2020a**
I. Danković, *Inventar grobova ženske populacije kao*

odraz životnog doba - Studija slučaja viminacijumskih nekropola od I do IV veka, Nepublikovana doktorska teza, Univerzitet u Beogradu, Filozofski fakultet, Beograd 2020.

Danković 2020b

I. Danković, Roman bone distaffs and spindles: Could they have been used for spinning?, *Гласник Српског археолошког друштва* 36 (2020), 79–98.

Dasen 2015

V. Dasen, Probaskania: Amulets and Magic in Antiquity, u: *The Materiality of Magic*, D. Boschung and J. N. Bremmer (Eds.), *Morphomata* Vol. 20; Paderborn: Wilhelm Fink, 2015, 177–204.

Dautova-Ruševljan, Brukner 1992

V. Dautova-Ruševljan, O. Brukner, *Gomolava – rimski period*, Novi Sad 1992.

Derks 2010

T. Derks, Seal-boxes in context: a new monographic study from Augst, *Journal of Roman Archaeology* 23, 2010, 722–727.

Dragendorf 1895

H. Dragendorf, Terra sigillata, ein Beitrag zur Geschichte der griechischen und römischen Keramik, *Boner Jahrbücher* XCVI/XCVII, Bonn, 1895, CIII-1898.

Dragendorf, Watzinger 1948

H. Dragendorf, C. Watzinger, *Arretinische Reliefgefäße*, Tübingen 1948.

Déchelette 1904

J. Déchelette, *Les vases céramiques ornés de la Gaule Romaine*, Paris, 1904.

Doorselaer 1967

A. van Doorselaer, *Les nécropoles d'époque romaine en Gaule Septentrionale*, Brugge 1967.

Dušanić 1976

S. Dušanić, The Era of Viminacium, *Kovanje i kovnice antičkog i srednjovekovnog novca*, Beograd 1976, 53-57.

Ebner 1997

D. Ebner, *Das Römische Gräberfeld von Schwabmünchen*, *Landkreis Augsburg*, Kallmünz 1997.

Ettlinger, Simonett 1952

E. Ettlinger, Ch. Simonett, *Römische Keramik aus dem Schutthügel von Vindonissa*, Basel 1952.

Ettlinger 1973

E. Ettlinger, *Das römischen Fibeln in der Schweiz*, Bern, 1973.

Exner 1941

K. Exner, Die provinzialrömischen Emailfibeln der Rheinlande, *Bericht der Römisch-Germanischen Kommission*, 1941, 31–118.

Faber 1998

A. Faber, *Das Römische Gräberfeld auf der Keckweise in Kempten*, *Cambodunumforschungen* IV, Kallmünz 1998.

Fasold 1993

P. Fasold, *Das Roemisch-Norische Graeberfeld von Seebruck-Bedaum*, Kallmünz 1993.

Feugère 1993

M. Feugère, L'évolution du mobilier non céramique dans les sépultures antiques de Gaule méridionale (IIe siècle av. J.-C – début du Ve siècle ap. J.-C., in: M. Struck (ed.), *Römerzeitliche Gräber als Quellen zu Religion, Bevölkerungsstruktur und Sozialgeschichte*, Mainz 1993, 119–166.

Furger, Wartmann, Riha 2009

A. R. Furger, M. Wartmann, E. Riha, *Die Römischen Siegelkapseln aus Augusta Raurica*, Augst 2009.

Filipović 1960

M. S. Filipović, Otkuda i šta znače gvozdeni klinci u rimskim grobovima, *Članci i građe za kulturnu istoriju istočne Bosne* IV, 1960, 70.

Fleischer 1966

R. Fleischer, *Antike Bronzestuetten aus Carnuntum*, Graz – Köln, 1966.

Frend 1965

W.H.C. Frend, *Martyrdom and Persecution in the Early Church, A Study of a Conflict from Maccabees to Donatus*, Oxford 1965.

Fremersdorf 1958

F. Fremersdorf, *Das naturfarbene sogenannte blau-grüne Glas in Köln*, Köln 1958.

Fülep 1977

F. Fülep, *Roman Cemeteries on the Territory of Pécs (Sopiana)*, Budapest 1977.

Gaitsch, Werner 1993

W. Gaitsch, A. Werner, Rekonstruktion einer Brandbestattung vom Typ Bustum aufgrund archäologischer Befunde aus Siedlungen der Jülicher Lößbörde, in: M. Struck(ed.), *Römerzeitliche Gräber als Quellen zu Religion, Bevölkerungsstruktur und Sozialgeschichte*, Mainz 1993, 55–67.

Garašanin 1968

M. Garašanin, Razmatranja o nekropolama tipa Mala Kopašnica – Sase, *Godišnjak VI*, Sarajevo 1968, 5–34.

Garašanin 1996

M. Garašanin, Die alten Völker im nördlichen Teil des mittleren Balkans in historischer und archäologischer Sicht, in: P. Roman *et al.* (eds.), *The Thracian World at the crossroads of Civilisations*, Proceedings of 7th International Congress of Thracology, held May 20-26, 1996 in Constanta – Mangalia – Tulcea, Bucharest 1996, 13–43.

Garašanin 1997

M. Garašanin, Dako-Mysier (Nordthraker) in der schriftlichen Überlieferung der Antike?, у: М. Лазић (ур.), *Уздарје Драгославу Срејовићу*, Београд 1997, 345–350.

Гарашанин, Васић, Марјановић-Вујовић 1984

М. Гарашанин, М.Р. Васић, Г. Марјановић-Вујовић, Трајанов мост – Castrum Pontes, *Ђерданске свеске II*, Београд 1984, 25–84.

Garbsch 1971

J. Garbsch, Spätromisch Schatzfunde aus Kastell Vermania, *Germania* 49, 1971, 137–154.

Găzdac-Alföldy, Găzdac 2009

Á. Găzdac-Alföldy, C. Găzdac, Coins in Funerary Contexts. The Case of Brigetio, in: B. Szilvia, (ed.) *Ex Officina... Studia in honorem Dénes Gabler*, Győr 161–173.

Găzdac-Alföldy, Găzdac 2013

Á. Găzdac-Alföldy, C. Găzdac, Who pays the Ferryman? The Testimony of Ancient Sources on the Myth of Charon, *Klio* 95.2, 2013, 285–314.

Гетов 1999

Л. Гетов, Погребални обичаи и гробни сџорђения у траките през римската епоха (I-IV), *Археологија XII/1*, 1999, 1–9.

Grandjouan 1961

C. Grandjouan, *Terracottas and Plastic Lamps of the Roman Period*, Princeton 1961.

Grönke, Weinlich 1991

E. Grönke, E. Weinlich, *Die Nordfront des römischen Kastells Biriciana-Weissenburg: die Ausgrabungen 1986/1987*, Kallmünz 1991.

Göricke-Lukić 2000

H. Göricke-Lukić, *Sjeveroistočna nekropola rimske Murse*, Zagreb – Osijek 2000.

Golubović 1998

S. Golubović, Graves of the Mala Kopašnica-Sase Type at the Viminacium Cemetery from an Aspect of their Ethnic Origin, in: P. Roman *et al.* (eds.), *The Thracian World at the crossroads of Civilisations*, Proceedings of 7th International Congress of Thracology, held May 20-26, 1996 in Constanta – Mangalia – Tulcea, Bucharest 1996, 247–260.

Голубовић 2001

С. Голубовић, Прилог проучавању оловних саркофага у Горњој Мезији, *Viminacium* 12, 2001, 135–158.

Golubović 2002

S. Golubović, Decorated lead sarcophagi in Moesia Superior, in: F. Freeman *et al.* (eds.), *Proceedings of the XVIII th International Congress of Roman Frontiers Studies held in Amman*, Oxford 2002, 629–640.

Golubović 2004

S. Golubović, Jewellery and the Costume Decorations in the Cremation Graves from Viminacium, *Anodos, Studies of the Ancient World*, 3 (2003), 2004, 79–90.

Grossi Mazzorin 2001

J. De Grossi Mazzorin, L'uso dei cani nei riti funerari, in: M. Heinzelmann *et al.* (eds.), *Römischer Bestattungsbrauch und Beigabensitten in Rom, Norditalien und den Nordwestprovinzen von der späten Republik bis in die Kaiserzeit*, Wiesbaden 2001, 77–82.

Härke 1997

H. Härke, The Nature of Burial Data, in: C. K. Jensen, K. H. Nielsen (eds.), *Burial & Society. The Chronological and Social Analysis of Archaeological Burial Data*, Aarhus – Oxford, 19–26.

Hayes 1975

J. W. Hayes, *Roman and Pre-Roman Glass in the Royal Ontario Museum*, Toronto 1975.

Hayes 1997

J. W. Hayes, *Handbook of Mediterranean Roman Pottery*, London 1997.

Harris 1980

W. V. Harris, Roman Terracotta Lamps: Organisation of an Industry, *The Journal of Roman Studies* 70, 1980, 126–145.

Heinzelmann 2001

M. Heinzelmann, Zur stadtrömischen Situation, in: M. Heinzelmann *et al.* (eds.), *Römischer Bestattun-*

gsbrauch und Beigabensitten in Rom, Norditalien und den Nordwestprovinzen von der späten Republik bis in die Kaiserzeit, Wiesbaden 2001, 11–20.

Hesberg 1998

H. von Hesberg, Beigaben in den Gräbern Roms, in: P. Fasold *et al.* (eds.), *Grabanlagen und Grabbeigaben der frühen römischen Kaiserzeit in Italien und den Nordwest-Provinzen*, Kolloquium in Xanten vom 16. bis 18. Februar 1995: „Römische Gräber des 1. Jhs. n. Chr. in Italien und den Nordwestprovinzen“, Xantener Berichte Band 7, Köln 1998, 13–28.

Hope 2001

V. M. Hope, *Constructing Identity: The Roman Funerary Monuments of Aquileia, Mainz and Nimes*, 2001.

Isings 1957

C. Isings, *Roman Glass from dated finds*, Groningen – Djakarta 1957.

Istenič 2000

J. Istenič, *Petovio, zahodna grobišča II, Grobne celote iz Deželnega muzeja Joanneuma v Gradcu*, Ljubljana 2000.

Ivanišević, Nikolić-Đorđević 1997

V. Ivanišević, S. Nikolić-Đorđević, Novi tragovi antičkih fortifikacija u Singidunumu, *Singidunum* 1, Beograd 1997, 65–150.

Iványi 1935

D. Iványi, *Die Pannonischen Lampen*, Budapest 1935, 12.

Jeremić 2009

G. Jeremić, *Saldum. Roman and early Byzantine Fortification*, Belgrade 2009.

Јеремих, Гојгић 2012

Г. Јеремих, А. Гојгић, *Римске терме у Чачку*, Чачак 2012.

Јеремих 1995

М. Јеремих, Римски размерник (менсура), Д. Срејовић (ур.), *Свет мерења*, Београд 1995, 107.

Јеремих 2001

М. Јеремих, Римски размерник (менсура) из Виминацијума, *Viminacium* 12, 2001, 179–184.

Јевремовић 1987

Н. Јевремовић, Керамика јужног и западног бедема локалитета Diana – Караташ, *Ђерданске свеске* IV, 1987, 49–53.

Johns 1996

C. Johns, *The Jewellery of Roman Britain*, London 1996.

Jones 1977

R. Jones, A quantitative approach to Roman burial, in: R. Reece (ed.), *Burial in the Roman world*, London 1977, 20–25.

Jones 1993

R. Jones, Rules for the living and the dead: funerary practices and social organisation, in: M. Struck (ed.), *Römerzeitliche Gräber als Quellen zu Religion, Bevölkerungsstruktur und Sozialgeschichte*, Mainz 1993, 247–254.

Jovanović 1984

B. Jovanović, Les sépultures de la nécropole celtique de Pećine près de Kostolac (Serbie du nord), *Études Celtiques* XXI, 1984, 63–93.

Jovanović 1985

B. Jovanović, Nekropola na Pećinama i starije gvozdeno doba Podunavlja, *Starinar* XXXVI, 1985, 13–18.

Jovanović 1978

A. Jovanović, *Nakit u rimskoj Dardaniji*, Beograd 1978.

A. Jovanović 1984

A. Jovanović, *Rimske nekropole na teritoriji Jugoslavije*, Beograd 1984.

Jovanović 2000

A. Jovanović, Romanization and ethnic elements in burial practice in the southern part of Pannonia Inferior and Moesia Superior, in: J. Pearce (ed.), *Burial, Society and Context in the Roman World*, Oxford 2000, 204–214.

Jovičić, Milovanović 2017

M. Jovičić, B. Milovanović, Roman brick kiln from the eastern necropolis of Viminacium, *Arheologija i prirodne nauke* 12, 2017, 19–38.

Kanic 1985

F. Kanic, *Srbija – zemlja i stanovništvo*, Beograd 1985.

Karović 1996

G. Karović, Rimsko staklo Marguma, *Viminacium* 10 (1995–1996), 1996, 75–104.

Каровић 1995

Г. Каровић, Сребрно огледало са рељефном представом из Виминацијума, у: И. Поповић и др. (ур.), *Радионице и ковнице сребра*, Београд 1995, 217–226.

Keller 1971

E. Keller, *Die spätrömischen Grabfunde in Südbayern*, München 1971.

Keßler 1929/1930

P. T. Keßler, Eine neuartige Grabanlage der Latène-Zeit in Wallertheim, Rheinhessen, *Mainzer Zeitschrift* XXIV/XXV, 1929/1930, 125–133.

Kohlert-Nemeth 1990

M. Kohlert-Nemeth, Bronzener Hausrat aus dem römischen Alltag in Nida-Heddernheim, *Archäologische Reihe* 14, 1990, 6–7.

Kolling 1967

A. Kolling, Die römischen Brandgräber von Marpingen, Kreis St. Wendel, I Teil, *Bericht der Staatlichen Denkmalspflege im Saarland* 14, 1967, 37–72.

Kondić 1970

V. Kondić, Rimski Singidunum u svetlosti arheoloških nalaza, *Oslobođenje gradova u Srbiji od Turaka 1862–1867. god.*, Beograd 1970.

Korać 2018

M. Korać, *Oil-lamps from Viminacium (Moesia Superior)*, Belgrade 2018.

Korać, Golubović 2009

Korać, S. Golubović, *Viminacium, Više grobalja*, Tom 2, Beograd 2009.

Korać, Golubović, Mrđić 2018

M. Korać, S. Golubović, N. Mrđić, Research of Viminacium and its Suburban Zones, in: S. Golubović, N. Mrđić (eds.), *Vivere Militare Est – From Populus to Emperors – Living on the Frontier II*, Belgrade 2018, 41–71.

Koščević 1995

R. Koščević, *Finds and Metalwork Production, Siscia Pannonia Superior*, Oxford 1995.

Koščević 1988

R. Koščević, *Antički brončani predmeti sa jugoslovenskog dijela provincije Gornje Panonije*, Nepublikovana doktorska disertacija, Sveučilište u Zagrebu, Univerzitetu u Beogradu, Zagreb - Beograd 1988.

Kreković 1991

E. Kreković, Skelettgräber der älteren römischen Kaiserzeit im Licht der Funde aus Gerulata, *Carnuntum* 36, 1991 (1992), 71–79.

Крунић 1997а

С. Крунић, Употребни предмети, у: С. Крунић (ур.), *Античка бронза Сингидунума*, Београд 1997, 189–229.

Крунић 1997б

С. Крунић, Ситна фигурална пластика, у: С.

Крунић (ур.), *Античка бронза Сингидунума*, Београд 1997, 57–82.

Крунић 1997ц

С. Крунић, Мерни, медицински, козметички и други инструменти, у: С. Крунић (ур.), *Античка бронза Сингидунума*, Београд 1997, 233–260.

Крунић 1992

С. Крунић, *Римски медицински и фармацеутски инструменти из Сингидунума и околине*, Београд 1992.

Крунић 2011

С. Крунић, *Античке светиљке из Музеја града Београда*, Београд 2011.

Laet et al. 1972

S. J. Laet, A. Van Dorselaer, P. Spitaels, H. Thoen, *La nécropole Gallo-Romaine de Blicquy (Hainaut-Belgique)*, Brugge 1972.

Lambrechts 1954

P. Lambrechts, *L'exaltation de la tête dans la pensée et dans l'art des Celts*, Brugge 1954.

Loeschke 1919

S. Loeschke, *Lampen aus Vindonissa. Ein Beitrag zur Geschichte von Vindonissa und des Antiken Beleuchtungswessens*, Zürich 1919.

Leman 1975

P. Leman, Information archéologique – Nord, *Gallia* T. 33, 1975, 2, 267–290.

Lilčik 1992

V. Lilčik, Prilog kon antičkiot kluč, *Macedoniae Acta Archaeologica* 13, 1992, 201–212.

Mandelbaum 1959

D. G. Mandelbaum, Social Uses of Funeral Rites, in: H. Feifel, (ed.), *The Meaning of Death*, New York 1959, 189–217.

Maxfield 1981

V. A. Maxfield, *The Military Decorations of the Roman Army*, London 1981.

Menzel 1953

H. Menzel, Lampen in römischen Totenkult, *Festschrift des Römisch Germanischen Zentralmuseums*, 1952 III (1953), 131–138.

Миловановић 2007

Б. Миловановић, *Налази наушница у римским провинцијама на територији Србије*, Београд 2007.

Milovanović 2012

B. Milovanović, *Decorative Needles from Viminaci-*

um, *Arheologija i prirodne nauke* 7 (2011), 2012, 167–171.

Milovanović, Raičković Savić 2013

B. Milovanović, A. Raičković Savić, Seal boxes from the Viminacium site, *Старинар* LXIII, 2013, 219–236.

Milovanović 2017

B. Milovanović, *Mining and Metallurgy Lead Complexes and Finds in the Roman Provinces at the Territory of Serbia*, Belgrade 2017.

Milovanović et al. 2017

Milovanović, S. Redžić, M. Jovičić, Arheološka istraživanja na lokalitetu Rit (Viminacijum) u 2015. godini, u: I. Bugarski, N. Gavrilović Vitas, V. Filipović (ur.), *Arheologija u Srbiji: projekti Arheološkog instituta u 2015. godini*, Beograd 2017, 71–76.

Milovanović 2018

B. Milovanović, Jewelry as a Symbol of Prestige, Luxury and Power of the Viminacium Population, n: S. Golubović, N. Mrđić (eds.), *Vivere Militare Est – From Populus to Emperors – Living on the Frontier II*, Belgrade 2018, 101–141.

Milovanović et al. 2019

B. Milovanović, N. Mrđić, I. Kosanović, Arheološka istraživanja na lokalitetu Rit (Viminacijum) u 2017. godini, u: I. Bugarski, N. Gavrilović Vitas, V. Filipović (ur.), *Arheologija u Srbiji: projekti Arheološkog instituta u 2017. godini*, Beograd 2019, 97–108.

Milošević 2002

G. Milošević, New data on the Topography of Viminacium, in: L. Ruseva-Slokoska (ed.), *The Roman and Late Roman City*, Sofia 2002, 151–161.

Mikulčić 1974

I. Mikulčić, Antičko staklo iz Scupia i ostali makedonski nalazi, *Arheološkivestnik* 25, 1974, 191–210.

Mikulčić 1968

I. Mikulčić, A. Jovanović, Helenistički oppidum iz Krševice kod Vranja, *Vranjski glasnik* 4, 1968, 357–375.

Mikulčić 1979

I. Mikulčić, Neilirski elementi među skupskim nalazima na prelazu iz predrimskog u rimsko doba, u: M. Garašanin (ur.), *Sahranjivanje kod Ilira*, Zbornik radova prikazanih na naučnom skupu Srpske Akademije nauka i umetnosti i Balkanološkog Instituta SANU, Beograd 1979, 245–258.

Milošević 1985

P. Milošević, Etnički i društveno-ekonomski aspekti kulta mrtvih na ranim nekropolama Sirmijuma, *Materijali XX*, Beograd 1985, 177–185.

Mirković 1986

M. Mirković, *Inscriptions de la Mésie Supérieure*, Vol. II, Beograd, 1986.

Mirković 1968

M. Mirković, *Rimski gradovi na Dunavu u Gornjoj Meziji*, Beograd, 1968.

Mihajlović 2011

D. V. Mihajlović, Adultery in the Mirror: Roman Mirror from Viminacium, Myth, Moral and Rite(s) of Passage, in: K. Maricki Gađanski (ed.), *Antika i savremeni svet: religija i kultura*, Beograd 2011, 178–193.

Miškec 2012

A. Miškec, The analysis of monetary finds from the graves of Emona's cemeteries, in: I. Lazar, B. Županek (eds.), *Emona: med Akvilejo in Panonijo / between Aquileia and Pannonia*, Koper 2012, 133–141.

Mócsy 1970

A. Mócsy, *Gesellschaft und Romanisation in der römischen Provinz Moesia Superior*, Budapest, 1970.

Nikolić-Đorđević 2000

S. Nikolić-Đorđević, Antička keramika Singidunuma, *Singidunum 2*, Beograd 2000, 11–244.

Nikolić, Raičković 2008

S. Nikolić, A. Raičković, Ceramic balsamaria – bottles: the Example of Viminacium, *Starinar* LVI, 2008, 327–337.

Николић, Марјановић 2018

С. Николић, М. Марјановић, Римске уљане лампе – профана и сакрална намена / Roman oil lamps – profane and sacral use, u/in: М. Кораћ, С. Поп-Лазих (ур./eds.) Римски лимес и градови на тлу Србије / Roman Limes and Cities on the Territory of Serbia, Београд 2018, 78–83, 325–348.

Oldenstein 1976

J. Oldenstein, Zur Ausrüstung römischer Auxiliareinheiten, *Bericht der Römisch Germanischen Kommission 57*, 1976, 49–284.

Ortalli 1998

J. Ortalli, Riti, usi e corredi funerari nelle sepolture romane della prima età imperiale in Emilia Romagna (Valle del Po), in: P. Fasold *et al.* (eds.), *Grabanlagen und*

Grabbeigaben der frühen römischen Kaiserzeit in Italien und den Nordwest-Provinzen, Kolloquium in Xanten vom 16. bis 18. Februar 1995: „Römische Gräber des 1. Jhs. n. Chr. in Italien und den Nordwestprovinzen“, Xantener Berichte Band 7, Köln 1998, 49–86.

Parazoglu 1969

F. Parazoglu, *Srednjobalkanska plemena u predrim-sko doba*, Sarajevo 1969.

Paškvalin 1974

V. Paškvalin, Antičko staklo s područja Bosne i Hercegovine, *Arheološki Vestnik* 25, 1974, 109–138.

Petković 1995

S. Petković, *Rimski predmeti od kosti i roga sa teritorije Gornje Mezije*, Beograd 1995.

Петковић, Тапавички-Илић 2020

С. Петковић, М. Тапавички-Илић, *Касноантичко утврђење Horreum Margi*, Београд 2020.

Petru 1972

S. Petru, *Emonske nekropole odkrite med leti 1935–1960*, Ljubljana 1972.

Петровић 1997а

Б. Петровић, Накит, у: С. Крунић (ур.), *Античка бронза Сингидунума*, Београд 1997, 85–157.

Петровић 1997б

Б. Петровић, Статуете божанстава, у: С. Крунић (ур.), *Античка бронза Сингидунума*, Београд 1997, 25–40.

Petrović 1995

P. Petrović, *Timacum Minus et la vallée du Timok*, *IMS III/2*, Beograd 1995.

Pilet 1980

Chr. Pilet, *La nécropole de Frénouville*, Oxford 1980.

Пилиповић 2011

С. Пилиповић, *Култ Бахуса на Централном Балкану, I–IV век*, Београд 2011.

Plesničar-Gec 1972

Lj. Plesničar-Gec, *Severno emonsko grobišče*, Ljubljana, 1972.

Polfter 2000

M. Polfter, Reconstructing funerary rituals, in: J. Pearce (ed.), *Burial, Society and Context in the Roman World*, Oxford 2000, 30–37.

Popović 1991

P. Popović, Mlađe гвоздено doba Đerdapa, *Старинар* XL–XLI (1989–1990), 1991, 165–176.

Поповић 1968

В. Поповић, Увод у топографију Виминацијума, *Старинар* XVIII, 1968, 29–49.

Поповић 1992

И. Поповић, Радионица оловних предмета или светилиште култа дунавских коњаника у Виминацијуму, *Viminacium* 7, 1992, 29–56.

Pop-Lazić 2002

S. Pop-Lazić, *Nekropole rimskog Singidunuma*, *Singidunum* 3, Beograd 2002, 7–99.

Popović 1994

I. Popović, Zlatno rimsko prstenje iz muzeja grada Beograda, *Godišnjak grada Beograda* XL/XLI, 1994, 5–12.

Potter 1983

T. Potter, *The Thetford Treasure*, London 1983.

Protase, Macrea

D. Protase, M. Macrea, *MCA V*, 1959, 435–452.

Protase 1971

D. Protase, *Riturile funerare la daci și daco-romani*, București 1971.

Радуловић 2006

Л. Радуловић, Типолошка анализа наруквица са Виминацијума, *Гласник Српског археолошког друштва* 22, 2006, 355–373.

Ružić 1994

M. A. Ružić, *Rimsko staklo u Srbiji*, Beograd 1994.

Ruseva-Slokoska 1991

Lj. Ruseva-Slokoska, *Roman Jewellery, A Collection of the National Archaeological Museum*, Sofia–London 1991.

Rahmani 1987

L.Y. Rahmani, More lead coffins from Israel, *Israel Exploration Journal*, 37/2–3, 1987, 145–147.

Rahmani 1988

L.Y. Rahmani, Roman Lead Coffins in the Israel Museum Collection, *The Israel Museum Journal* VII, Jerusalem 1988, 47–60.

Rahmani 1999

L.Y. Rahmani, *A catalogue of Roman and Byzantine lead coffins from Israel*, Jerusalem 1999.

Raičković 2007

A. Raičković, *Keramičke posude zanatskog centra iz Viminacijuma*, Beograd 2007.

Raičković, Redžić 2006

A. Raičković, S. Redžić, Keramičke i opekarske peći Viminacijuma – Lokacije „Pećine“ i „Livade kod ćuprije“, *Arheologija i Prirodne nauke* 1, 2006, 81–106.

Richmond 1950

I. A. Richmond, *Archaeology, and the after-life in pagan and christian imagery*, Oxford 1950.

Reece 1977

R. Reece, Burial in Latin literature: two examples, in: R. Reece (ed.), *Burial in the Roman world*, London 1977, 44–45.

Redžić 2007

S. Redžić, *Nalazi rimskih fibula na nekropolama Viminacijuma*, Beograd 2007.

Rieckhoff 1975

S. Rieckhoff, Münzen und Fibeln aus dem Vicus des Kastells Hüfingen (Schwarzwald-Baar-Kreis), *Saalburg Jahrbuch* XXXII, 5–105.

Rieckhoff-Pauli 1977

S. Rieckhoff-Pauli, Die Fibeln aus dem römischen Vicus von Sulc am Necker, *Saalburg Jahrbuch* XXXIV, 5–29.

Ross 1967

A. Ross, *Pagan Celtic Britain*, London 1967.

Sagadin 1979

M. Sagadin, Antične pasne sponse in garniture v Sloveniji, *Arheološki Vestnik* 30, Ljubljana 1979.

Sagy 1954

K. Sagy, Die Ausgrabungen im römischen Gräberfeld von Intercisa im Jahre 1949, *Intercisa* I, 1954, 61–123.

Sanquer 1975

R. Sanquer, Informations archéologique: Bretagne, *Gallia* 33, 1975, 333–367.

Santis 2000

P. de Santis, Glass vessels as grave goods and grave ornament in the catacombs of Rome: some examples, in: J. Pearce (ed.), *Burial, Society and Context in the Roman World*, Oxford 2000, 238–243.

Schnurbein 1977

S. von Schnurbein, *Das römerzeitliche Gräberfeld von Regensburg*, 2 Bände, Kallmünz 1977.

Schönberger 1953

H. Schönberger, Provinzialrömische Gräber mit Waffenbeigaben, *Saalburg Jahrbuch* XIII, 1953, 53–56.

Simić 1997

Z. Simić, Rezultati zaštitnih arheoloških istraživanja na prostoru jugoistočne nekropole Singidunuma, *Singidunum* 1, Beograd 1997, 21–56.

Ślomska 2019

J. Ślomska, Loom weights – a general typology of finds from Poland, *Przegląd Archeologiczny* 67, 2019, 89–99.

Spasić-Đurić 2002

D. Spasić-Đurić, *Viminacijum – glavni grad rimske provincije Gornje Mezije*, Požarevac, 2002.

Спасић-Ђурић 2006

Д. Спасић-Ђурић, *Lectus genialis* из Виминацијума, *Гласник Српског археолошког друштва* 22, 2006, 295–310.

Спасић-Ђурић 2001

Д. Спасић-Ђурић, Рељефна огледала из Виминацијума, *Viminacium* 12, 2001, 159–178.

Спасић-Ђурић 2011

Д. Спасић-Ђурић, Накитодгагата из Виминацијума и Маргума, *Гласник Српског археолошког друштва* 27, 2011, 9–60.

Спасић-Ђурић 2015

Д. Спасић-Ђурић, *Град Виминацијум*, Пожаревац 2015.

Срејовић 1965

Д. Срејовић, Римске некрополе раног царства у Југославији, *Старинар* XIII-XIV, 1965 (1962/63), 49–85.

Schwarz 1962

K. Schwarz, Zum Stand der Ausgrabungen in der spätkeltischen Viereckschanze von Holzhausen, *Jahresbericht der Bayerischen Bodendenkmalpflege* 3, 1962, 22–74.

Stevens 1991

S. T. Stevens, Charon's Obol and Other Coins in Ancient Funerary Practice, *Phoenix* 45.3, 1991, 215–229.

Šaranović-Svetek 1981

V. Šaranović-Svetek, Tipologija koštanih predmeta iz Sirmijuma, *Раd војвођанских музеја* 27, 1981, 149–179.

Tadin 1979

Lj. Tadin, *Sitna rimska bronzana plastika u jugoistočnom delu provincije Panonije*, Beograd 1979.

Teichner 2011

F. Teichner, *Die Gräberfelder von Intercisa II: Die Altfunde aus den Museumssammlungen in Berlin. Mainz und Wien*, Berlin – Charlottenburg 2011.

Thüry 1999

G. E. Thüry, Charon und die Funktionen der Münzen in römischen Gräbern der Kaiserzeit, in: O. F. Dubuis *et al.* (eds.), *Trouvailles monétaires de tombes. Actes de deuxième colloque international du Groupe suisse pour l'étude de trouvailles monétaires* (Neuchâtel, 3–4 mars 1995) (ENH 2), Lausanne 1999, 17–30.

Todorović, Birtašević 1955

J. Todorović, M. Birtašević, Arheološki spomenici u Beogradu i okolini, *Glasnik Muzeja grada Beograda* II, Beograd, 1955, 32–33.

Topál 1981

J. Topál, Das früh- und mittelkaiserzeitliche Gräberfeld von Matrica (Százhalombatta-Dunafüred), *Archaeologiai Értesítő* 108/1, 1981, 70–78.

Topál 2000

J. Topál, The connection between funerary rites and ethnic groups in the cemeteries of north-eastern Pannonia, in: J. Pearce, (ed.), *Burial, Society and Context in the Roman World*, Oxford 2000, 197–203.

Toynbee 1971

J. M. C. Toynbee, *Death and Burial in the Roman World*, London 1971.

Tranoy 2000

L. Tranoy, The living and the dead: a struggle for space – approaches to landscape around Lyons, in: J. Pearce, (ed.), *Burial, Society and Context in the Roman World*, Oxford 2000, 162–168.

Vaday, Szóke 1983

H. A. Vaday, B. M. Szóke, Sarmata temető és Gepida sír Endröd-Szujókeresztén, *Communicationes Archaeologicae Hungariae*, Budapest 1983, 79–125.

Valtrović 1885

M. Valtrović, Rimski grobovi u obliku bunara, *Starinar* II, 1885, 33–43.

Vasić 2012

M. R. Vasić, *Imperial and Colonial mint in Viminacium during the reign of Trajan Decius (249–251 AD)*, Belgrade 2012.

Vegas 1965

M. Vegas, Spätkaiserzeitliche Keramik aus Pollen-

tia (Mallorca, Spanien), *Bonner Jahrbücher* 165, 1965, 108–140.

Verzár-Bass 1998

M. Verzár-Bass, Grab und Grabsitte in Aquileia – mit einem Beitrag von Flaviana Oriolo, in: P. Fasold *et al.* (eds.), *Grabanlagen und Grabbeigaben der frühen römischen Kaiserzeit in Italien und den Nordwest-Provinzen*, Kolloquium in Xanten vom 16. bis 18. Februar 1995: „Römische Gräber des 1. Jhs. n. Chr. in Italien und den Nordwestprovinzen“, Xantener Berichte Band 7, Köln 1998, 143–179.

Vikić-Belančić 1962/1963

B. Vikić-Belančić, Neka obilježja ranocarske keramike u jugozapadnoj Panoniji, *Starinar* XIII–XIV, 1962/63, 89–111.

Vikić 1971

B. Vikić, Karakter rimske keramike južne Panonije i problematika njene tipologije i kronologije, *Materijali* VIII, Zenica 1971, 91–110.

Veličković 1974

M. Veličković, Tipologija i hronologija rimskog stakla iz Budve u zbirci Narodnog muzeja u Beogradu, *Arheološki vestnik* 25, 1974, 165–174.

Vojvoda 2015

M. Vojvoda, Perforated coins from graves at the Viminacium necropolis of Više grobalja, *Starinar* LXV, 2015, 53–78.

Vojvoda 2018

M. Vojvoda, Perforated Coins from graves at the Viminacium necropolis of Pećine, *Starinar* LXVIII, 2018, 65–87.

Vojvoda et al. 2021

M. Vojvoda, S. Golubović, I. Mikić, *Mors immatura. Novac i apotropejsko-profilaktički elementi u pogrebnim ritualima – južna nekropola Viminacijuma / Coinage and apotropaic-prophylactic elements in funerary rituals – southern Viminacium cemetery*, Beograd / Belgrade 2021.

Vojvoda, Mrđić 2015

M. Vojvoda, N. Mrđić, *Coin finds from the Viminacium necropolis of Više grobalja and their role in funerary ritual / Nalazi novca sa viminacijumske nekropole Više grobalja i njihova uloga u pogrebnom ritualu*, Belgrade / Beograd 2015.

Vojvoda, Mrđić 2017

M. Vojvoda, N. Mrđić, *Coin finds from the Viminaci-*

um necropolis of Pećine and their role in funerary ritual / Nalazi novca sa viminacijumske nekropole Pećine i njihova uloga u pogrebnom ritualu, Belgrade / Beograd 2017.

Wells 1960

C. Wells, A study of Cremation, *Antiquity* 34, Issue 133, 1960, 29–37.

Wrede 1975

H. Wrede, Lunulae im Halsschmuck, In: *Wandlungen: Studien zur antiken und neueren Kunst*, München, 1975 243–254.

Wiseman 1973

J. Wiseman, Gods, War and Plaque in the Time of Antonines, in: Đ. Mano-Zisi, J. Wiseman (eds.), *Studies in the Antiquities of Stobi*, Vol. 1, Beograd 1973, 152–183.

Zeiller 1918

J. Zeiller, *Les origines chrétiennes dans les provinces danubiennes de l'empire romain*, Paris 1918.

Зотовић, Јордовић 1990

Љ. Зотовић, Ч. Јордовић, *Viminacium I*, некропола Више гробаља, Београд, 1990.

Зотовић 1995

Љ. Зотовић, Типолошка анализа минђуша од сребра из римских радионица из Виминацијума у: И. Поповић и др. (ур.), *Радионице и ковнице сребра*, Београд 1995, 233–241.

Zotović 1984

Lj. Zotović, Prilog problemu etničke pripadnosti grobova tipa Mala Kopašnica – Sase, in: A. Benac (ur.), *Duhovna kultura Ilira*, Sarajevo 1984, 165–170.

Zotović 2002

R. Zotović, *Population and Economy of the Eastern Part of the Roman Province of Dalmatia*, Oxford 2002.

Зотовић 2003

Р. Зотовић, Римски камени лавови из збирке Народног музеја у Пожаревцу, *Viminacium* 13, 2003, 87–95.

Валтровић 1884

М. Валтровић, Откопавања у Костолцу, *Старинар* I, 1884, 3–14; 49–63; 89–105; 121–142.

VIMINACIUM - PEĆINE SITE
NECROPOLIS AROUND THE SOUTH
CITY COMMUNICATION

In the early 1990s, a monograph was published on the first five hundred graves from the Više Grobalja site, one of the southern necropolises, which largely provided guidelines for presenting a parallel necropolis at the Pećine site, excavated between 1978 and 1980. One part of it was investigated by a modern methodological procedure using a square grid, and the other by a wide drilling excavation, which provided data for a detailed analysis. That is why the necropolis of "Pećine" is a perfect sample for clarifying the funeral ritual, while the analysis of archaeological material, grave forms and the communication next to the graves leads to the analysis of the development of the necropolis and its organisation, and the social, economic and ethnic composition of the buried population.

The first data on the necropolises of Viminacium was recorded by M. Valtrović in 1882, when he established that to the south of the "town" is a large Roman cemetery that stretches to the right bank of the Mlava. Minor sounding research was carried out in that area at that time, and during the topographic research, the existence of the northern and eastern necropolis was determined. Research, begun in 1973, confirmed the existence of Roman necropolises east of the military camp and north and south of the camps and settlements that formed alongside the camp. Since 1977, extensive research work of a protective nature has been carried out on the territory of the southern necropolises. Namely, the Kostolac Thermo-Electric Power Plant was built in this area, and the surface coal mine that is advancing in the direction of the camp and the city settlement continues to condition protective archaeological works, although now east of the military camp and settlement. During the previous research, over 13,000 graves belonging to the period from the 4th century BC to the 6th century AD were discovered.

As is already known, Viminacium was a municipium, then a colony, and the strategic and administrative centre of the Roman province of Moesia Superior. The military camp, settlement and necropolis were founded on flat terrain, in a meander of the river Mlava, near the present-day village of Stari Kostolac. In addition to the permanent occupants of the military camp, the population consisted of retired soldiers of the legion with their families, immigrants from Italy and the Romanised pro-

vinces, people from Hellenised areas, immigrants from Syria and, of course, indigenous Illyrian and Thracian people.

Over several centuries, a large number of necropolises were formed in this area, next to the settlement and the military camp, where the diverse population of the ancient Viminacium was buried. According to Roman custom, necropolises were formed in the suburbs, probably with communications that led to the city. To date, long-term rescue excavations have established the southern and eastern necropolises of the city. The examined necropolis at the Pećine site, which extends west and east of the city, was used in the period from the 1st to the 4th century and extends southwest from the camps and settlements. In its north-eastern part, a building with four rooms was built, in the 4th century, which significantly damaged the graves. The purpose of the building has not yet been clarified. The northern border of the cremation graves, which are mostly represented in this necropolis, has been determined.

The researched necropolis belongs to the type of bi-ritual necropolises, i.e., cremation and inhumation are both present.

Among the cremation graves, one specific form of burial stands out - well graves. The first well graves in the area of ancient Singidunum were excavated at the end of the 19th century, when archaeologists in Europe first encountered this well-shaped tomb. In the first half of the 20th century, numerous excavations were carried out in southern France (Gaul) and southern Germany, during which this burial form was well confirmed. Our researchers had the opportunity to dig well graves in Sirmium and Singidunum. They occur in the largest number in the area of the Viminacium necropolises. Based on archaeological research, the reconstruction of the grave shape and funeral cult was performed: grave pits of circular foundations were deep (from 3.20 to 9.60 m), while the diameters of grave pits ranged from 0.75 to 3.00 m. The tombs are cylindrical in shape and generally gradually narrow towards the bottom. Three well graves (G1-69, G1-70, G-282) were excavated at the researched necropolis of Pećine, which is the subject of this paper. Their chronological range covers the period from the end of the 1st to the end of the 2nd century. A large number of researched well graves that appear primarily in Gaul, then

in England and southern Germany point to Gauls as the users of this grave form. We also have historical confirmation of Gauls in the area of Viminacium. They arrived in Moesia Superior during a military campaign at the end of the 1st century. The army that was concentrated on the Danube in the epoch of Domitian's wars was formed from soldiers recruited in Italy and in the western provinces (Hispania and Gallia). On the oldest military diploma from Moesia, the names of ten cohorts are attested, among which are the III, IV, V, VII and VIII Gallorum. At this point in the research, the well graves in the Viminacium area can be said to have been a cultural loan that once met the needs of a smaller ethnic community.

The next type to consider are burials in urns. Two types of pots were used for urns, in two cases a grey baked pot with an oblique rim, a ball-shaped belly and a flat bottom (G1-68, G1-83) and in four other cases (G1-33, G1-60, G1-103, G1-105) a pot of fine-grained clay of yellowish-white baking colour with a grooved profiled rim, ribbed belly, flat bottom and banded handle. These pots, thrown on a wheel, belong to the hearthstone pottery and were primarily used in the household, then reused as urns after any damage occurred. In Viminacium, burials in urns are quite rare and make up only about 2.5% of the total burials, which corresponds to the percentage of the researched necropolis.

The most common grave form is simple or two-levelled pits, whose walls are baked to a red, sometimes grey, intensity. There are several variants of these grave forms: simple grave pits, sometimes with a brick cover laid flat or in the form of a gable, with a plank or longitudinal half of a larger amphora as a cover, and two-levelled grave pits that can be with a built-in inner floor. In archaeology, this form of cremation grave, the Mala Kopašnica-Sase type, according to the typology established by M. Garašanin in eponymous localities, has been arousing great interest for thirty years. It represents a typical form of cremation tomb that occurs on the territory of south-eastern Pannonia and Moesia Superior, and covers parts of Dacia and Thrace in the east and eastern Dalmatia in the period from the 1st to the 3rd century. It seems that the appearance of this type of tomb can certainly be related to the end of the 1st century in all the provinces in which it normally occurs, with only a few tombs of this type dated to the 4th century. The researched necropolis of

Viminacium can be dated from the end of the 1st century to the middle of the 3rd century.

There are two interpretations of the specific red-grey burning of grave pits. According to one, the baked walls and bottom are a consequence of burning the body of the deceased on that spot (*bustum*), and according to another, they are a consequence of lustration, i.e., ritual cleaning of the grave space with fire. The baked walls were also interpreted as additionally burning the remains of the deceased in the grave itself or by placing the still hot remains of the pyre in the grave. However, there is little possibility that the glowing remains from the pyre could evenly seal the bottom and sides of the pit so that the layer reaches a thickness of up to 5 cm. Additionally, according to Roman custom, cremation was always done at night, while the funeral was the next day, by which time the pyre was already cooled.

In support of the thesis about the *ustrinum* - that is, burning on a common pyre - are the results of the reconstruction of the *bustum*: from an experiment in 1989. For this experiment, the results of the excavations of *bustum* from the 1st and 2nd century on the site southeast of the place known as the ancient *vicus Juliacum* were used as controls. Grave goods were laid on a pyre above an excavated pit, and a pig was burned instead of a body of a deceased. Above the pit, measuring 1.60 x 1.10 m and 0.80 m deep, oak and birch logs were stacked up to a height of 1.30 m with a total weight of 582 kg. When the temperature reached 800°C, the charred wood collapsed into the pit and filled three quarters of its volume. However, the pig's body was not burned enough, and it was necessary to add another 40 kg of wood in order to obtain the kind of cremation that was found in the graves from the control sample. So, after the whole process, the grave pit was almost completely filled with coal and ashes. It is also interesting that the walls were baked to a red intensity while the bottom was unbaked. The layer of charcoal and ashes in the Viminacium graves, at the bottom of the second floor, with average dimensions of 1.00 x 0.60 x 0.50 m, is usually 5 to 10 cm. There is another indication that in Viminacium the *bustum* type was not the "norm". Namely, in 2003, a *bustum* tomb was excavated at the Pirivoj site. Its shape corresponds to the type of graves with cremation, however, the layer of charcoal and ashes was thicker than half a metre, which has not been noti-

ced in any of the graves excavated so far. This bustum is unique in every respect and it is undoubtedly the funeral of a high-ranking person in the civil service.

As for the ethnicity of the deceased of certain developmental stages, it is obvious that, according to various grave forms, the situation was varied and complex. There are members of local autochthonous or immigrant and Romanised inhabitants, whose funeral rites preserved certain non-Roman features (tombs such as Mala Kopašnica-Sase), then forms characteristic of the population of other parts of the Roman Empire (well graves), while any obvious evidence of a military presence in the appearance of tombstones in this necropolis is missing.

The inhumed deceased were most often buried in ordinary grave pits, wrapped only in a cloth shroud. Based on numbers, burials in wooden coffins were the next most numerous, followed by graves with a brick construction, which are very diverse, and, lastly, only three burials in lead coffins.

Graves with inhumation in the area of Moesia Superior began to appear at the end of the 1st century. It is possible to distinguish two groups of this type: one includes graves with a rich inventory of grave goods (jewellery of precious metals, ceramic and glass vessels and lamps), which were placed in lead sarcophagi or in graves made of bricks, and the other graves of supine deceased or deceased laid in wooden coffins without any inventory or with modest grave goods. Rich tombs are usually attributed to a well-to-do class of settlers from the eastern provinces of the Roman Empire, especially from Asia Minor. It is believed that in Viminacium this type of inhumation was of oriental origin, even when it comes to simple graves of supine deceased with a modest inventory. In the second half of the 3rd century, inhumation became the dominant form of burial at Viminacium.

The percentage of children's funerals in the researched necropolis is somewhat lower than in other necropolises from that period. Namely, in the necropolises of this period, the percentage of children's burials ranges from 86% in Cambodunum, 41% in Gerulata, and 39.5% in the necropolis of Više Grobalja. At the necropolis Pećine, children's burials represented 15.5% of the total. In several cases, the children were buried with adults. In graves with cremation, the children were burned toget-

her with their parents. However, inhumation of children, whether in wooden coffins or masonry tombs, represent the majority. Inhumation burials of children could be either individual or in a community with adults. Anthropological analysis of the preserved skeletal remains indicates that the burials of both males and females are represented in the necropolis - 30 male, 20 female and 39 children's skeletons. All the deceased were buried in a supine position with their arms outstretched or crossed on their pelvis.

If the grave goods from the Viminacium necropolis are analysed, the standard repertoire would consist of, for example, jugs, lamps and coins whose symbolism has already been clarified. Some artefacts, such as utensils or tools or even medical instruments, could indicate an occupation and, thus, the social status of the deceased. However, including items as grave goods that could carry such information may not have been common. The symbolism of those grave goods where the symbolism is currently unclear could have been quite obvious to the participants and organisers of the funeral. The generally accepted explanation is that the grave goods did not serve to indicate the status of the deceased, but to provide nutrition, comfort and protection to the spirit of the deceased while staying in the tomb, on the way to, or in, the afterlife. However, some items were especially related to the deceased, so family members felt the need to place them in a grave or on the pyre, not only to appease the spirits, but to avoid the spirit of the deceased, through the item, negatively affecting the eventual new owner. Special measures could be taken in those cases where the deceased was young and unmarried. The general fear that *mana* (*manes*) could walk out of the grave and affect the living can be assumed on the basis of special measures taken to avoid this happening: sarcophagi, masonry tombs, laying iron nails in the grave and alike. Such measures were especially necessary in the case of a violent death or the death of a young person.

During the four centuries of the use of the necropolis, the funeral ritual inevitably gradually changed. Therefore, it is possible to observe these changes, which are, in any case, the result of changes in the society itself. Some differentiation of graves has been made in relation to the provision of sacrificial spaces or communications.

Judging by the horizontal and vertical stratigraphy

of the necropolis and the archaeological material found in the tombs, it can be concluded that it was used continuously in the period from the end of the 1st to the end of the 4th century. The changes that took place at the necropolis are sometimes mild and gradual, and only occasionally dramatic.

The vertical stratigraphy - a term used to describe the intersections of graves with each other - indicates several time phases in the use of the necropolis. Burial of graves begin at a depth of 0.20 m and end at a depth of 1.75 m in the sterile layer. Attempts to clarify the spatial arrangement of the necropolis encounter numerous difficulties, such as multi-layered burials from different periods, the lack of archaeological evidence of the spatial organisation of the cemetery and the random arrangement of graves. For instance, intersections even between close burials are not uncommon. In the case of graves from the examined necropolis, this cutting through is present in 35% of all burials. It seems that such a high degree of damage indicates the contradiction between the theoretical Roman legislation, with its great concern for the inviolability of graves, and the practical organisation, in which a lot of care is taken not to take up too much space during new burials. The fact is that the graves, especially cremation graves, are concentrated into a very limited space, and the reason for that is not obvious, given that the terrain at the very beginning of the use of the necropolis provided quite substantial opportunities for more thinly spaced burials. With the last burials, inhumation was usually in a wooden coffin or in a brick construction, most often in a SW-NE orientation, and it is noticeable that measures were taken to avoid using the older part of the necropolis. These are mostly tombs of the 4th century, so it should be assumed that the space that was known to have been used for burials in the previous period was deliberately avoided.

Although it is obvious that a grave pit that intersects a second grave pit is younger, it is usually not clear by how much time. Some researchers suggest a period of at least twenty years if the earlier tomb is completely destroyed. The reason for this suggestion is that people generally avoided digging in places they knew were already used for burials, and it takes about twenty years for traces of land use for burials to fade.

The appearance of sacrificial spaces on the territory

of the southern necropolis of Viminacium is especially interesting. Two are known from the necropolis of Više Grobalja, the so-called south-western and north-eastern, while a trench, in fact a communication, extending in a north-western direction was explored at the Pećina necropolis. According to recent excavations and new data on the organisation of settlements and camps, the connection between city and cemetery communications was plausible to presume. It is not excluded that, at least partially, the trench from the Pećine site served as a source for clay at one time. From the general plan of the necropolis, it is obvious that the craft centre was a hundred metres away from the necropolis and the communication.

The analysis of the spatial distribution of the graves indicates an obvious concentration of the earliest burials around the communication and east of the largest established sacrificial area in sector I. The necropolis then expands in a southerly direction. During the 3rd and 4th centuries, when inhumation completely prevailed, the necropolis was organised in rows, northwest of the area with the earliest burials of cremated deceased.

When it comes to the time phases of the use of the necropolis, it could be possible to establish the gradual development and expansion of the necropolis from the end of the 1st to the middle of the 3rd century. Phase I could be linked to Viminacium before it obtained municipal status under Hadrian, i.e., for the period from the eighth decade of the 1st century to the end of the second decade of the 2nd century. It consists mainly of graves with cremations that were beginning to form a necropolis on both sides of the communication. It is important to point out that, in addition to the custom of cremation, burials with inhumation were also registered (graves no. G-151, G-120, G-235, G-348).

In phase II, from Hadrian to Septimius Severus, where the graves of cremated deceased dominate, the expansion of the necropolis to the south can be noticed. The repertoire of grave forms is more diverse. It seems that in some periods there was an effort to more efficiently organise the necropolis. This is obvious in one period, during the middle of the 2nd century, when the necropolis began to expand to the south. In that period, multi-level cremation graves with a brick construction on the second level were common.

However, soon after, the burials were intensified in the central part of the necropolis. All orientations of graves are represented, overlaps are frequent in chronologically close burials, and the question of the existence of tombstones is raised. New research on necropolises in the west of the Roman Empire indicates that intersections between simultaneous cremations are much more frequent than might be expected. At the end of the 2nd and the beginning of the 3rd century (the period from Sever to Gordian, phase I - III) cremations were still very common at Viminacium, even new grave forms appear (G1-118), but inhumation begins to prevail. In the middle of the 3rd century, there were no more cremations, and the graves of the inhumed deceased largely respect the position of earlier burials.

The necropolis of inhumed deceased extends NW and W from the earlier burials of cremated deceased. Only a few inhumed graves intersect the cremation graves, which leads to the conclusion that the area of the necropolis was still known to the population of Viminacium, but that tombstones did not exist (Phase IV - from Gordian I to the Tetrarchy).

A certain process of reorganisation of the necropolis during the 3rd and 4th centuries is reflected only in the new direction of the spread of the graves. Any deliberate layering and destruction of previous burials is missing. The necropolis was now dominated by brick tombs. Supine burials in wooden coffins are still widely represented, and three burials in lead coffins have been noted (Phase V - from the tetrarchy to Theodosius I).

What this analysis seeks to provide is an answer to how the complexity embodied in the diverse population of Viminacium was reflected in funeral customs and religious practices.

When we compare the necropolises of Pećine and Više Grobalja, we can draw the following conclusions:

- According to the analysed material, the examined necropolis at Pećine belongs to the period from the 1st to the 4th century, while burials in the necropolis of Više Grobalja took place from the 1st to the middle of the 3rd century.

- In both cases, inhumation and cremation took place in parallel, although the prevalence of cremation was pronounced in the 2nd century and declined in the 3rd century.

- The necropolis at the Pećine site was formed along the communication in a north-western direction, while the direction of providing sacrificial spaces also plays an important role in the formation of the necropolis at the Više Grobalja site.

- Graves with Mala Kopašnica-Sase type cremations make up more than 90% of all cremations - the remaining graves are in the shape of wells and urns and in Pećine the number only amounts to 2%.

There is no evidence of the profession of any person buried in the excavated necropolis. Namely, not a single tombstone was found in situ.

According to the material found in the graves, a supposition of the occupations of the buried can be partially made. The graves in which daggers were found most likely belonged to soldiers, as indicated by other archaeological material from those graves. A measurement rod, which could have belonged to a buried craftsman, sculptor or architect, was found in grave G1-67.

At the examined necropolis, there were groups with different funeral customs that favoured different parts of the necropolis. This is obvious even in those cases when we are not able to determine how these subgroups were defined during their life in the city. However, this is not surprising, considering that in large urban areas, subgroups shared the same necropolis and followed a similar funeral practice. There seem to be elements that indicate the application of cultural rules at a higher social level and which spread at a regional level. This could, above all, refer to the transition from cremation to inhumation - a process that was widespread, both geographically and socially.

By analysing the necropolis at the Pećine site and comparing it with the necropolis of Više Grobalja, the aim is to set patterns for processing the entire Viminacium necropolis, which would achieve the highest possible degree of verifiability of materials, funeral rituals and ceremonies based on a representative part of the necropolis. In addition, the Viminacium necropolis is among the top five excavated graves in the entire territory of the former Roman Empire and can, at least in part, explain the process of acculturation of the indigenous population with the newly arrived members of the Roman Empire and give a picture of life in a cosmopolitan city, such that Viminacium was in that period.

TABLE

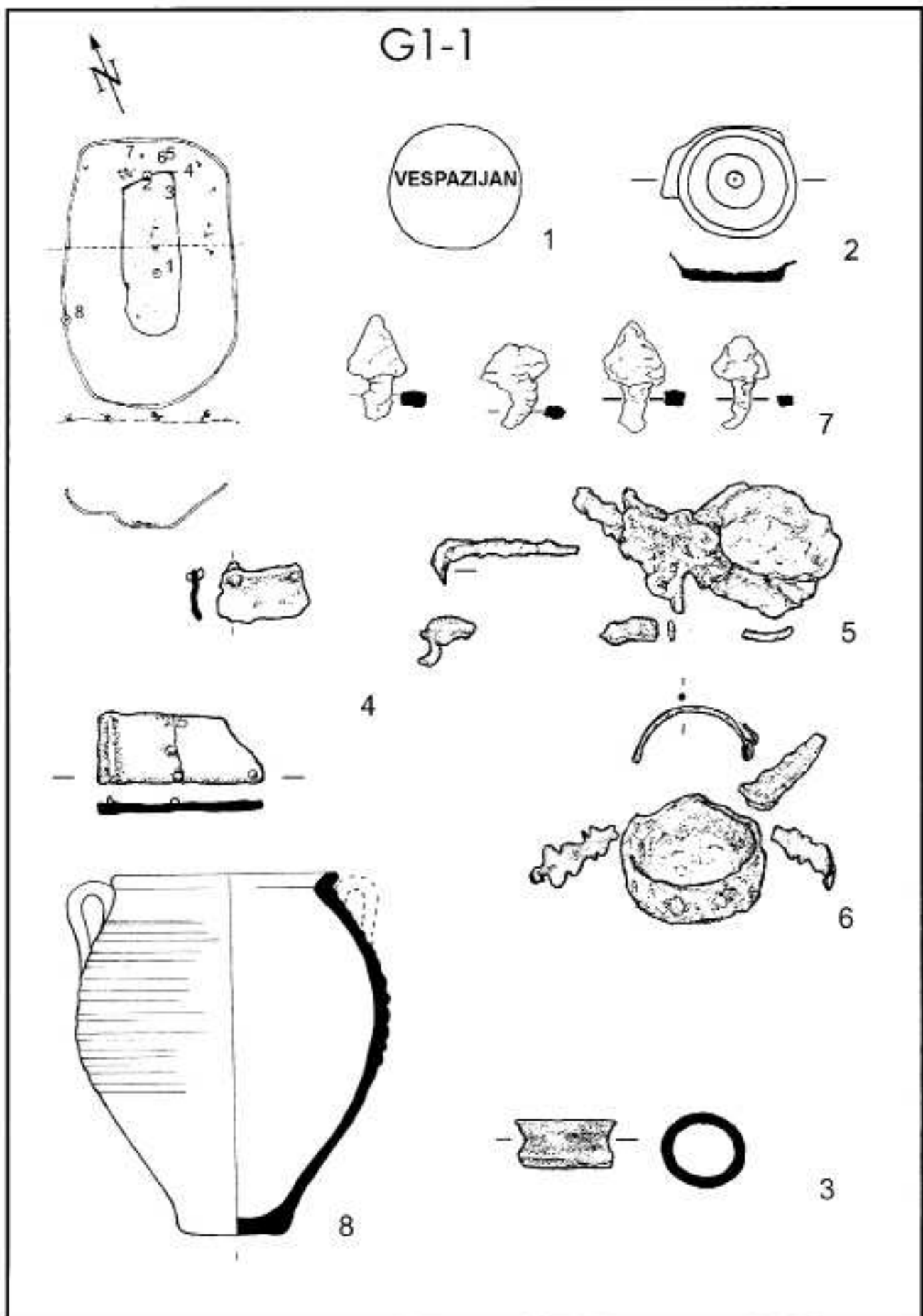

G1-1 - R=1:40; 1, 7 - R=1:1; 2, 3, 8 - R=1:2; 5, 6 - R=1:4.

G1-2

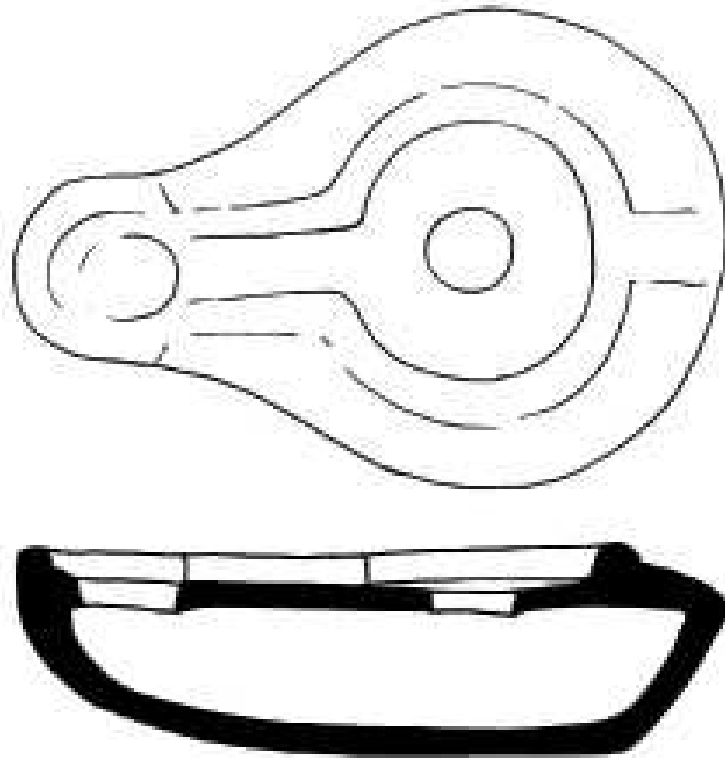

R=1:1

G1-3



1

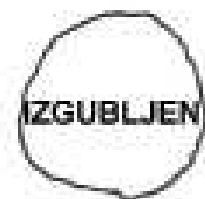

2

R=1:1

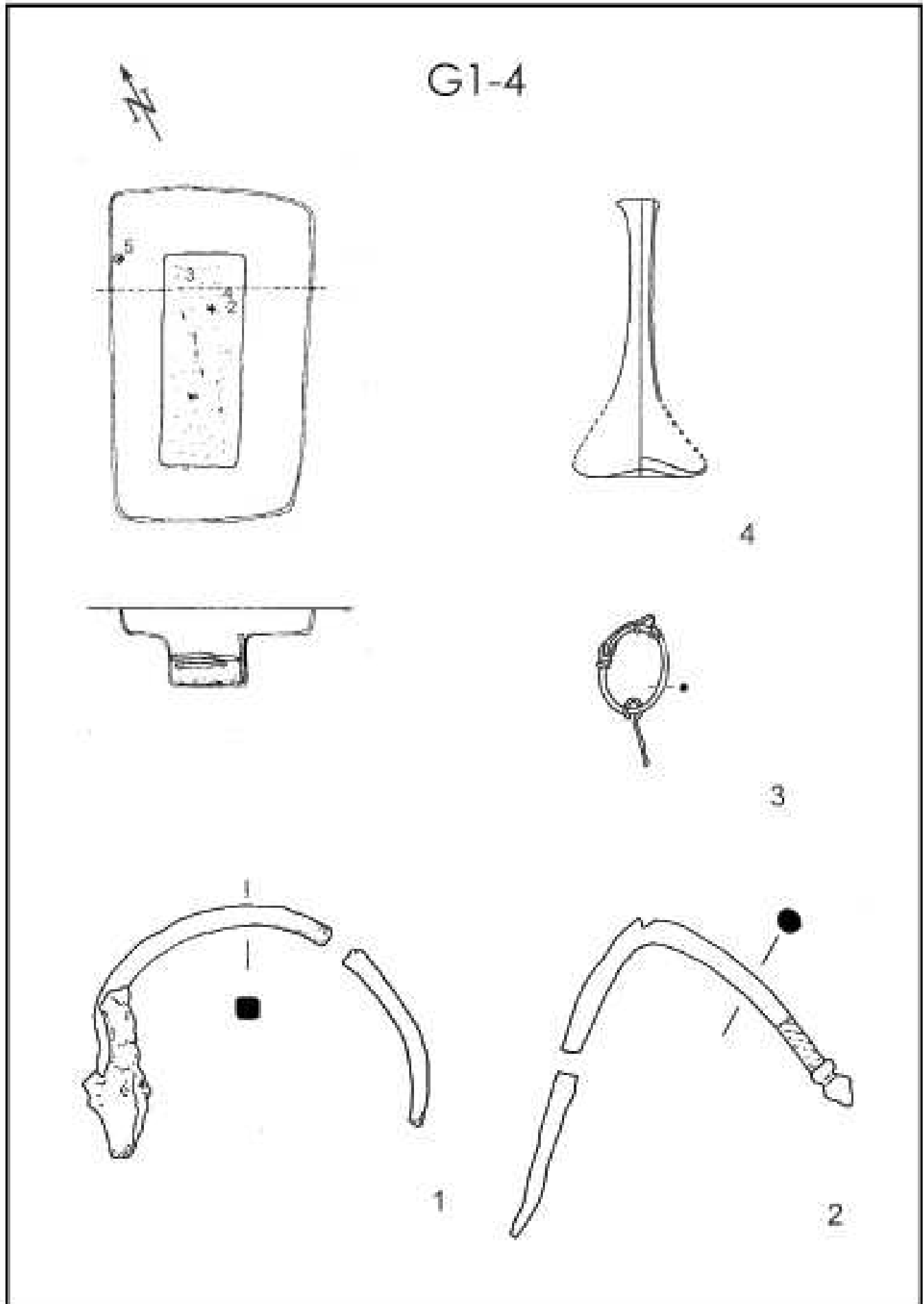

G1-4 - R-1:40; 1, 2, 3 - R-1:1; 4 - R-1:2.

G1-5

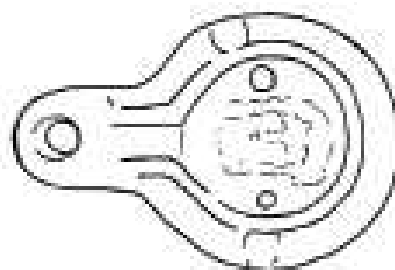
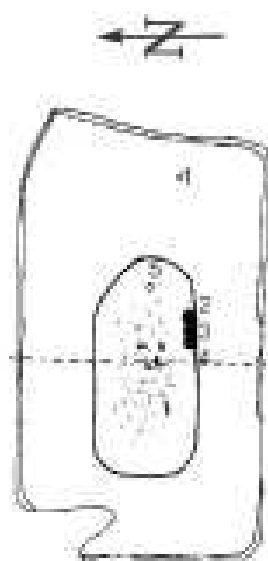

1

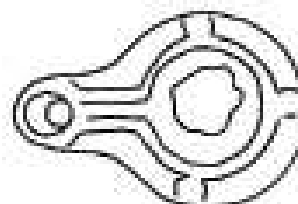

2

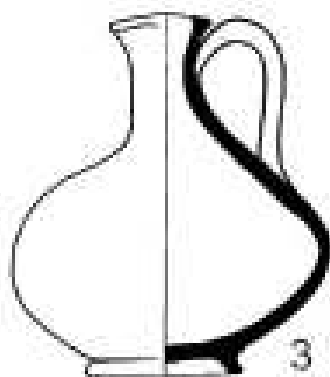

3

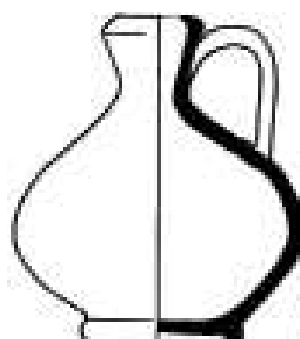

4

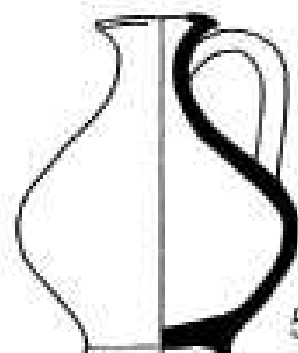

5

G1-6

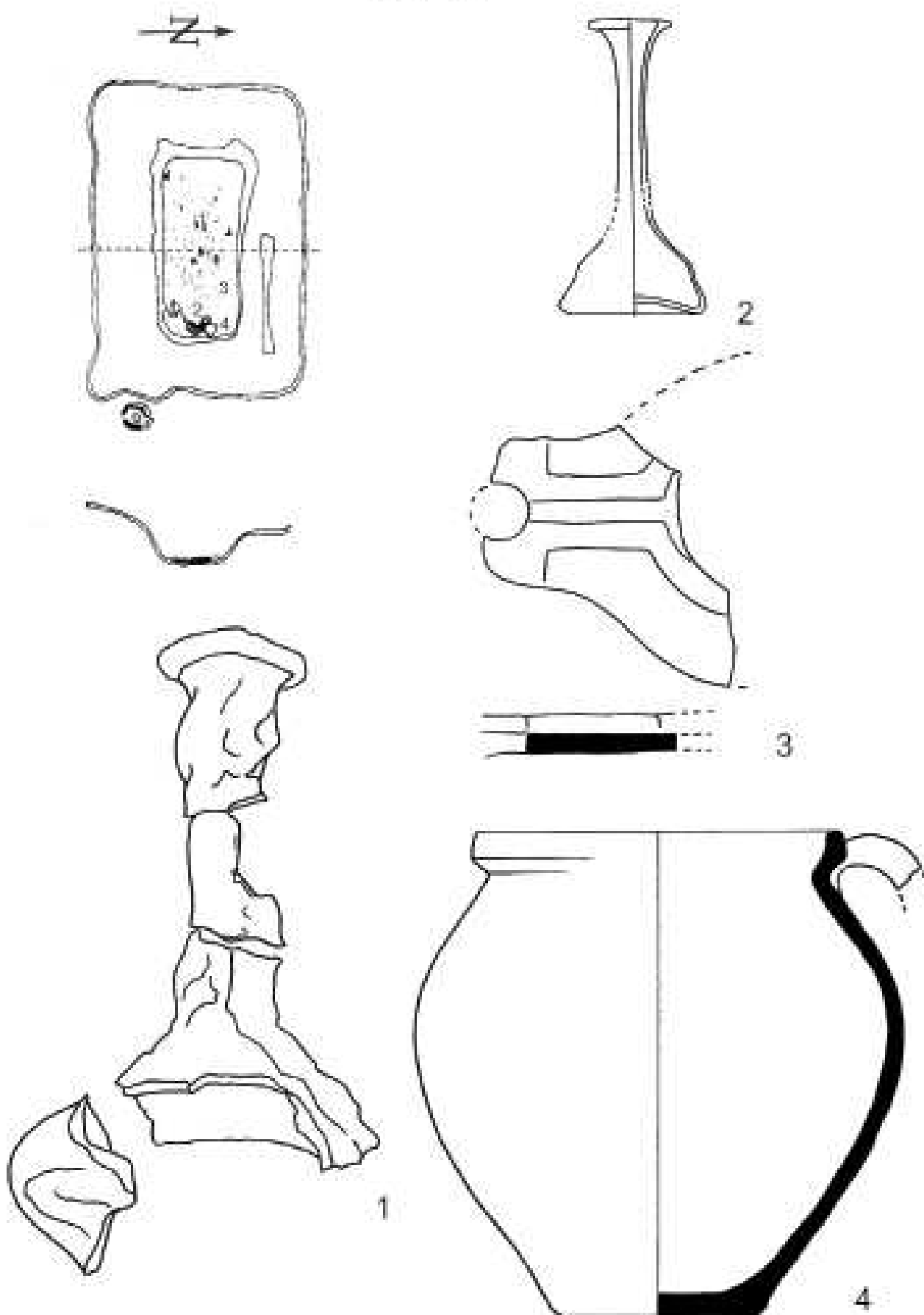

G1-6 - R-1:40; 1, 3 - R-1:1; 2, 4 - R-1:2.

G1-8

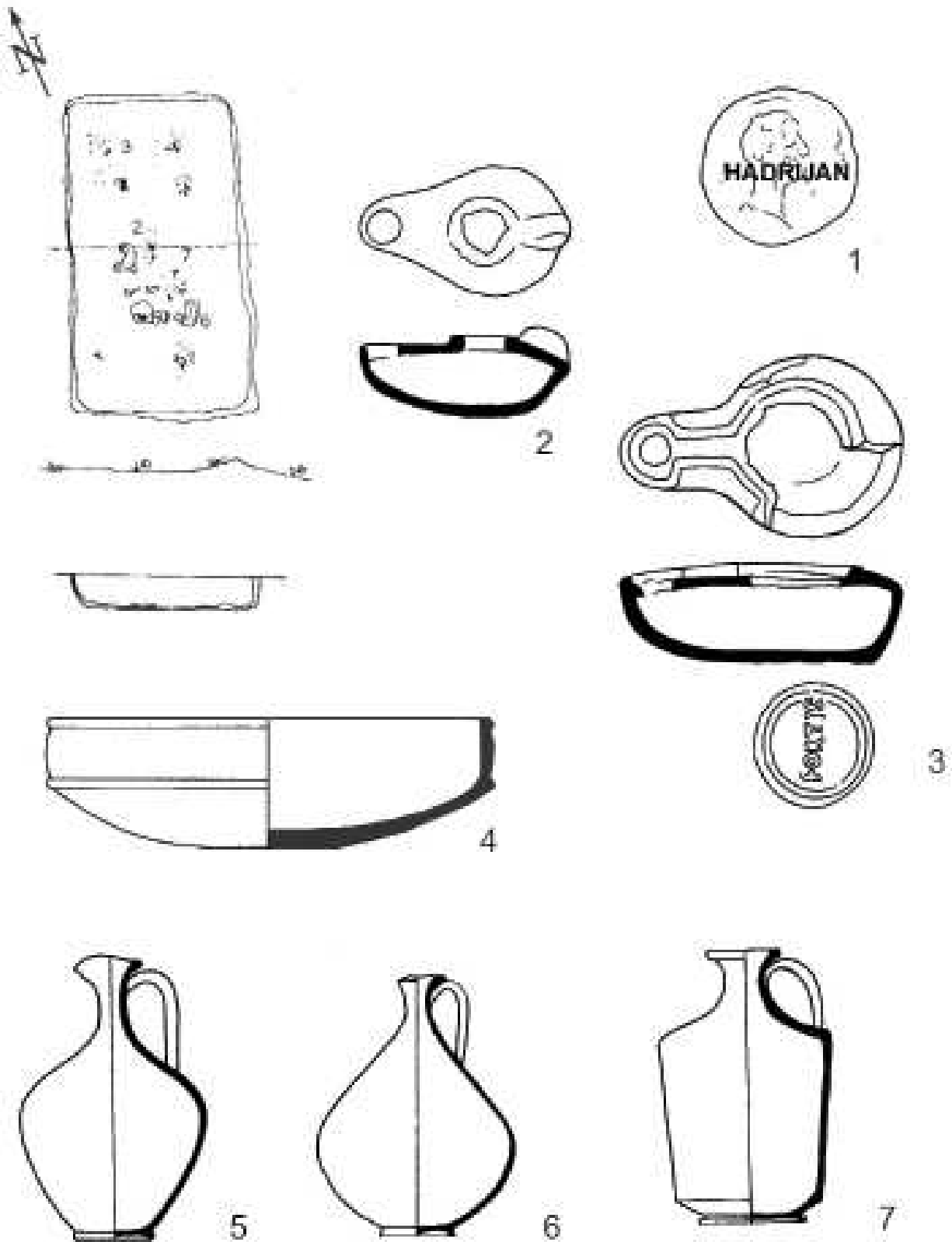

G1-9

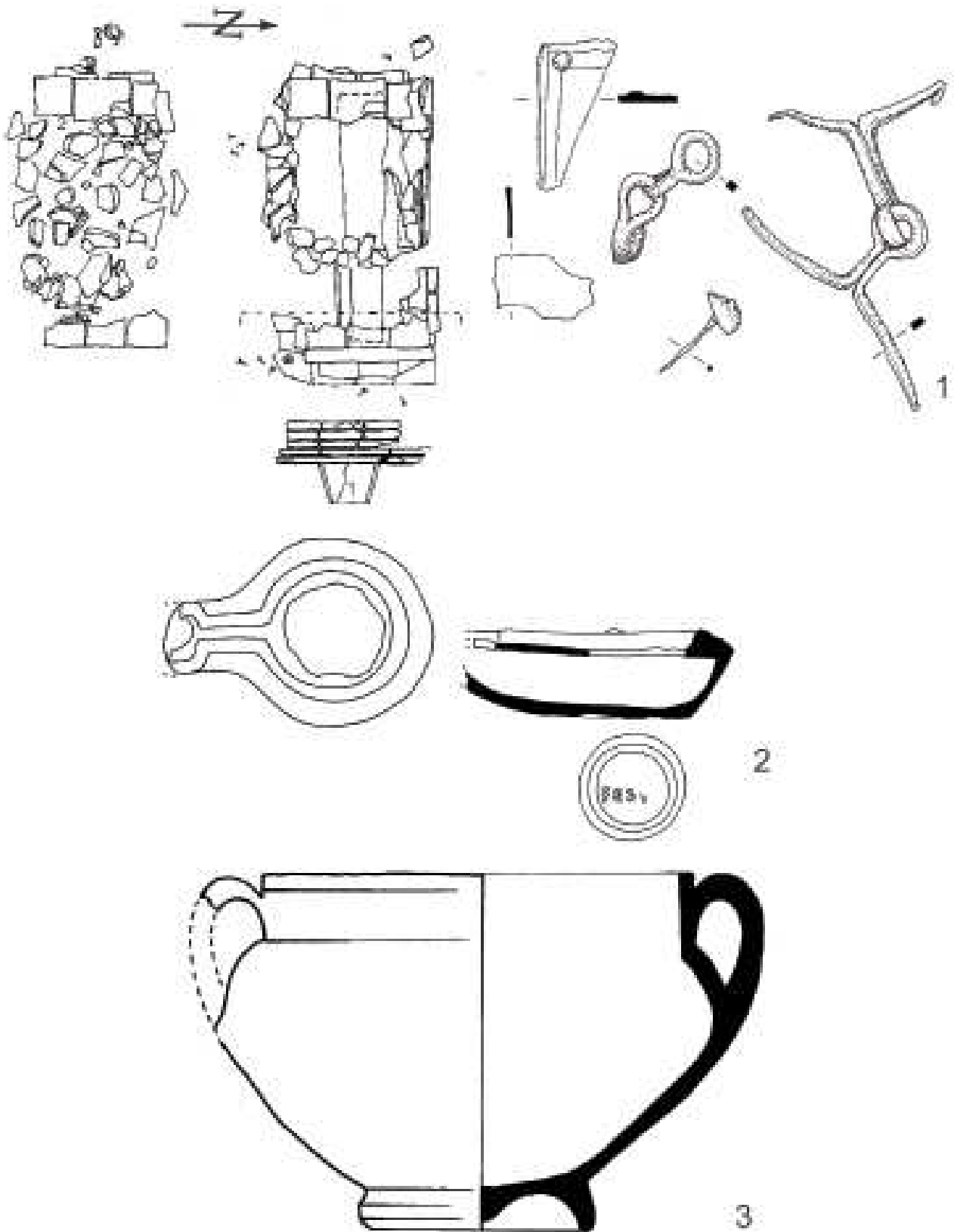

G1-9 - R=1:40; 1, 3 - R=1:1; 2 - R=1:2.

G1-7

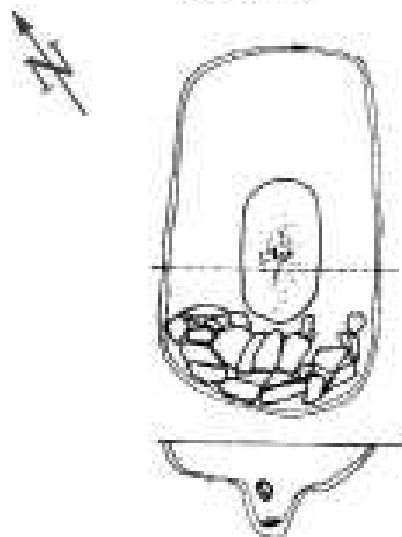

G1-10

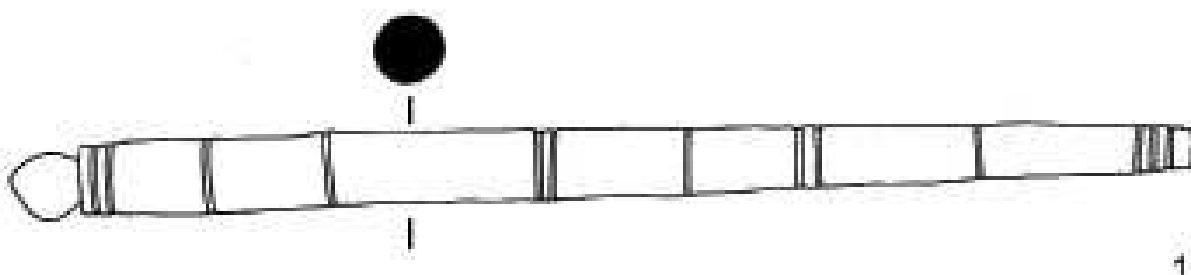

1

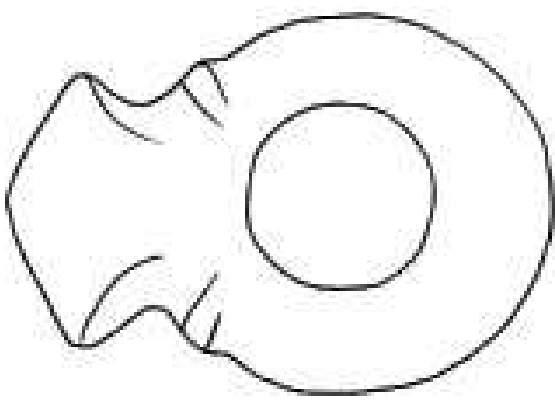
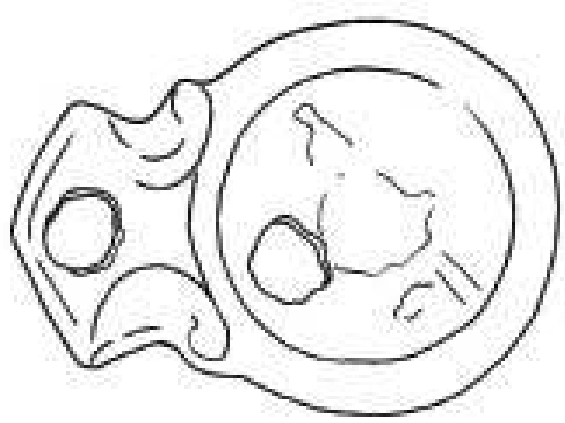

3

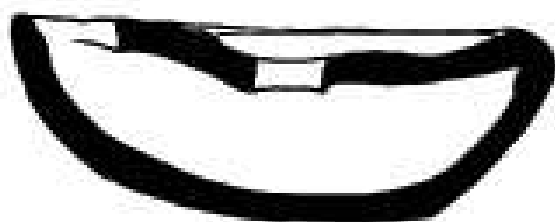

G1-7 - R=1:40; G1-10 1, 3 - R=1:1.

G1-10

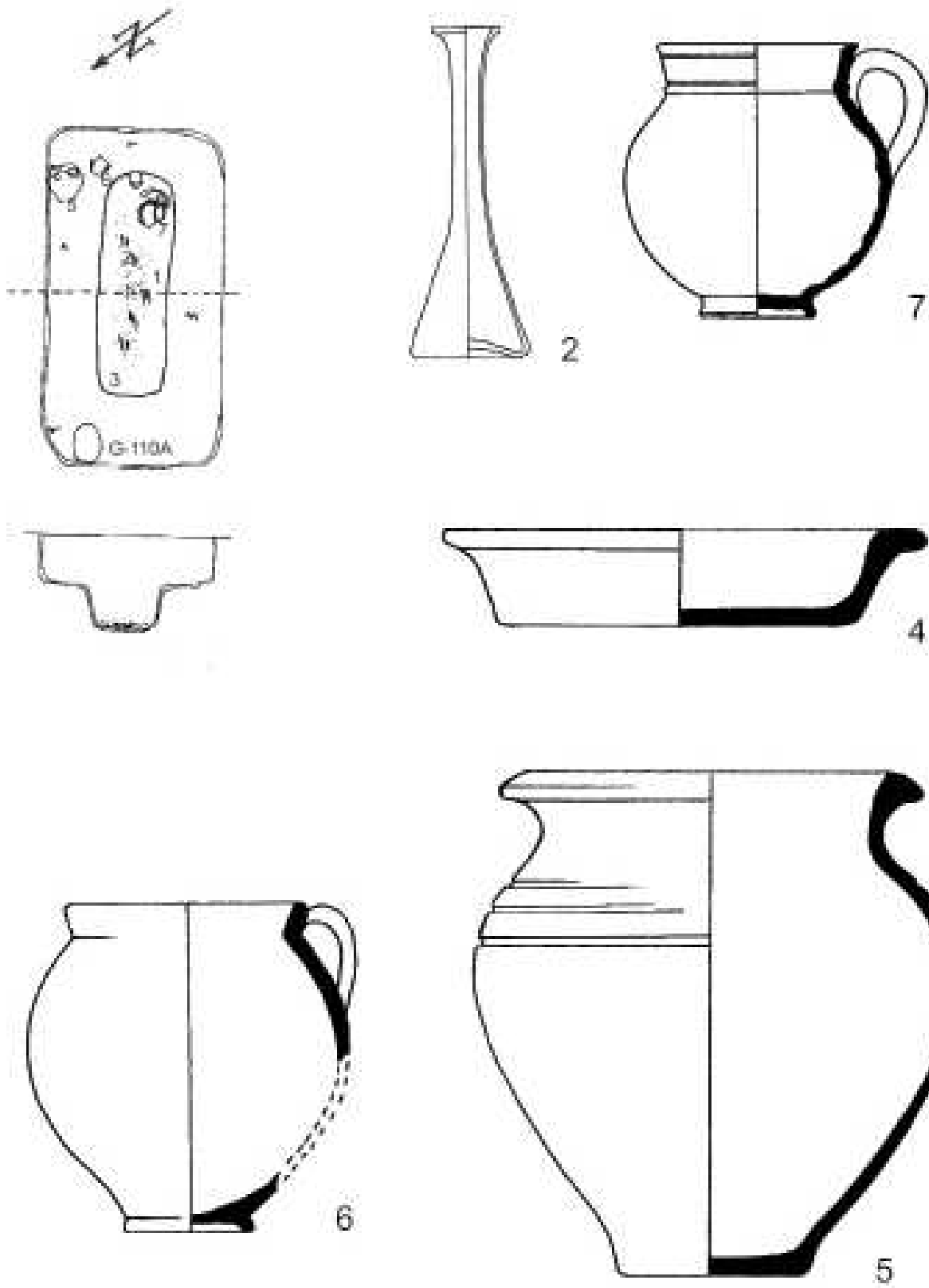

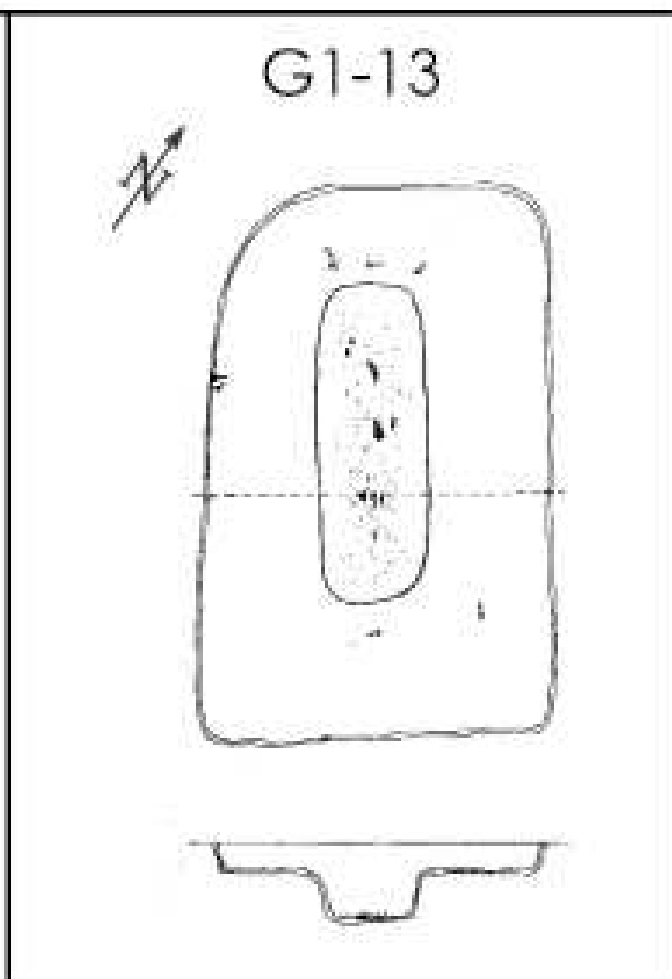
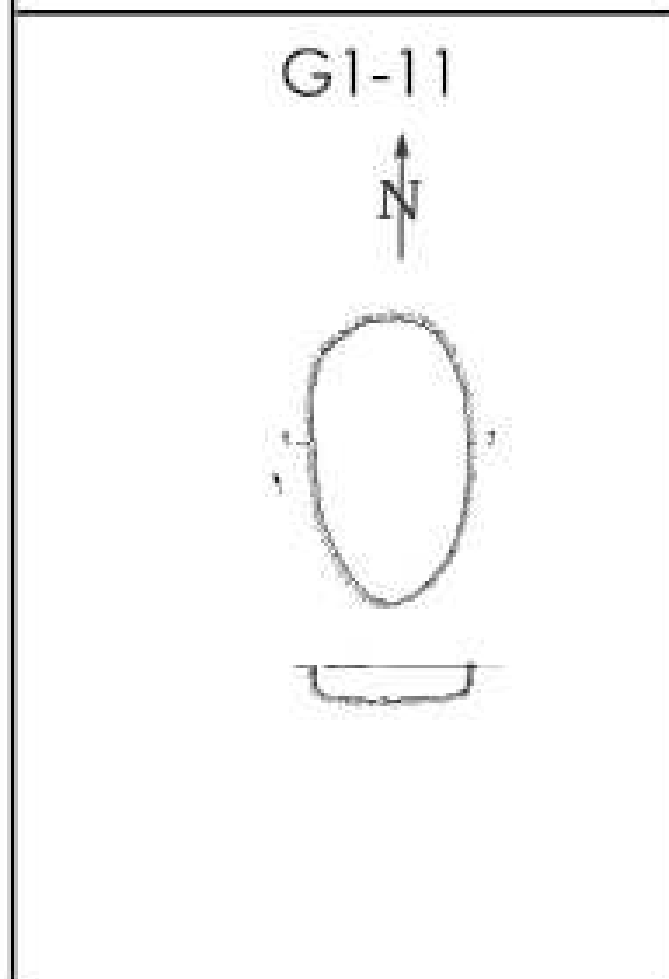
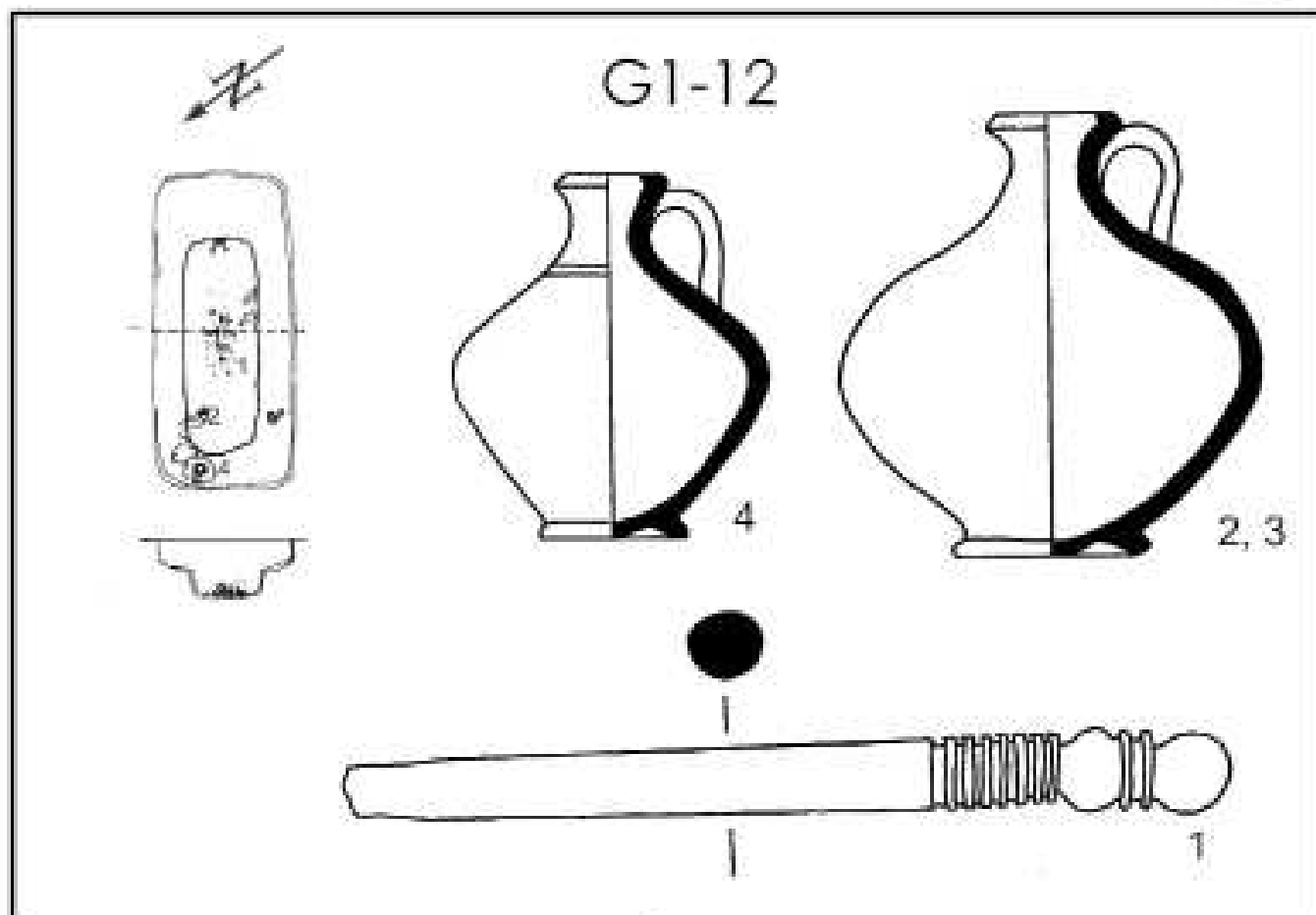

G1-12 - R=1:40; 1 - R=1:1; 2, 3, 4 - R=1:2; G1-11, G1-13 - R=1:40.

G1-14

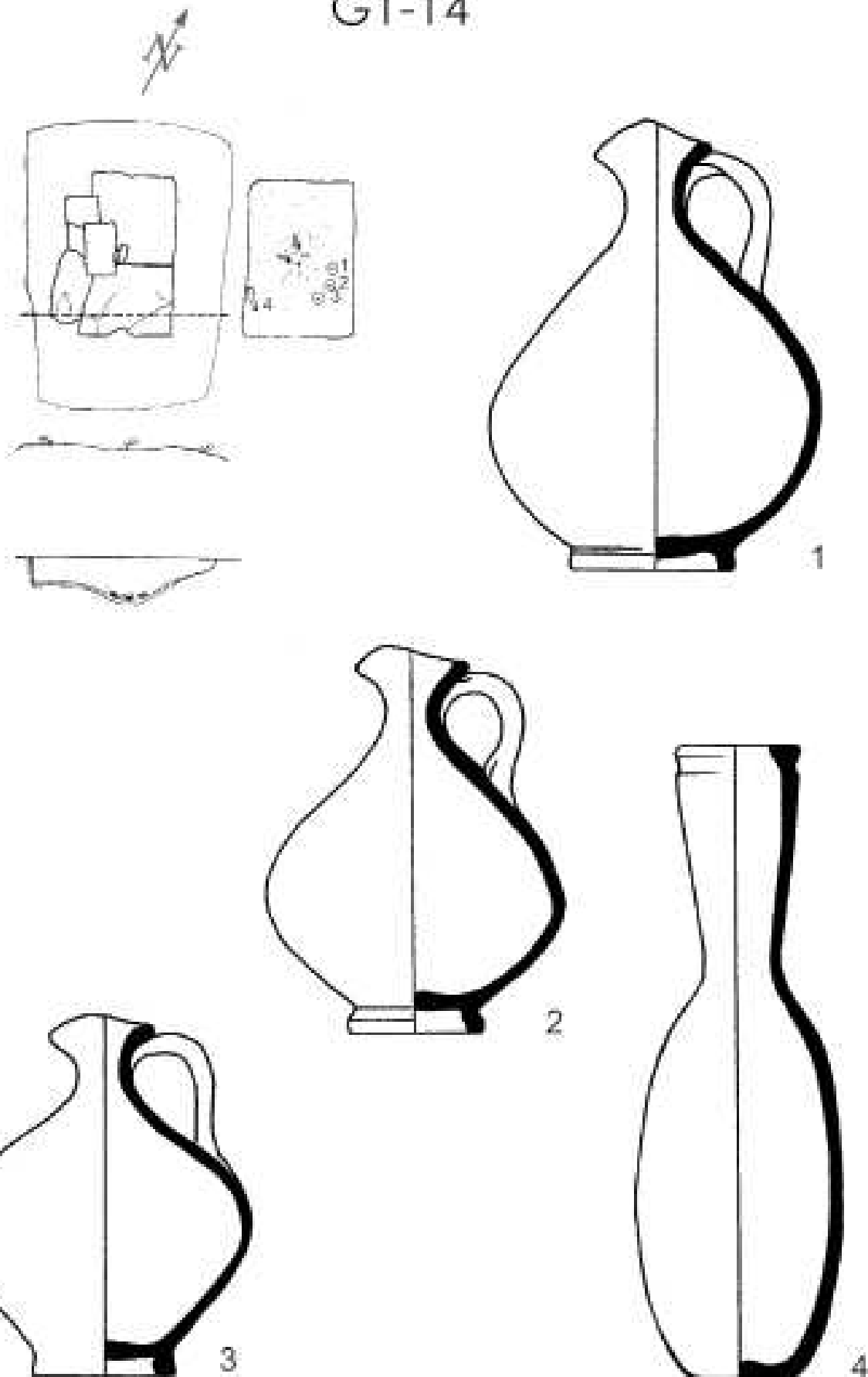

G1-15

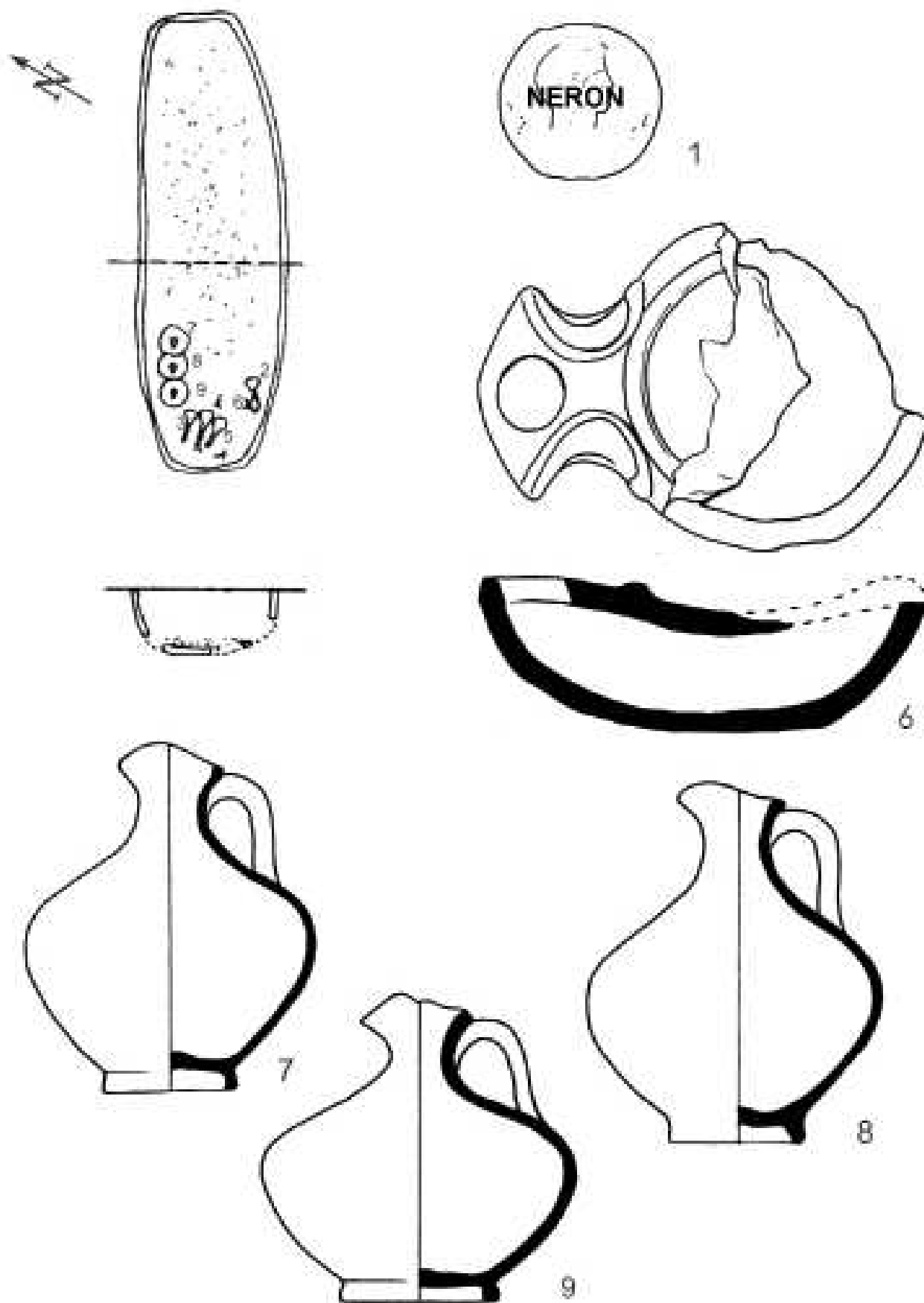

G1-15 - R-1:20; 1, 6 - R-1:1; 7, 8, 9 - R-1:2.

G1-15

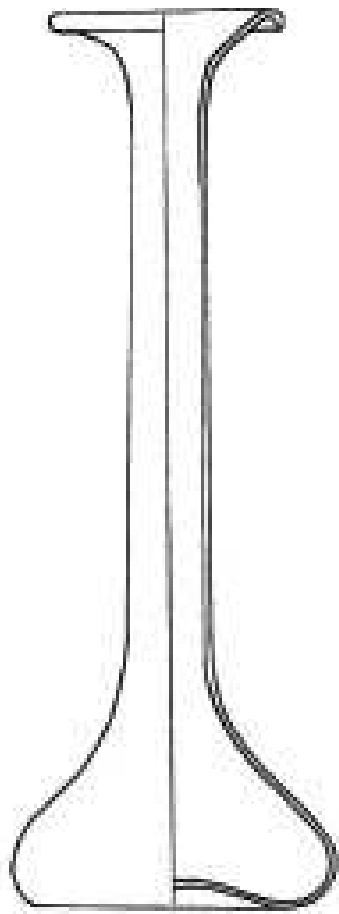

2

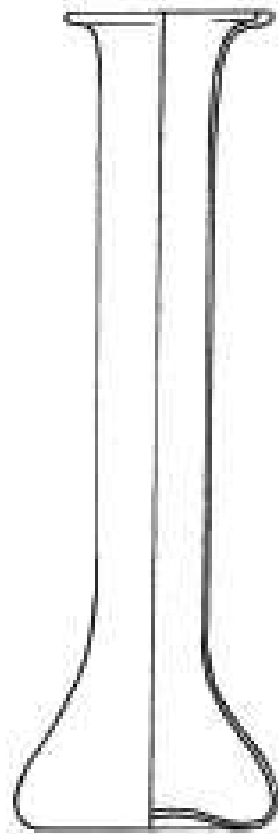

3

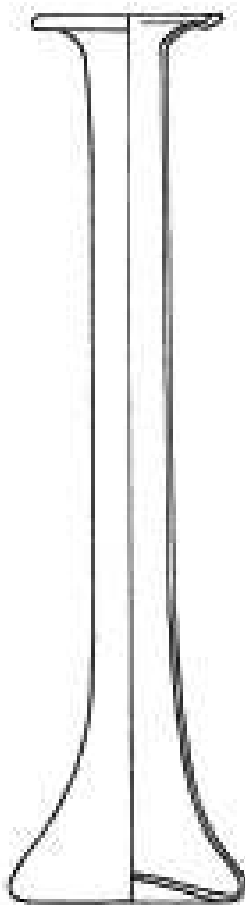

4

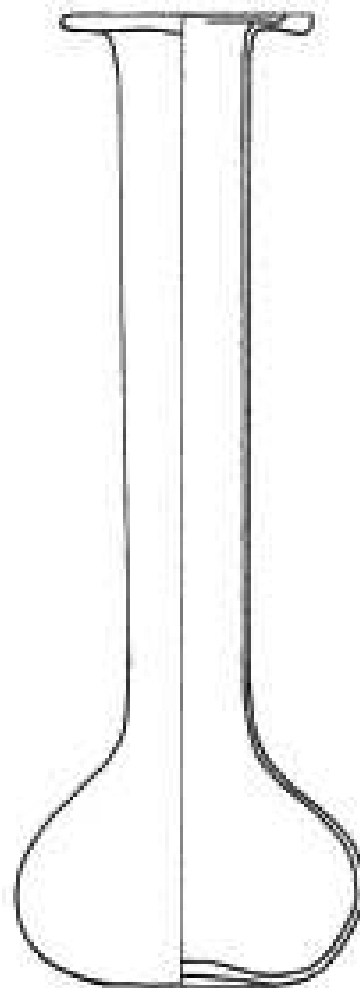

5

G1-15 2, 3, 4, 5 - R-1:1.

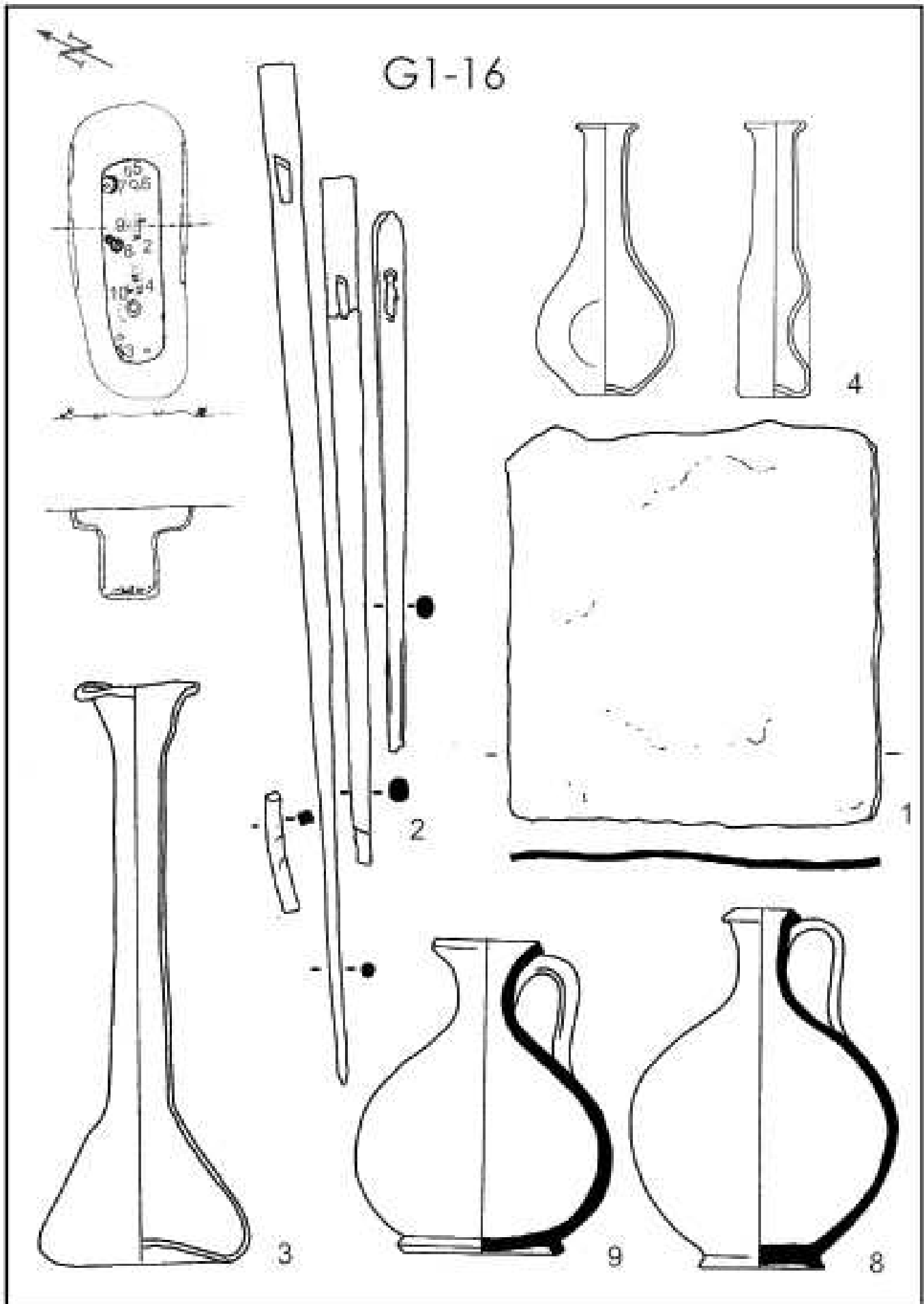

G1-16 - R-1:40; 1, 2, 3, 4 - R-1:1; 8 - R-1:2; 9 - R-1:3.

G1-17

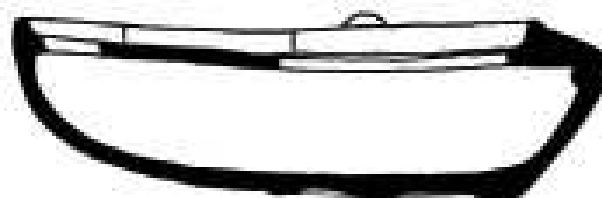
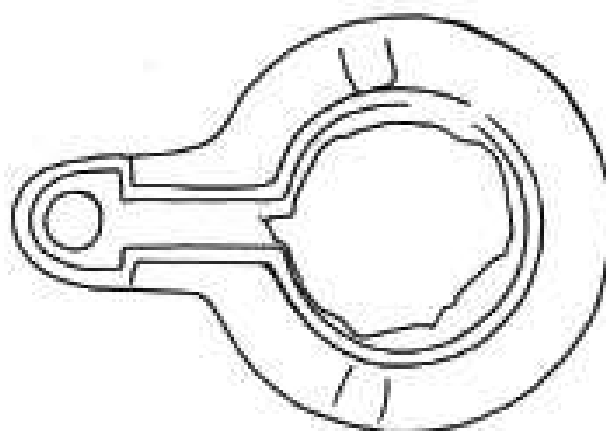
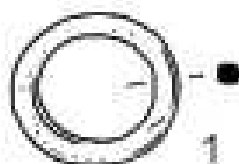
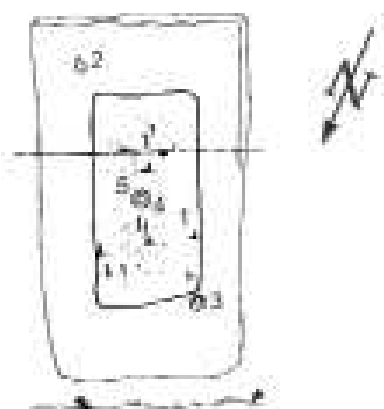

G1-19



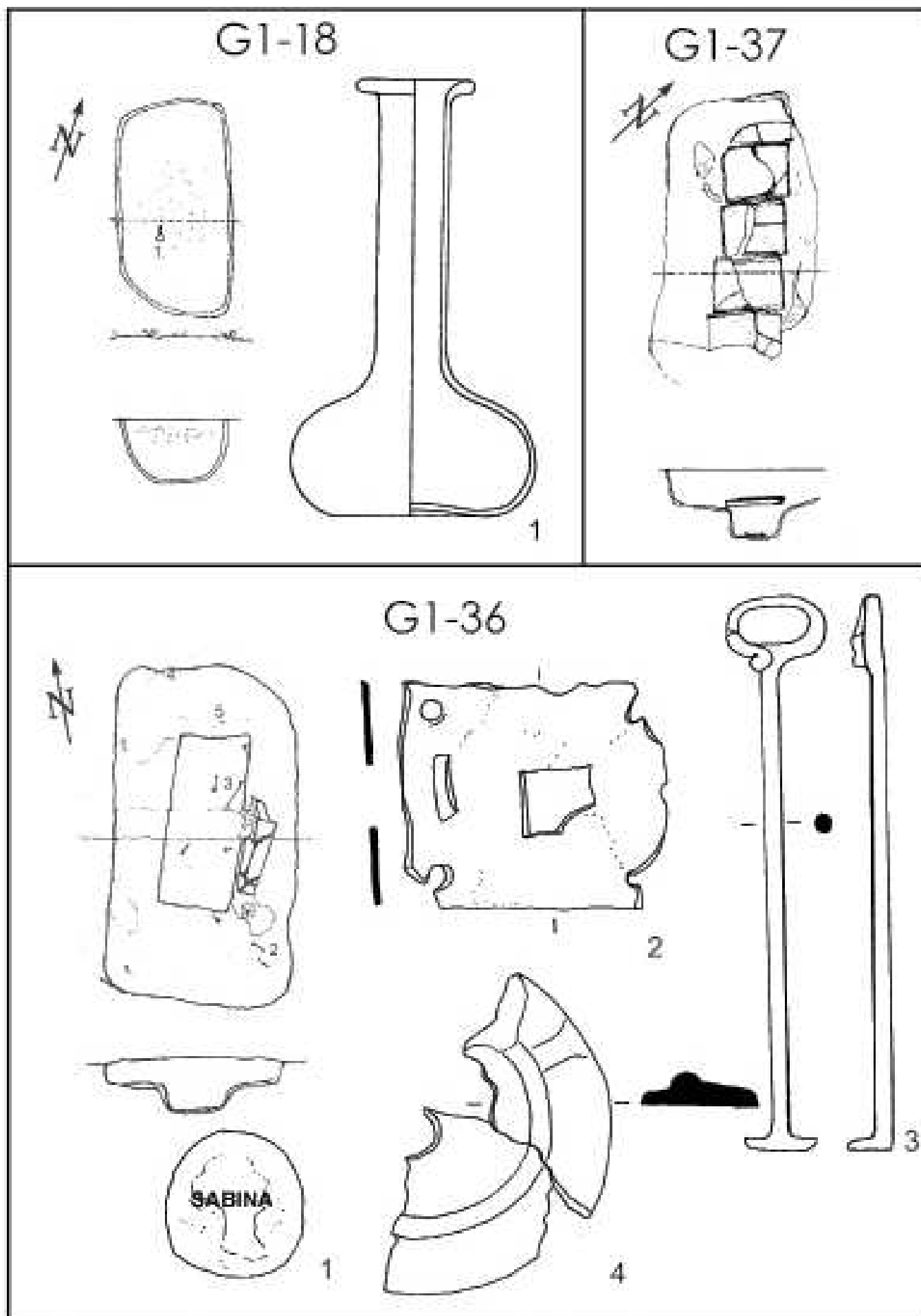

G1-18 - R-1:40; 1 - R-1:2; G1-36 1, 2, 4 - R-1:1; 3 - R-1:2; G1-37 - R-1:40.

G1-20

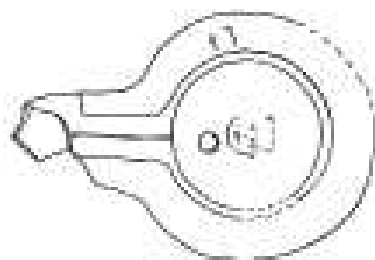
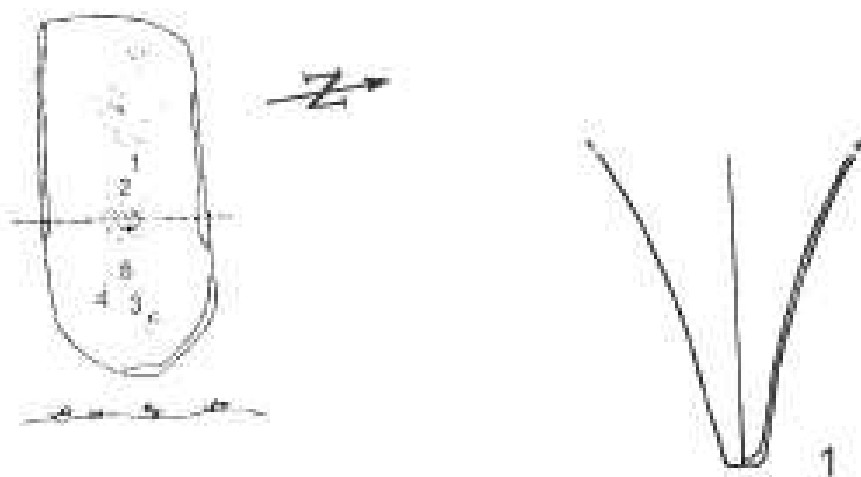

2

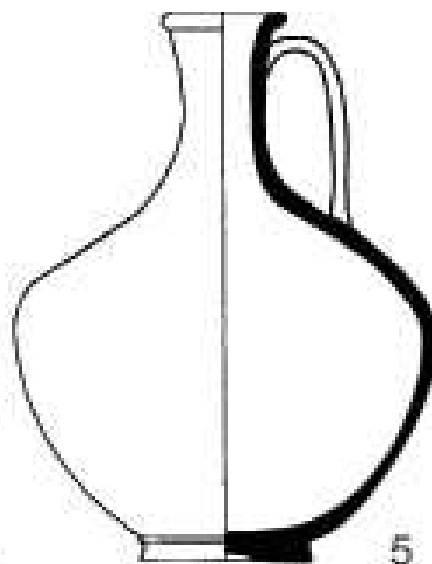
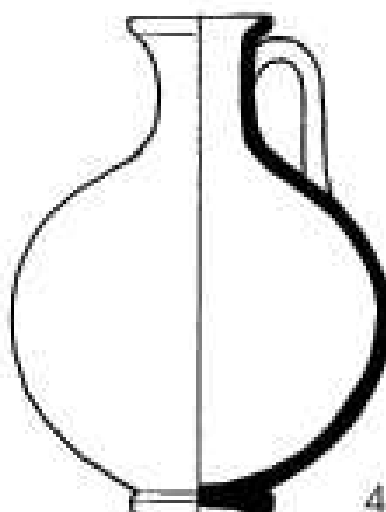
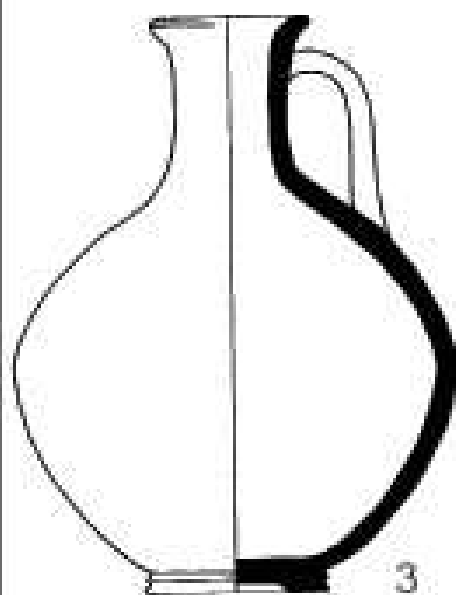

G1-20 - R-1:40; 1, 2 - R-1:1; 3, 4, 5 - R-1:2.

G1-21

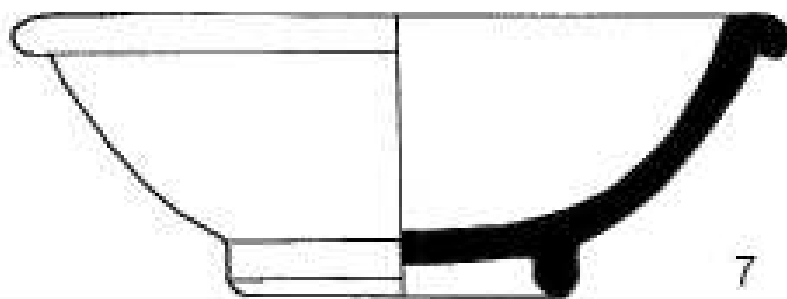
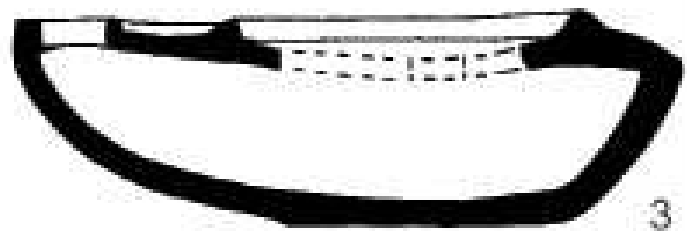
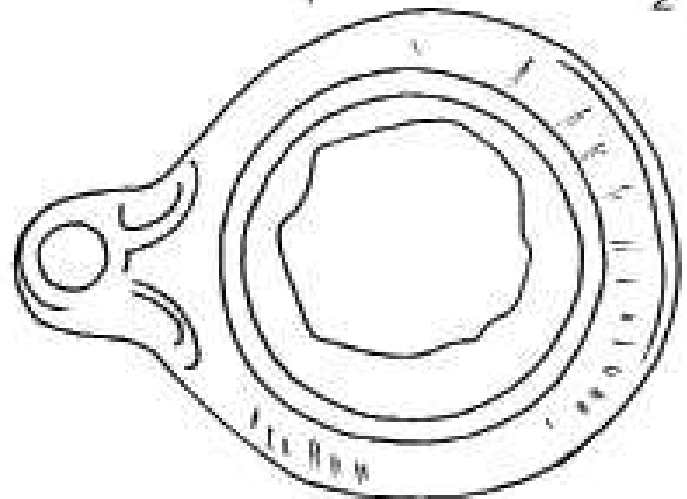
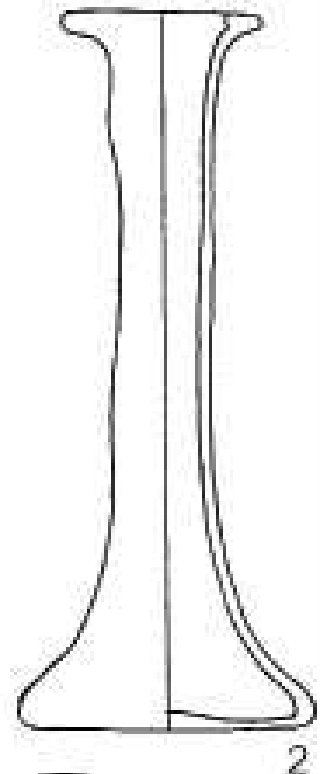
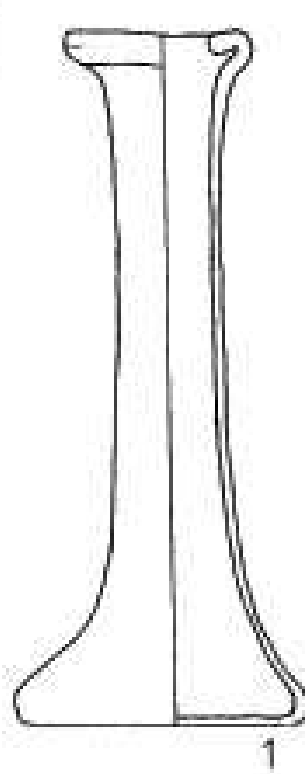
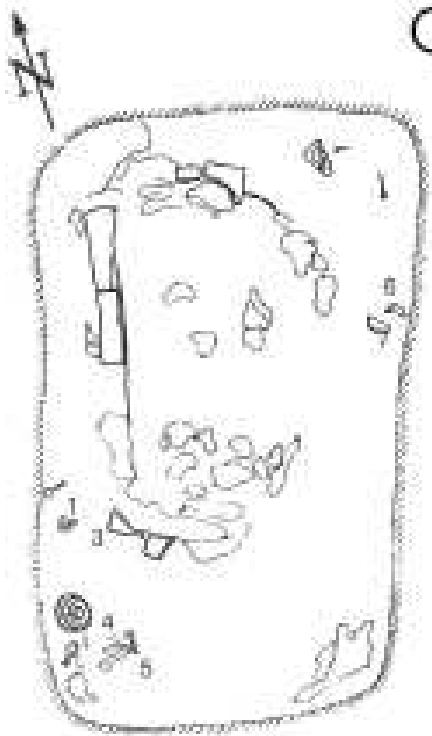

G1-21 - R-1:40; 1, 2, 3 - R-1:1; 7 - R-1:2.

G1-22

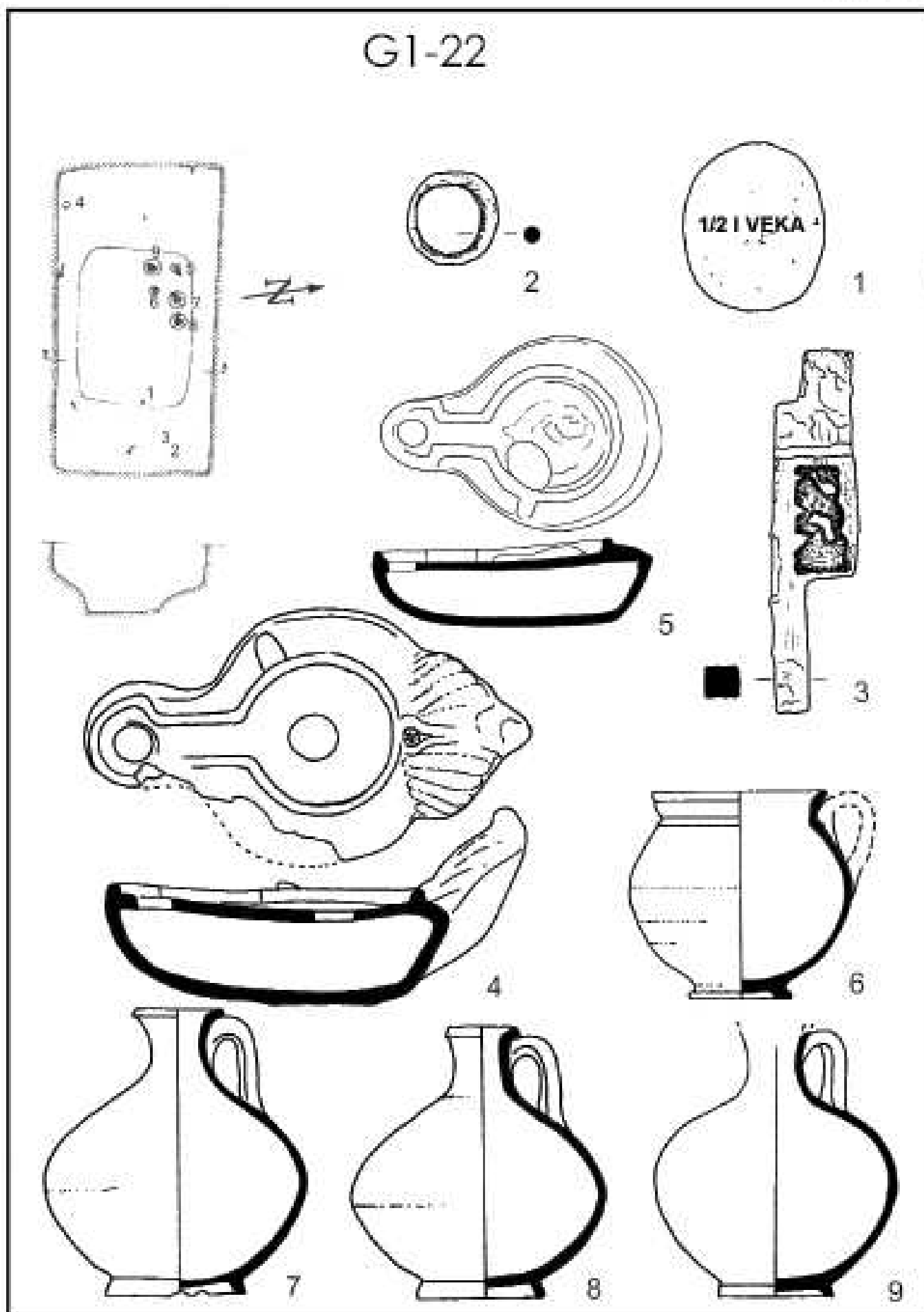

G1-22 - R-1:40 1, 2, 3, 4 - R-1:1; 5, 6, 7, 8, 9 - R-1:2.

G1-23

N

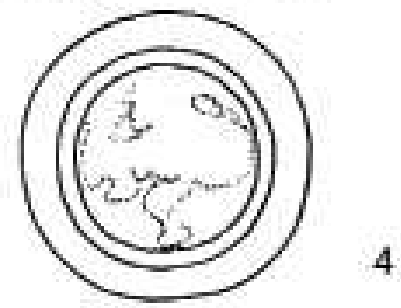
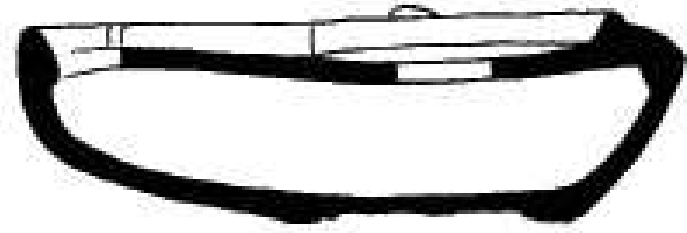
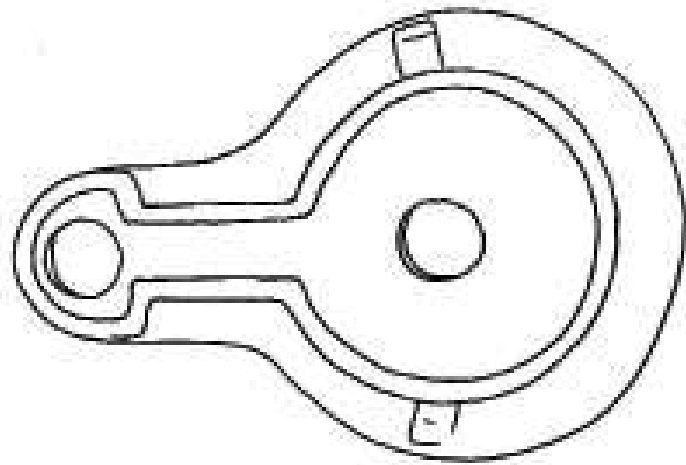
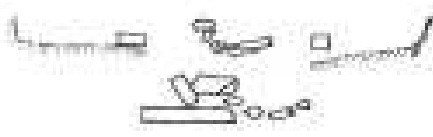
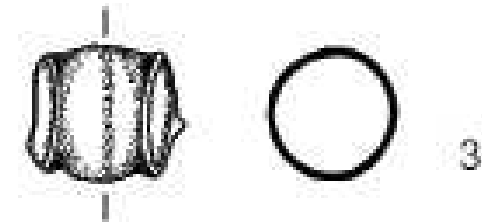
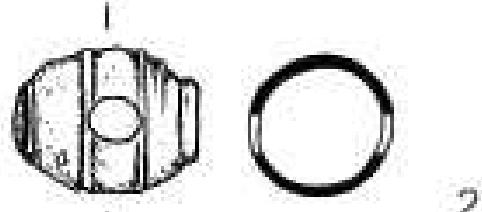
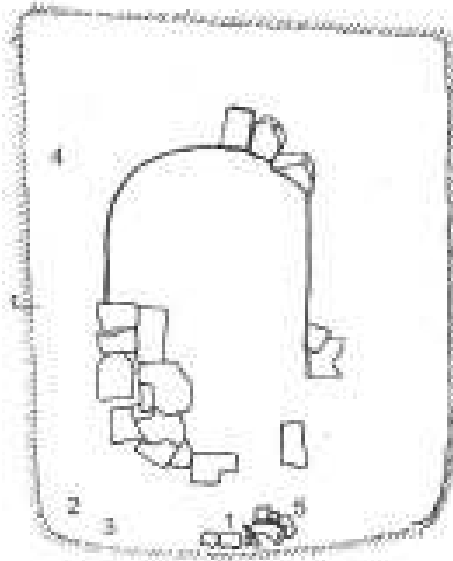

G1-23 - R-1:40; 1, 2, 3, 4 - R-1:1.

G1-24

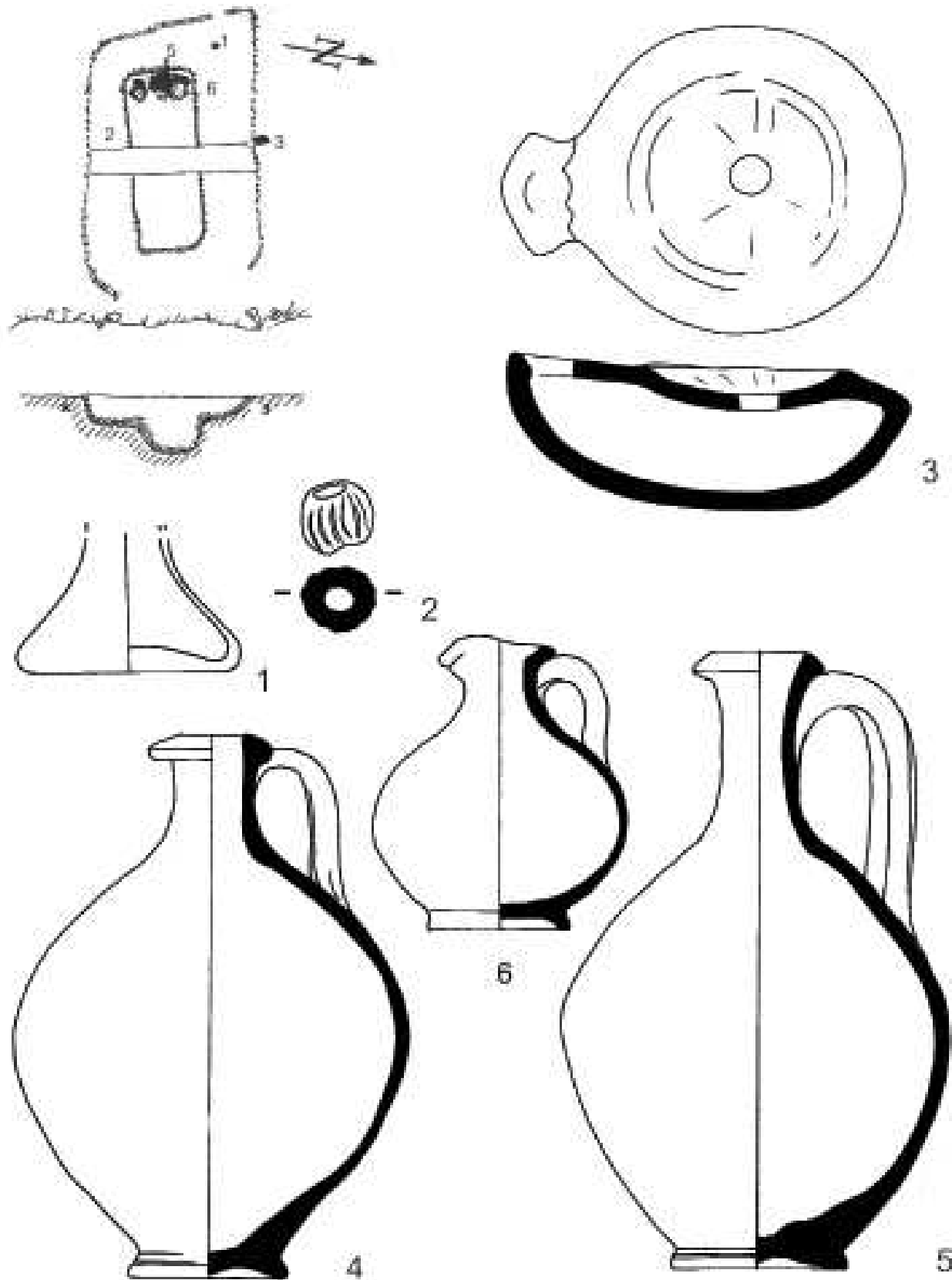

G1-25

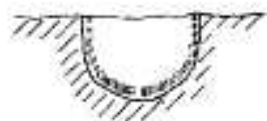
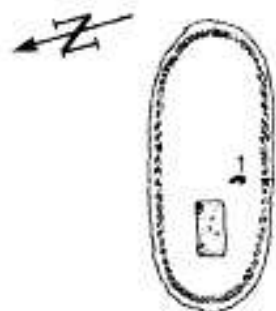

G1-26

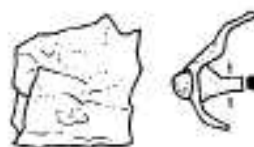
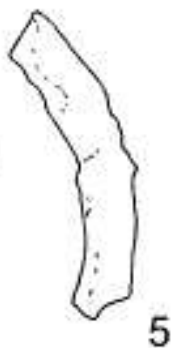
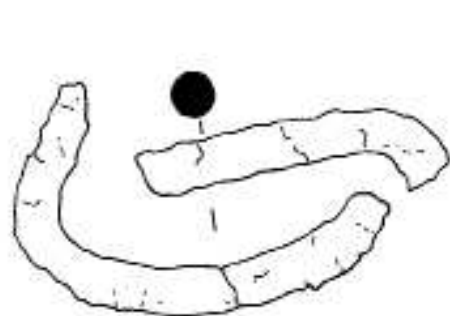
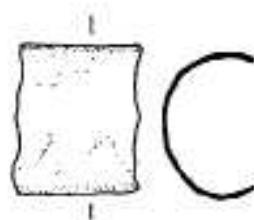
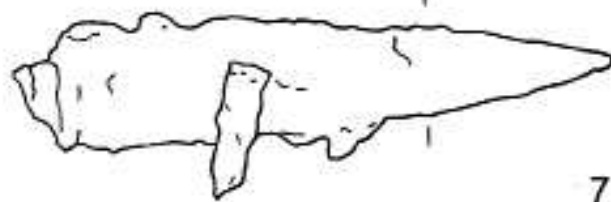

2

G1-26

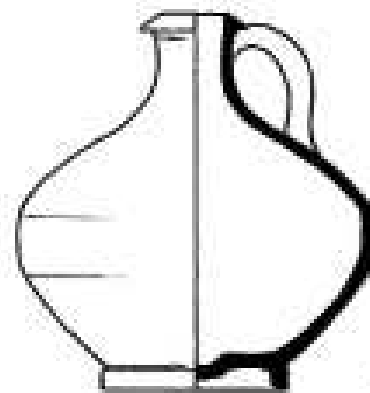
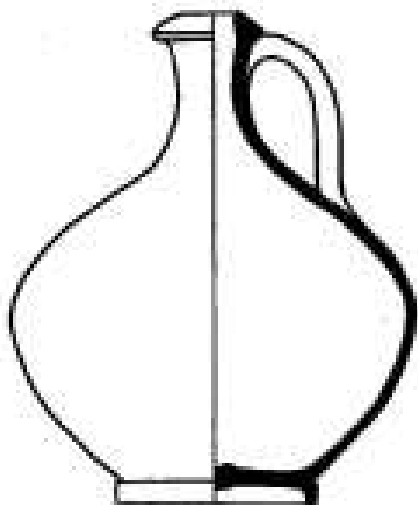
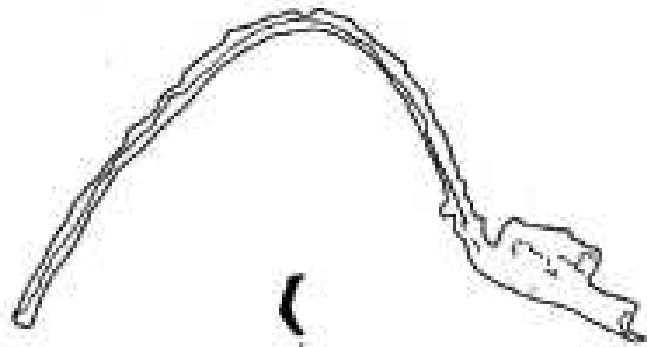
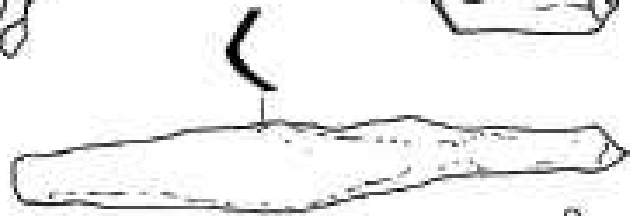
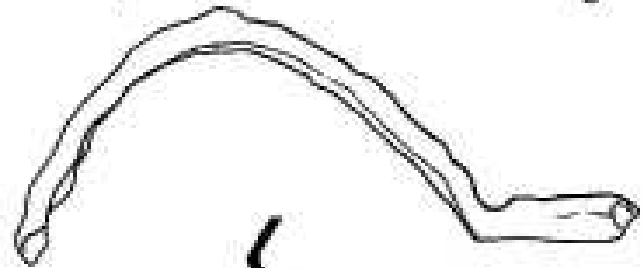
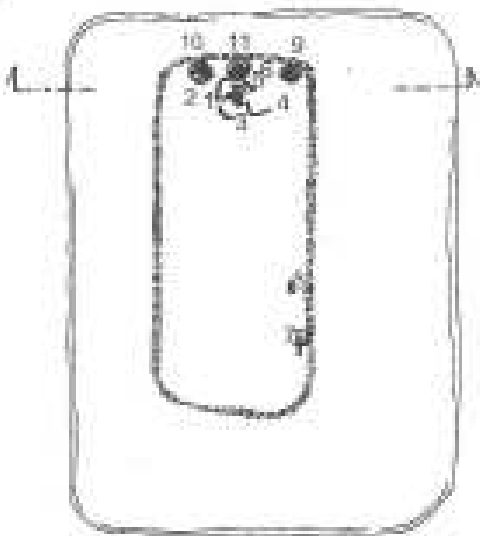

G1-26 - R-1:40; 6 - R-1:1; 3, 4, 10, 11 - R-1:2.

G1-27

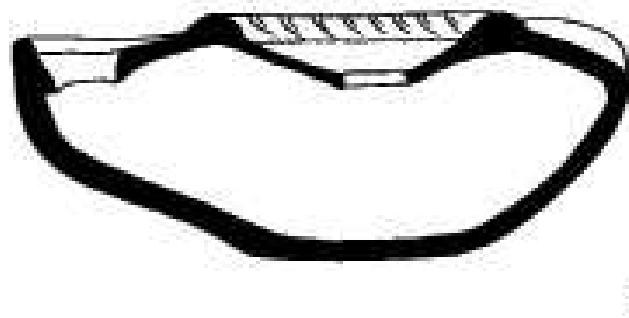
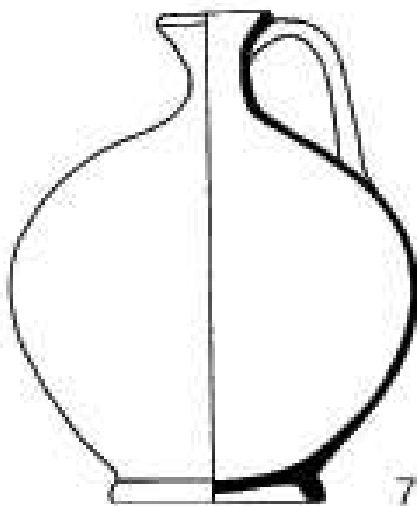
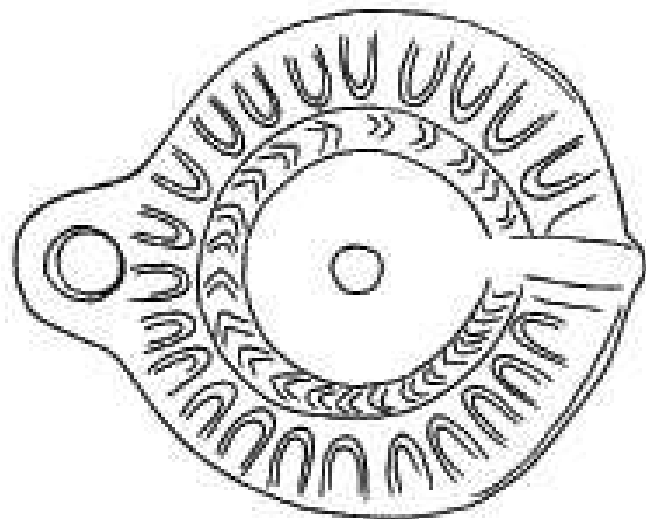
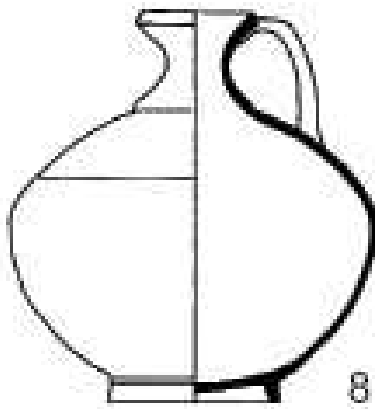
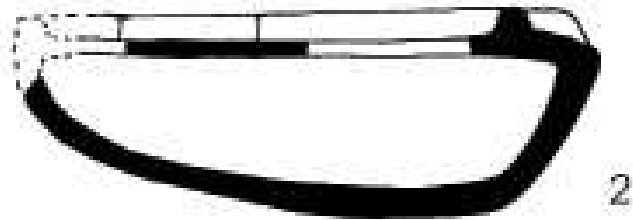
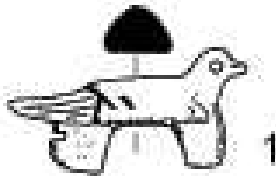
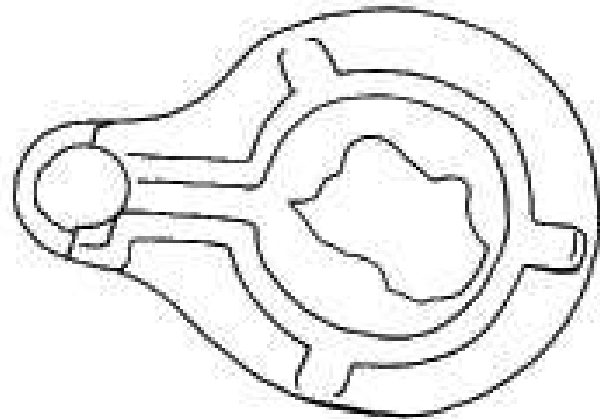

G1-27 1, 2, 3 - R-1:1; 7, 8 - R-1:2.

G1-28

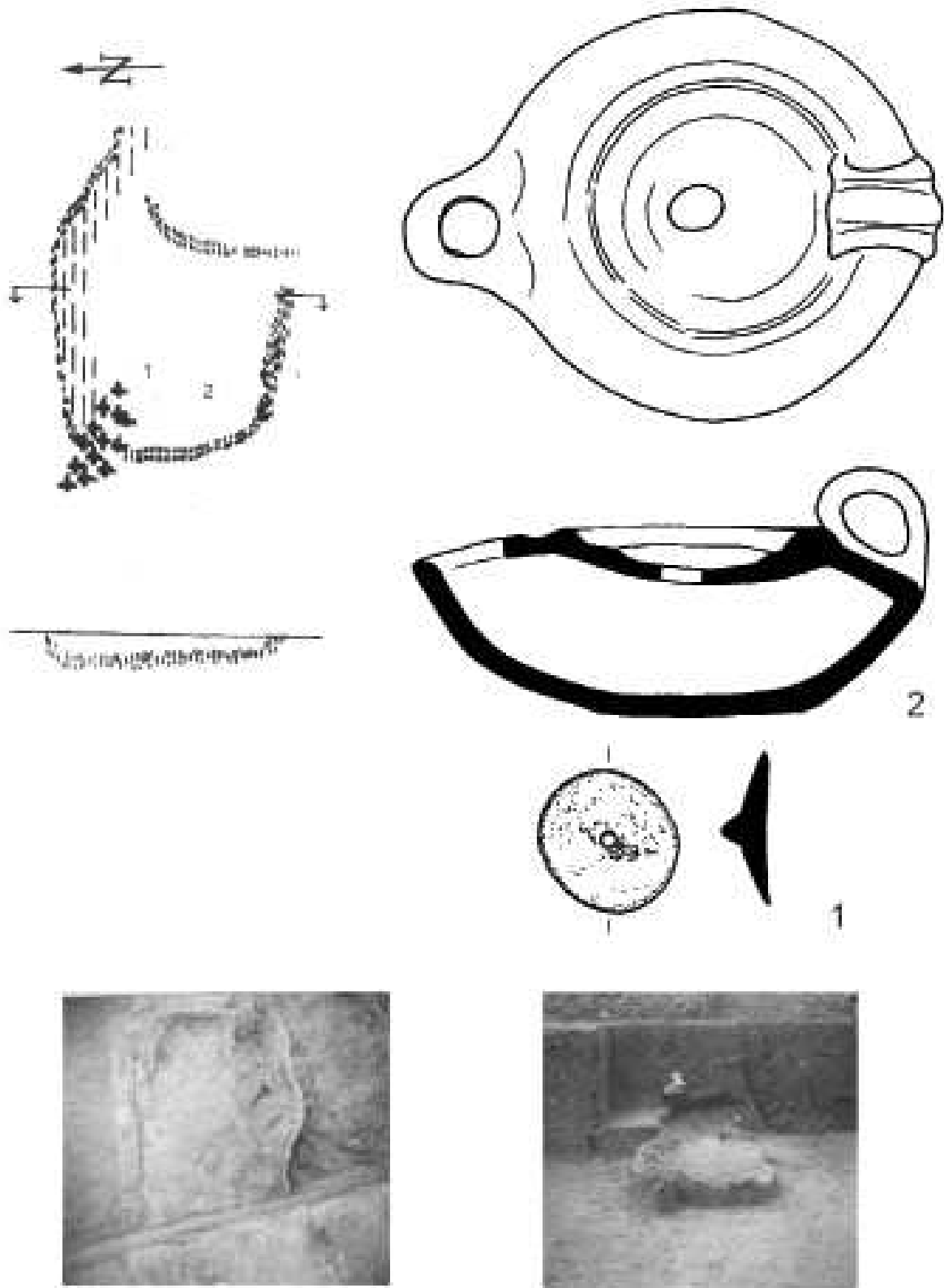

G1-28 - R-1:40; 1, 2 - R-1:1.

G1-29

22

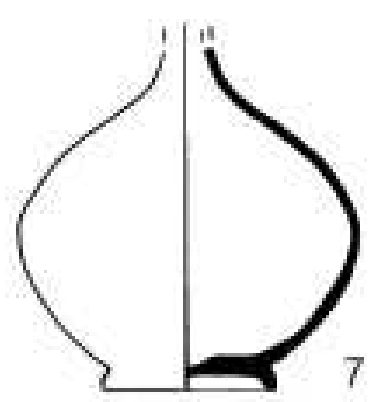
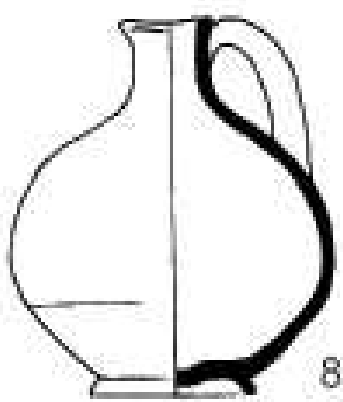
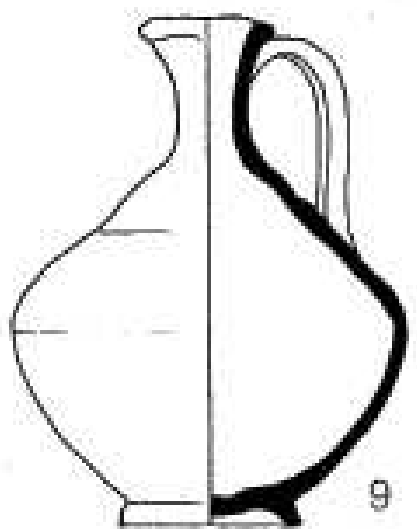
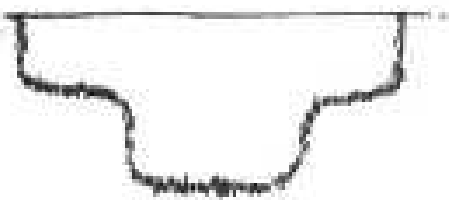
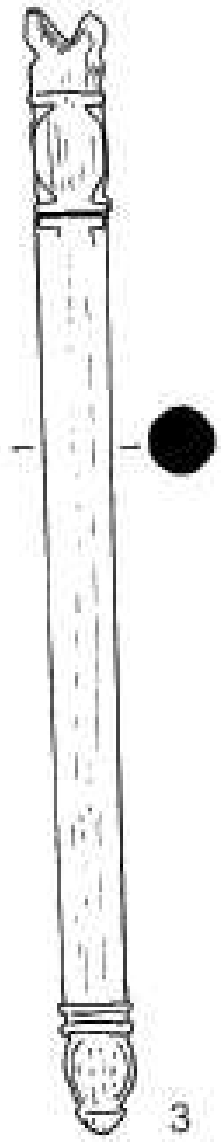
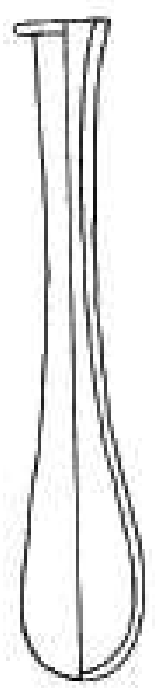
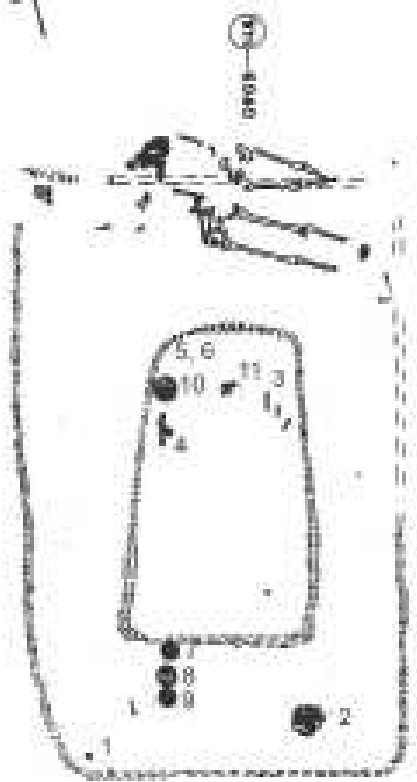

G1-29 - R-1:40; 1, 3, 4 - R-1:1; 7, 8, 9 - R-1:2.

G1-30

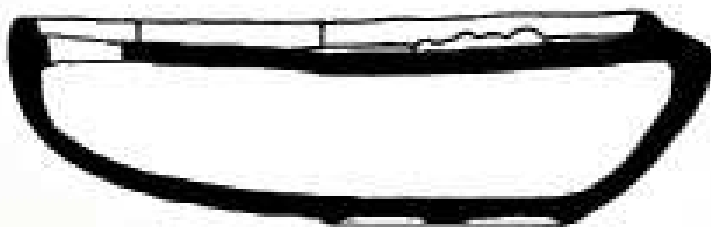
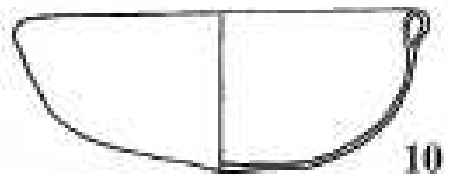
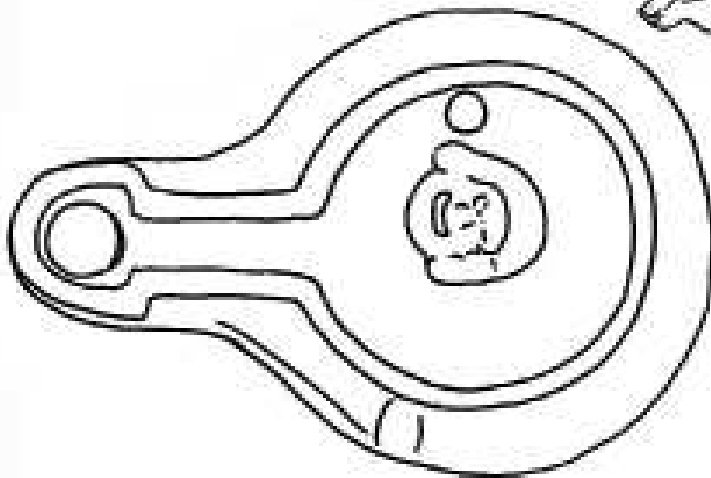
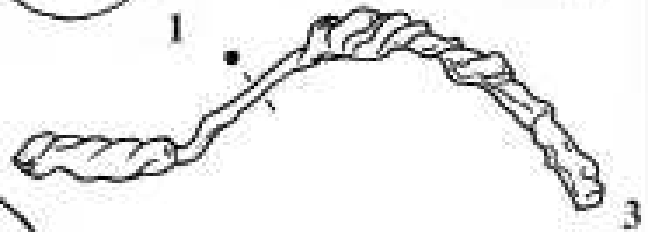
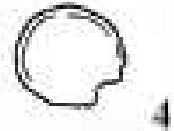
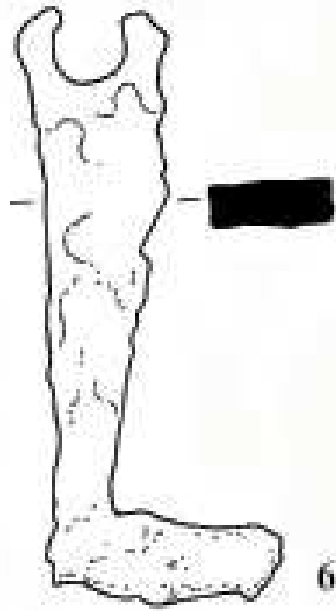
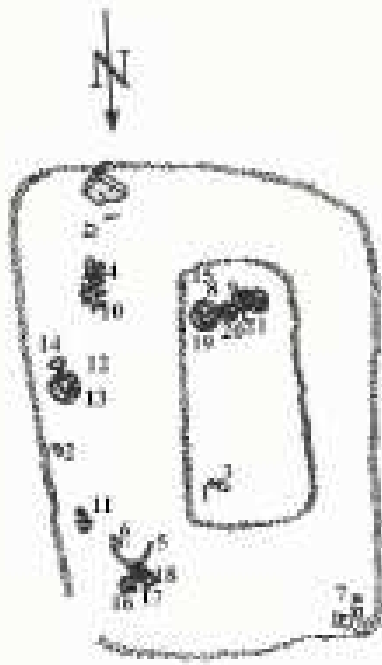

G1-30 - R-1:40; 1, 2, 3, 4, 6, 8 - R-1:1.

G1-30

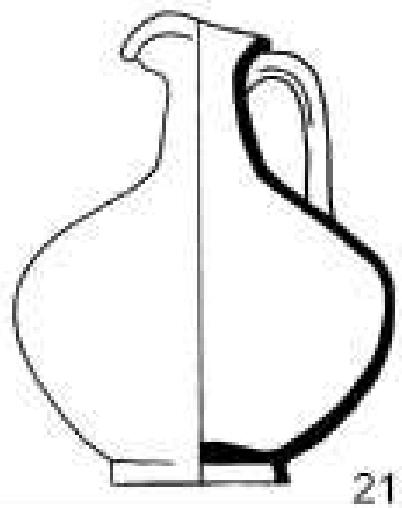
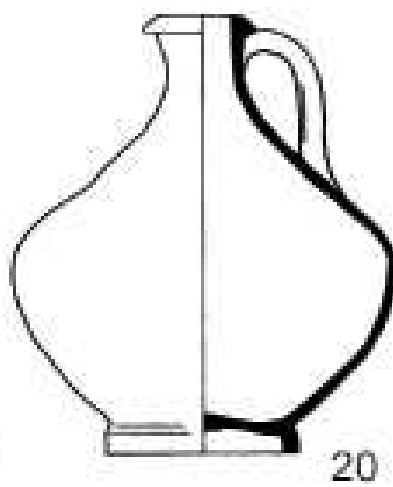
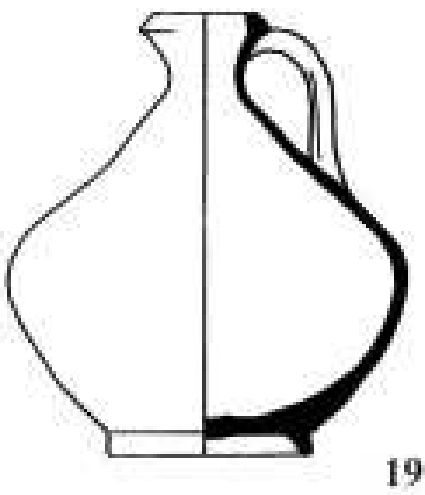
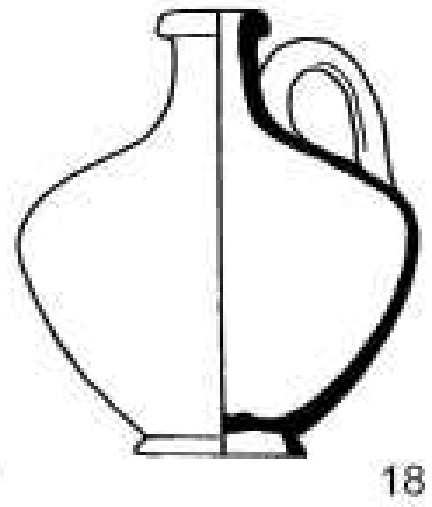
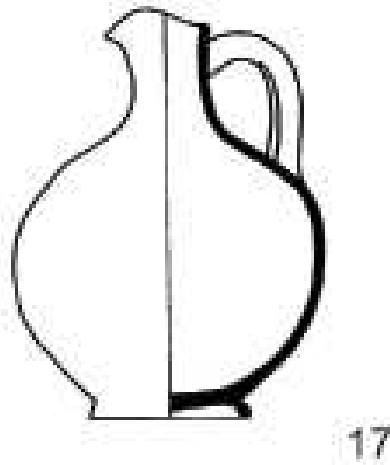
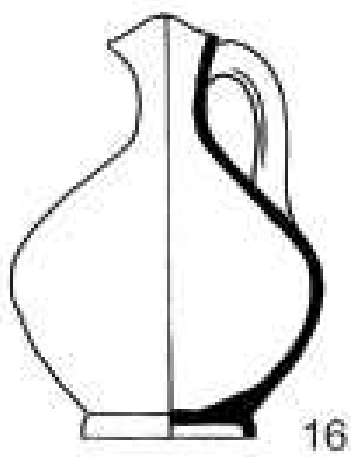
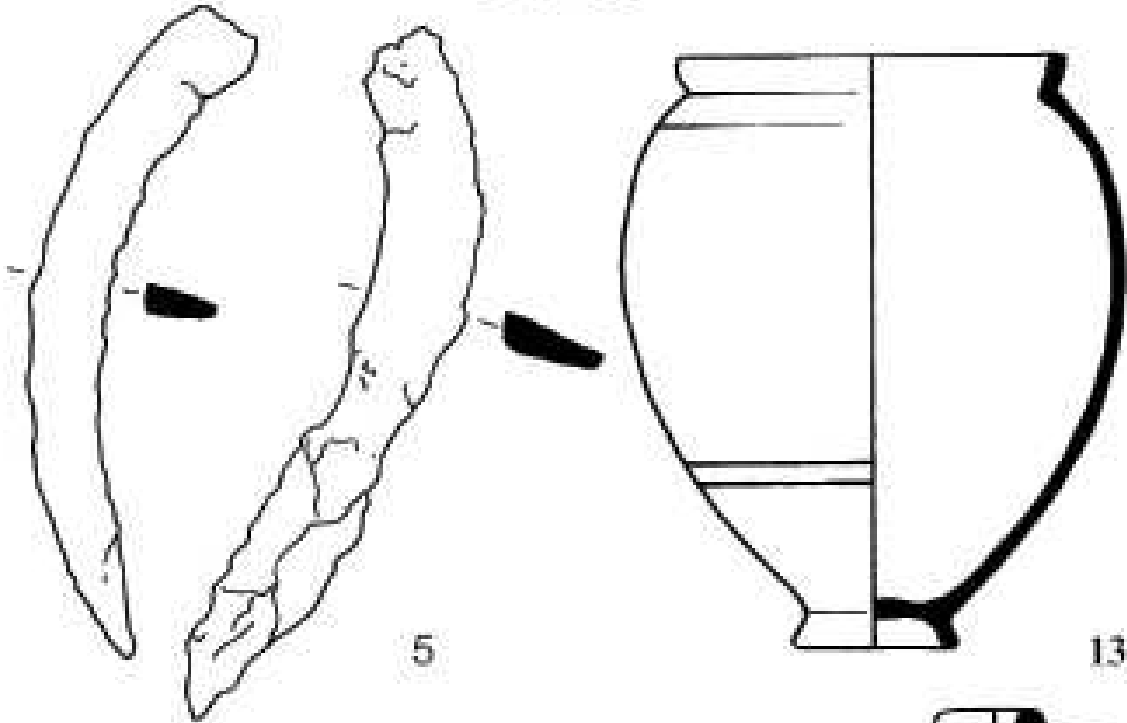

G1-31

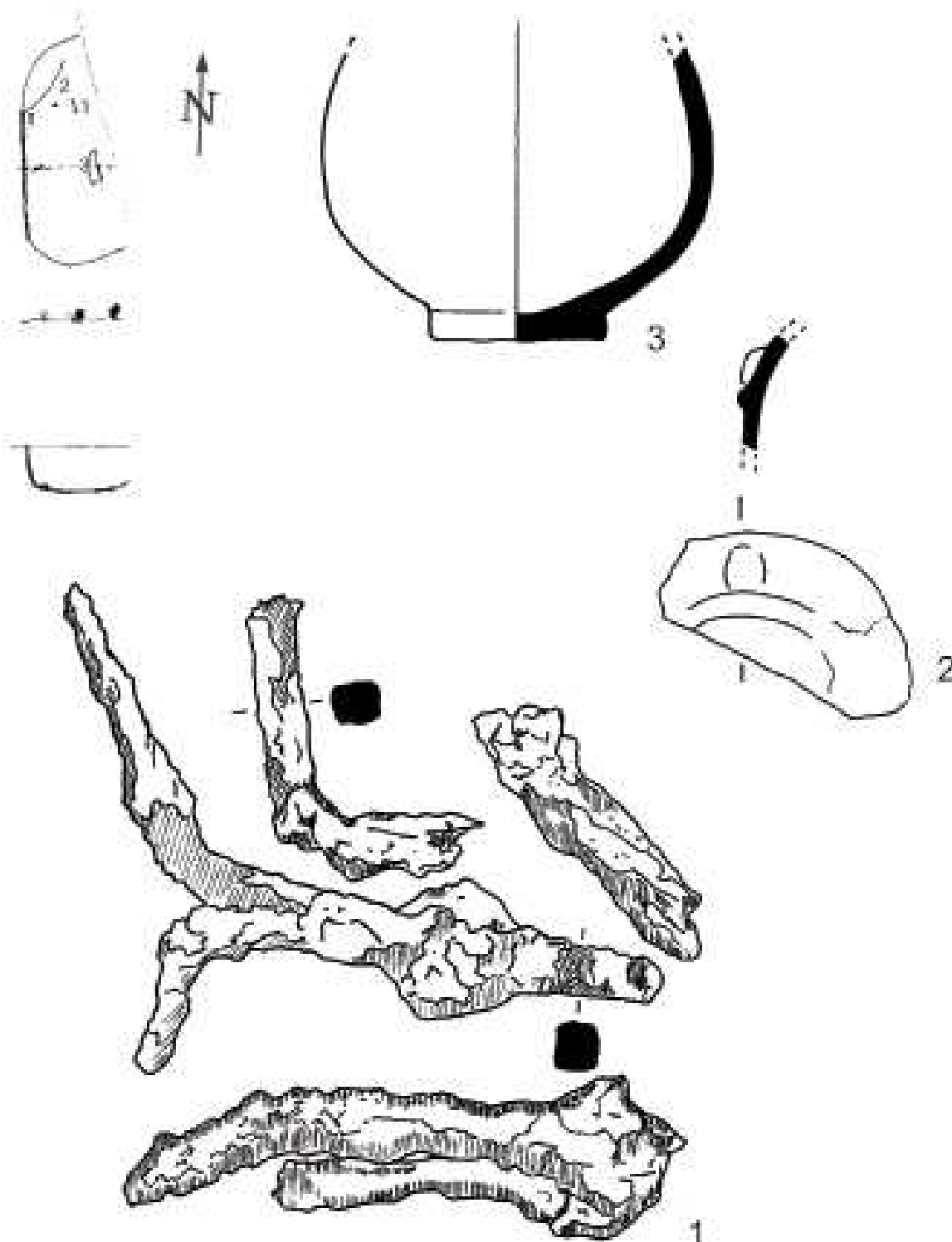

G1-32

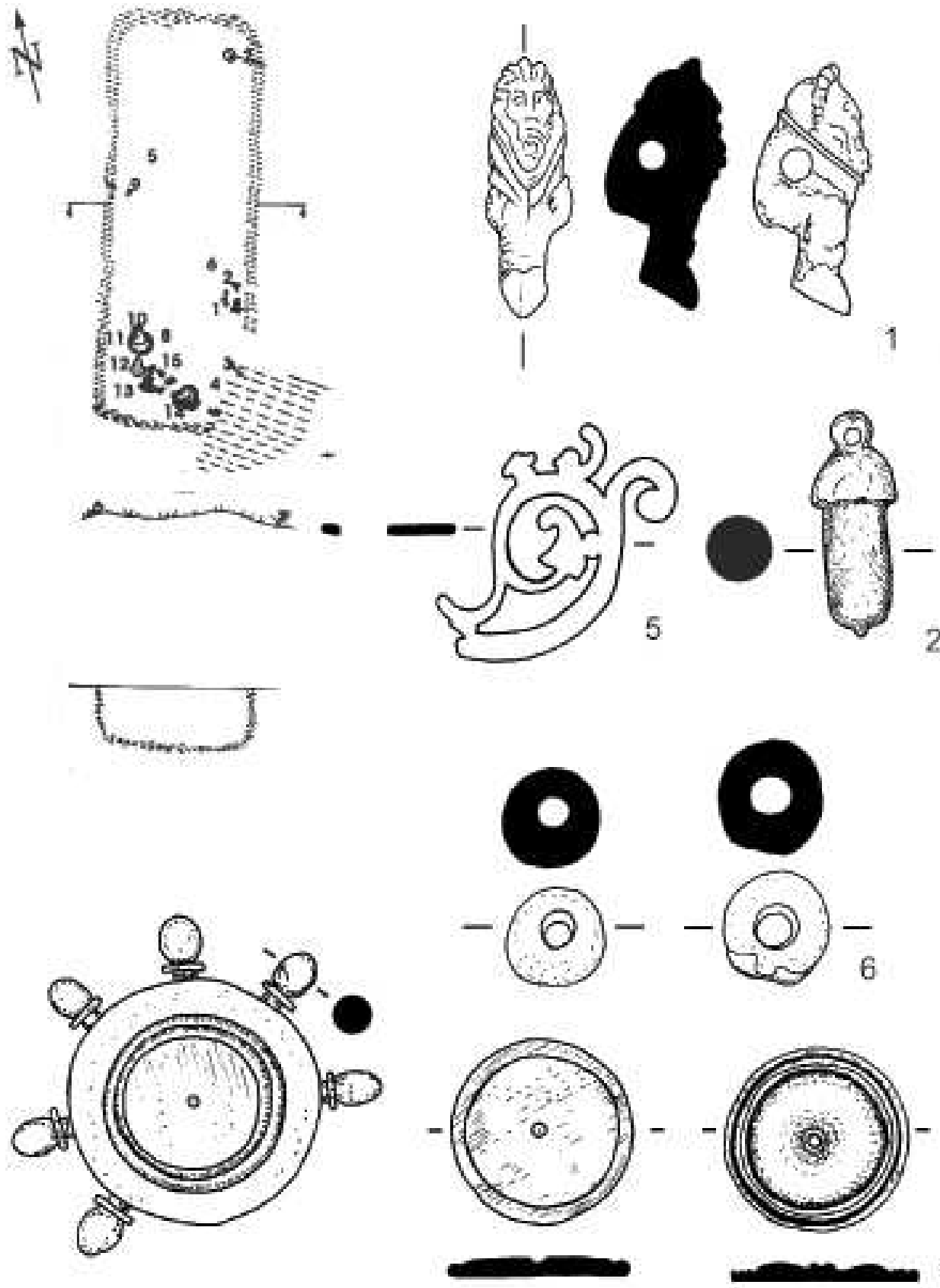

G1-32 - R-1:20; 1, 2, 5, 6, 7 - R-1:1.

G1-32

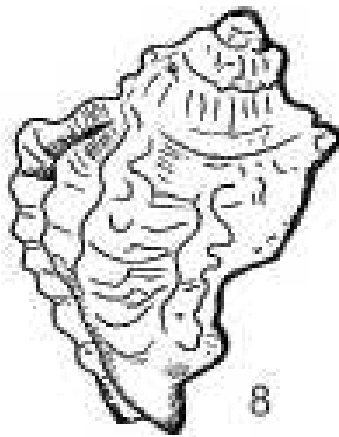

8

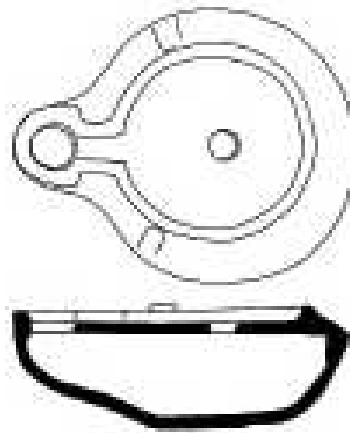

11



12

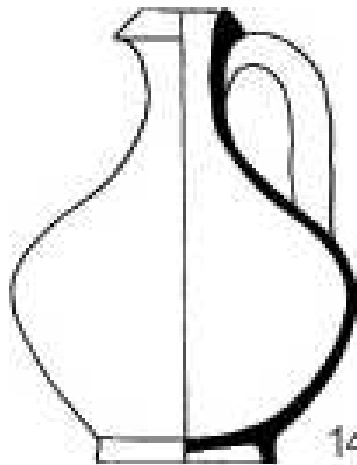

14

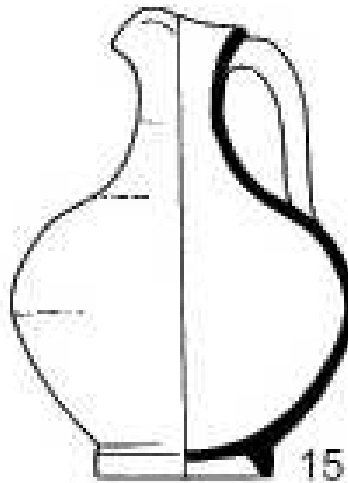

15

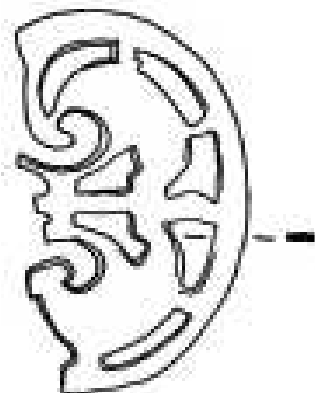
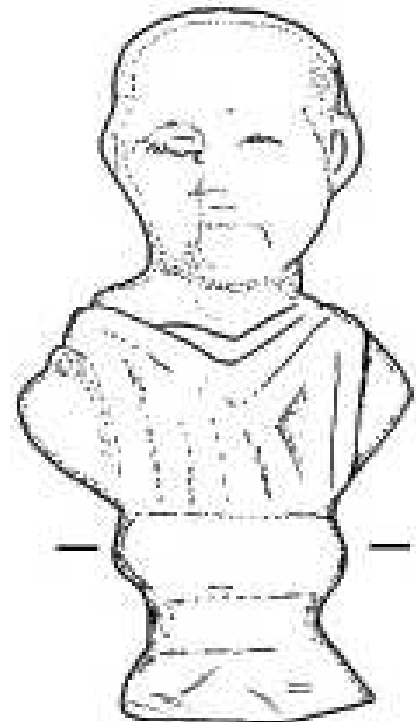

C-1373



C-1372



C-1370

G1-33



1

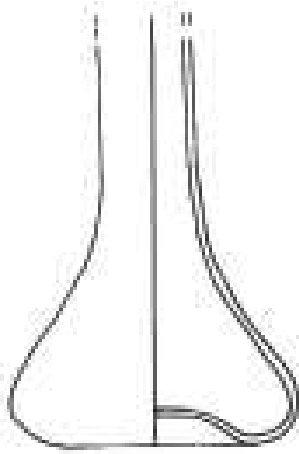

2

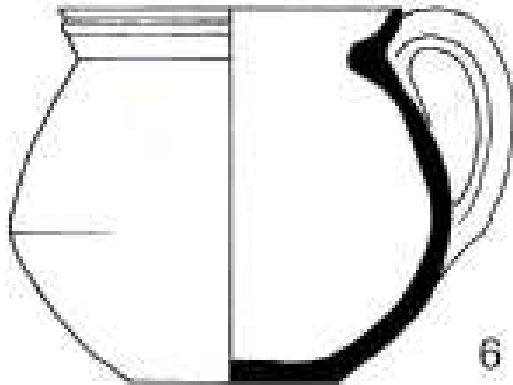

6

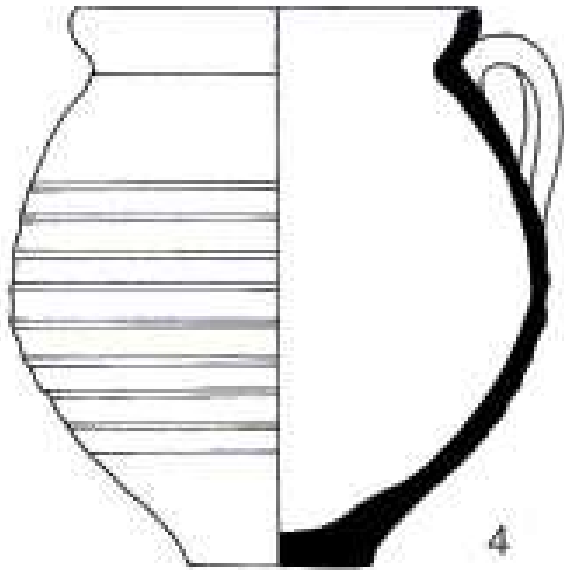

4

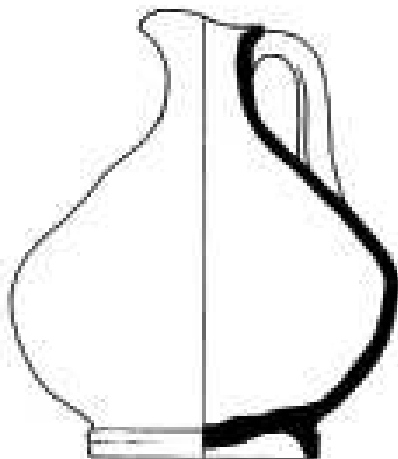

7

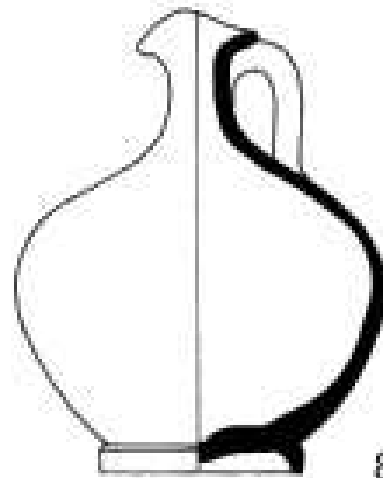

8

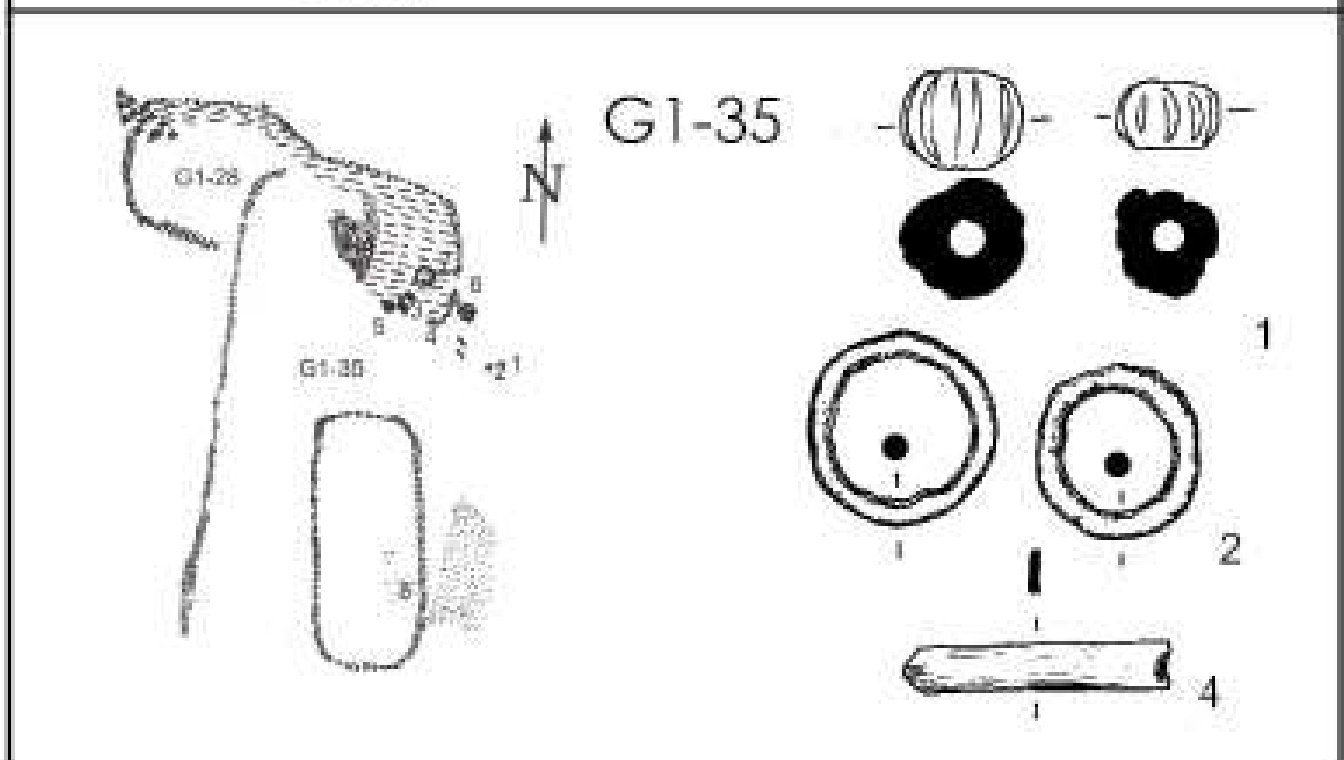
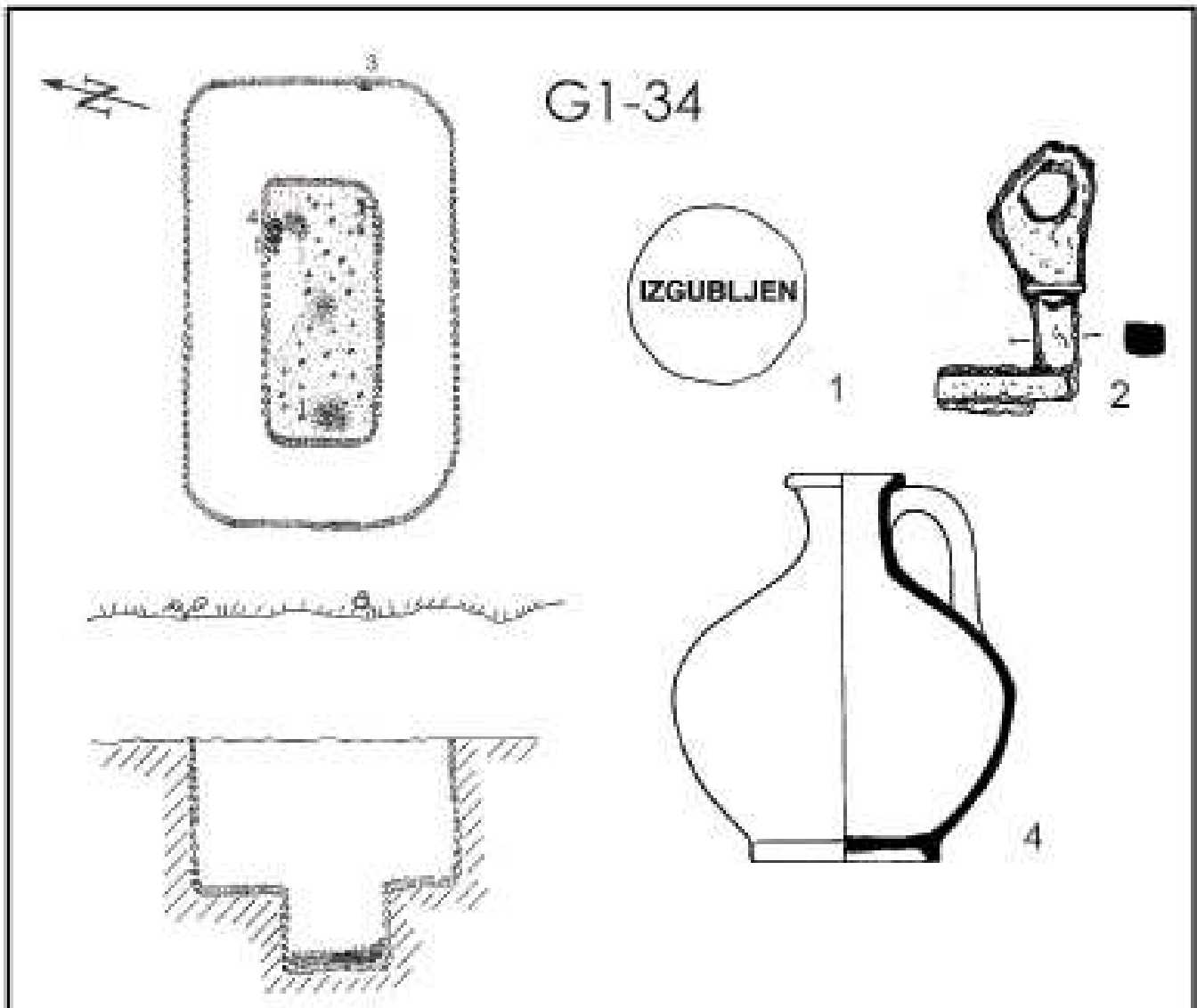

G1-38

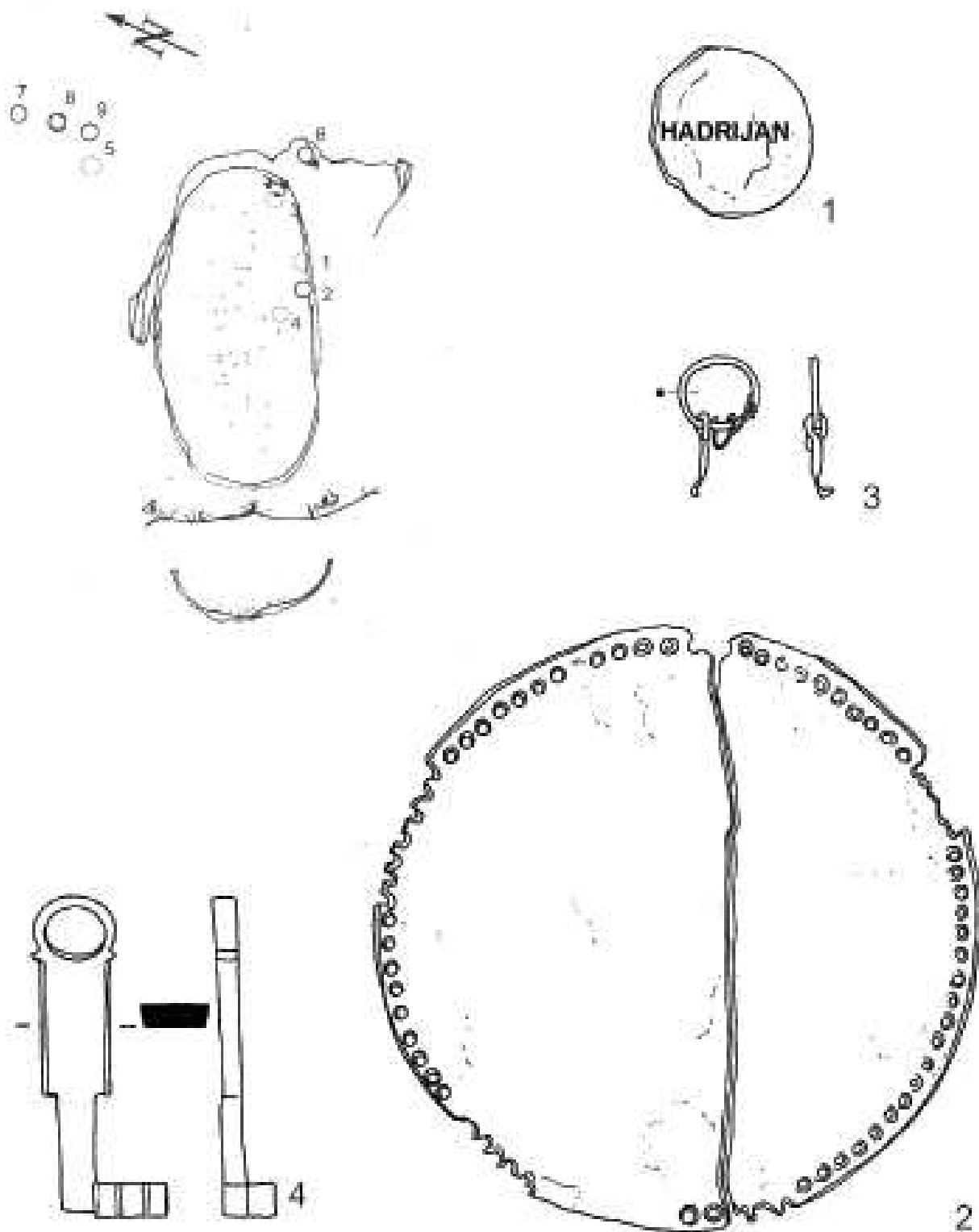

G1-38 - R-1:20; 1, 2, 3, 4 - R-1:1.

G1-38

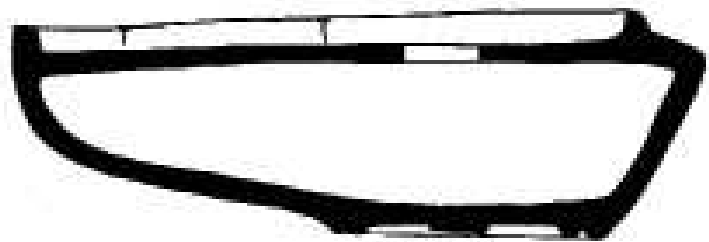
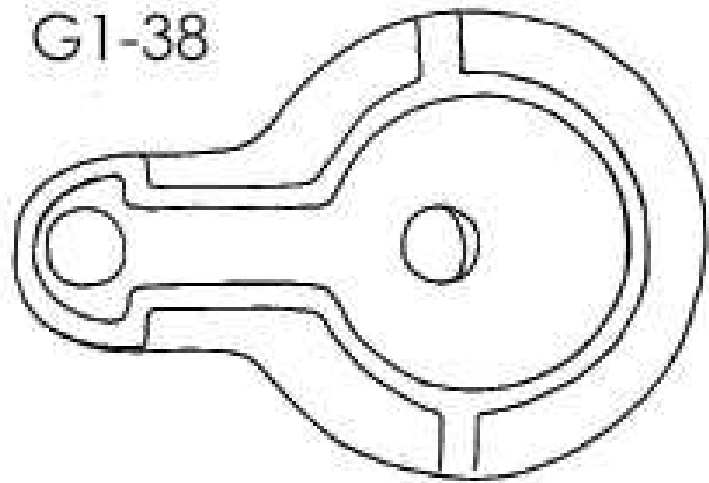
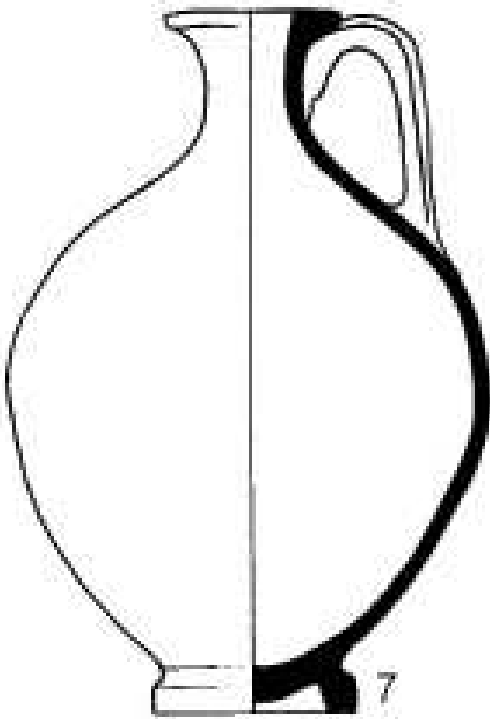

G1-39

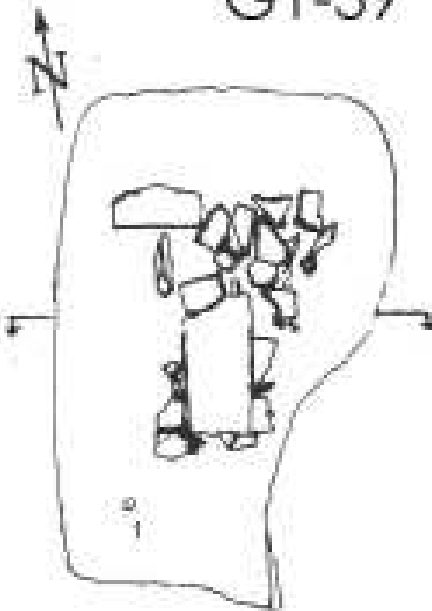

G1-40

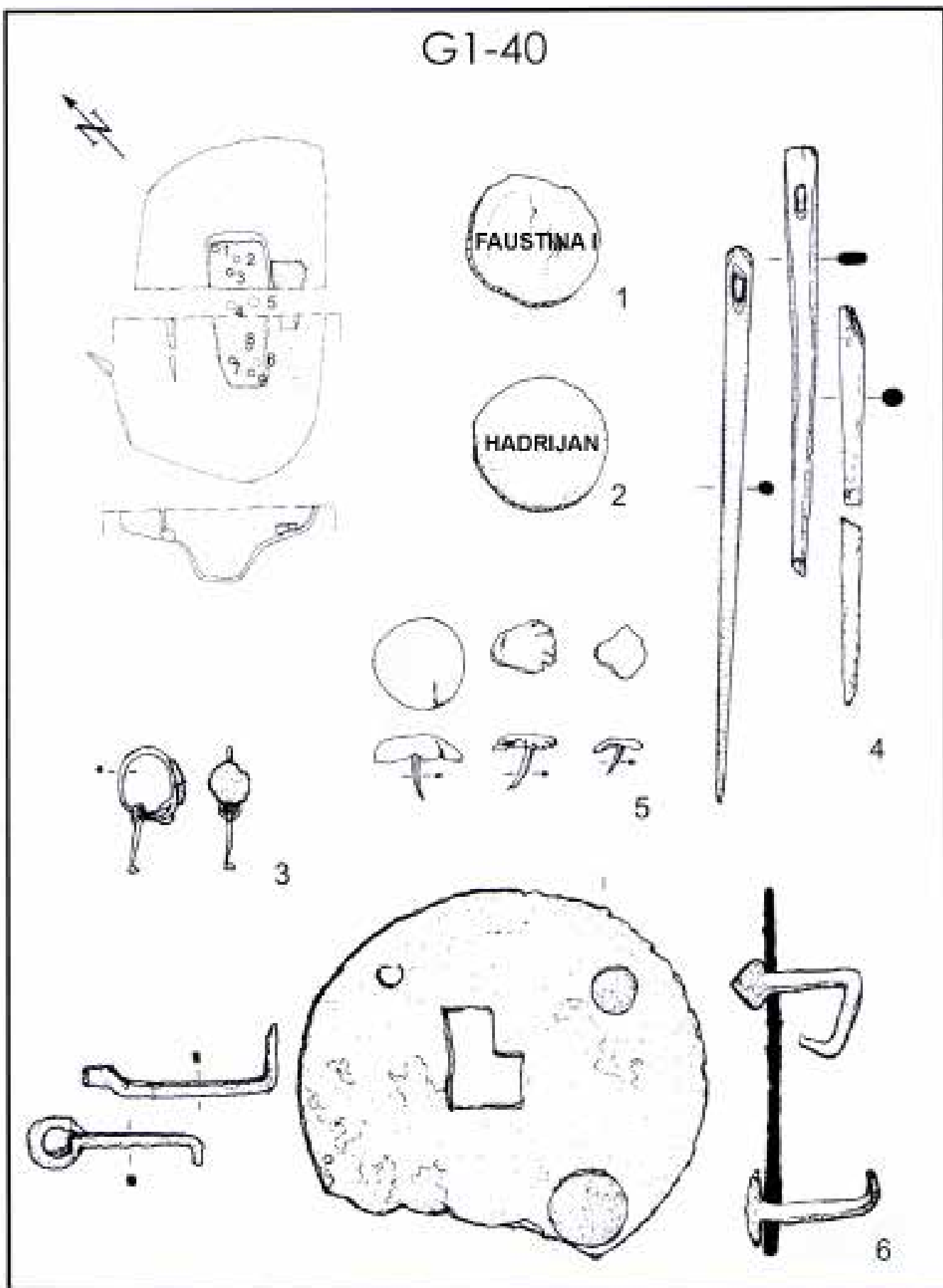

G1-40 - R-1:40; 1, 2, 3, 4, 5, 6 - R=1:1.

G1-40

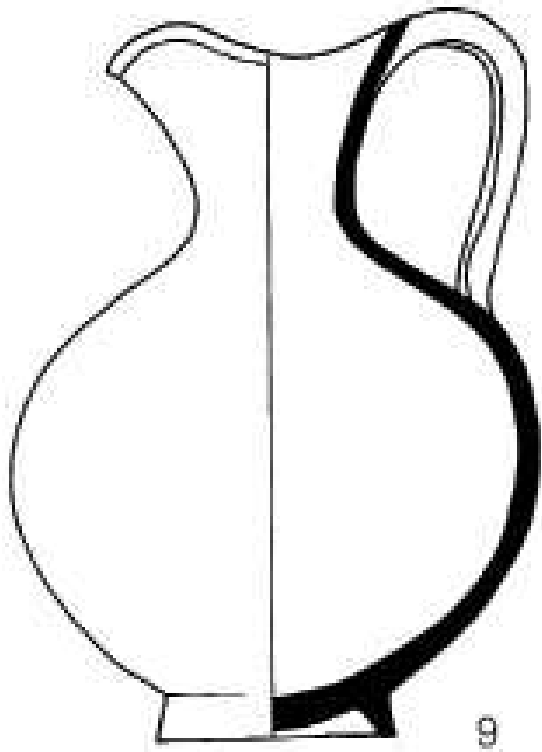

9



7, 8

G1-46

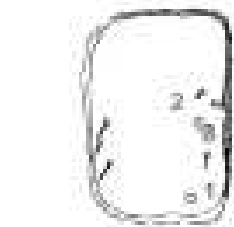

1

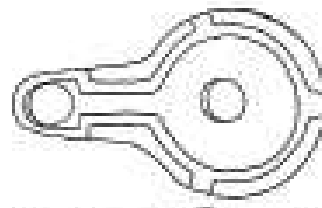

2

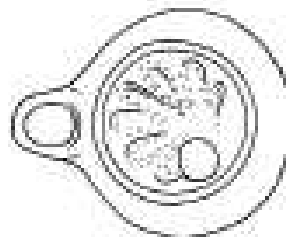

3

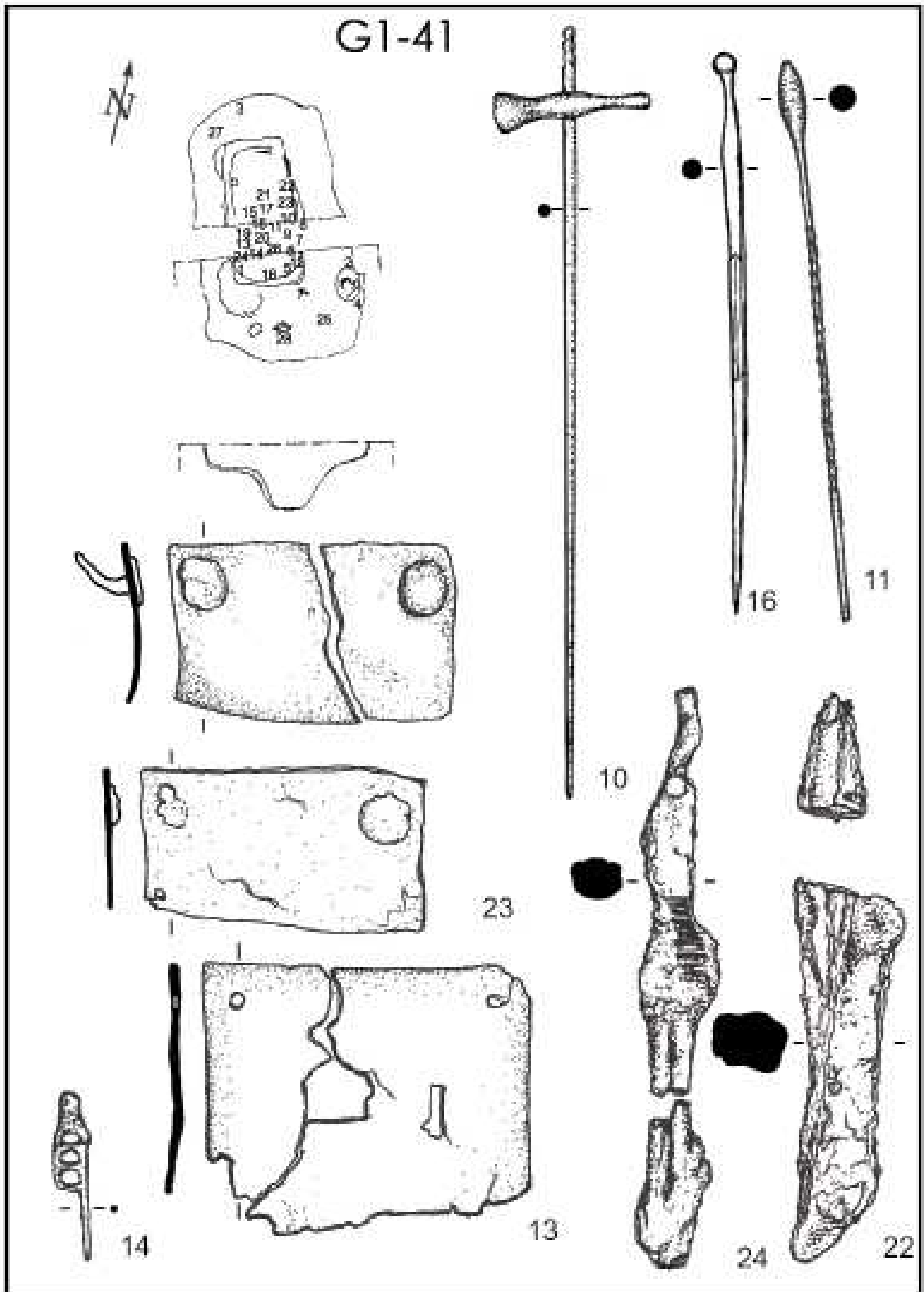

G1-41 - R-E:40; 10, 11, 13, 14, 16, 22, 23, 24 - R-1:1.

G1-41

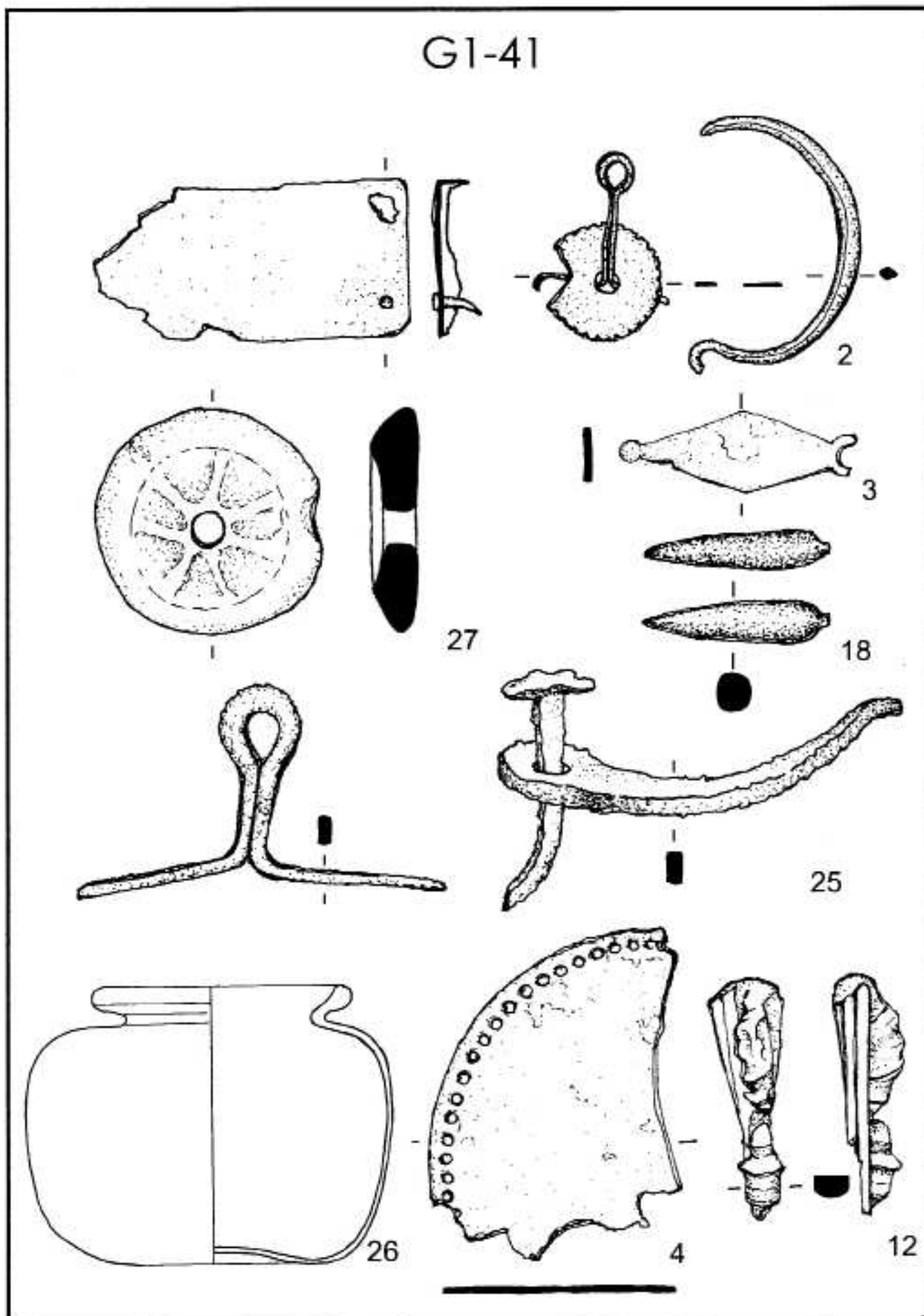

G1-41 2, 3, 4, 12, 18, 25, 26, 27 - R=1:1.

G1-41

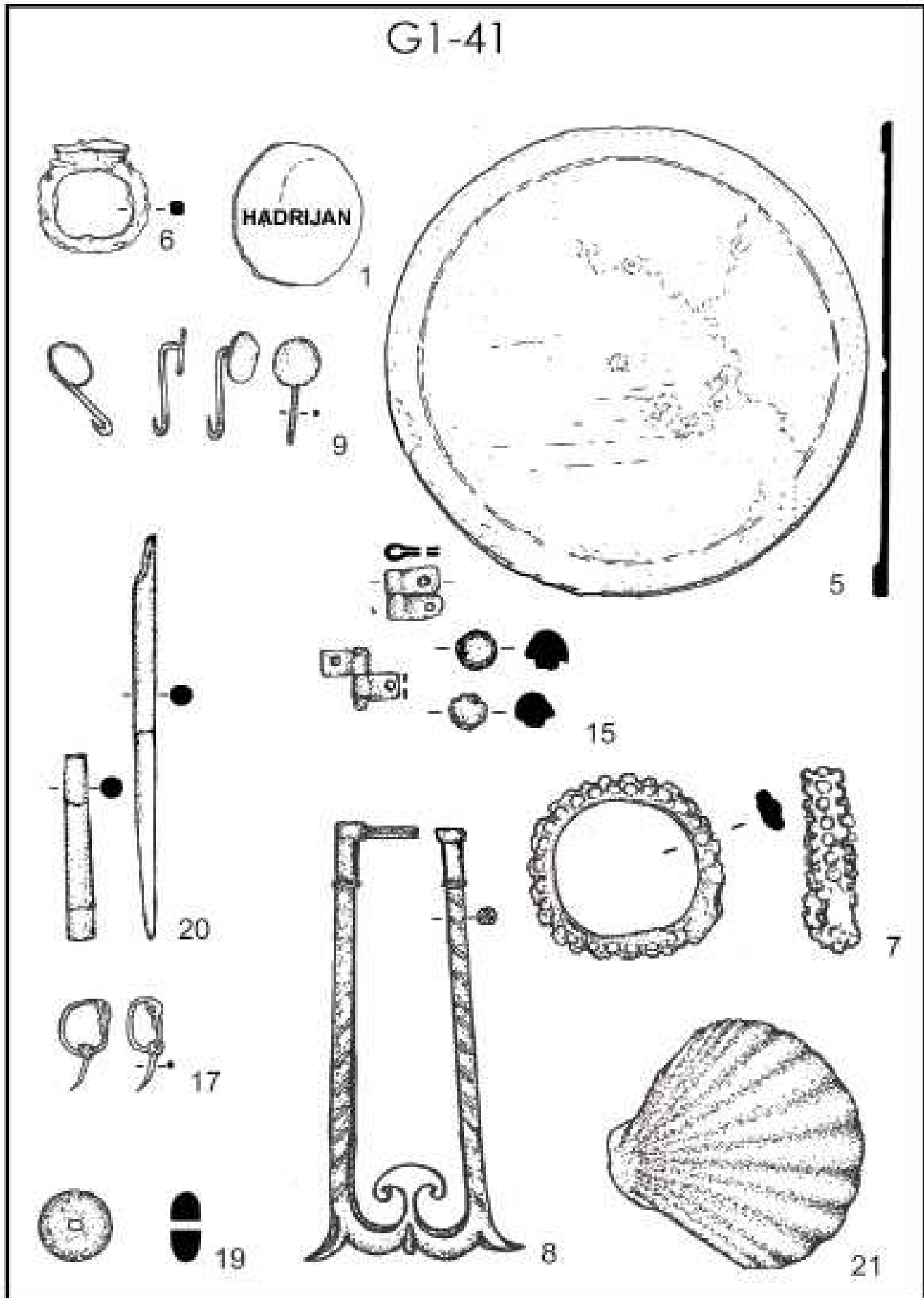

G1-41 1, 5, 6, 7, 9, 15, 17, 19, 20, 21-R=1:1.

G1-42

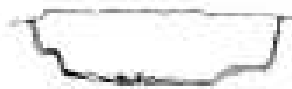
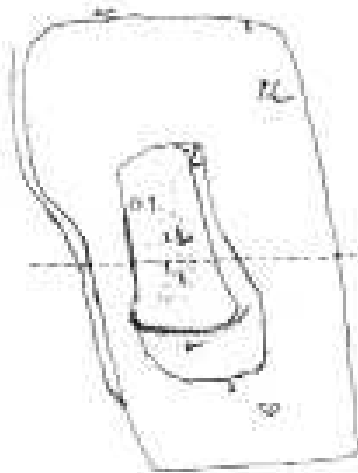

G1-43

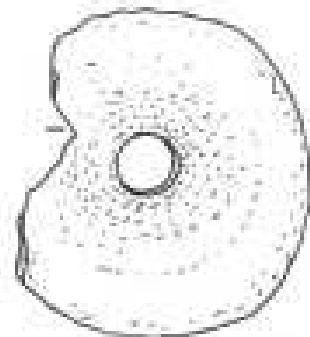
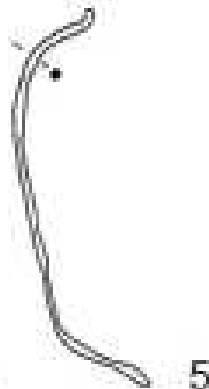
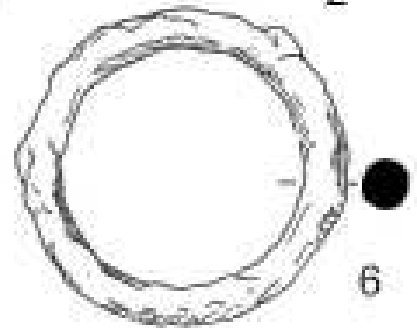
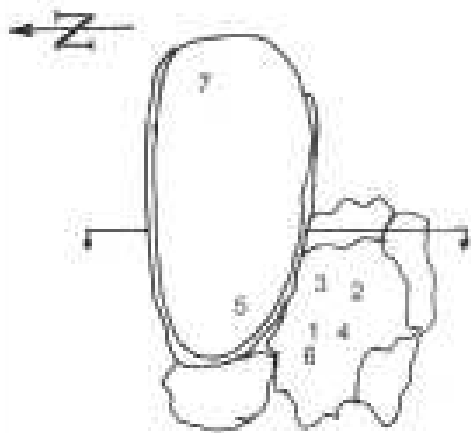

G1-42 - R-1:40; 1 - R-1:1; G1-43 - R-1:20; 1, 2, 3, 5, 6, 7 - R-1:1.

G1-74, G-289



G1-44

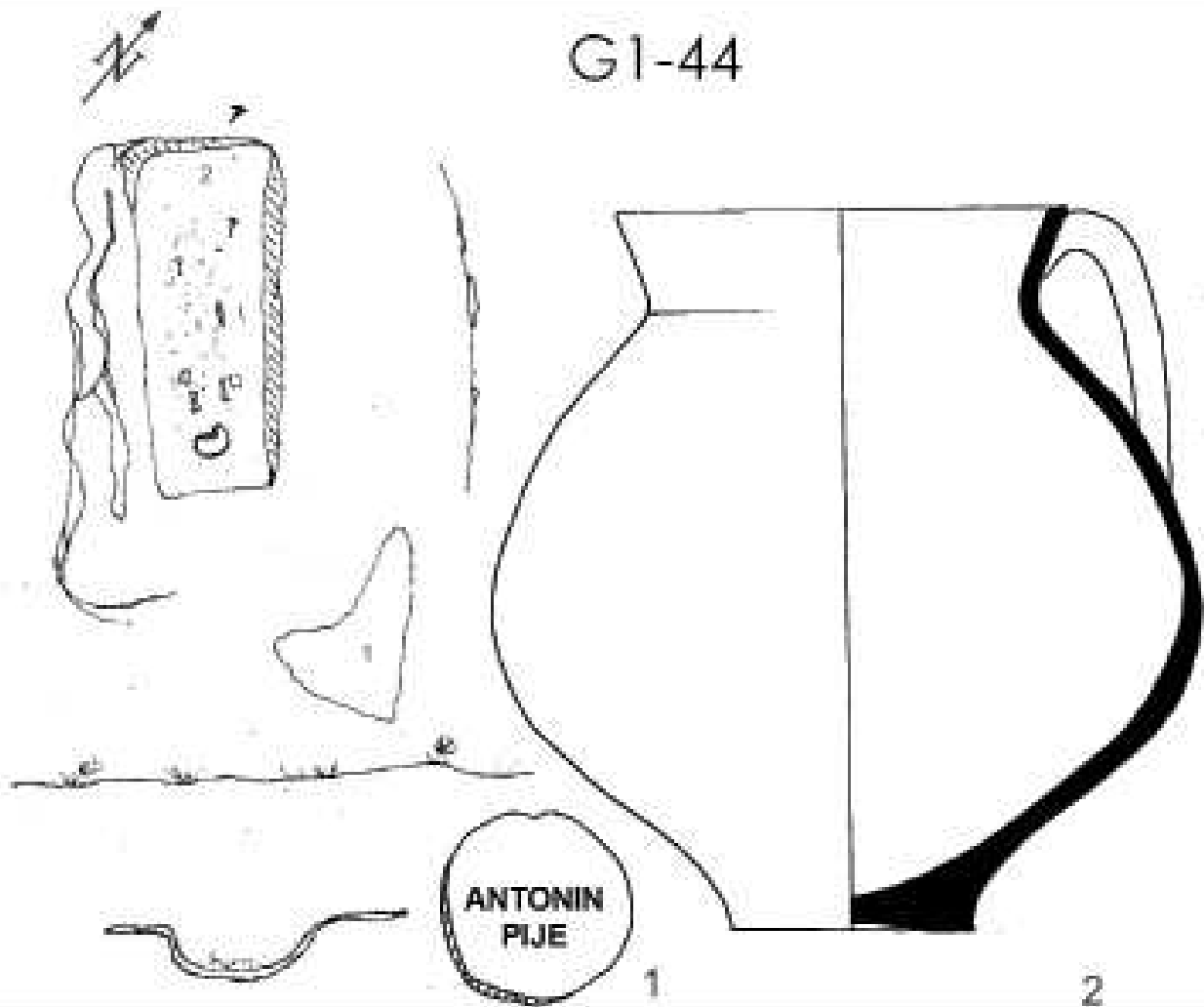

G1-45

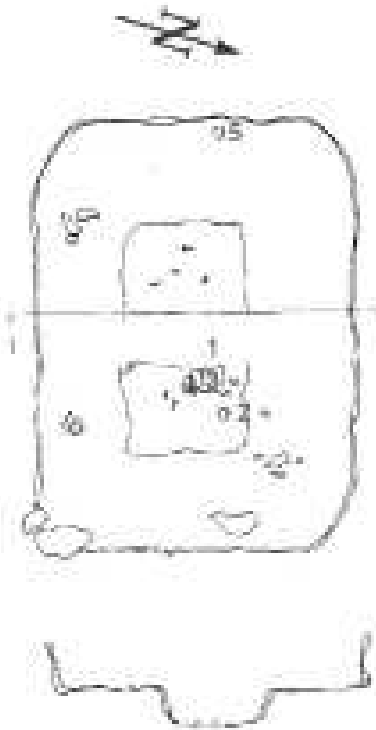

1



2



3

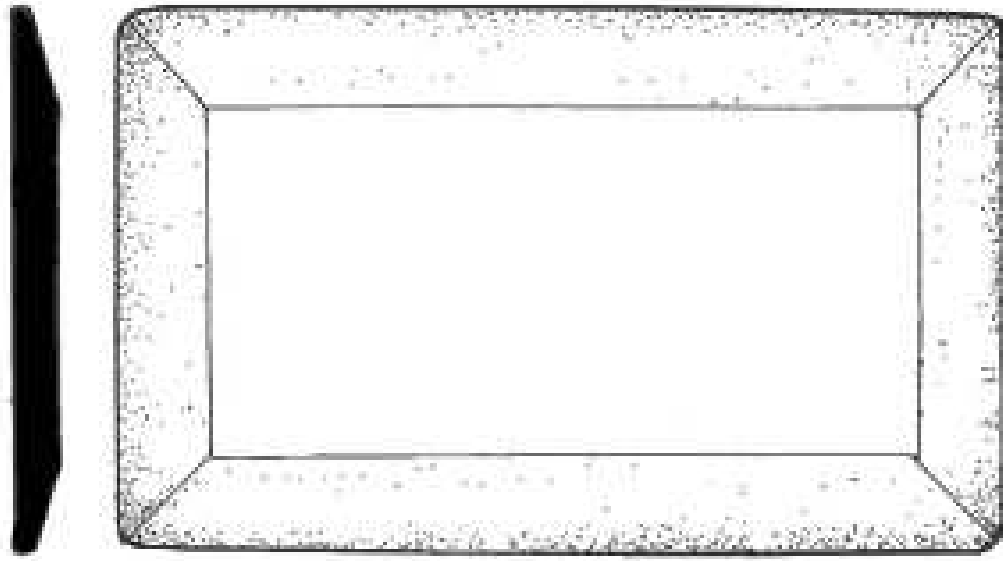

4

G1-47

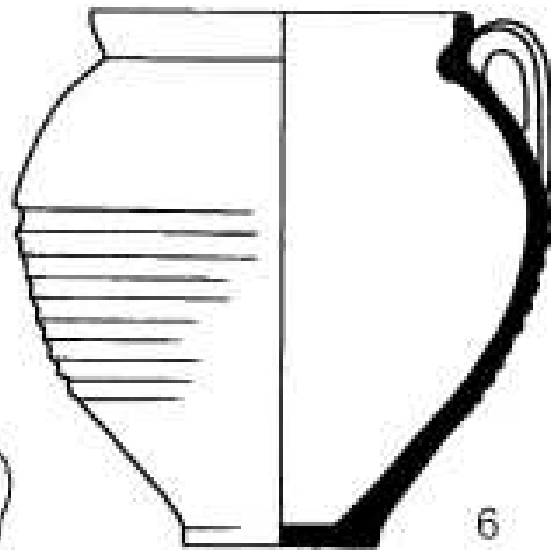
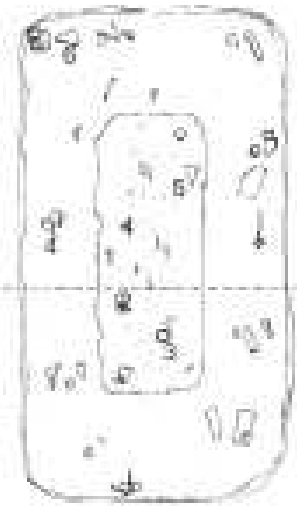

1

6

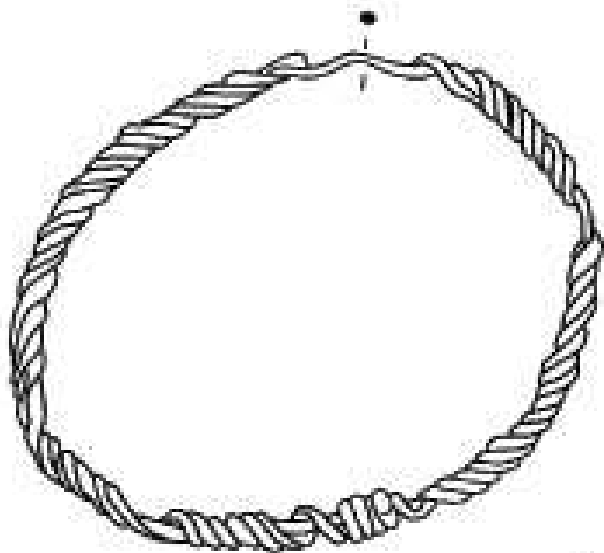

3

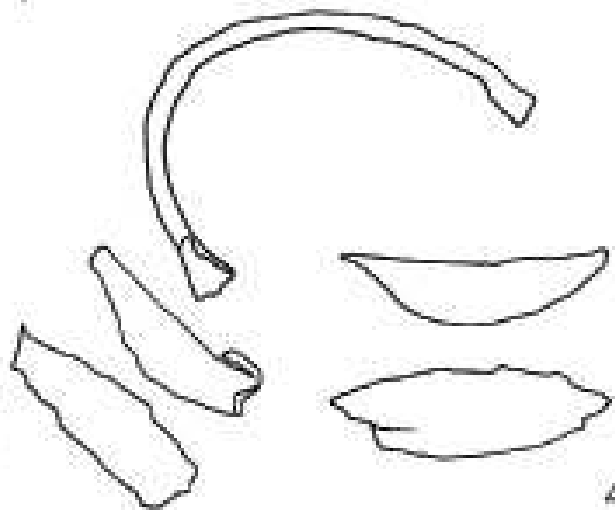

4

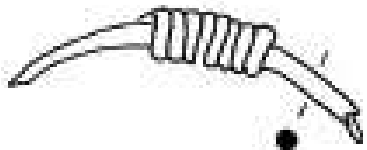

•



•

2

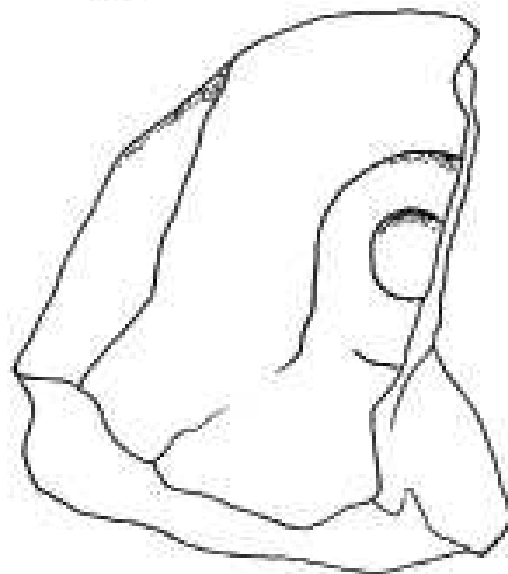

5

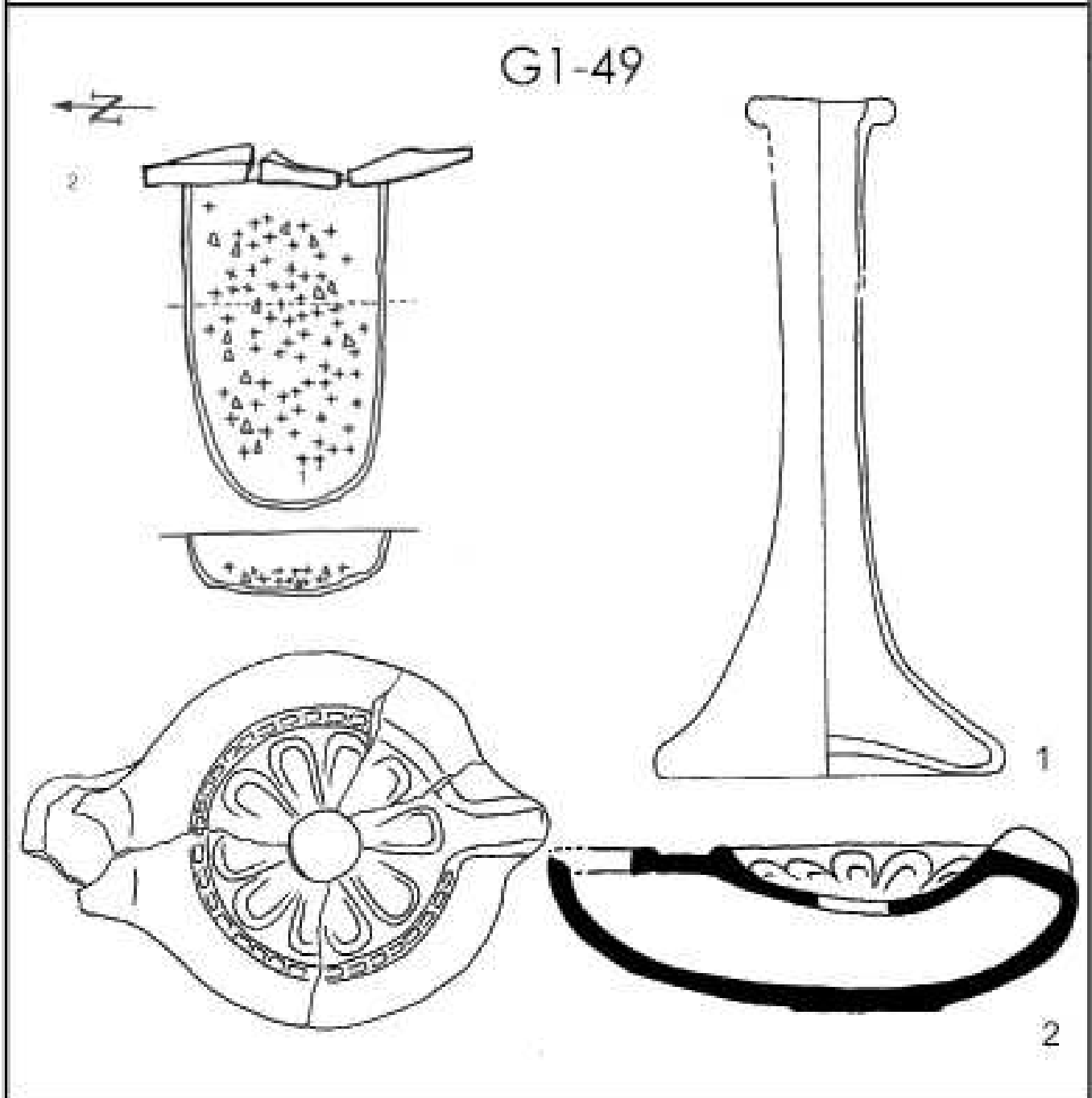
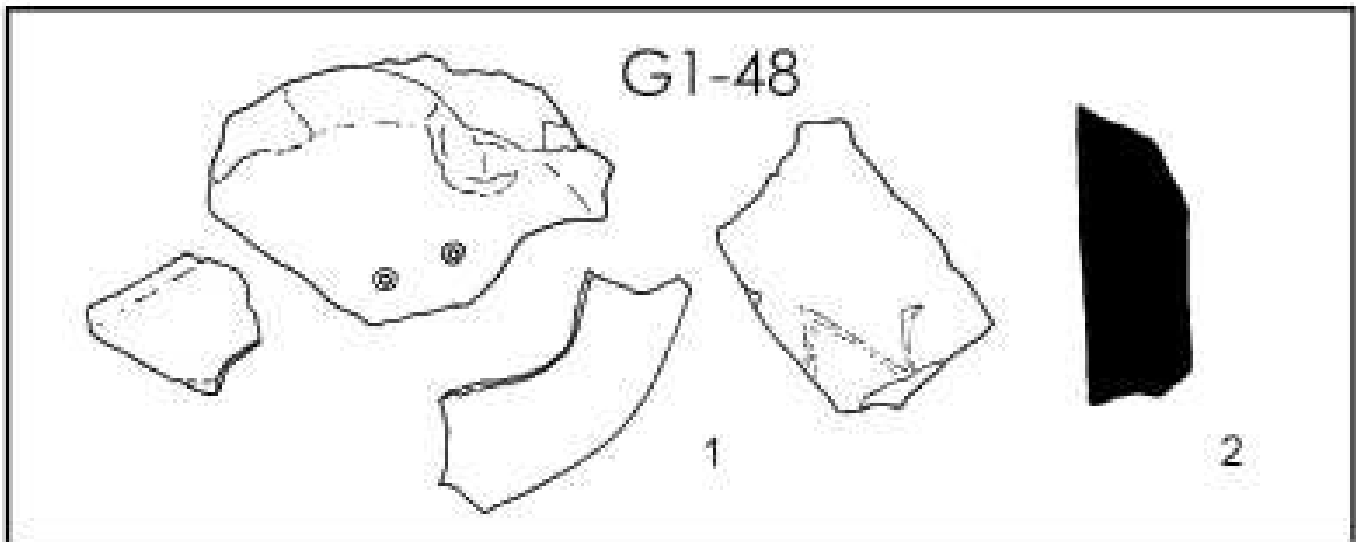

G1-48 1, 2 - R-1:1; G1-49 - R-1:10; 1, 2 - R-1:1.

G1-50

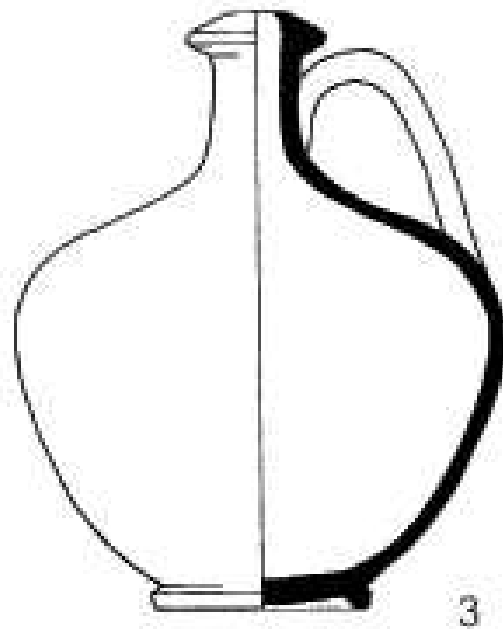
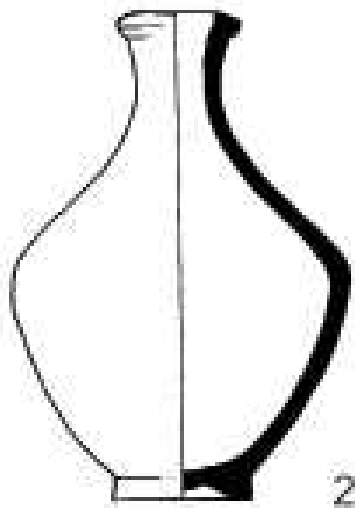
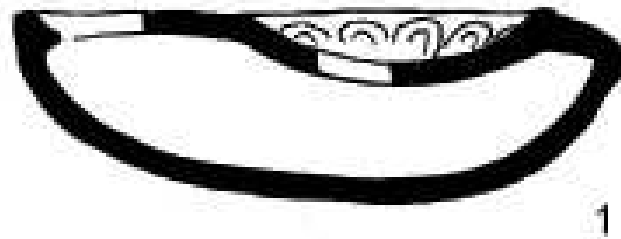
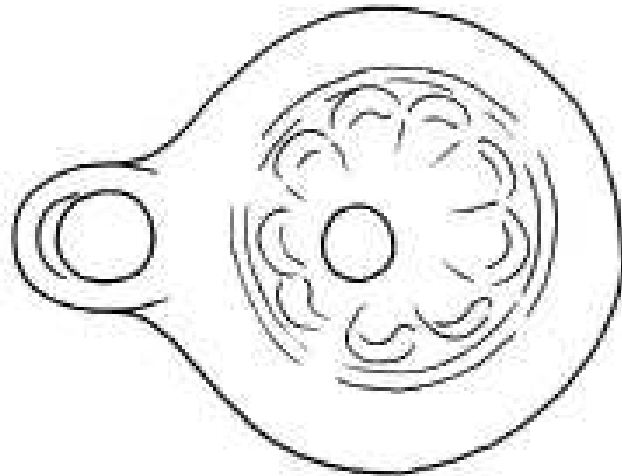
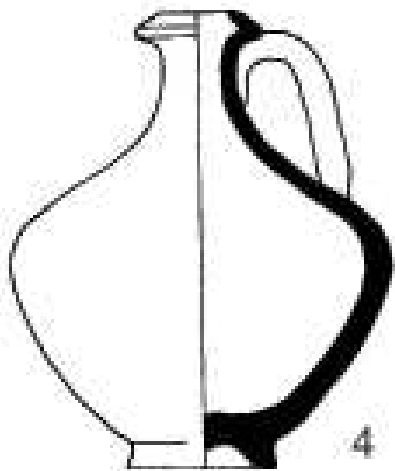

G1-50 1 - R-1:1; 2, 3, 4 - R-1:2.



G1-54

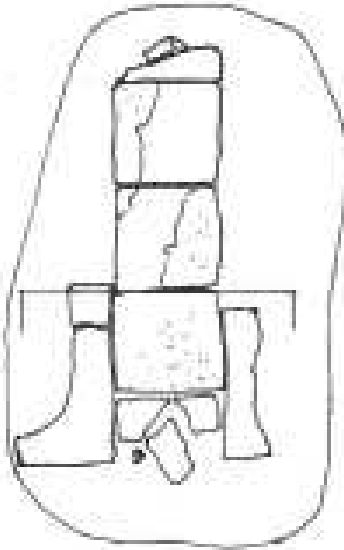

G1-72



G1-86

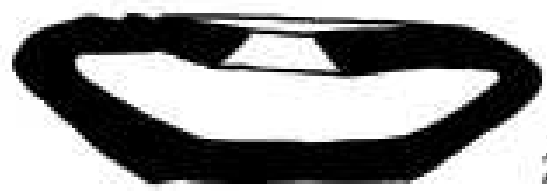
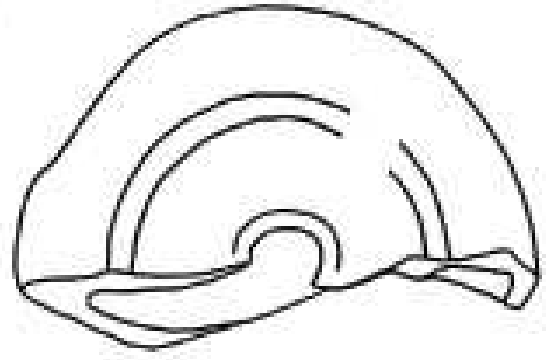
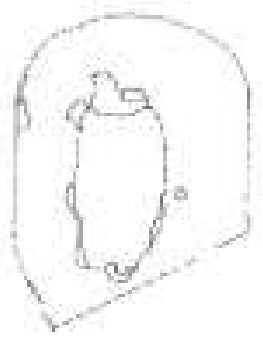

2

G1-57

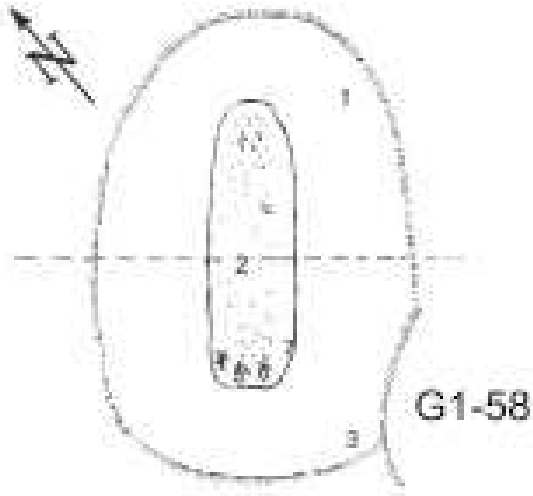

G1-58

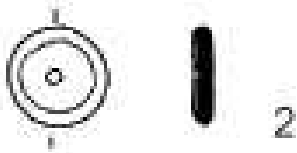
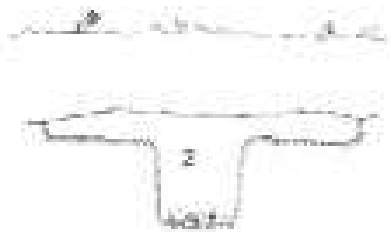

2

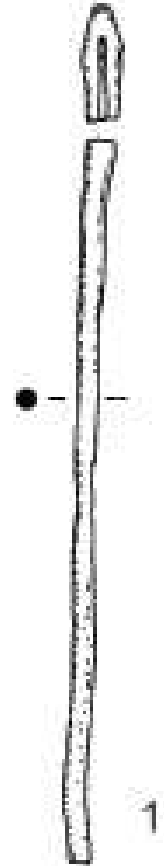

1

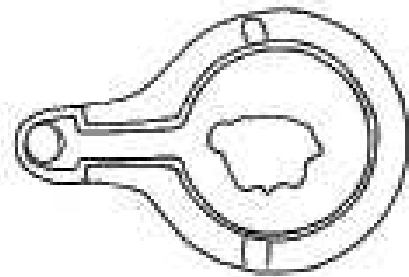

3

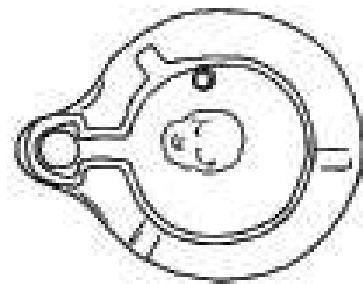

4

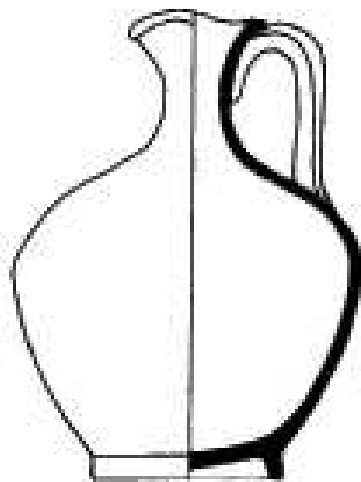

5

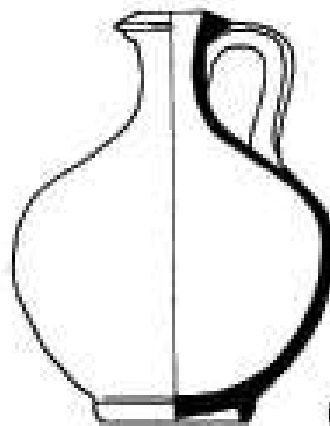

6

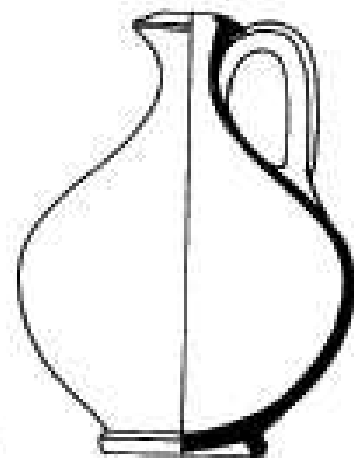

7

G1-57 - R=1:40 1, 2 - R=1:1; 3, 4, 5, 6, 7 - R=1:2.

G1-58

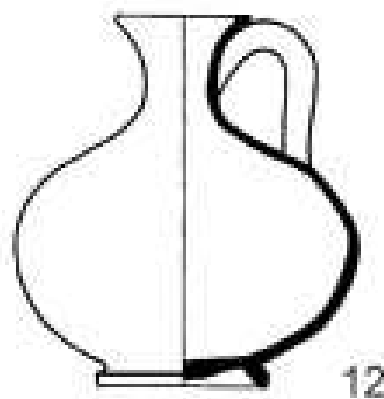
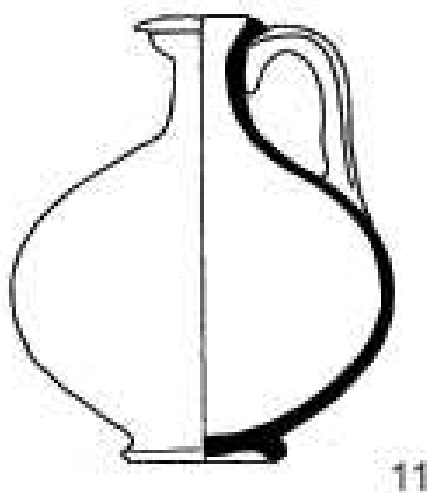
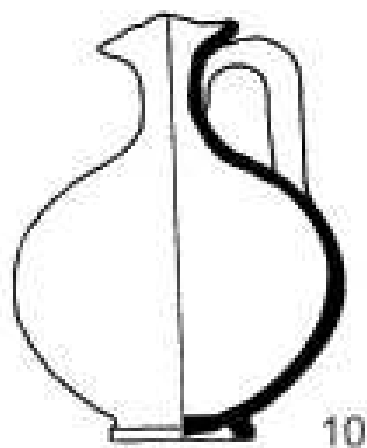
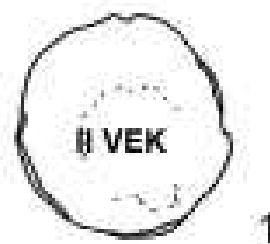
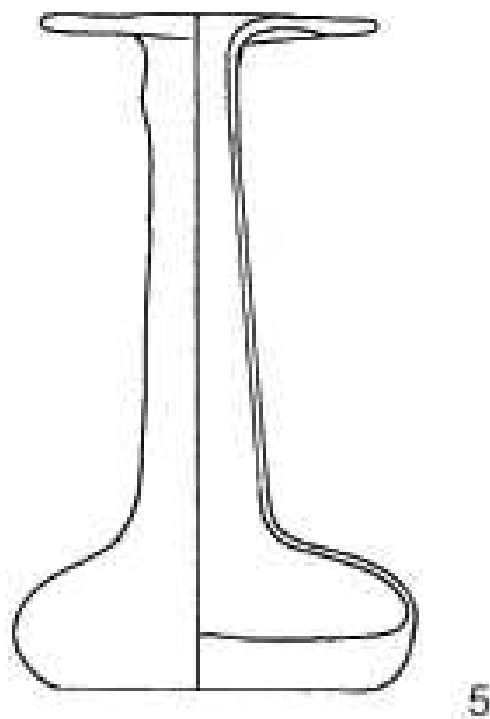
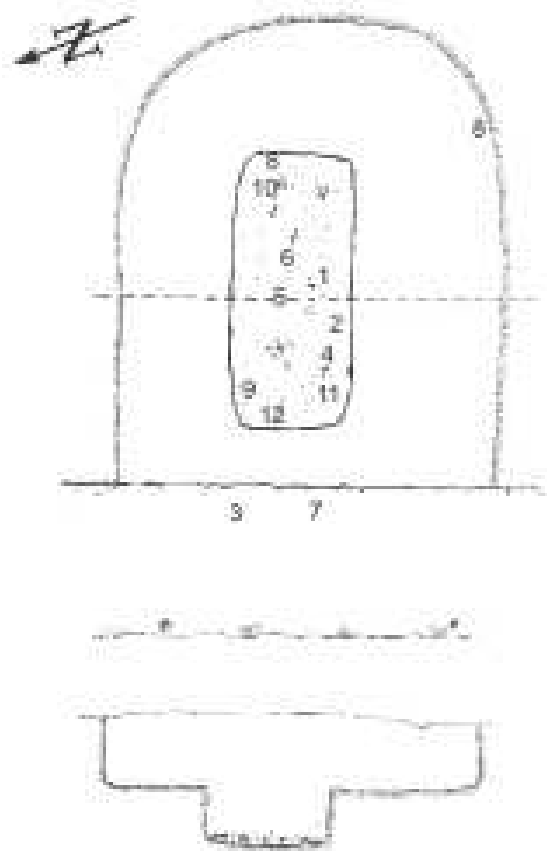

G1-58 - R-1:40 1, 5 - R-1:1; 10, 11, 12 - R-1:2.

G1-58

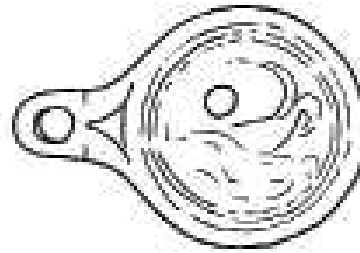
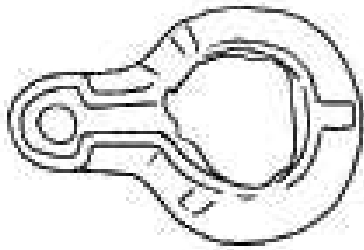

7

6

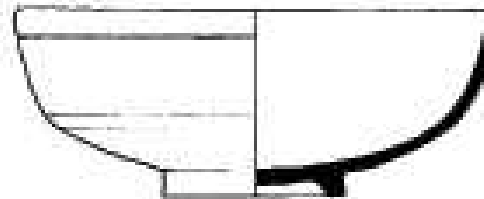
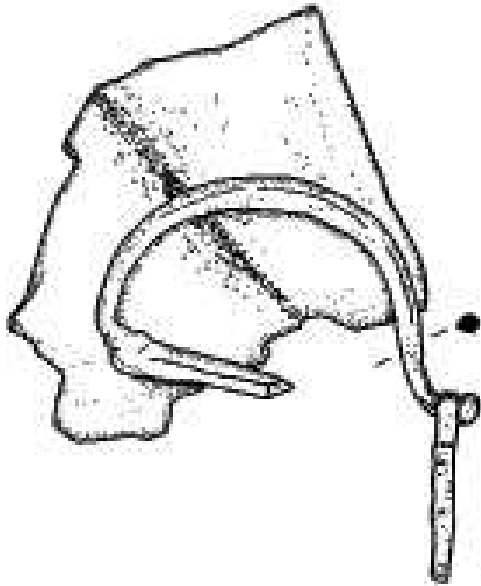

3

8



4



9



2

G1-59

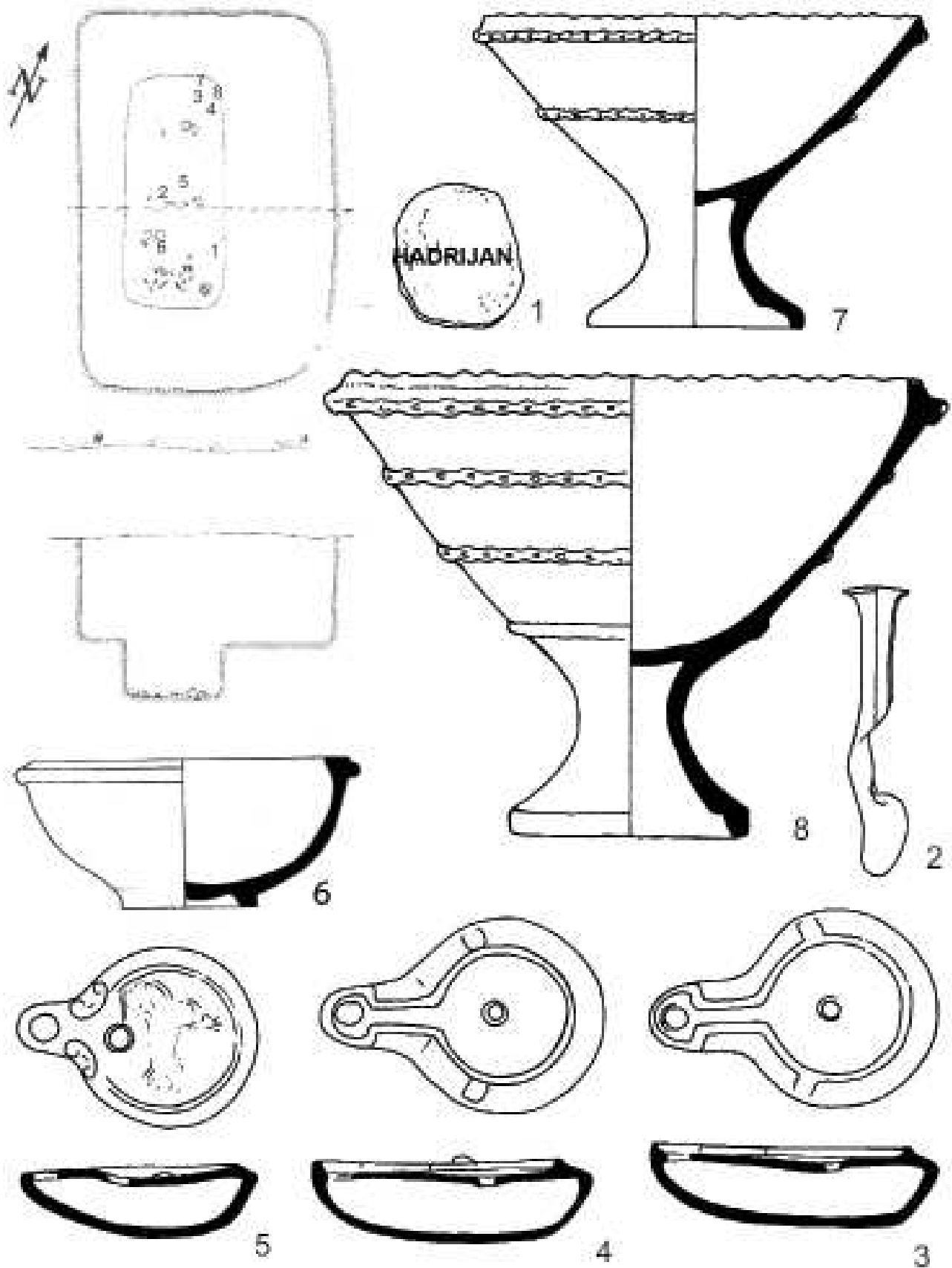

G1-59 - R-1:40; 1 - R-1:1; 2, 3, 4, 5, 6, 7, 8 R-1:2.

G1-61

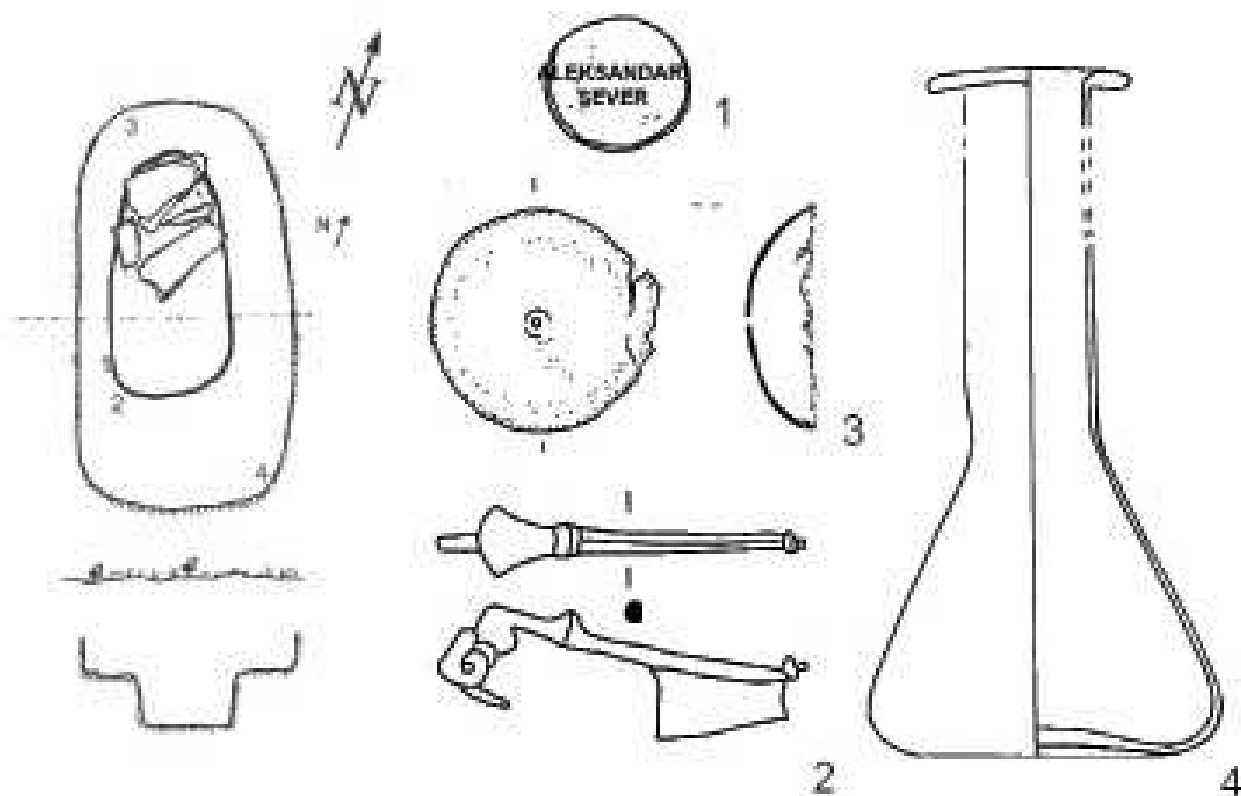

G1-62

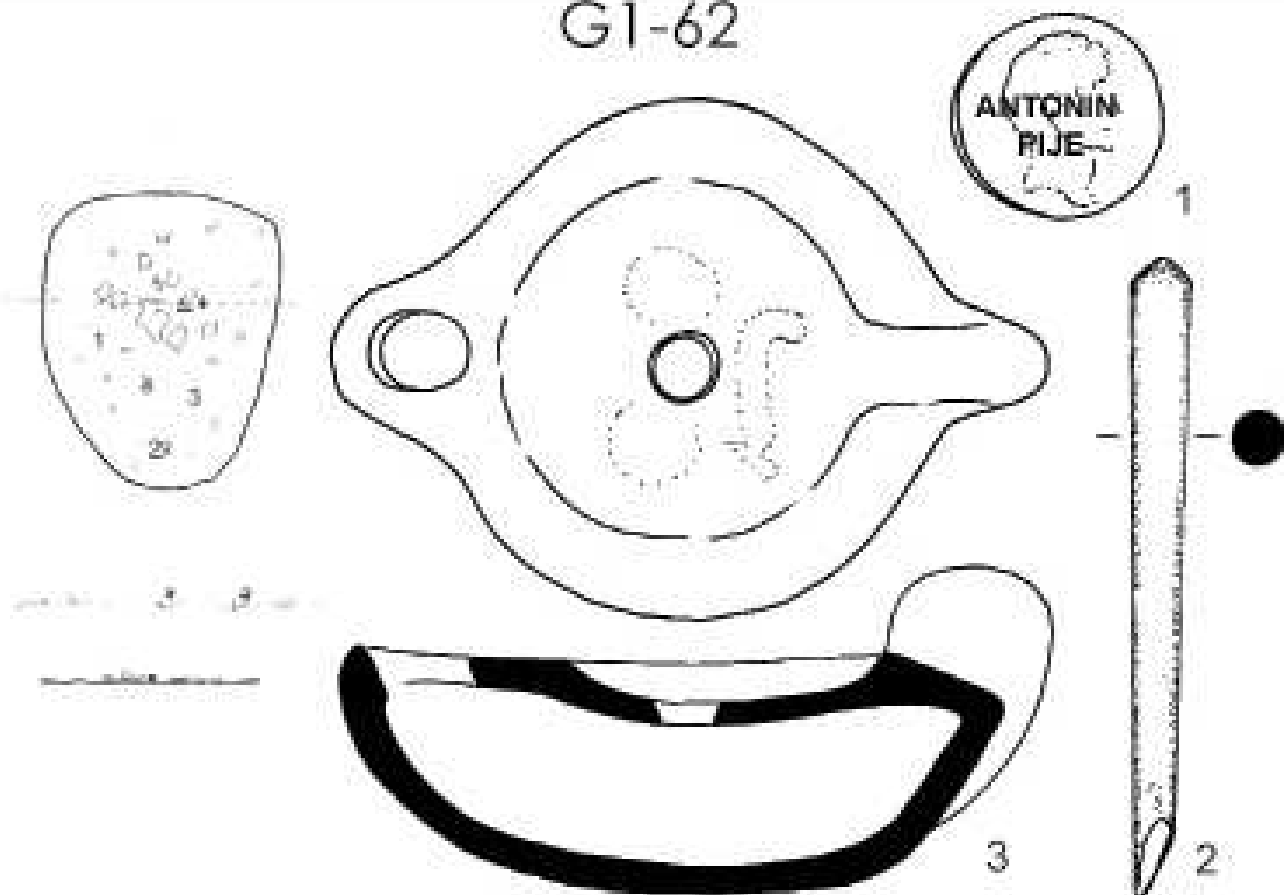

G1-63

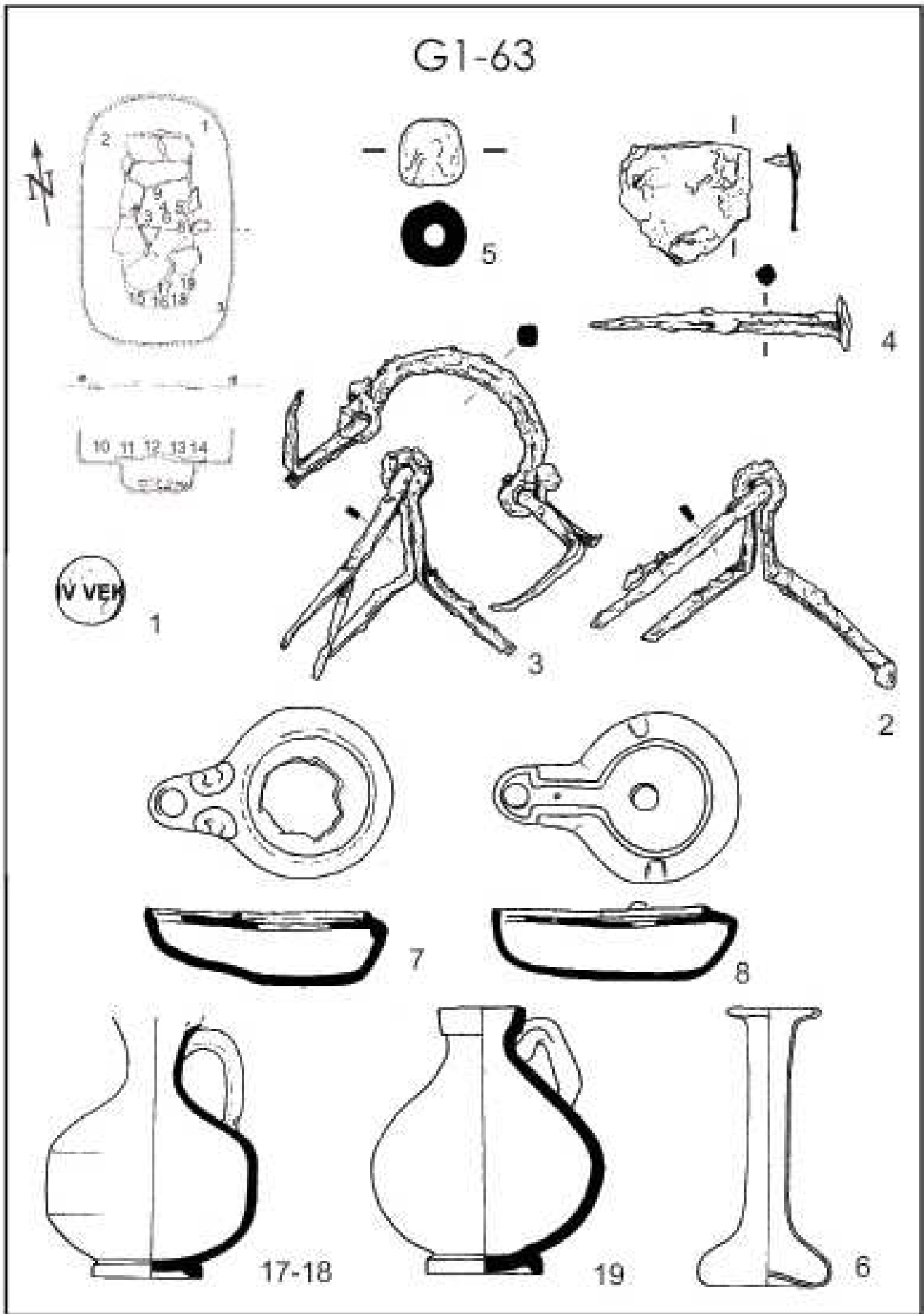

G1-63 - R-1:40; 2, 3, 4, 6, 7, 8, 17, 18, 19 - R-1:2; 1, 5 - R-1:1.

G1-65

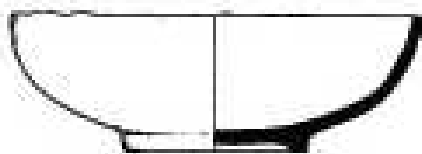
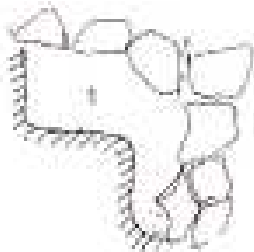
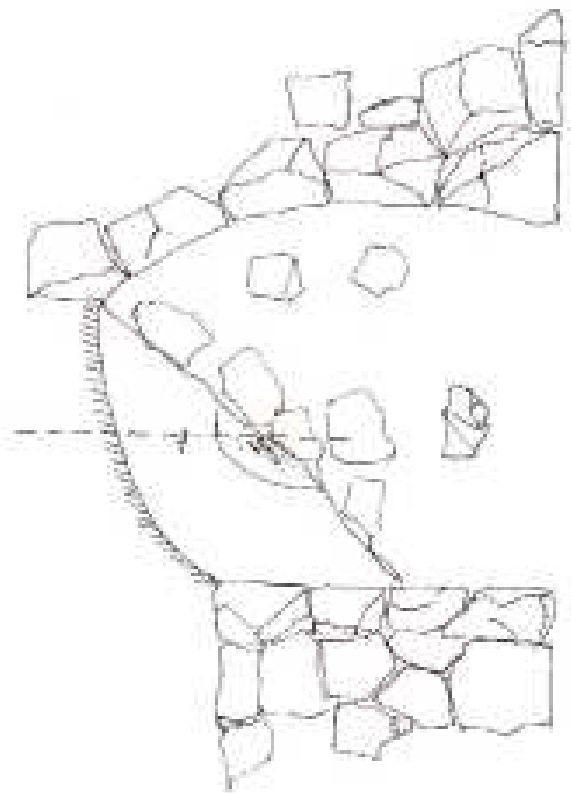

1

G1-64

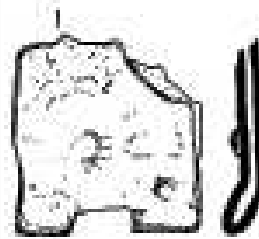
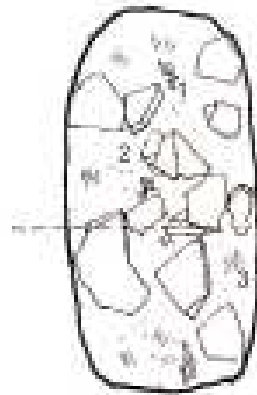

1



2

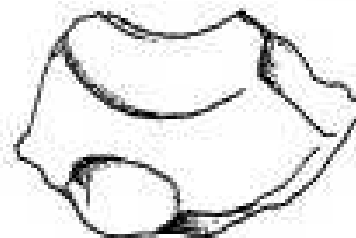

3

G1-66

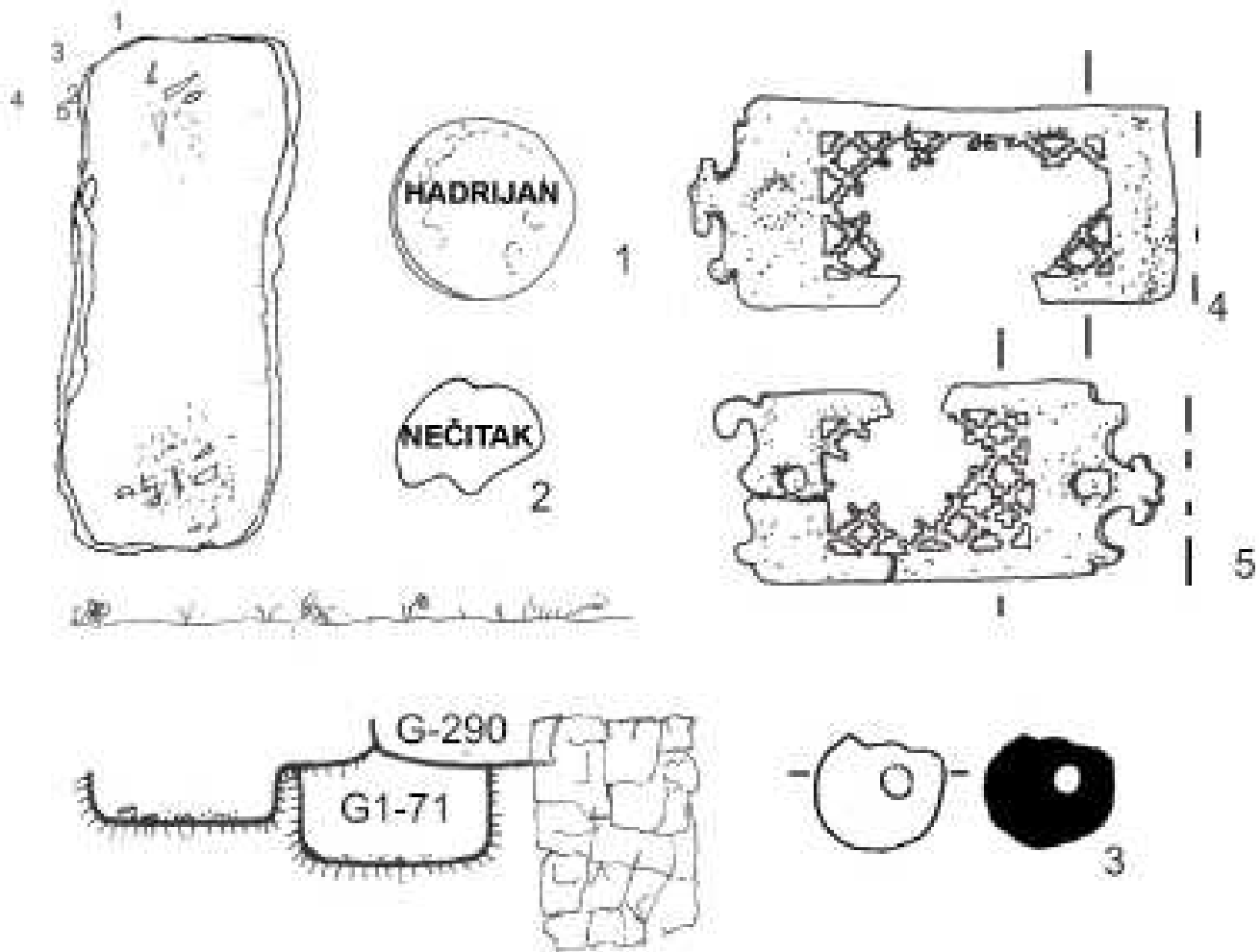

G1-78

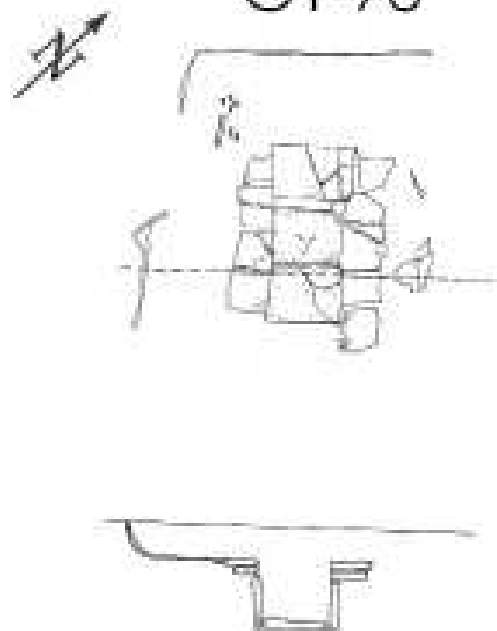

G1-67

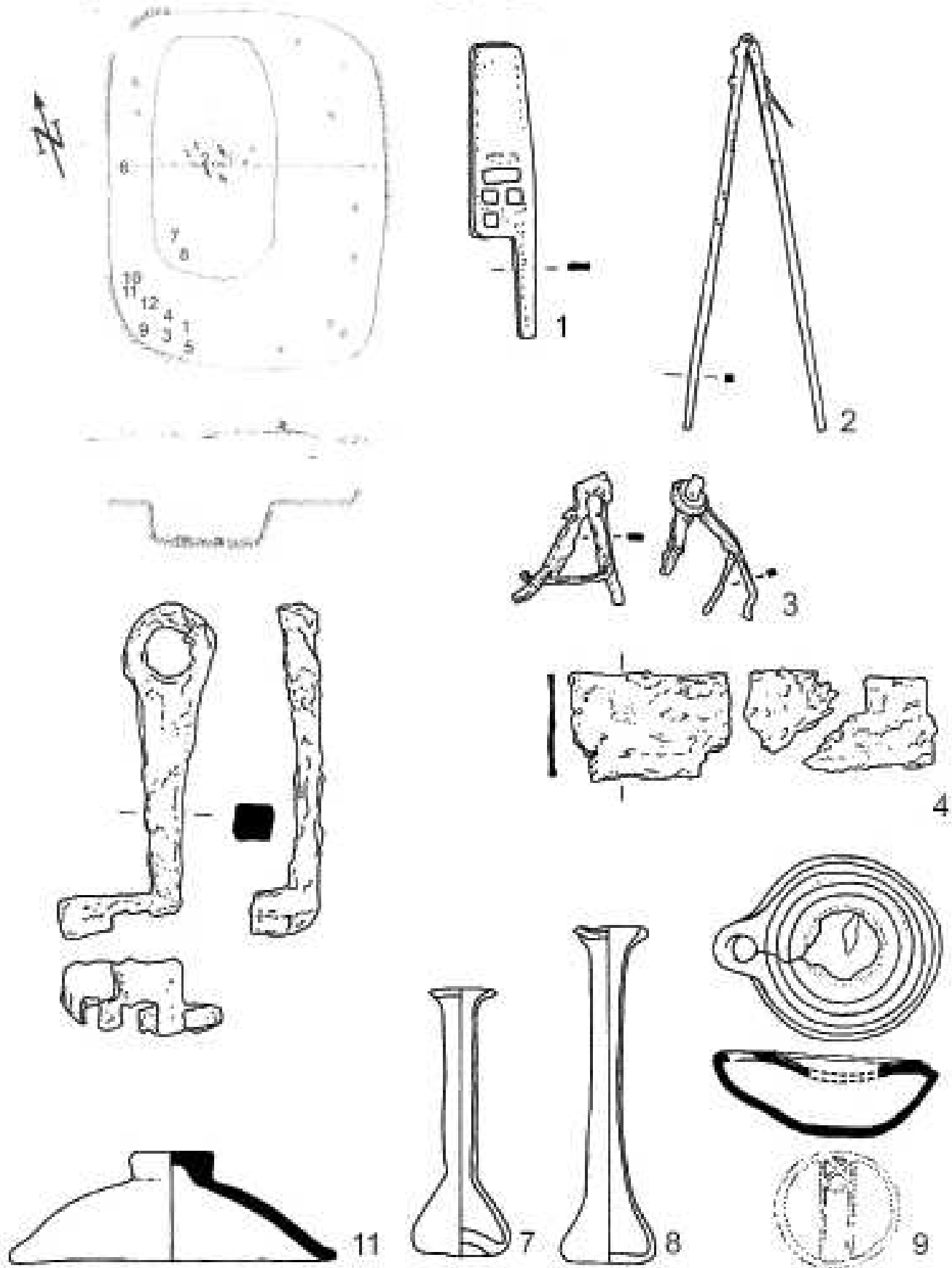

G1-67 - R-1:40 1, 7, 8 - R-1:1; 2, 3, 4, 5, 9, 11 - R-1:2.

G1-71

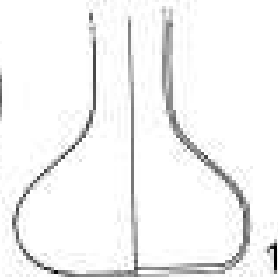
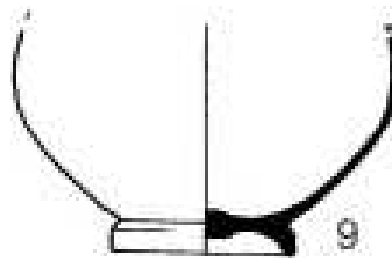
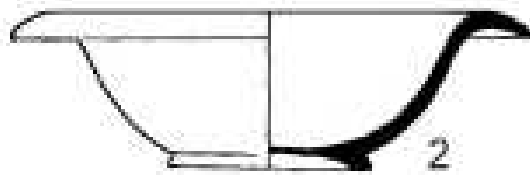
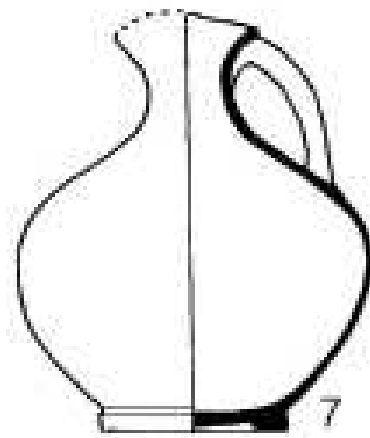
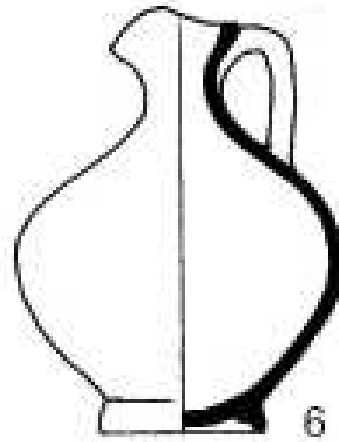
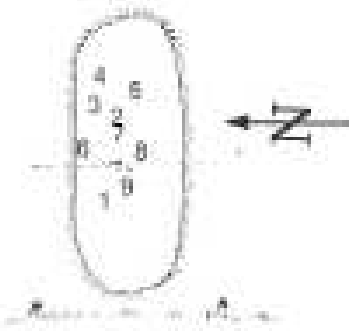

G1-73

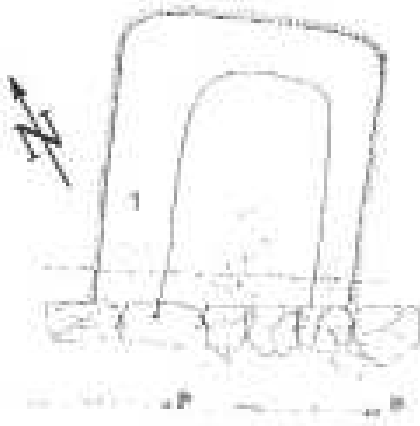

1

G1-77

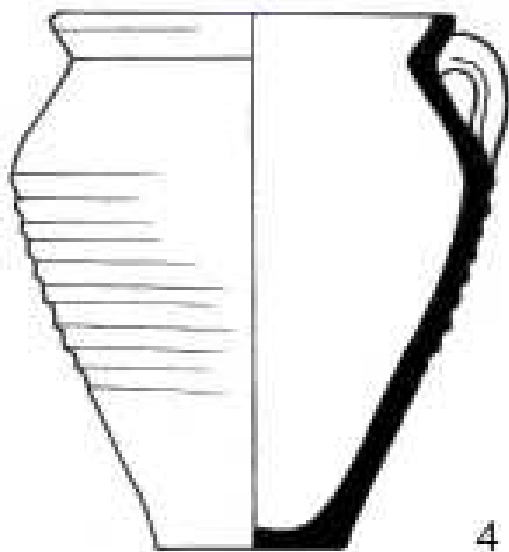
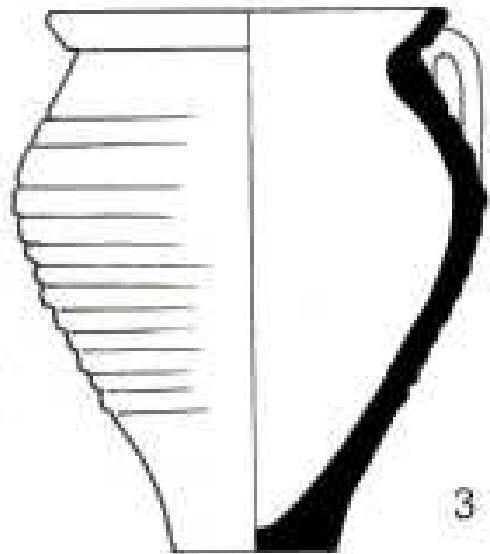
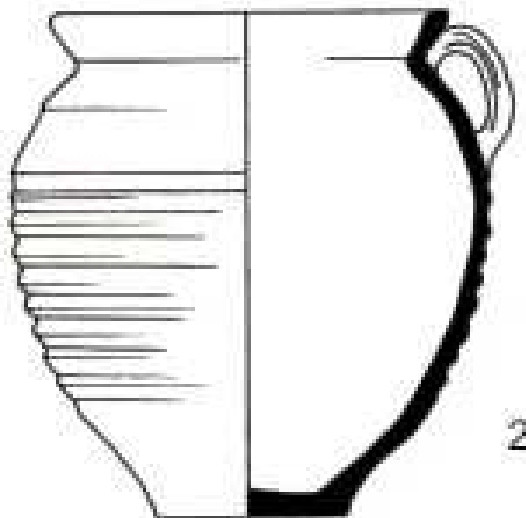
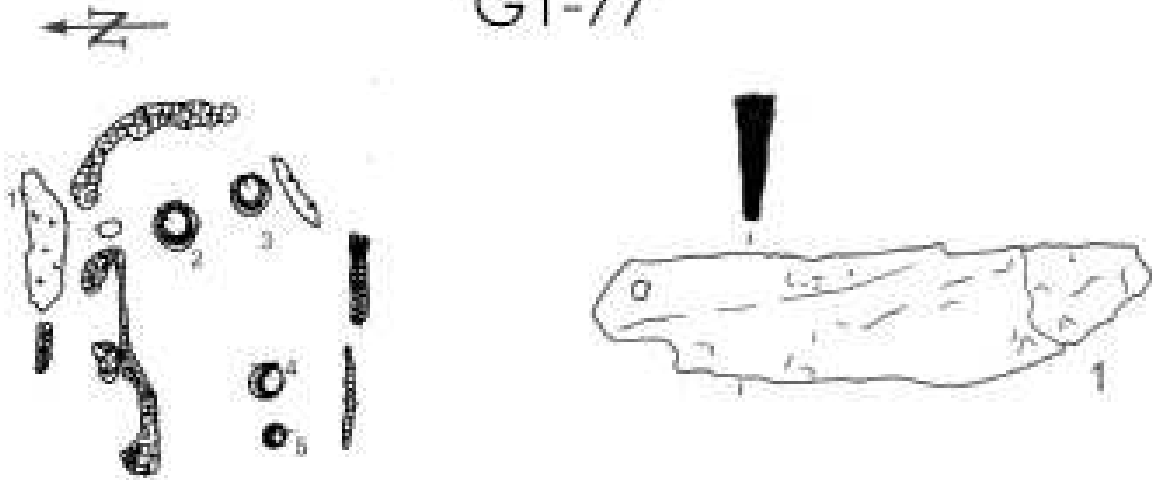

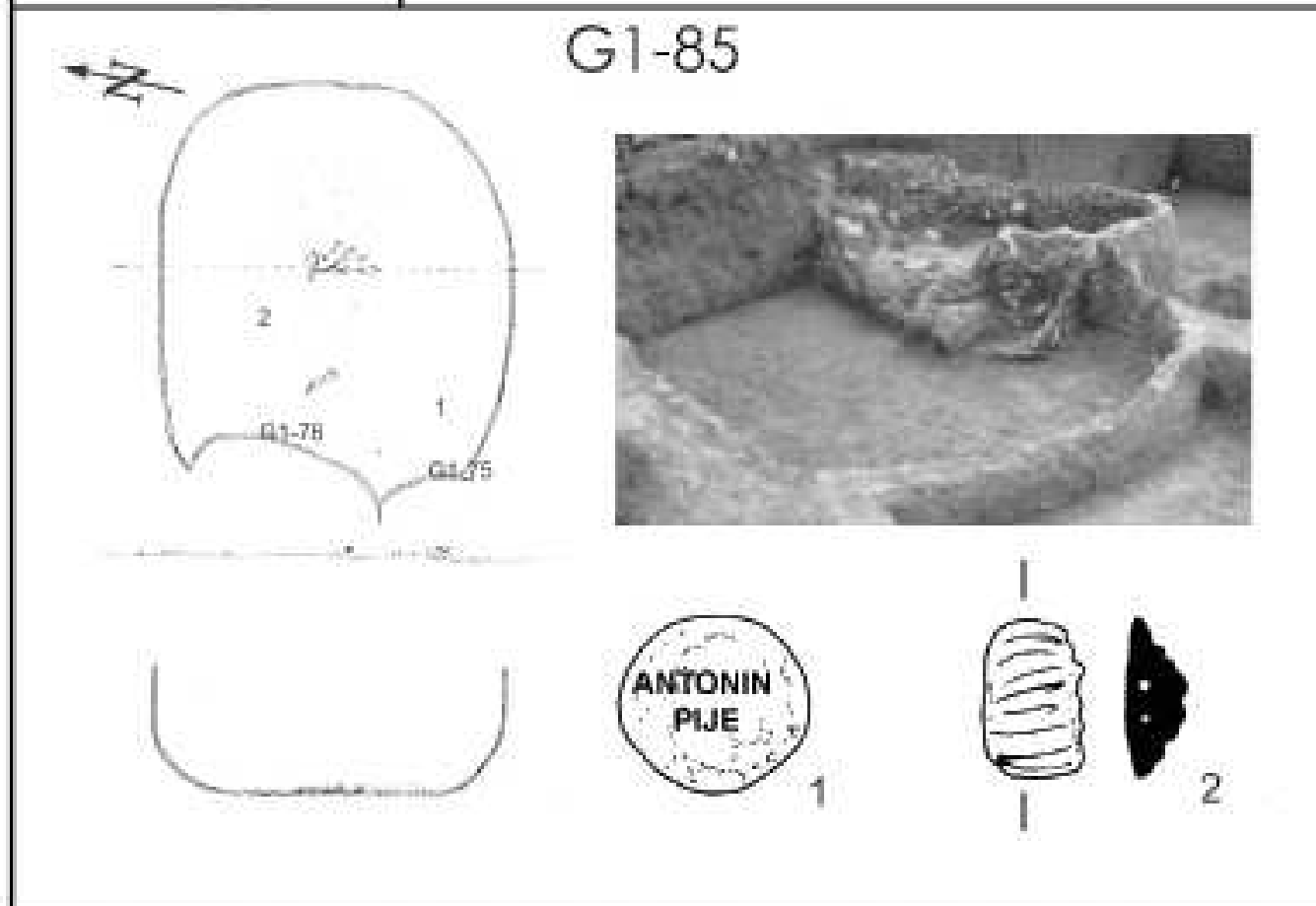
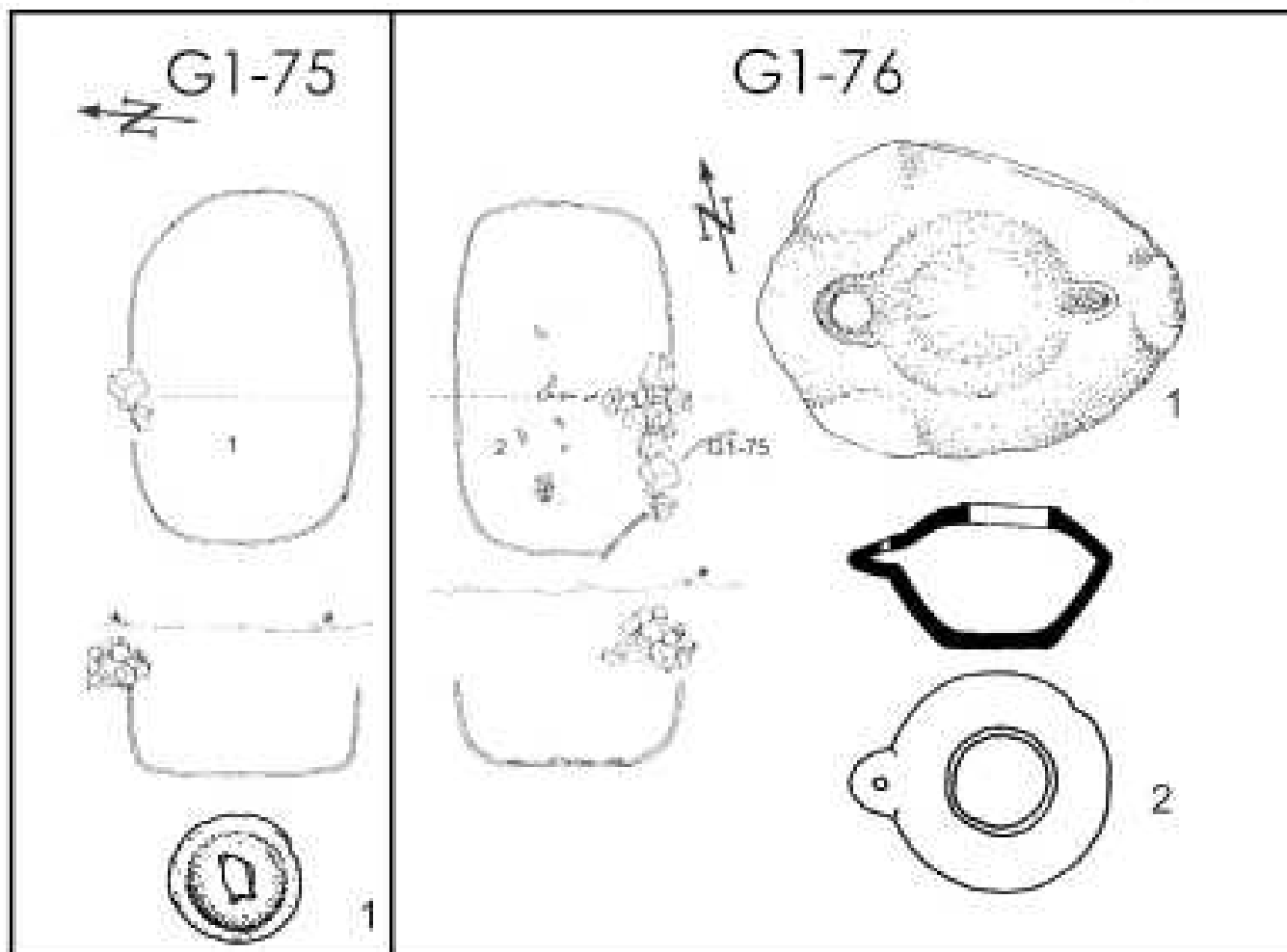

G1-75 - R-1:40; 1 - R-1:1; G1-76 - R-1:40; 1, 2 - R-1:2; G1-85 - R-1:40; 1, 2 - R-1:1.

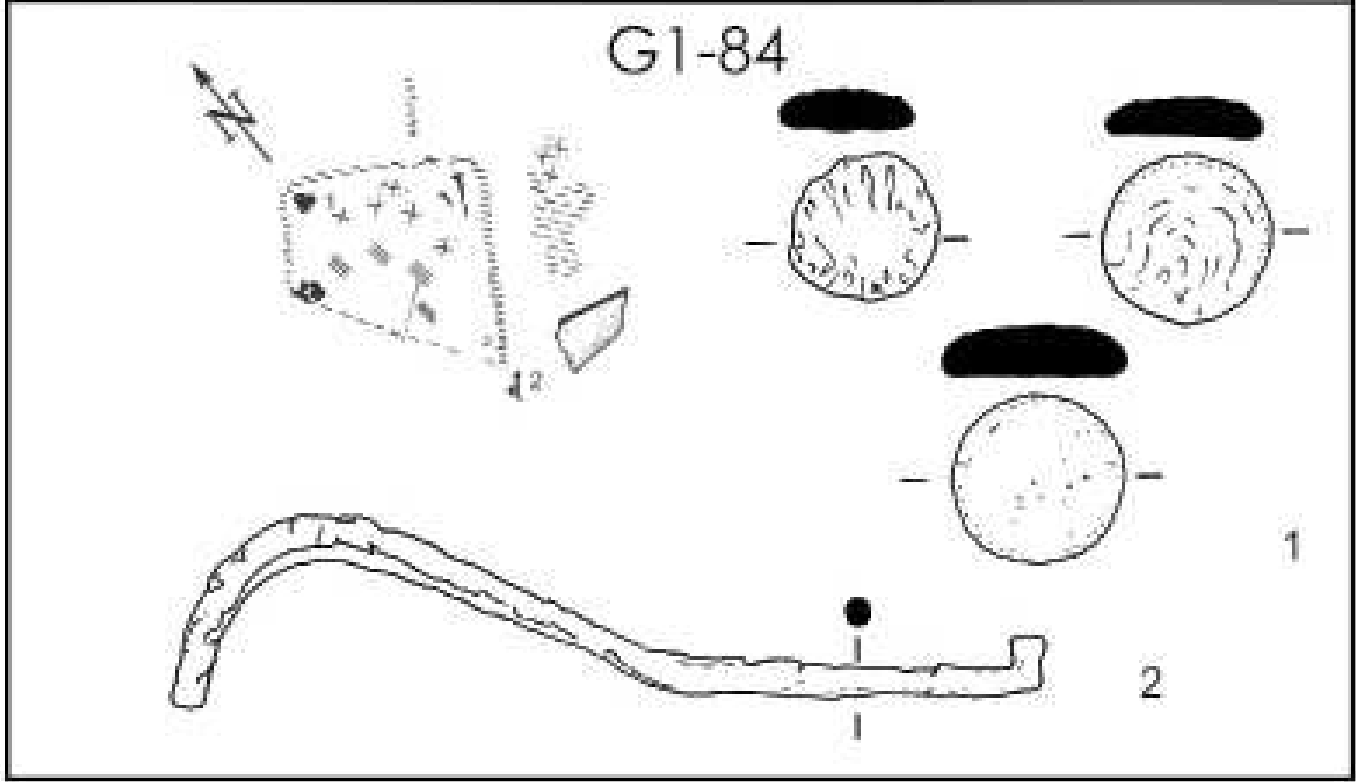
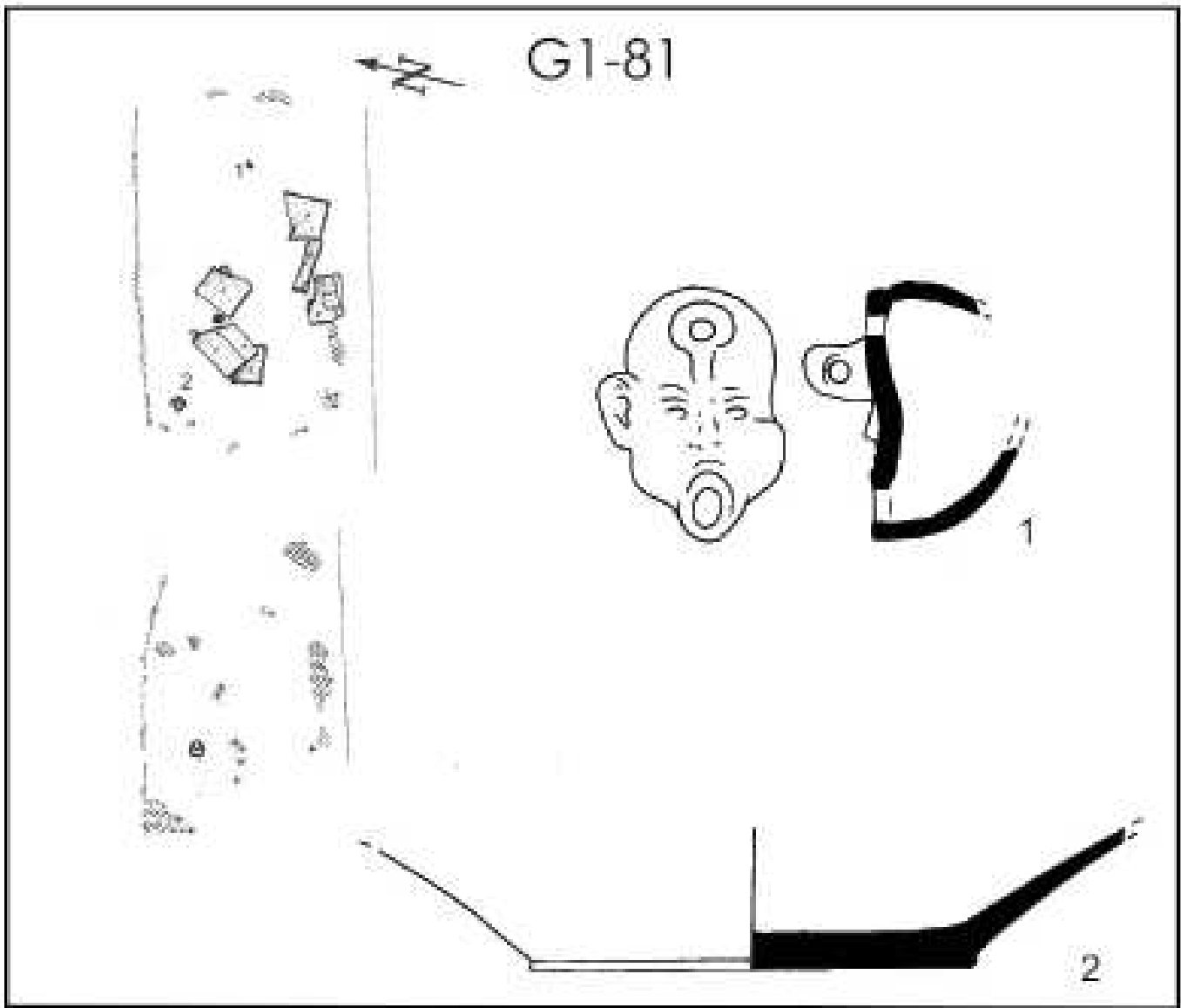

G1-81- R-1:40; 1, 2 - R-1:1; G1-84 - R-1:40; 1 - R-1:1; 2 -R-1:2.

G1-87

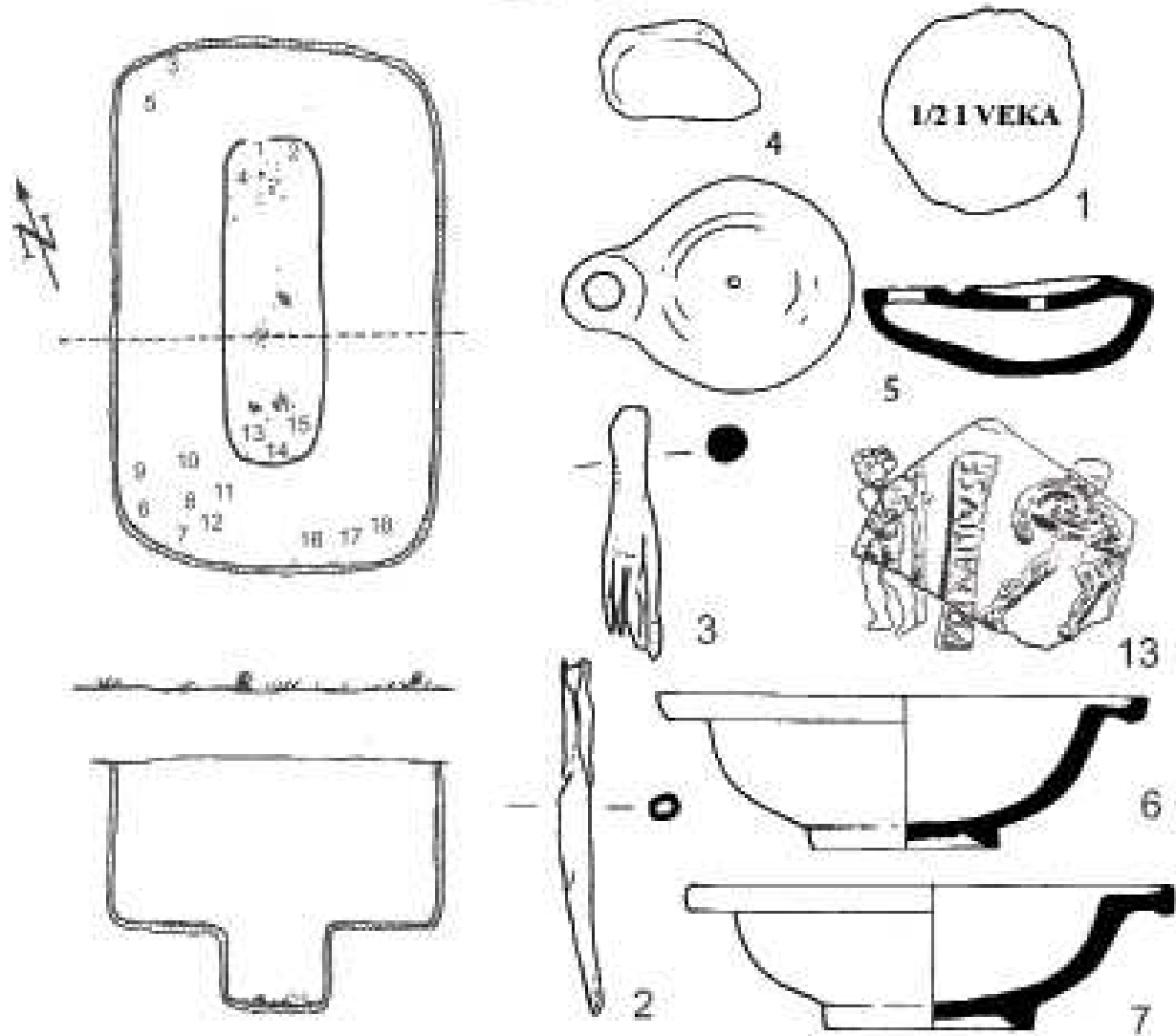

G1-88

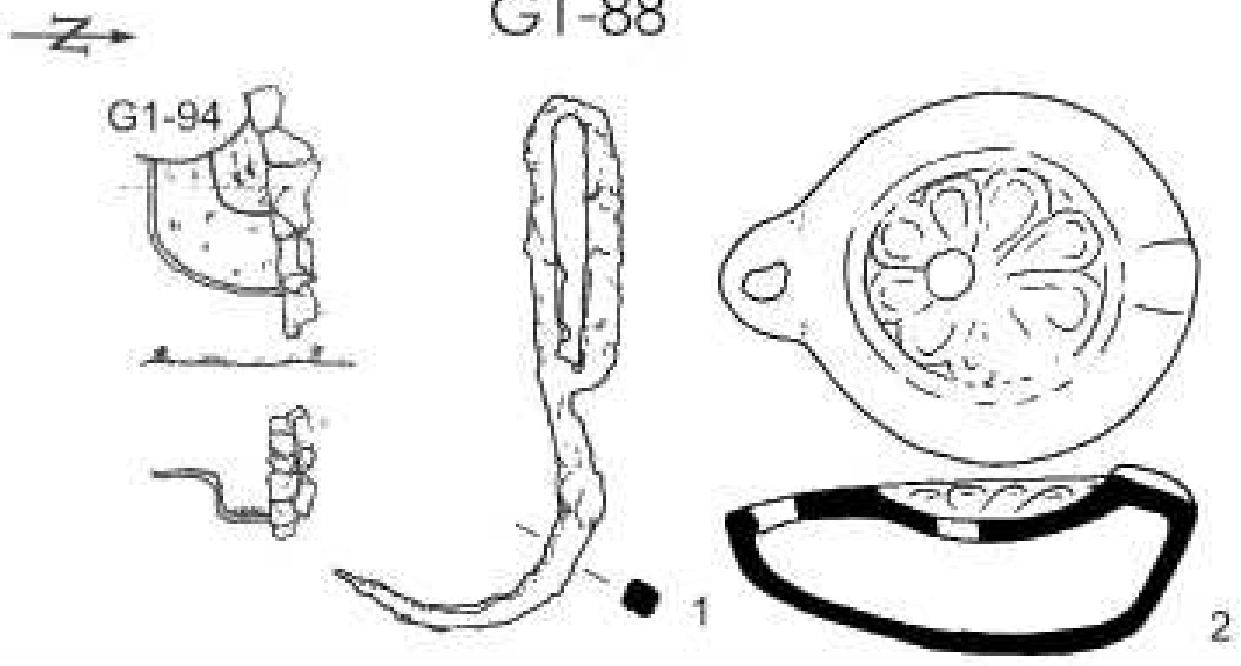

G1-87- R-1:20; 1, 2, 3, 13 - R-1:1; 4, 5, 6, 7 - R-1:2; G1-88 - R-1:20; 1 - R-1:2; 2 - R-1:1.

G1-89

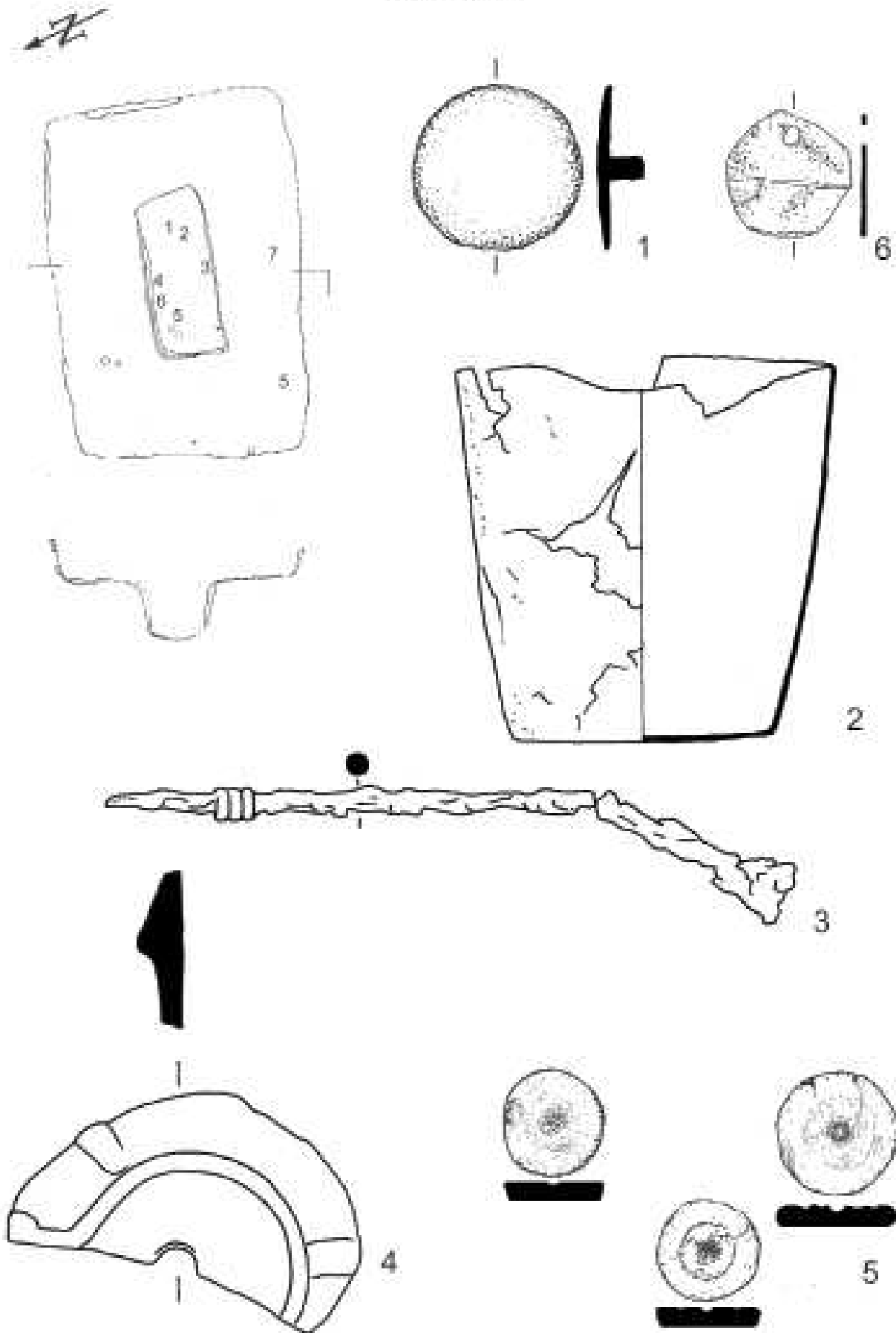

G1-89- R-1:40; 1, 2, 3, 4, 5, 6 - R-1:1.

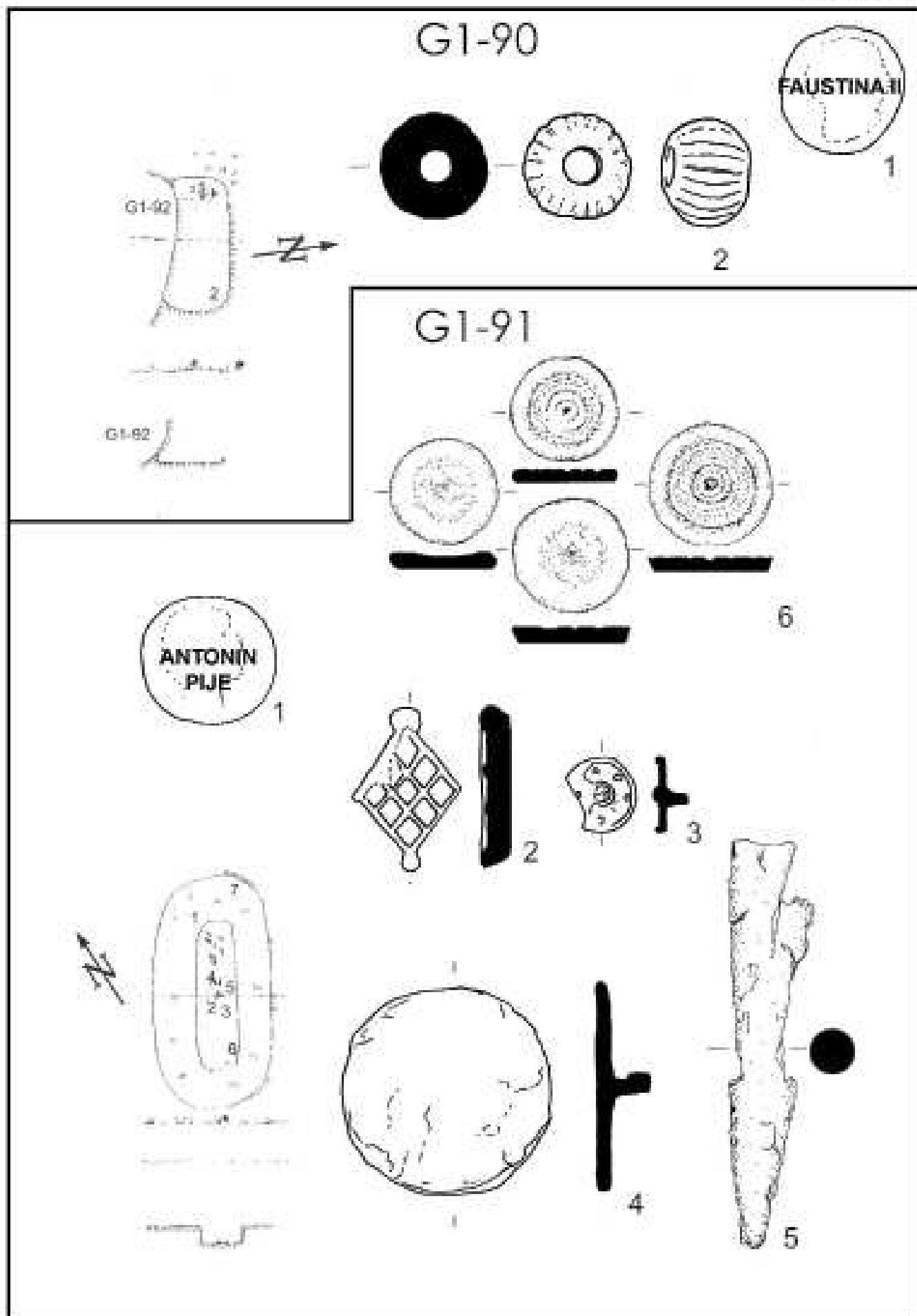

G1-90- R-1:40; 1, 2 - R-1:1; G1-91- R-1:40; 1, 2, 3, 4, 5, 6 - R-1:1.

G1-92

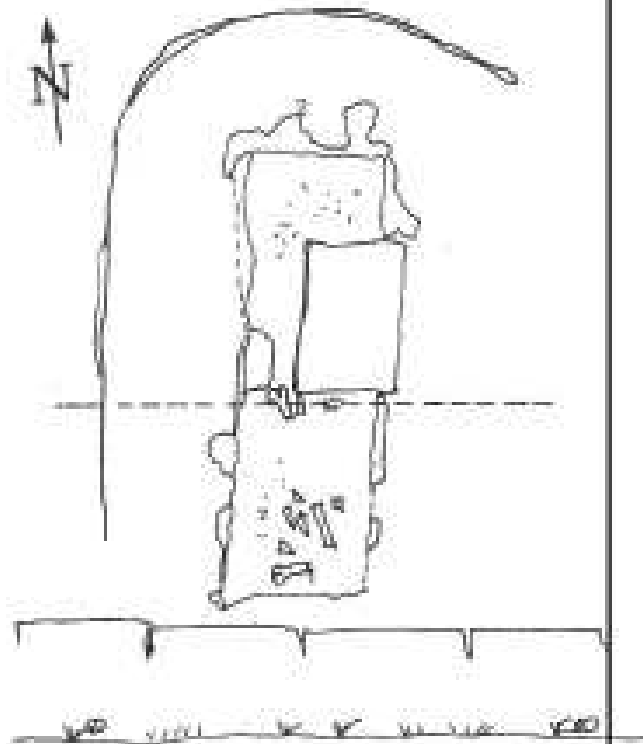

G1-94

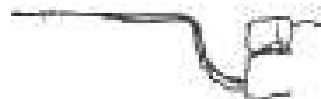
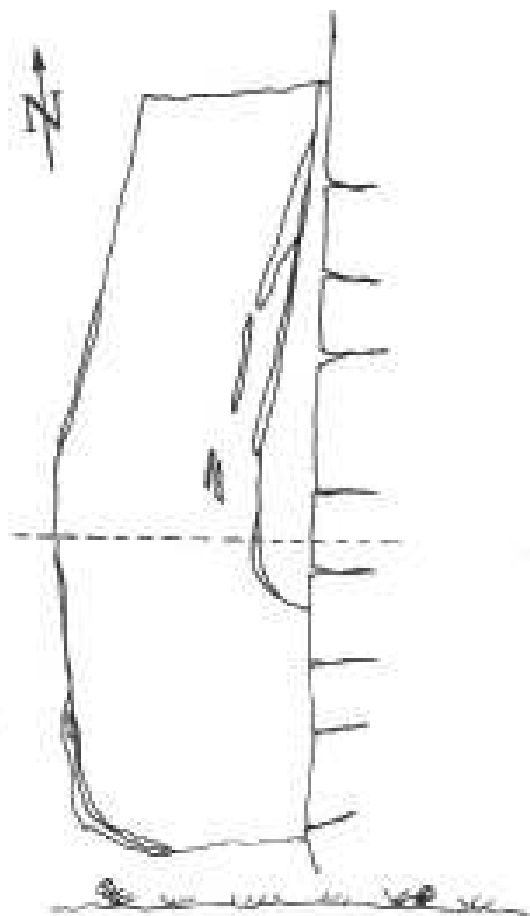

G1-93

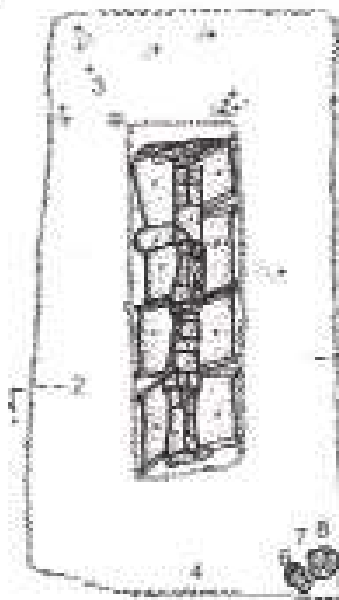

1



2

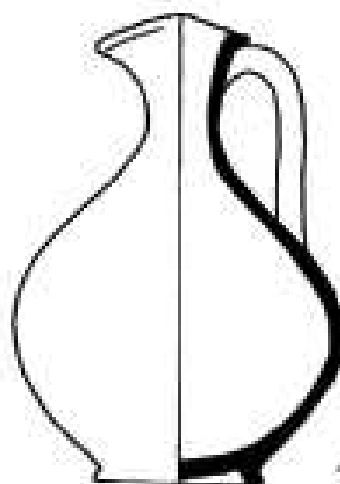

11

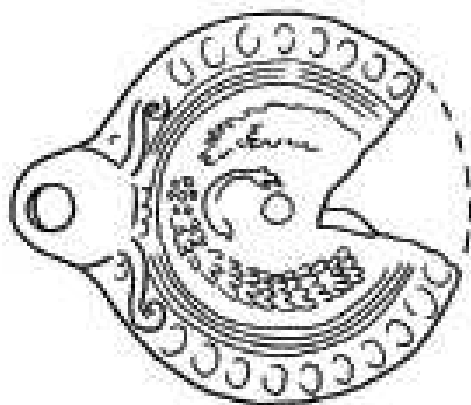

4

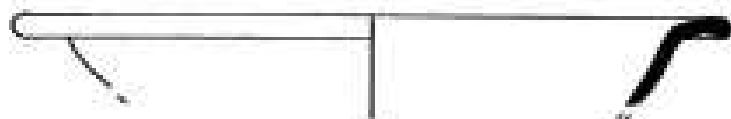

7

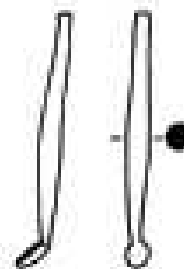

3

G1-95

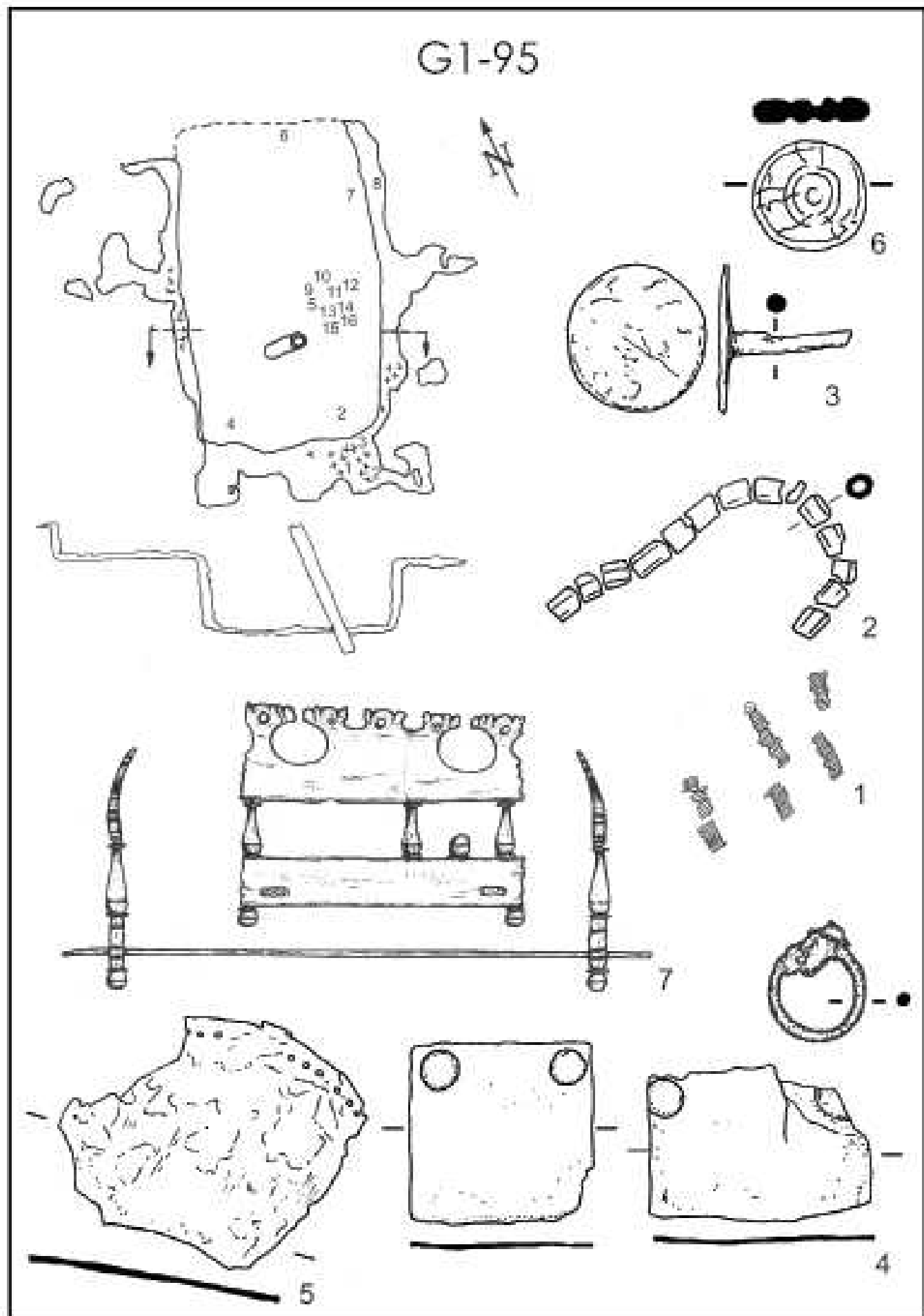

G1-95 R-1:20; 1, 2, 3, 4, 5, 6 - R-1:1; 7 - R-1:2.

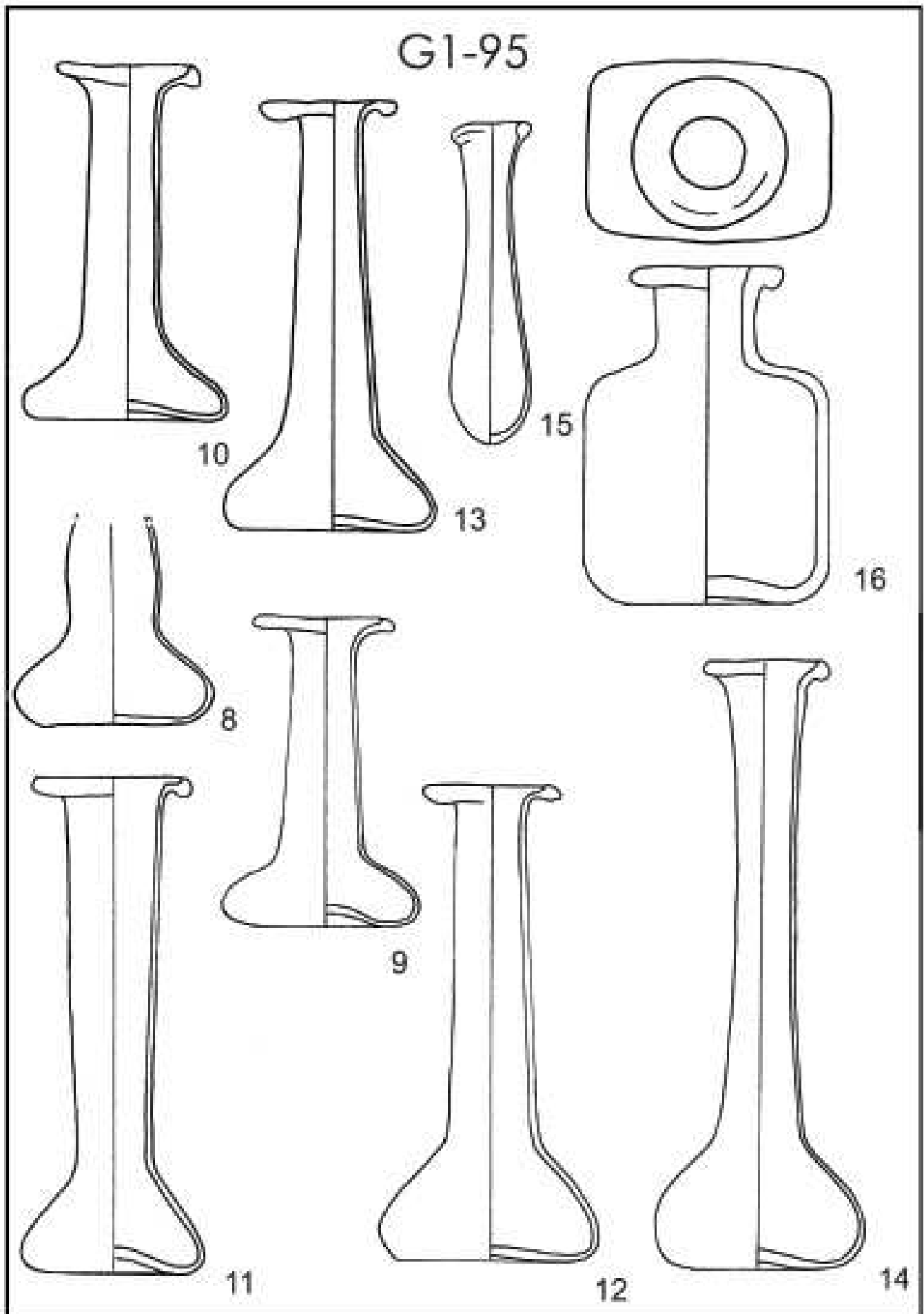

G1-95 8, 9, 10, 11, 12, 13, 14, 15, 16 - R-1:1.

G1-96

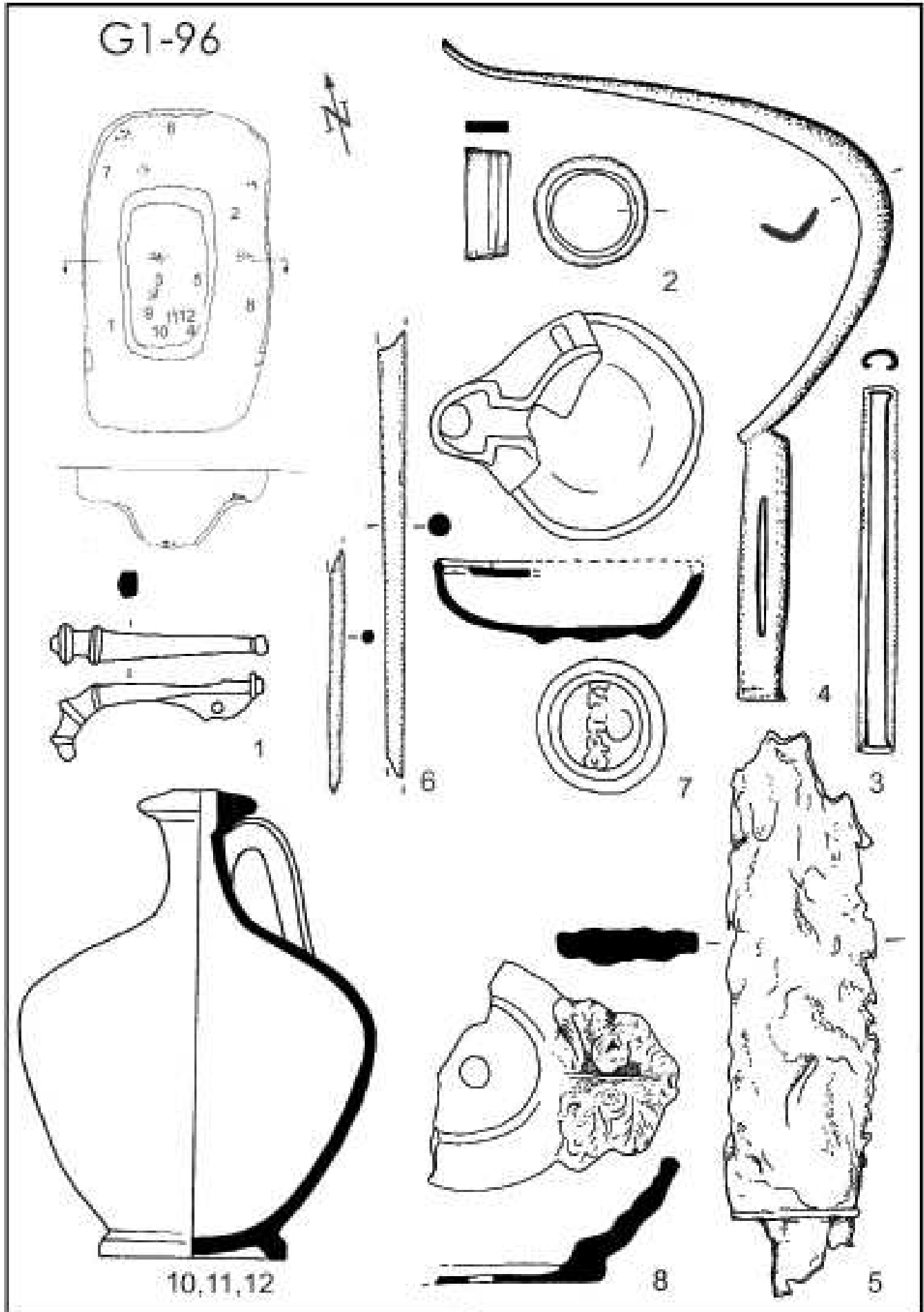

G1-95 - R-1:20; 1, 2, 3, 5, 6 - R-1:1; 4, 7, 8, 10, 11, 12 - R-1:2.

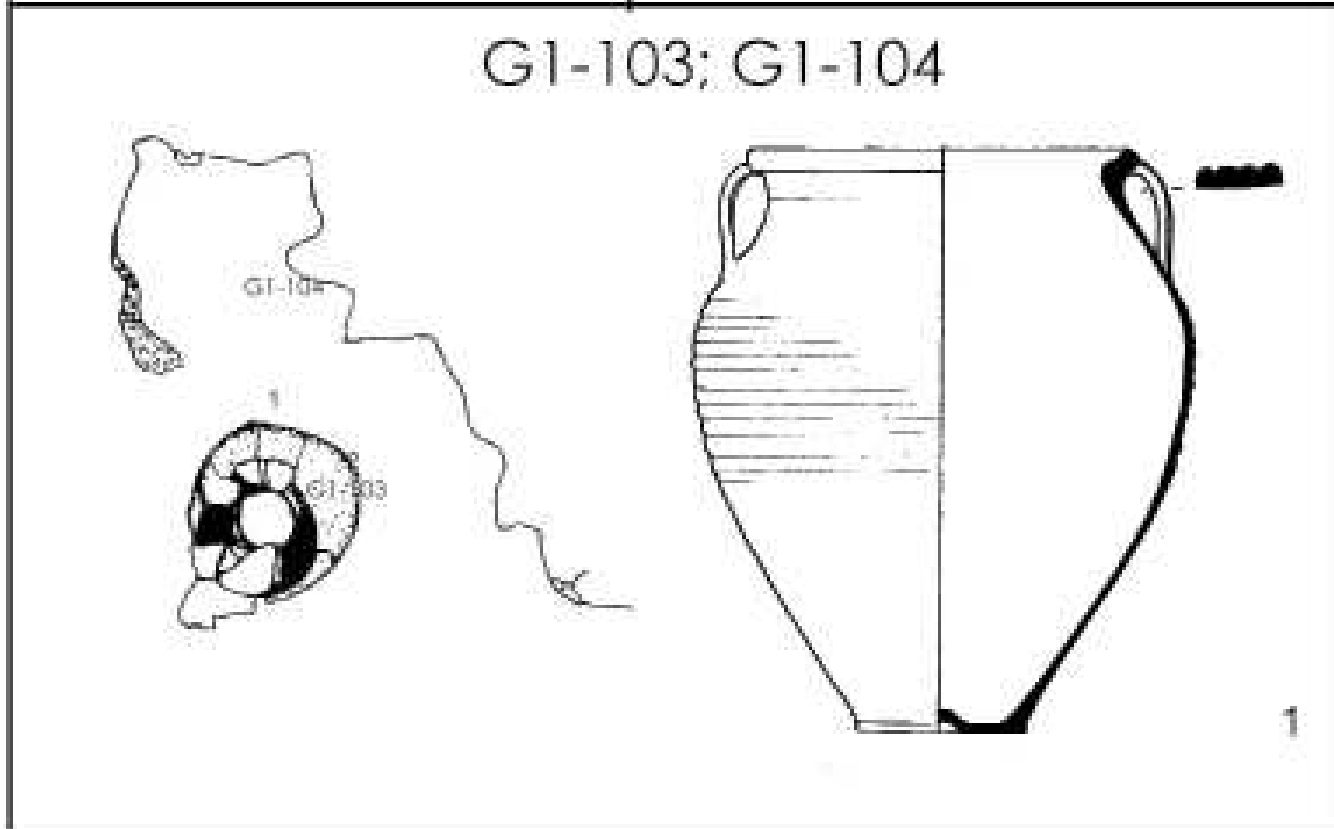
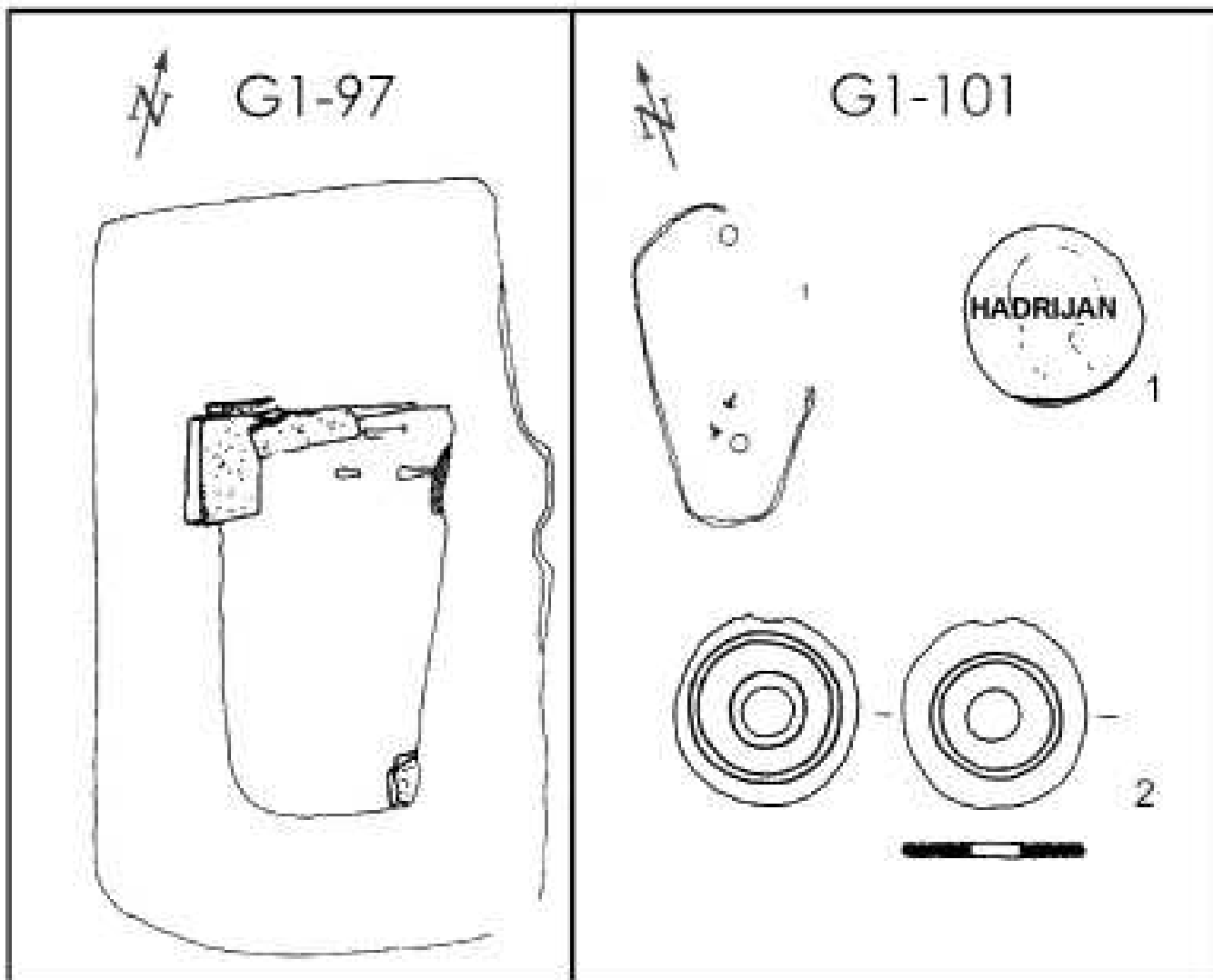

G1-97 - R-1:20; G1-101 - R-1:20; 1, 2 - R-1:1; G1-103, G1-104 - R-1:20; 1 - R-1:4.

G1-98

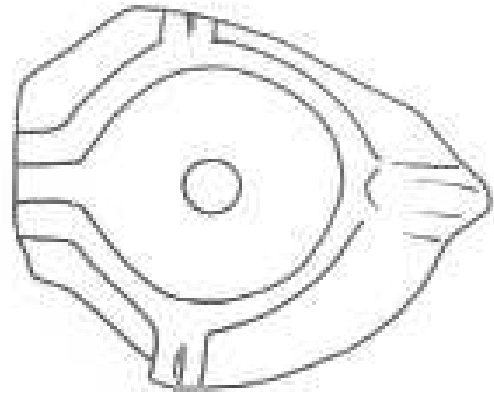
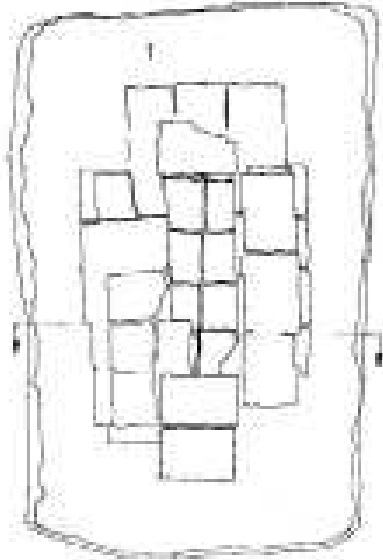

1

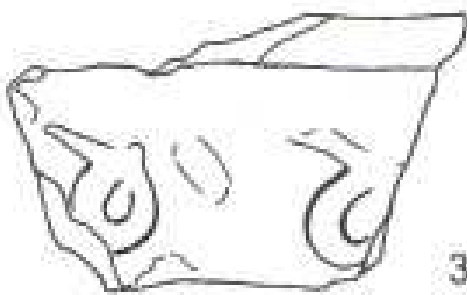
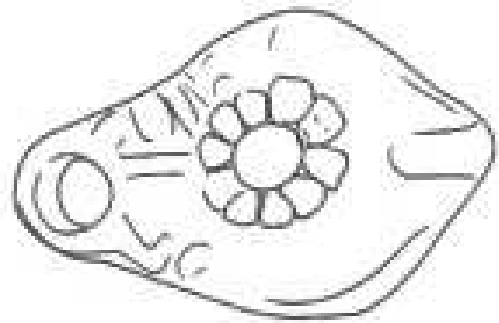
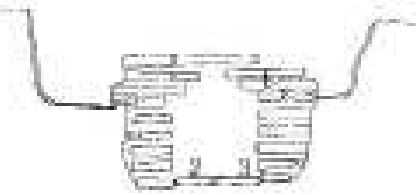

3



2

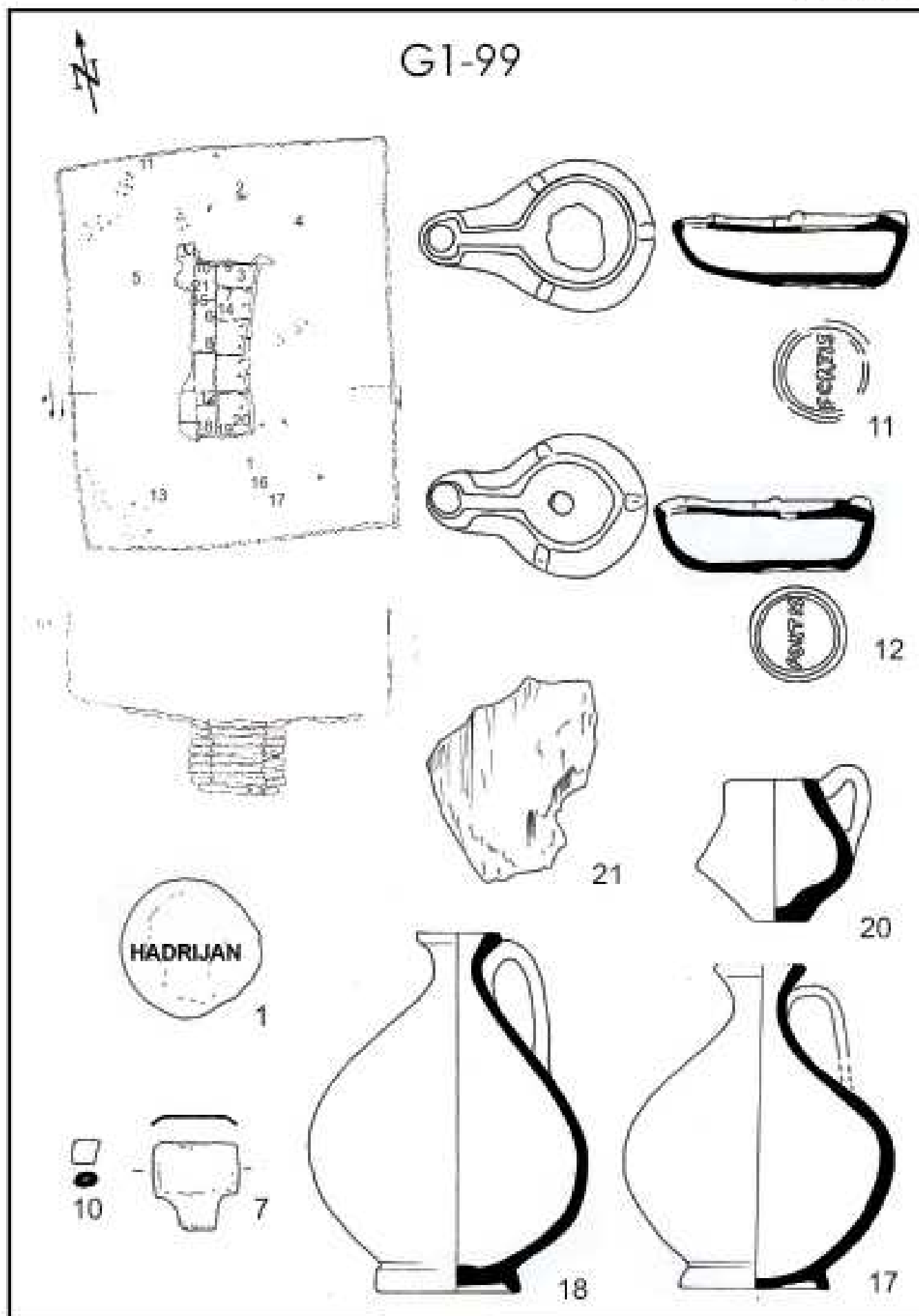

G1-99 - R-1:40; 1, 7, 10, 20, 21 - R-1:1; 11, 12, 17, 18 - R-1:2.

G1-99

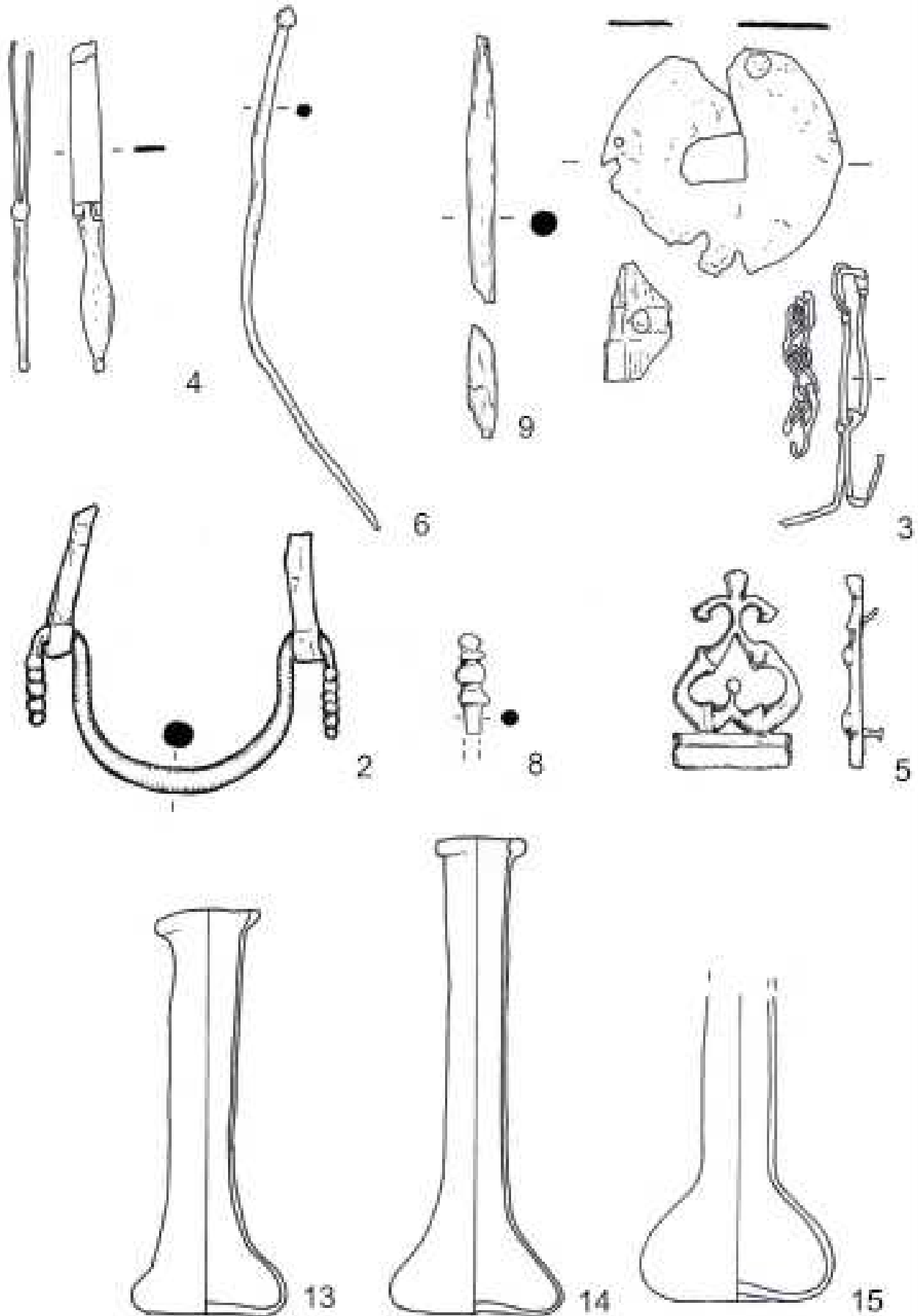

G-99 2, 3, 4, 5, 6, 8, 9, 13, 14, 15 - R-1:1.

G1-100

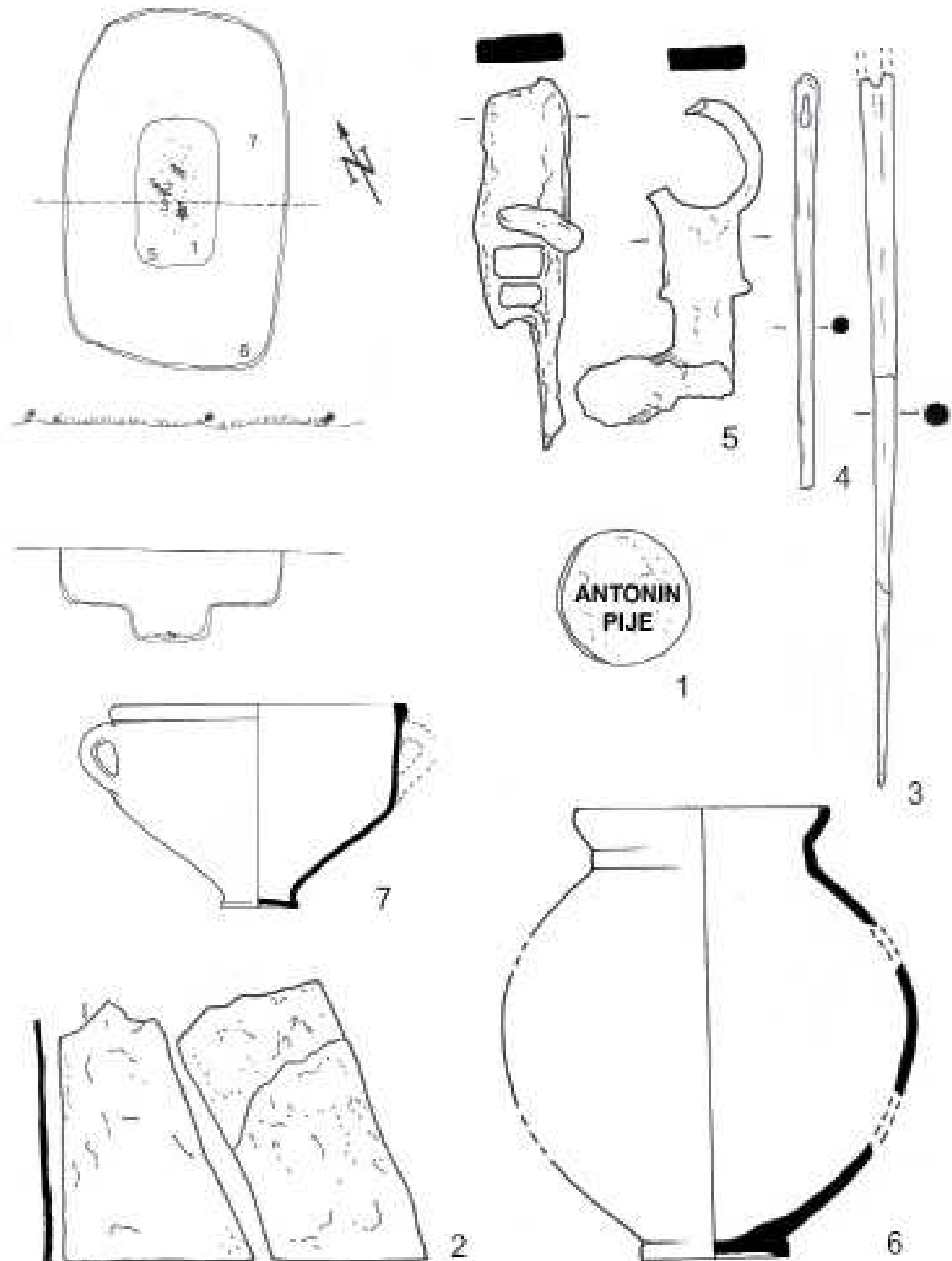

G1-100 - R=1:40; 1, 2, 3, 4, 5, 6 - R=1:1; 7 - R=1:2.

G1-102

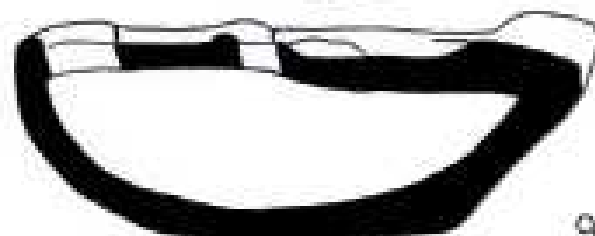
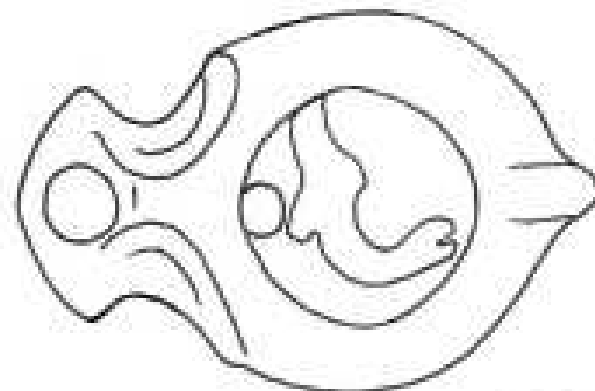
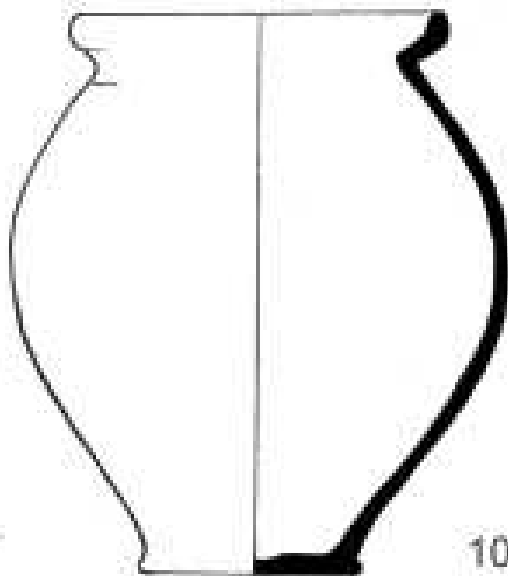
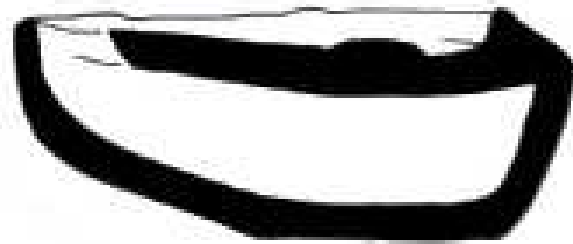
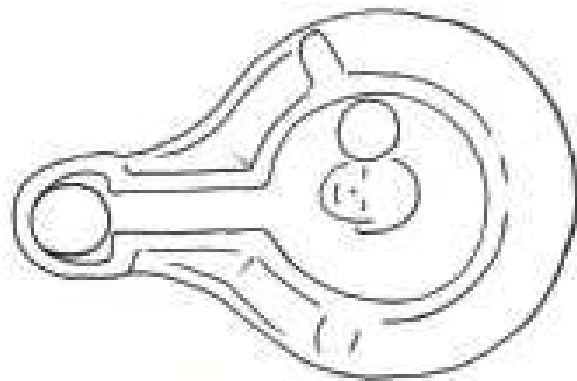
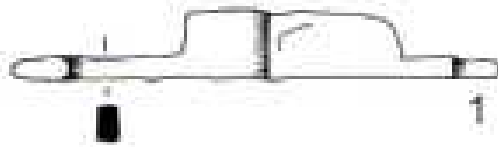
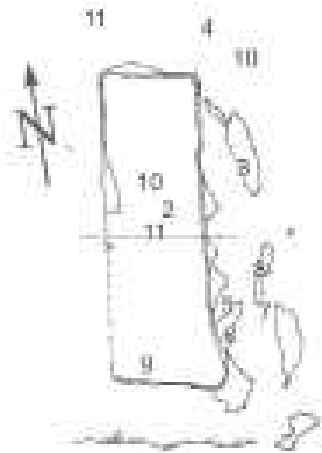

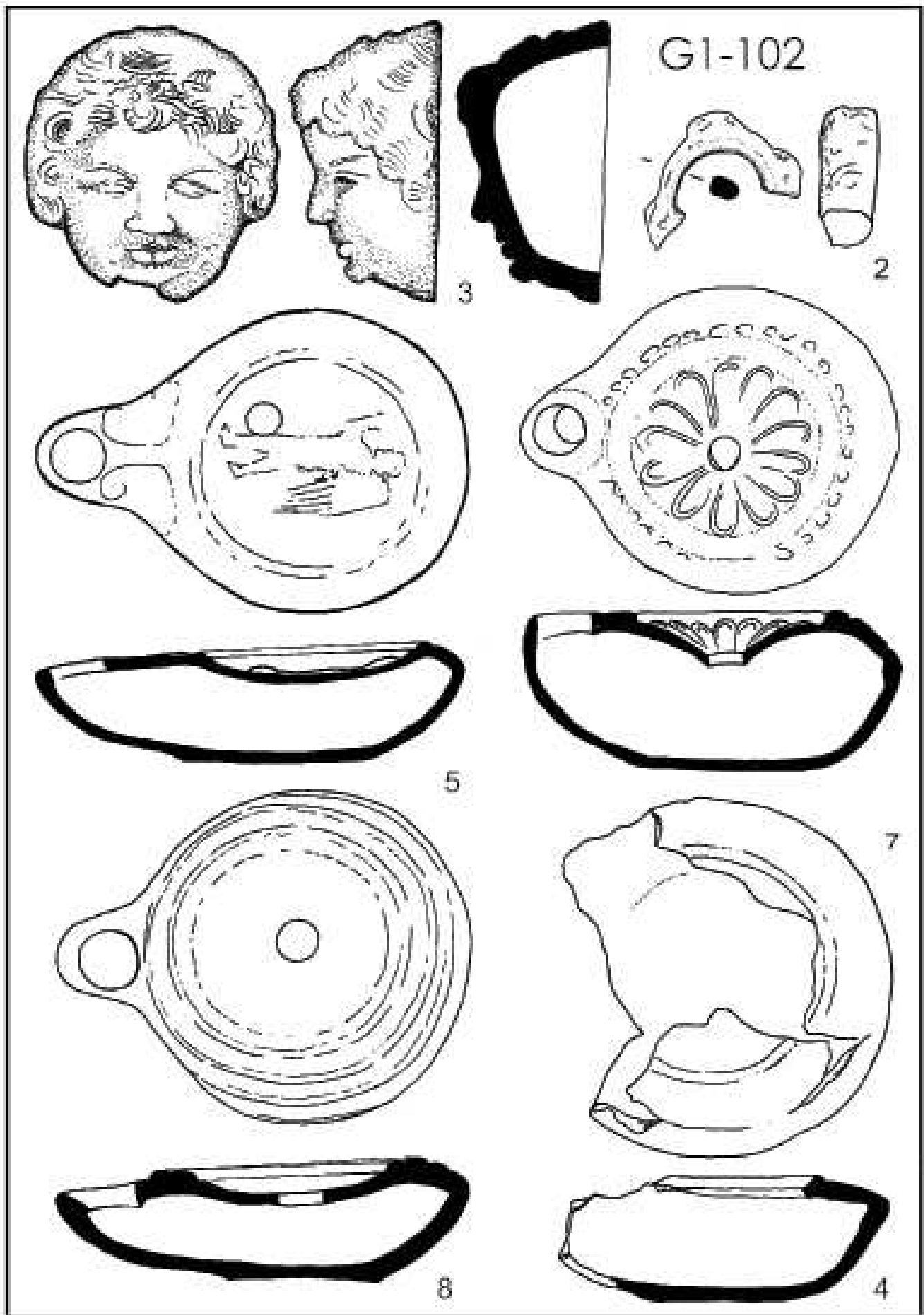

GI-102 2, 3, 4, 5, 7 - R-1:1.

G1-105

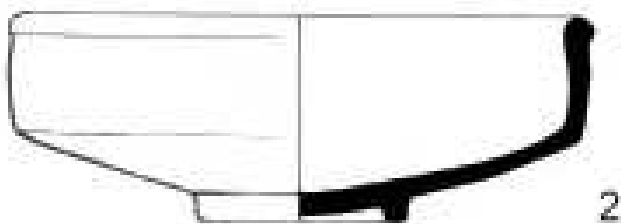
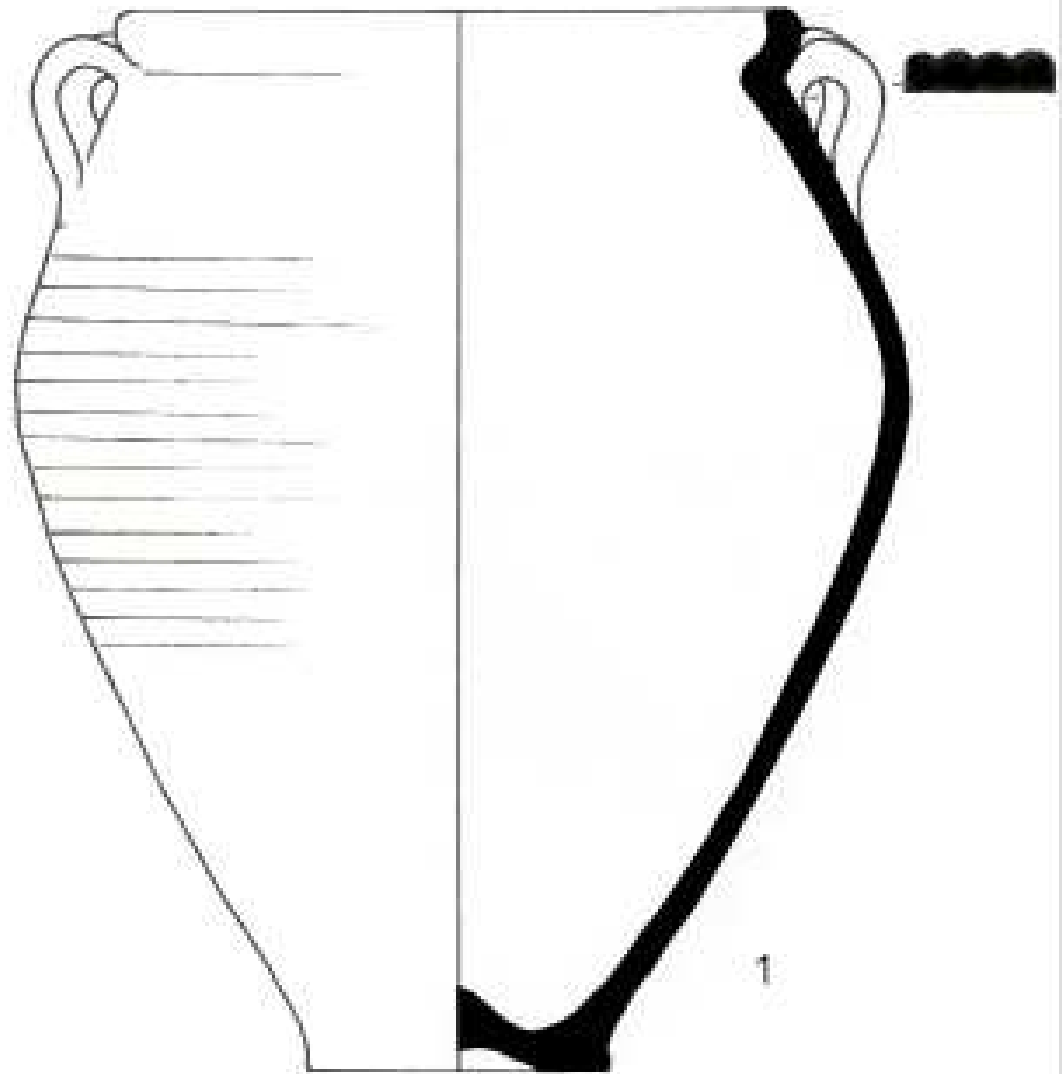

G1-105 1 - R-1:2; 2 - R-1:1.

G1-106

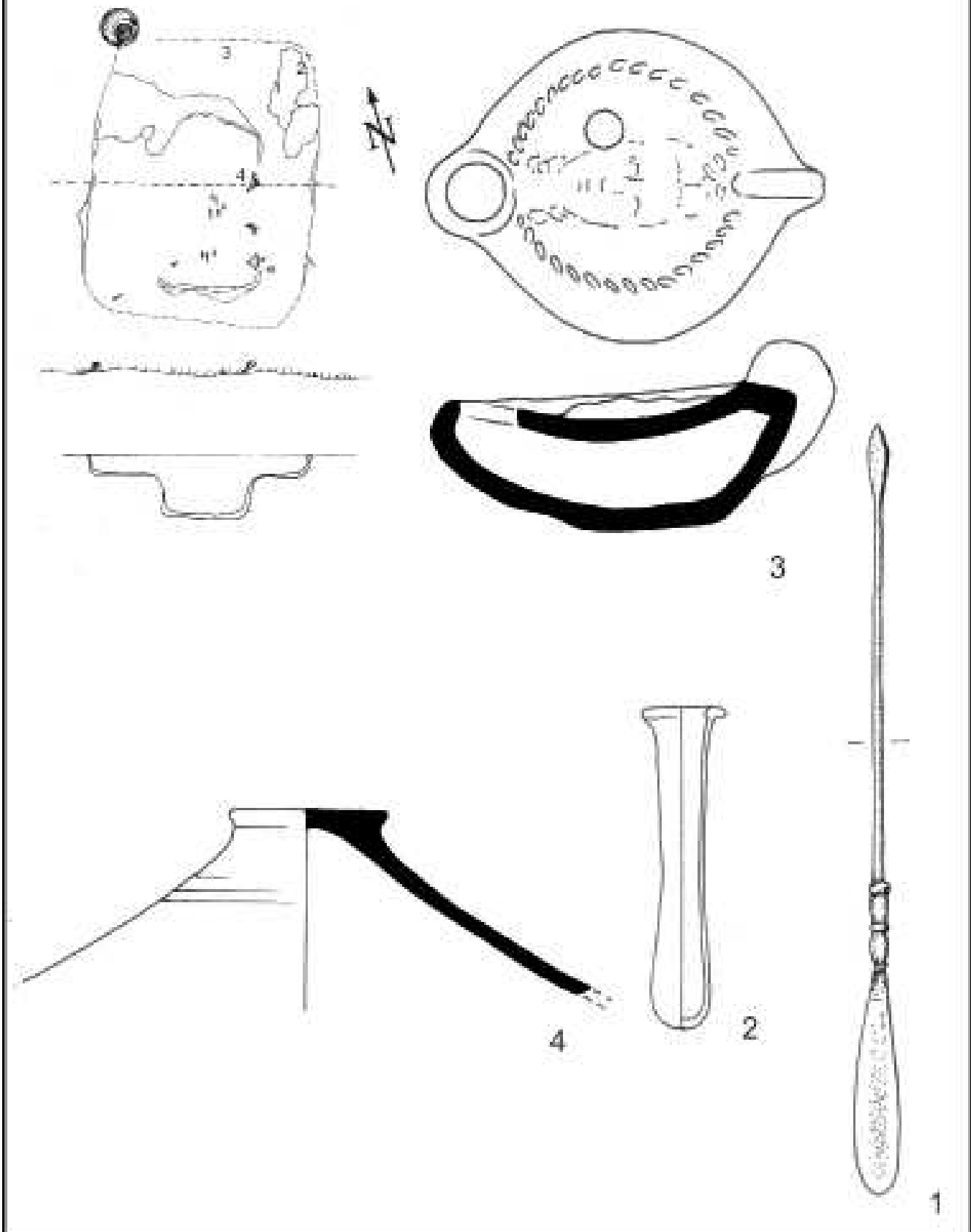

G1-106 - R-1:40; 1, 2, 3 - R-1:1; 4 - R-1:2.

G1-107

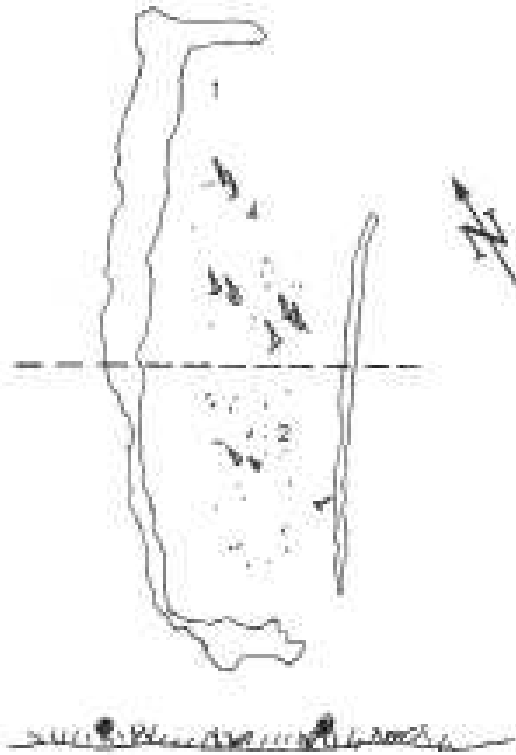

G1-107 - R-1:20; 1, 2 - R-1:1.

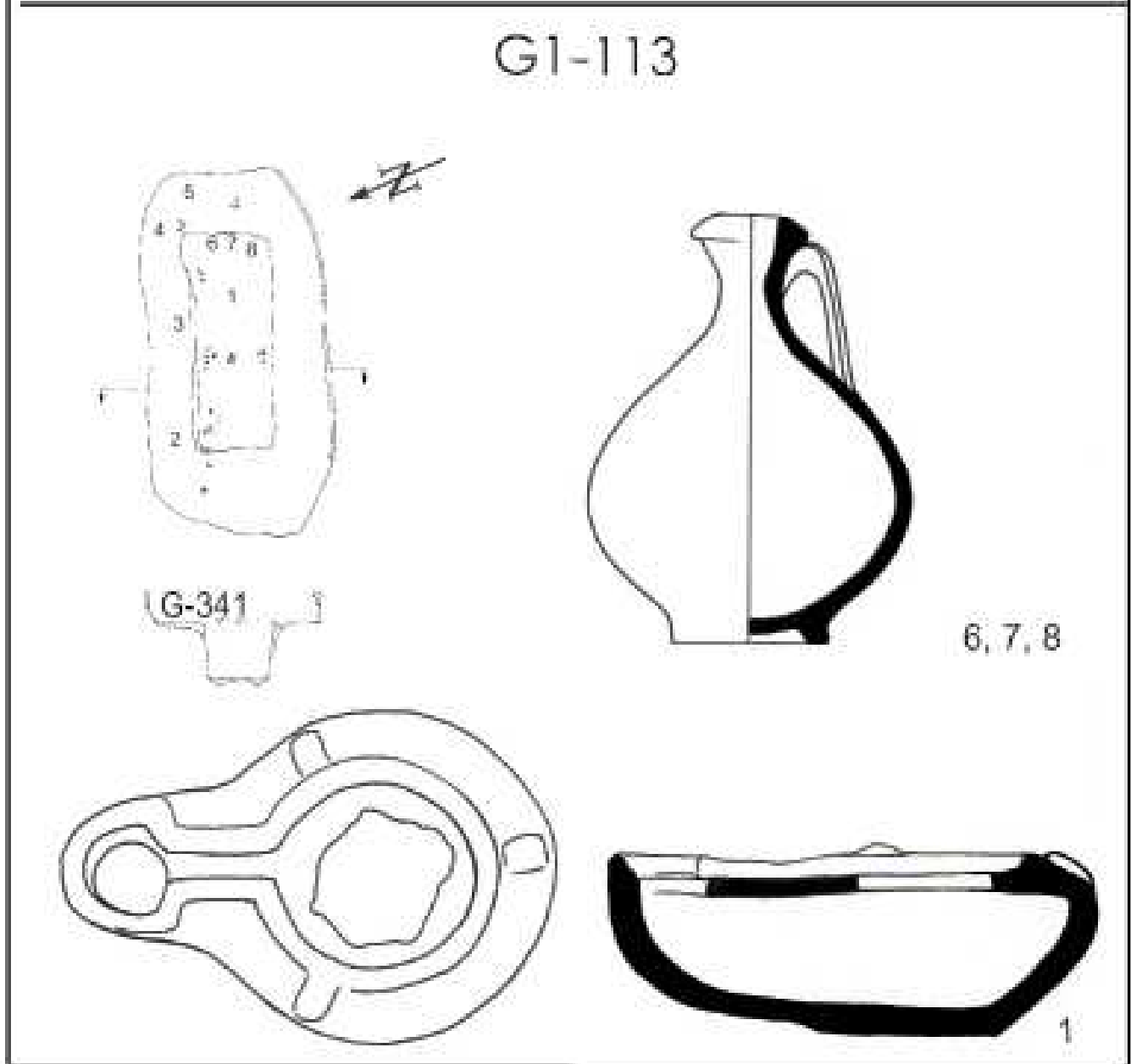
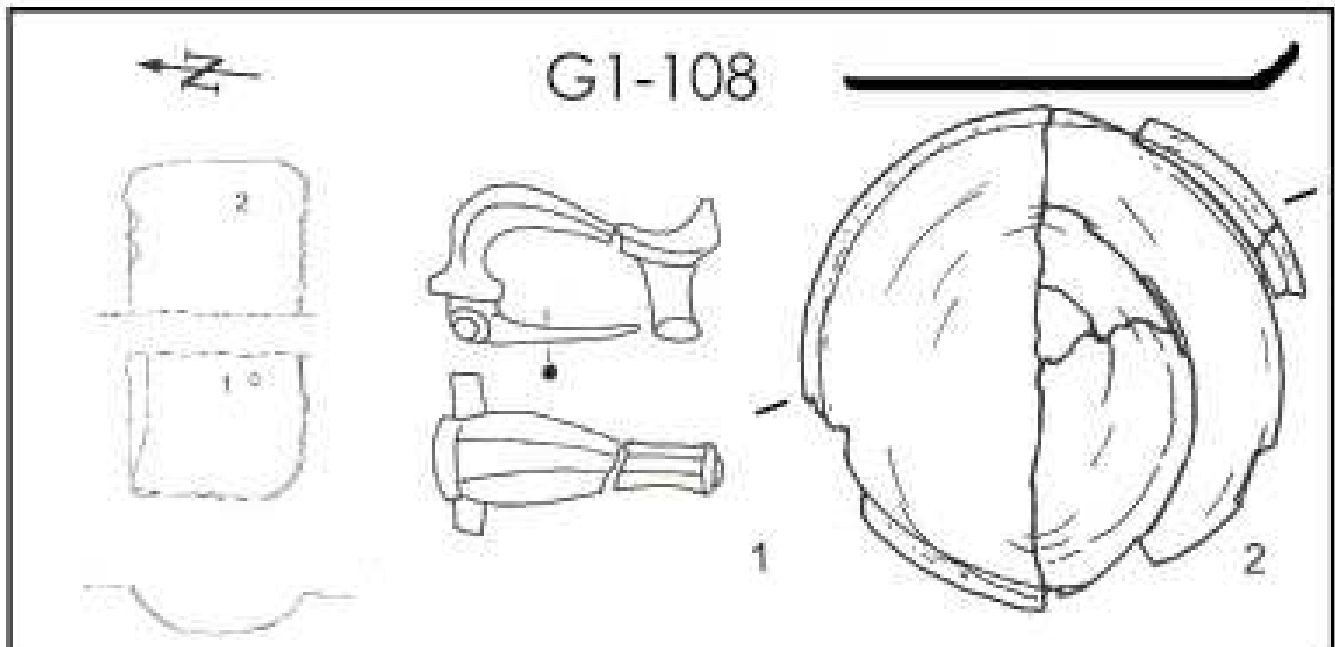

G1-108 - R-1:40; 1, 2 - R-1:1; G1-113 - R-1:40; 1 - R-1:1; 6, 7, 8 - R-1:2.

G1-109

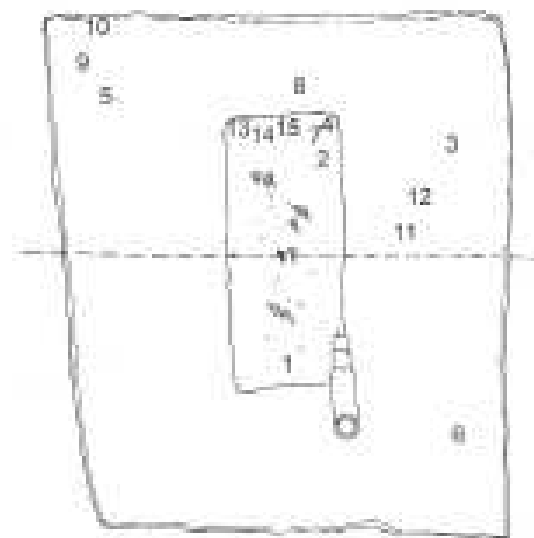

1



2

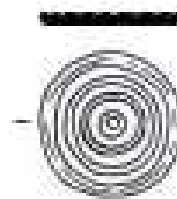

3

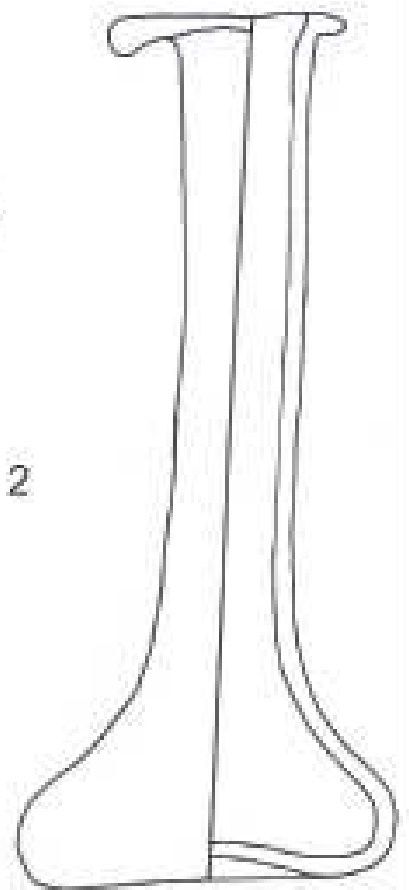
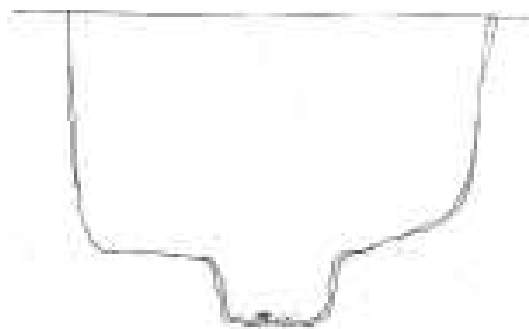

7

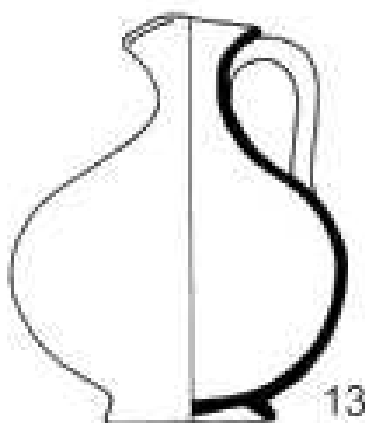

13

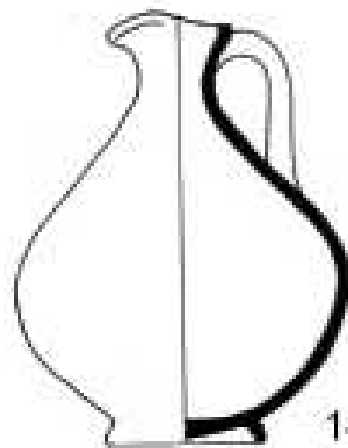

14

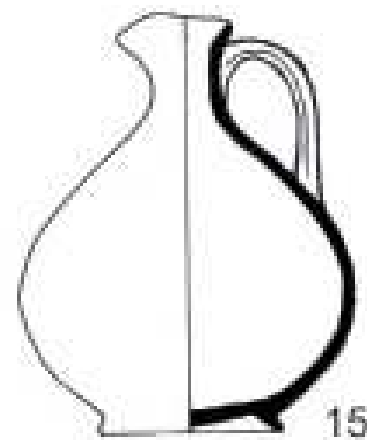

15

G1-109

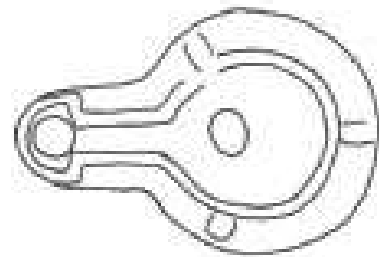
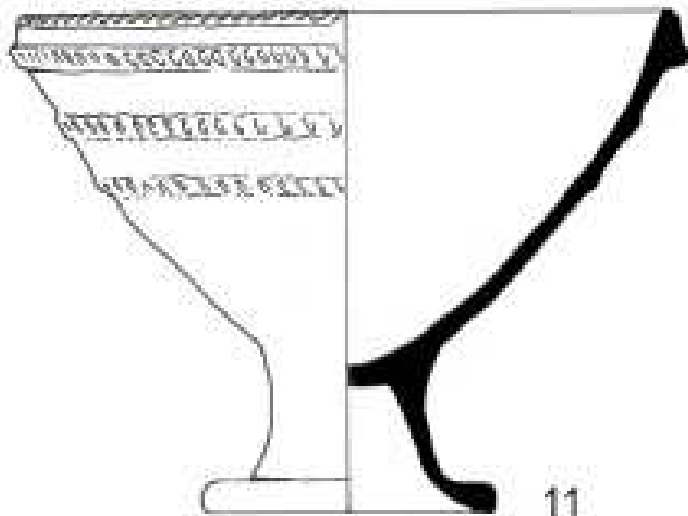

4

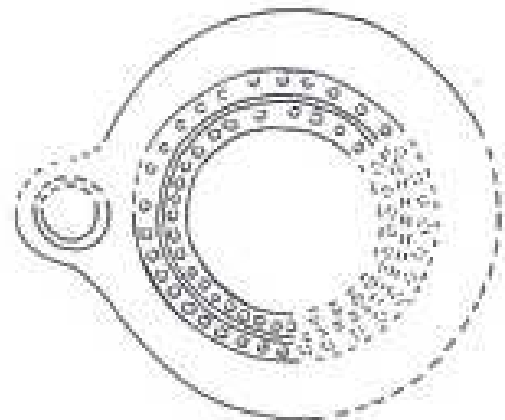
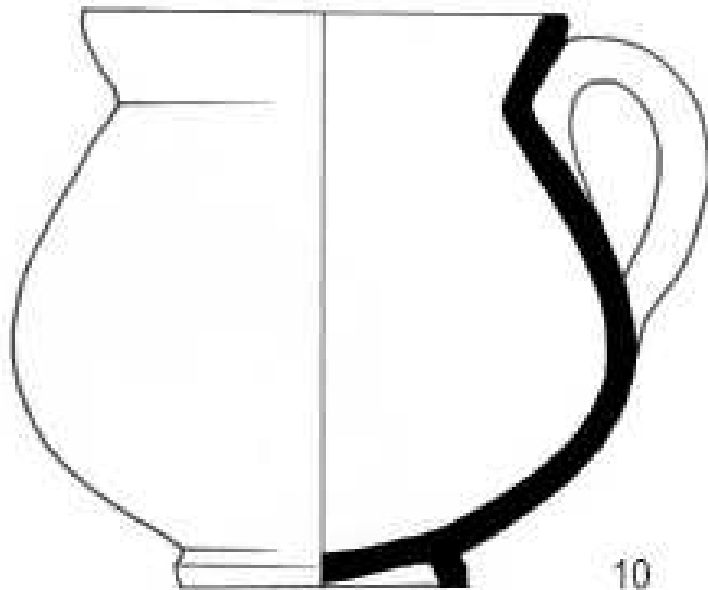

5

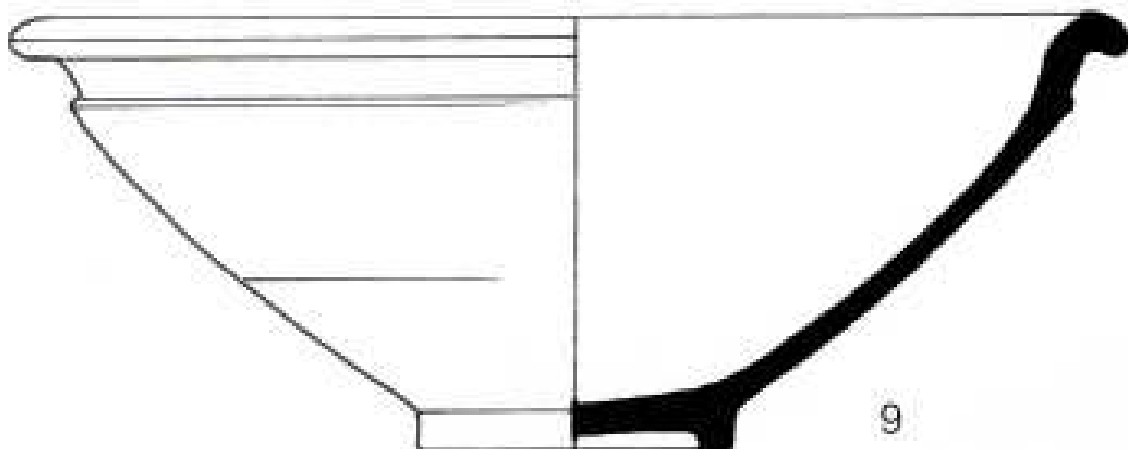

G1-109 10 - R=1:1; 4, 5, 9, 11 - R=1:2.

G1-110

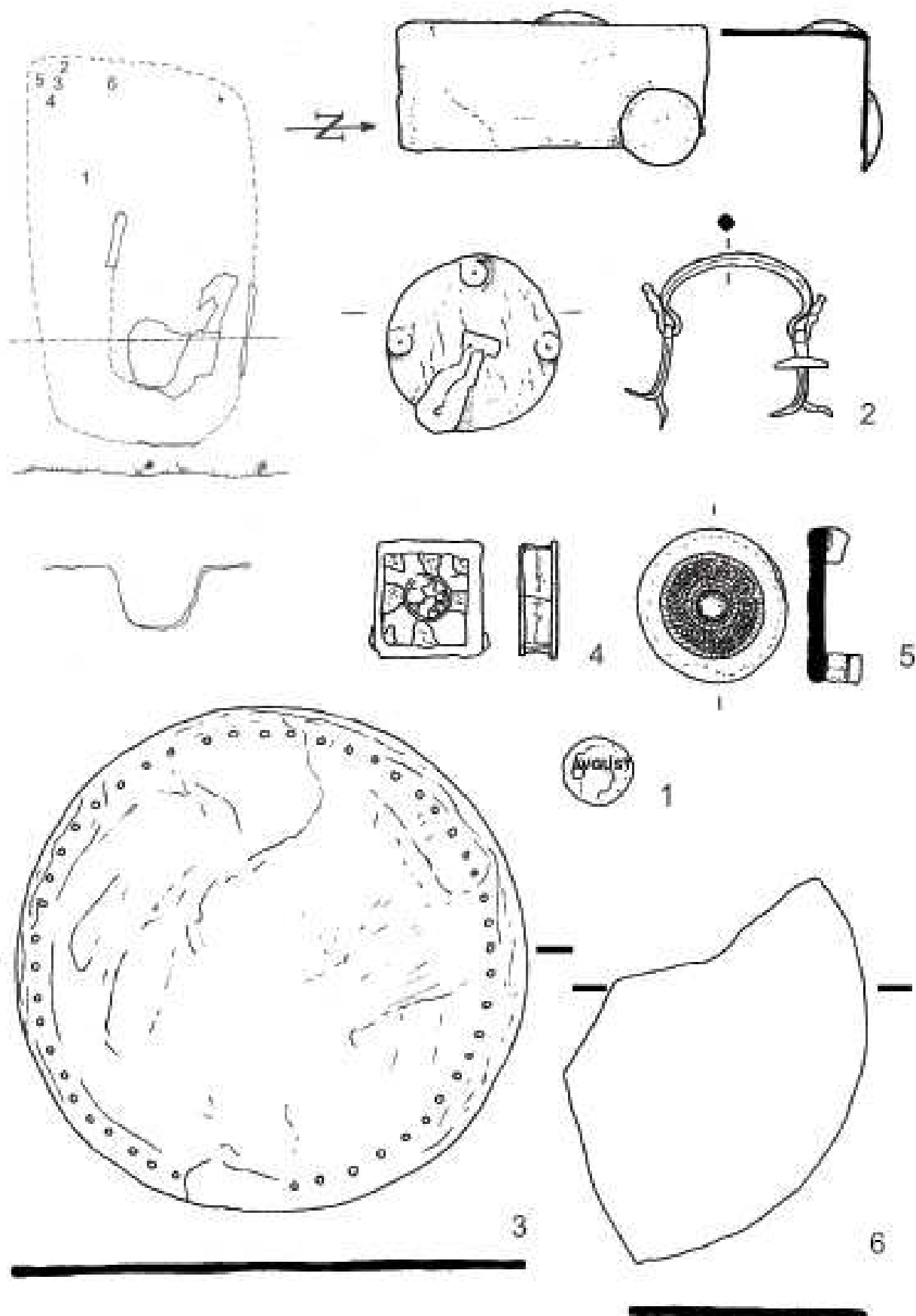

G1-110 - R=1:40; 1, 3, 4, 5, 6 - R=1:1; 2 - R=1:2.

G1-111

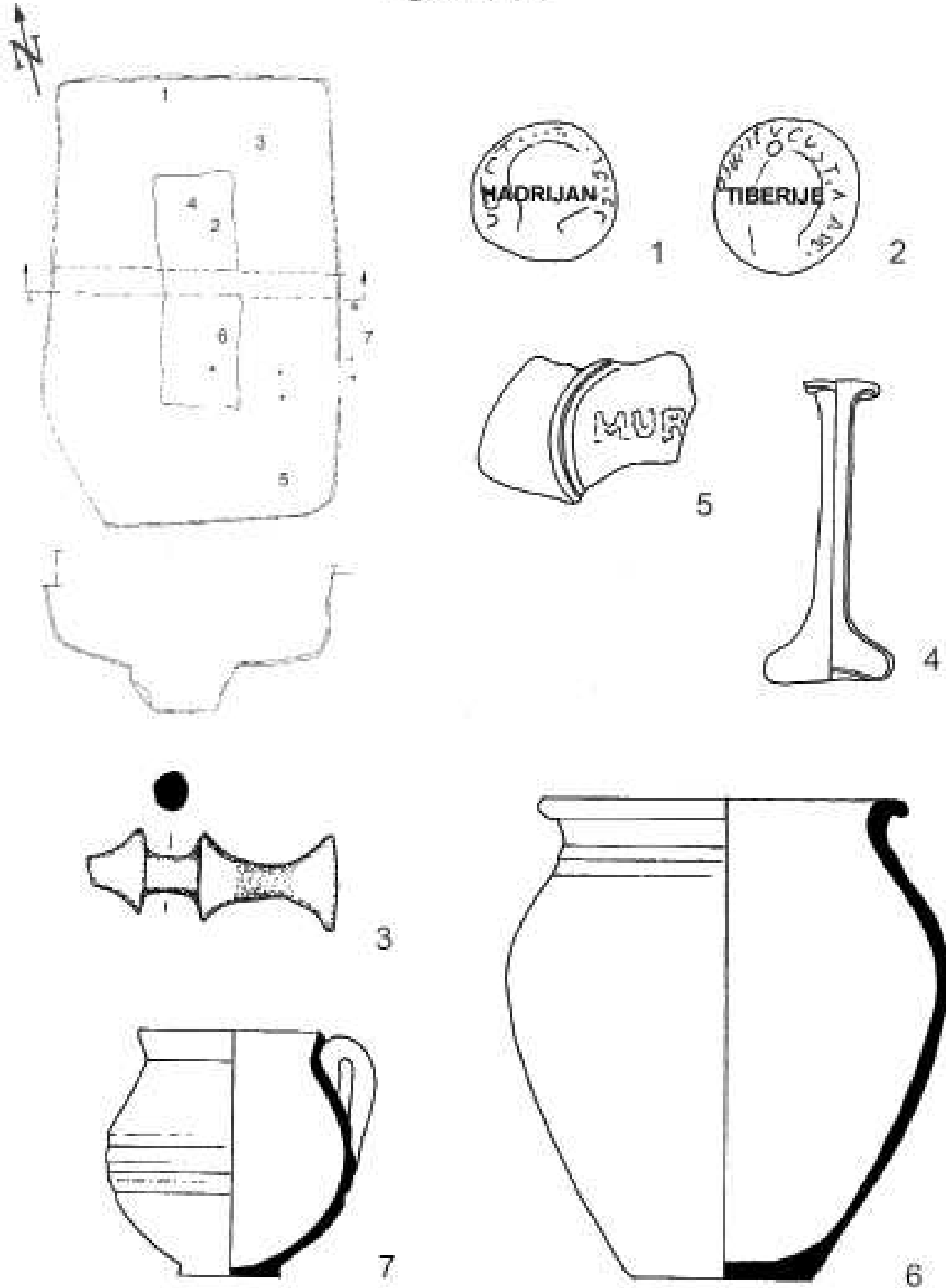

G1-112

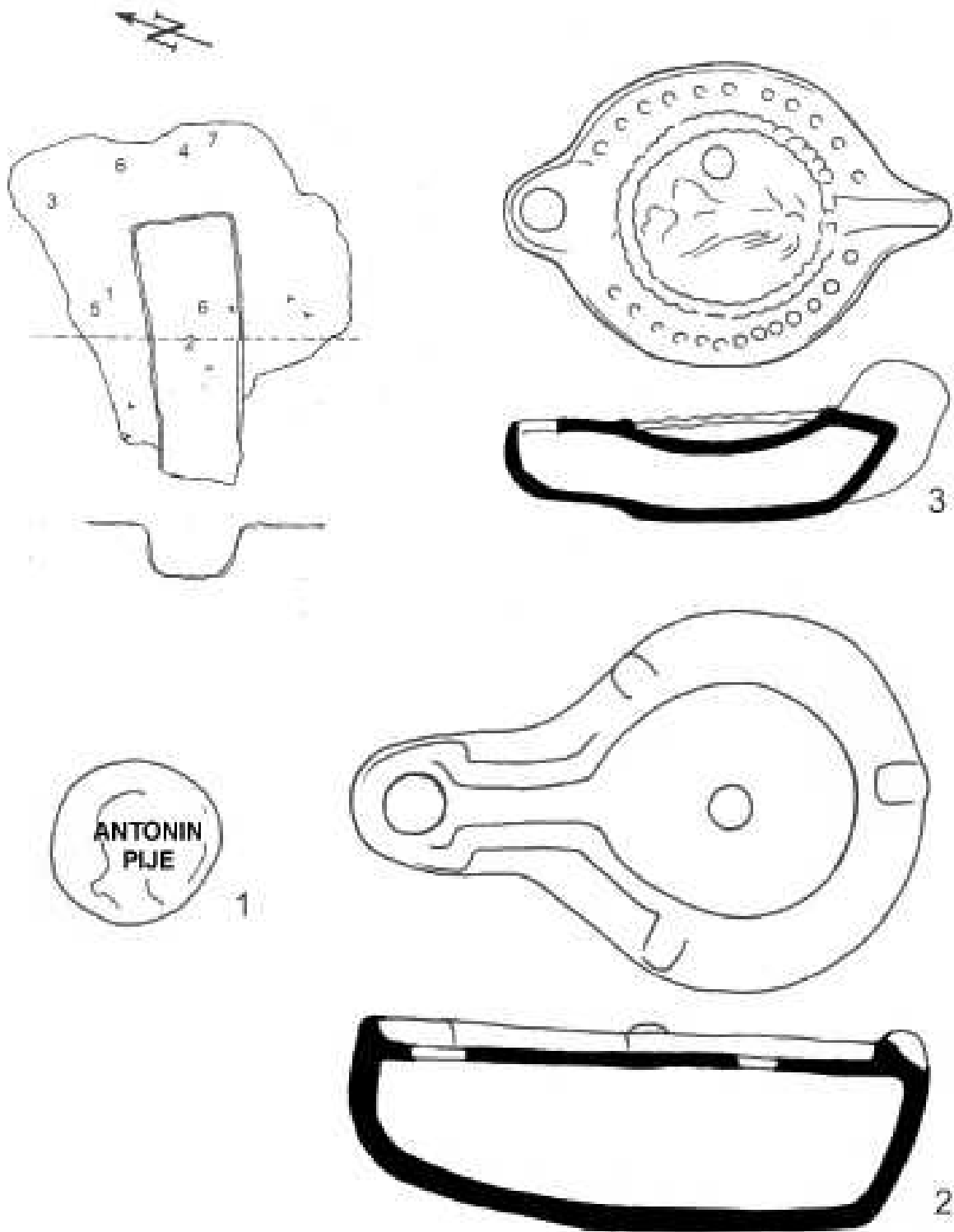

G1-112 - R=1:40; 1, 2 - R=1:1; 3 - R=1:2.

G1-114

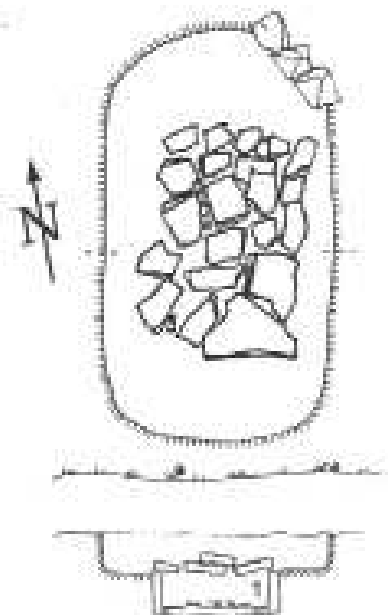

G1-116

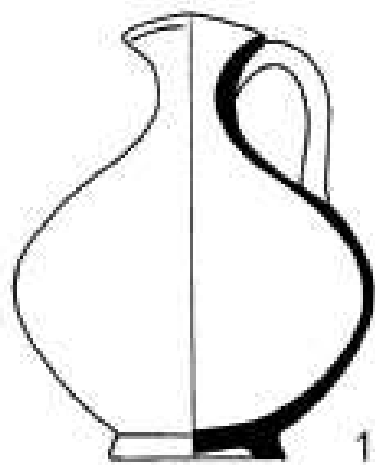
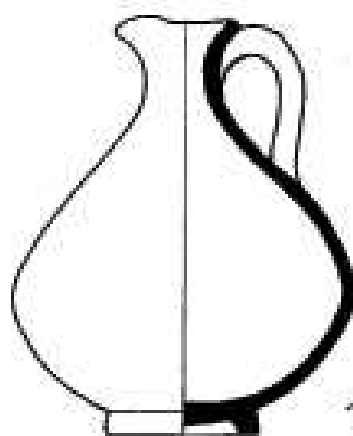
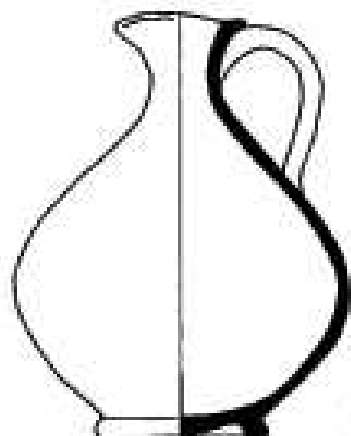
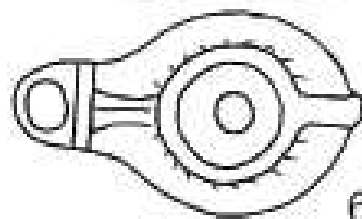
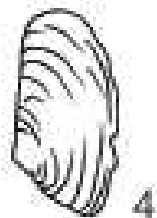
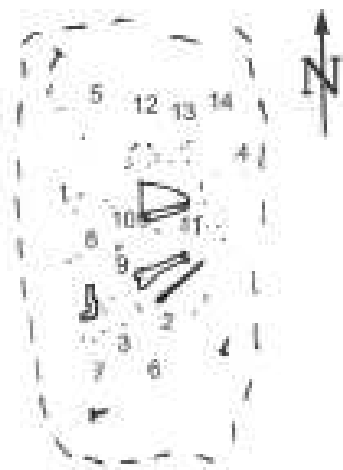

G1-116

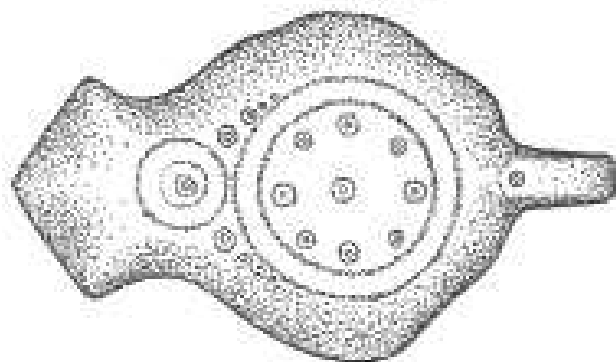
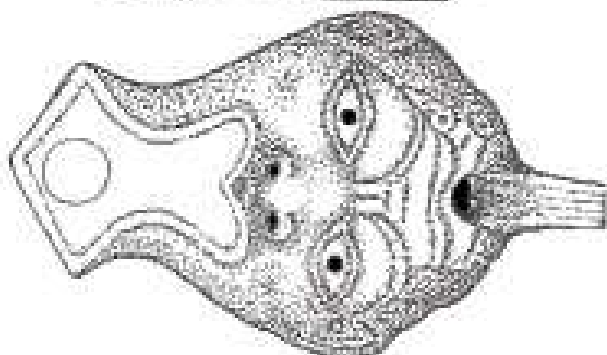
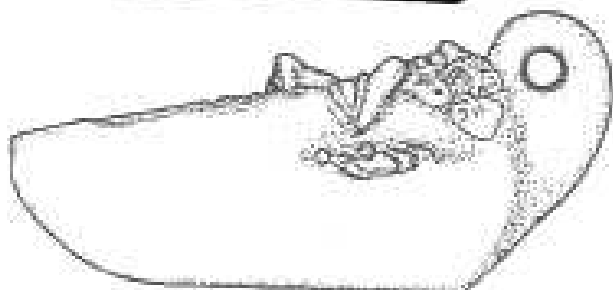

5

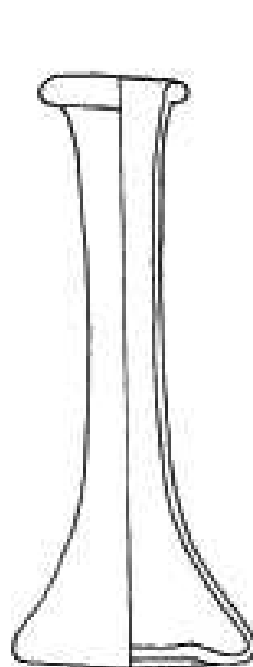

3

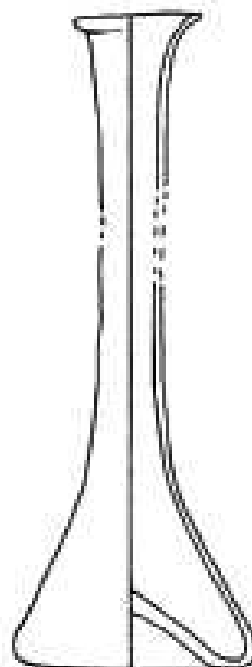

2

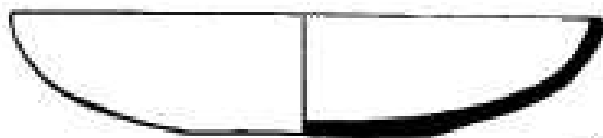

7

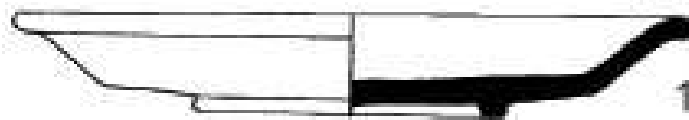

10

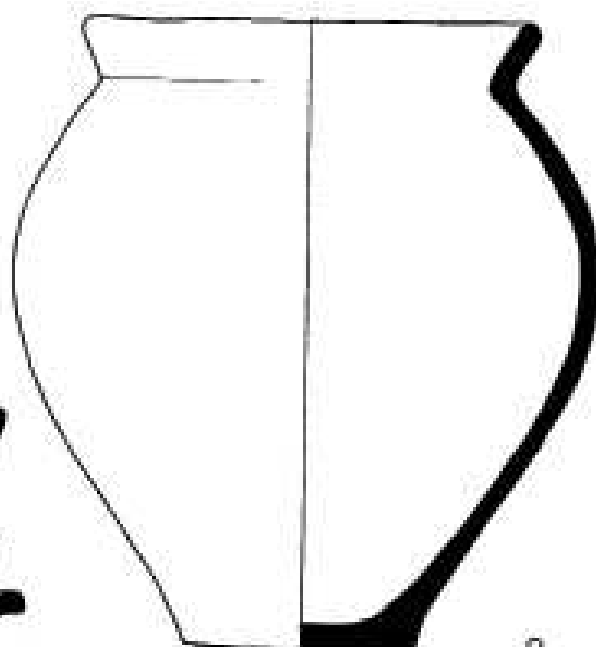

8

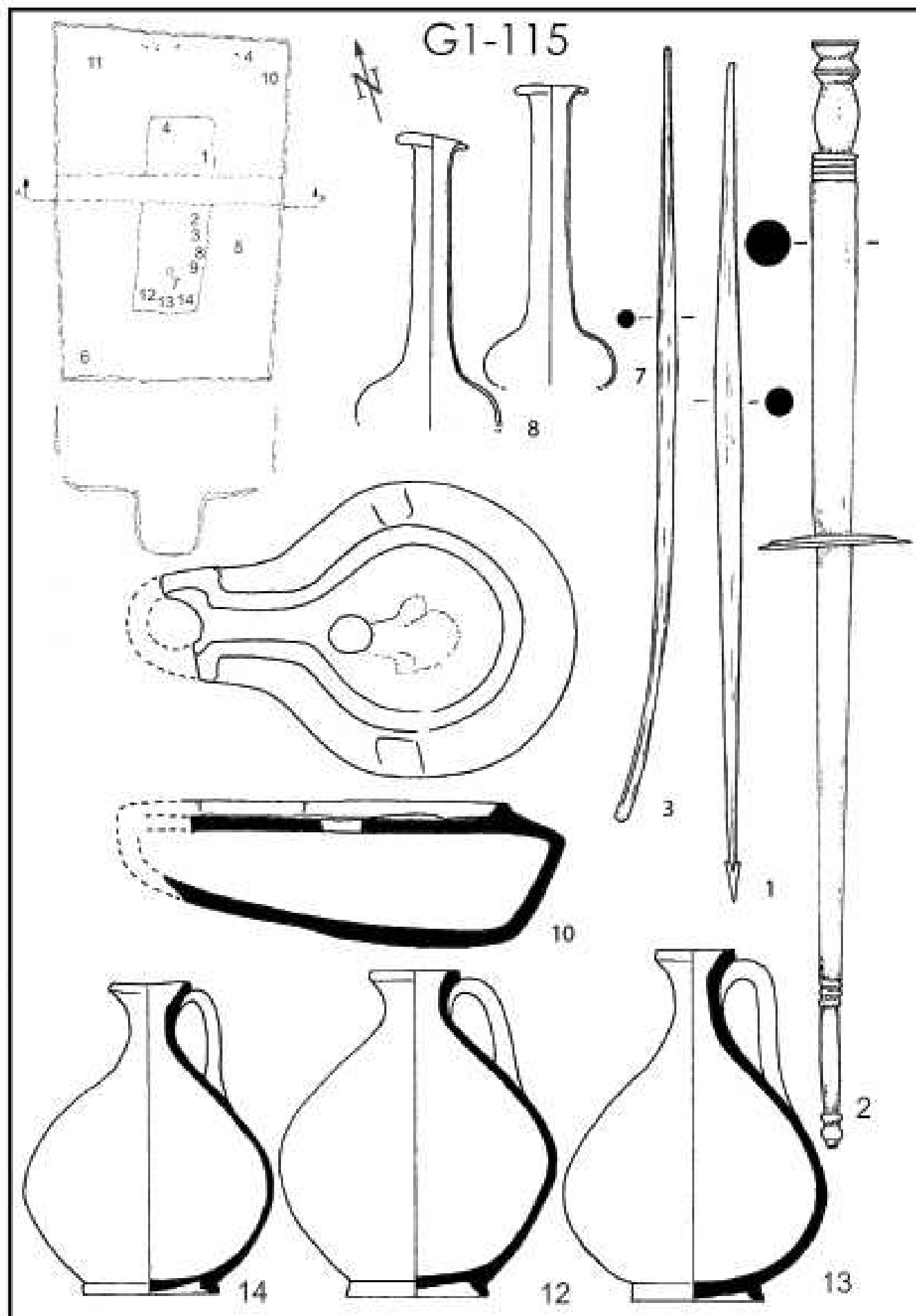

G1-115 - R=1:40; 1, 2, 3, 10 - R=1:1; 7, 8, 12, 13, 14 - R=1:2.

G1-117

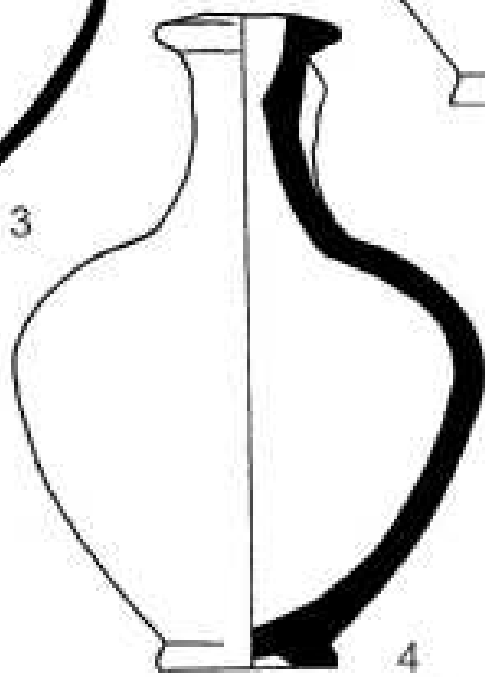
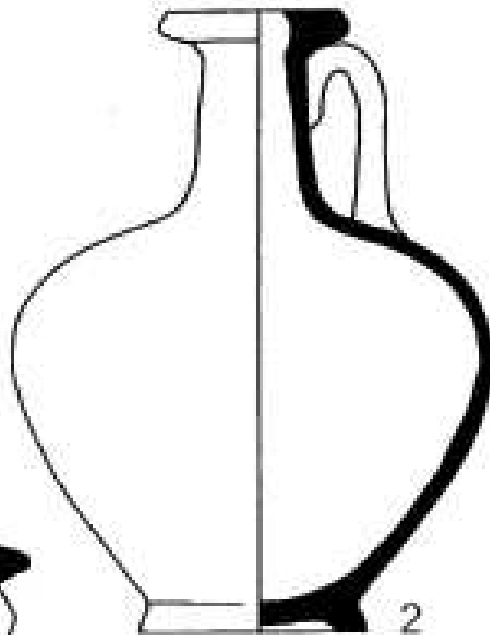
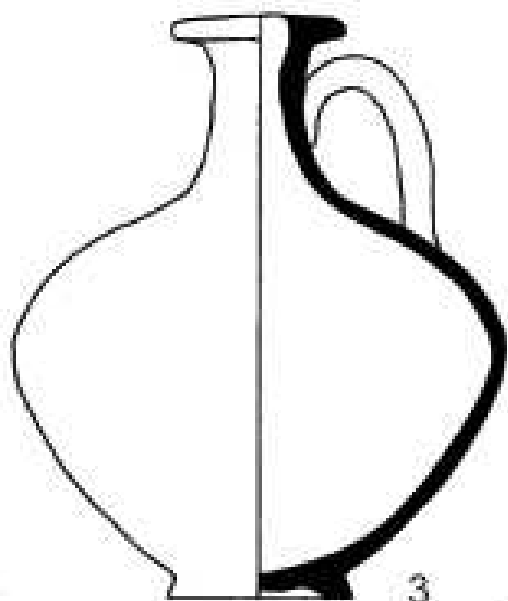
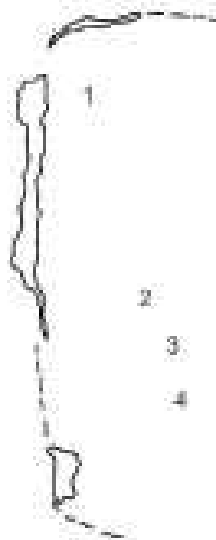

G1-117 - R=1:20; 1 - R=1:1; 2, 3, 4 - R=1:2.

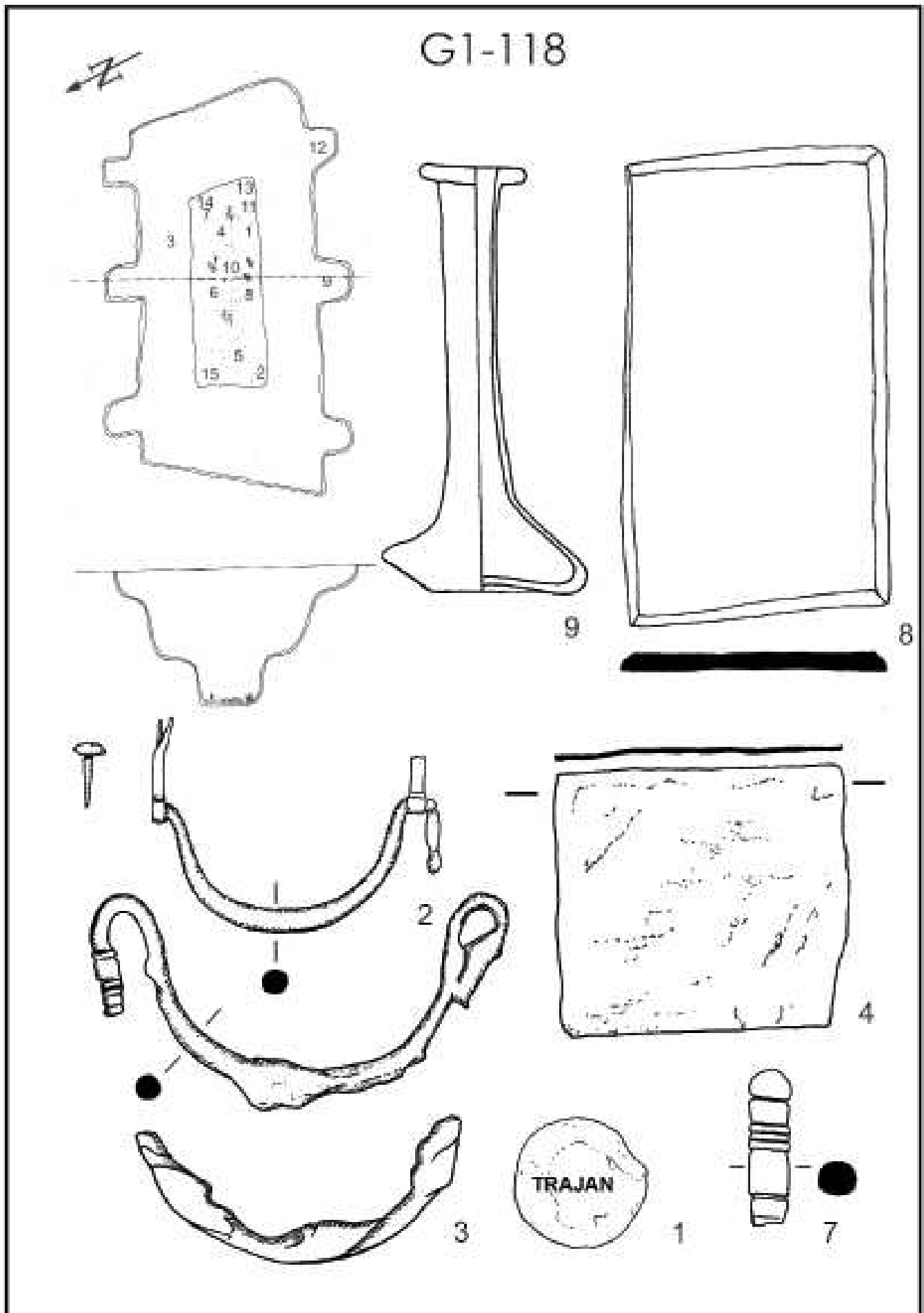

G1-118 - R-1:40; 1, 2, 3, 4, 7, 8 - R-1:1; 9 - R-1:2.

G1-118

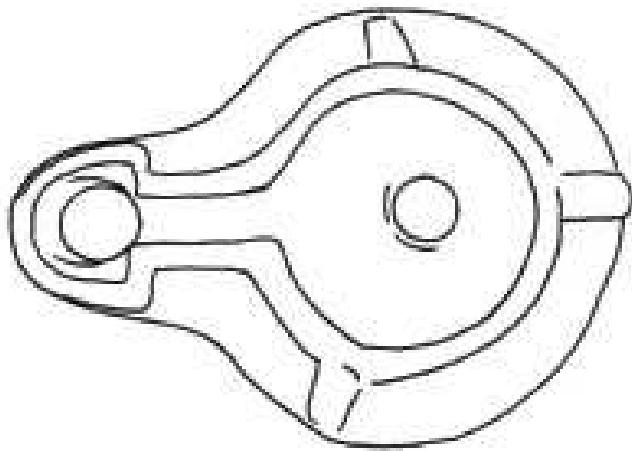

5

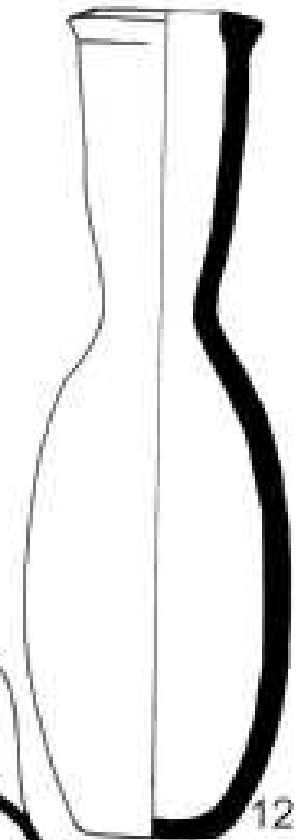

12

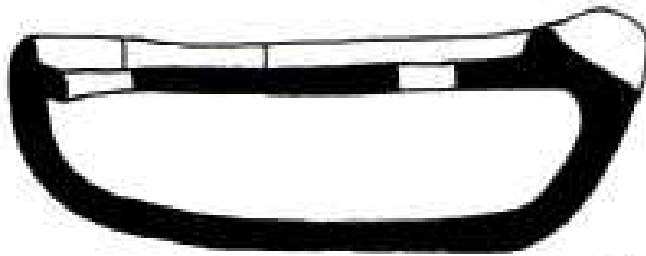

11

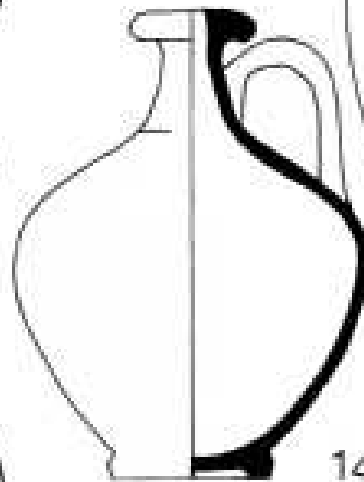

14

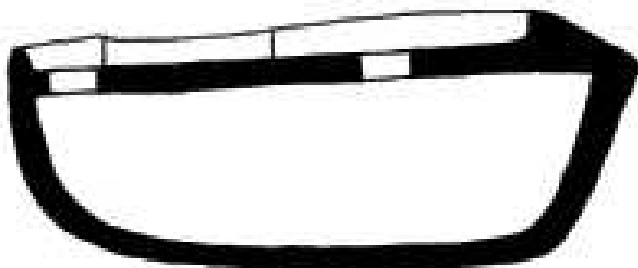
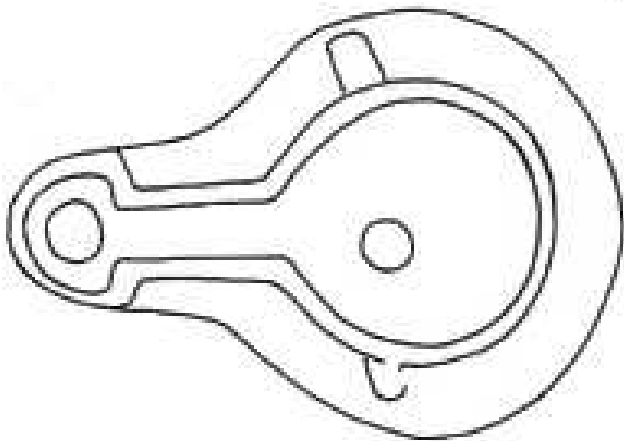

10

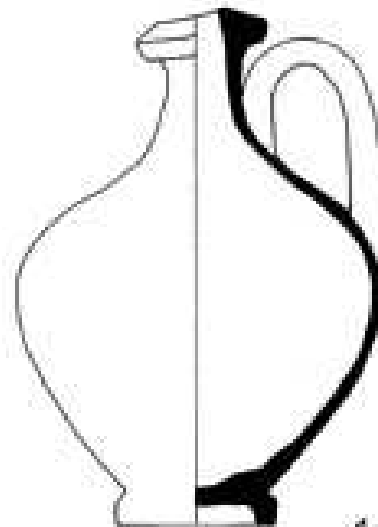

15



6

G1-119

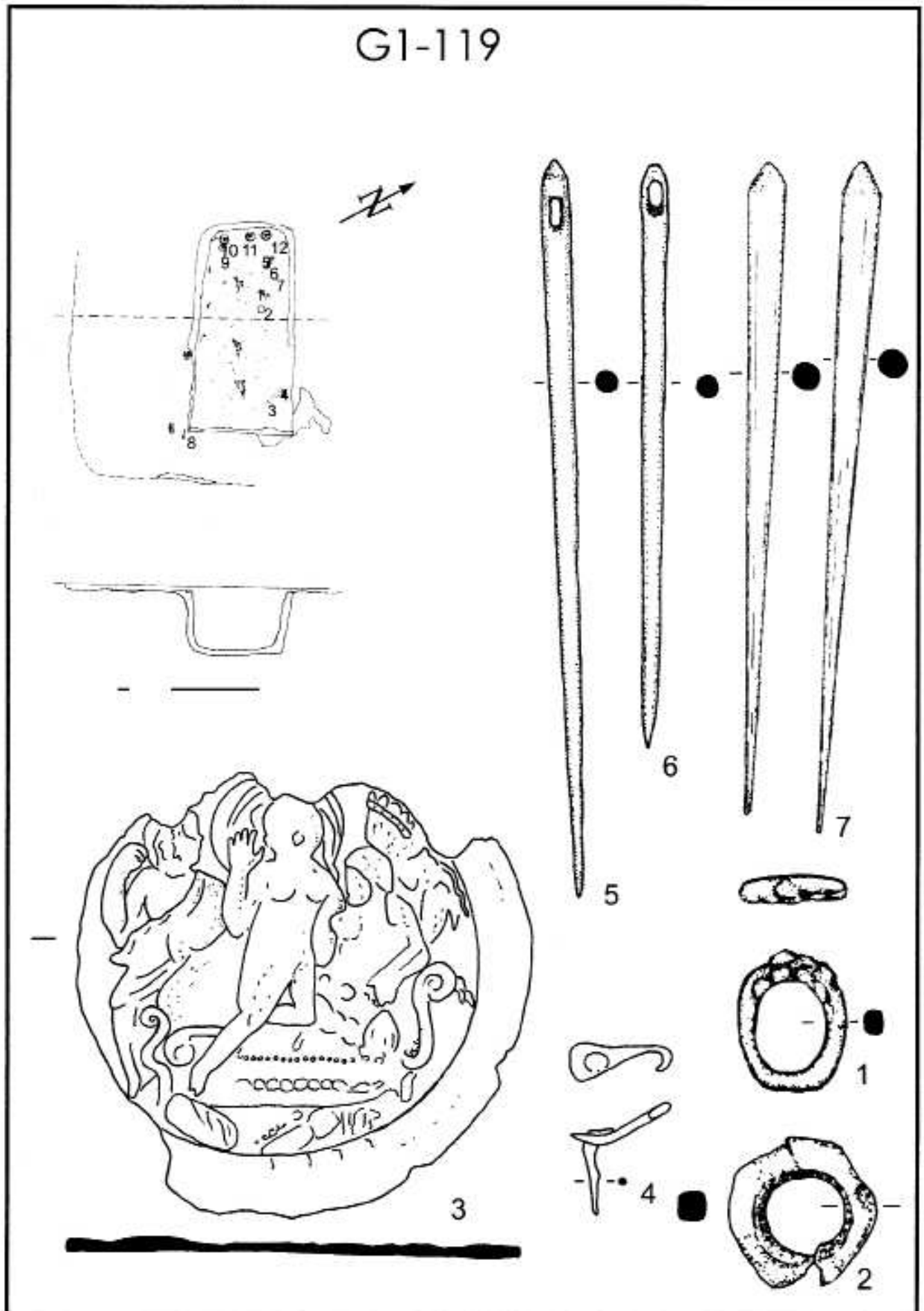

G1-119 - R=1:40; 1, 2, 3, 4, 5, 6, 7 - R=1:1.

G1-119

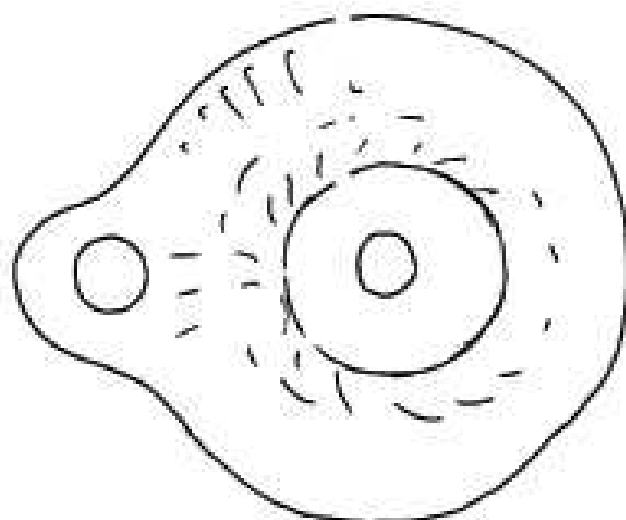
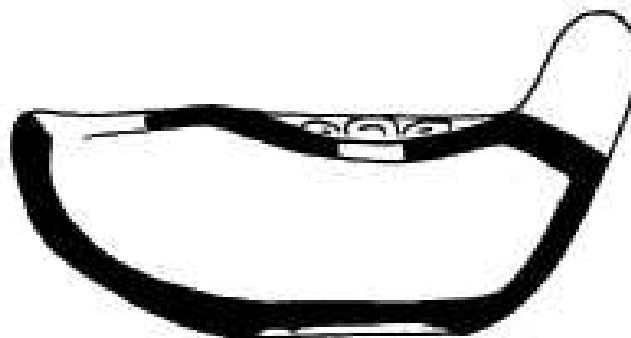
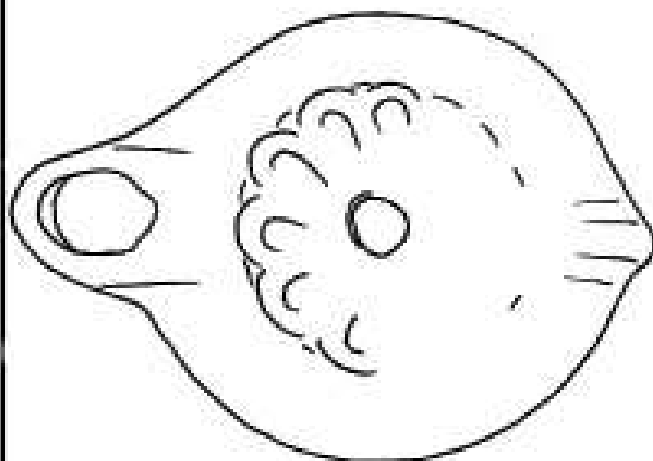

8

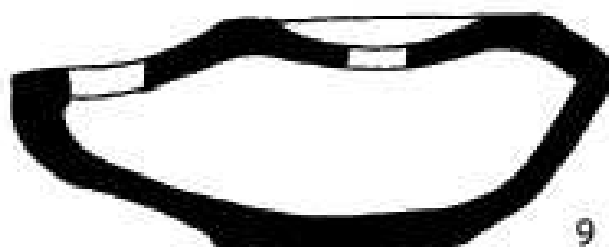

9

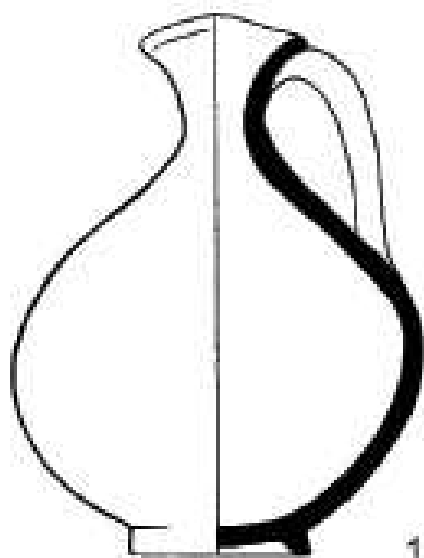

10

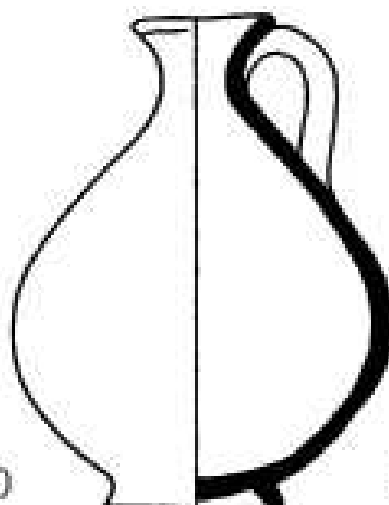

11

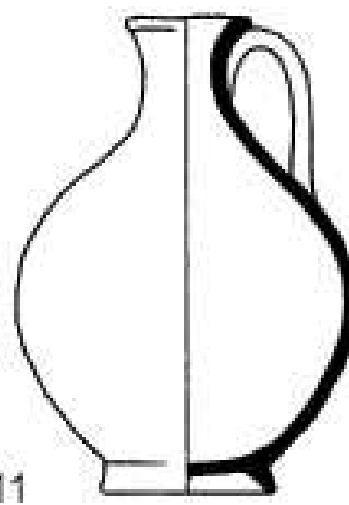

12

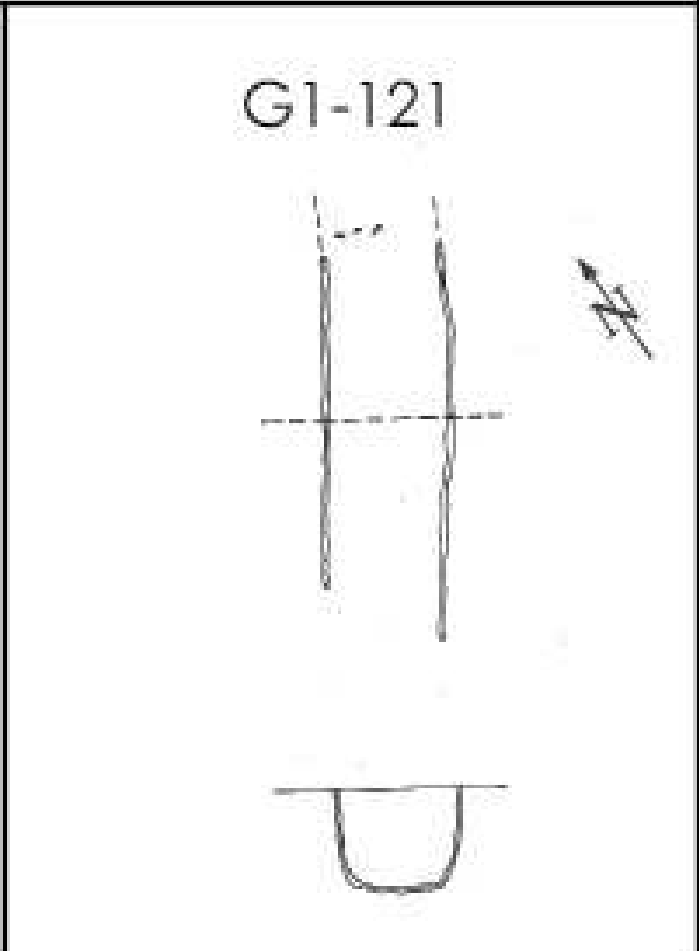
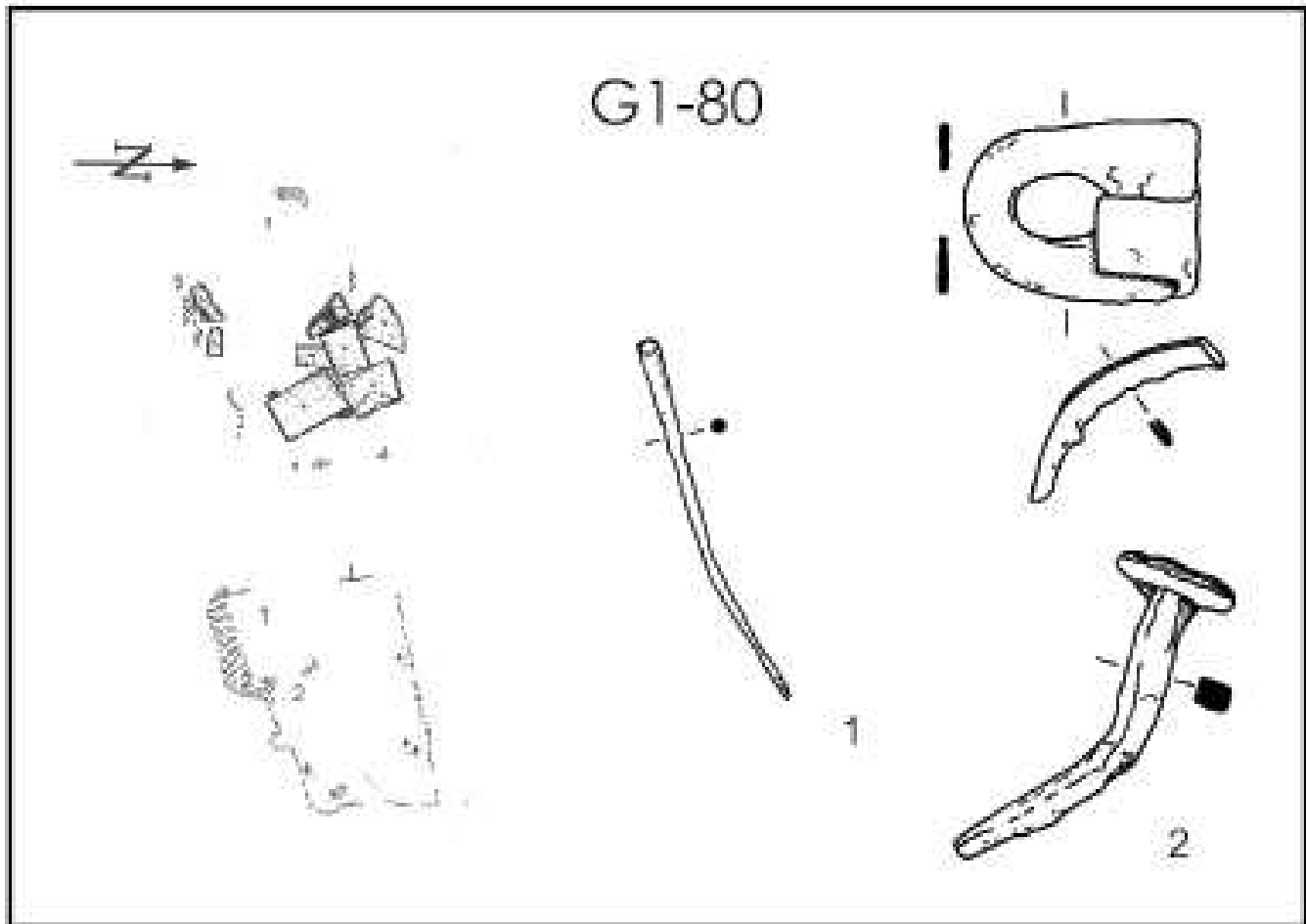

Grob u obliku bunara G1-69

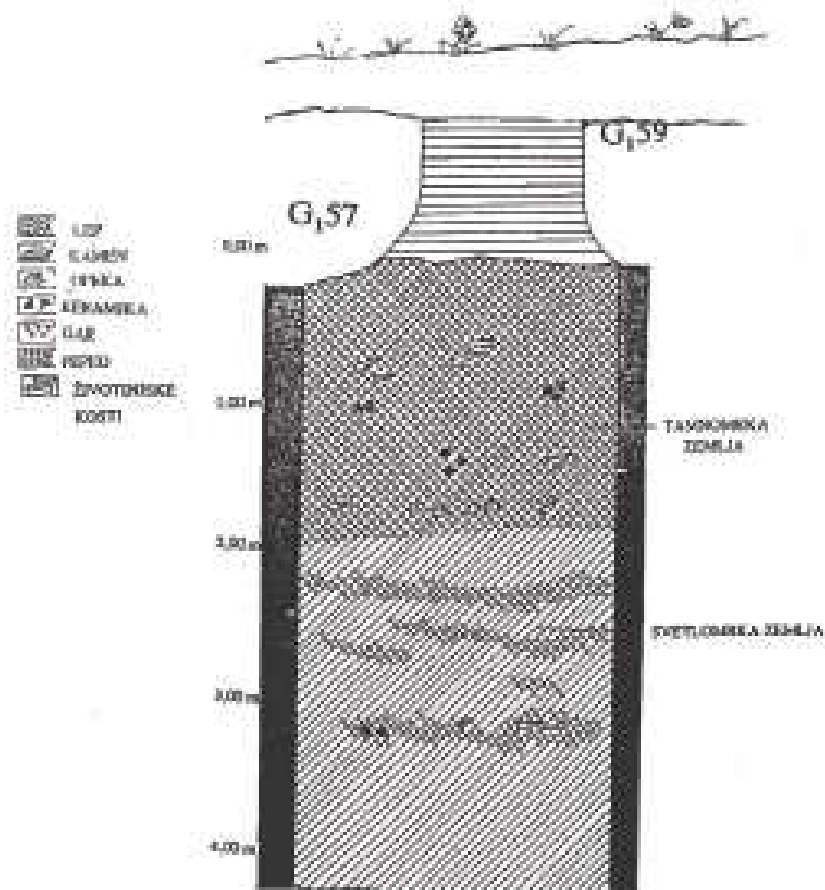

Grob u obliku bunara G1-70

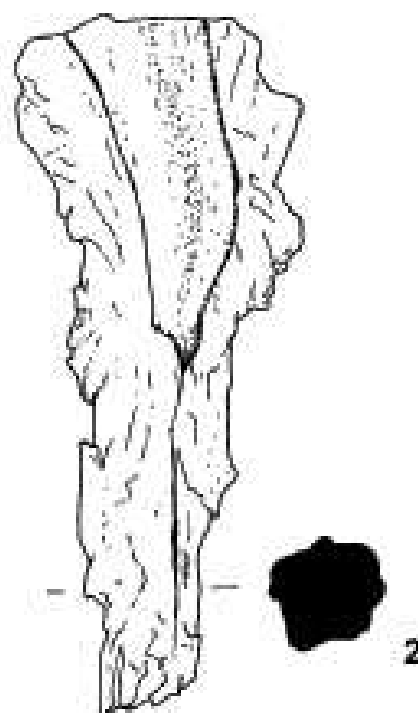
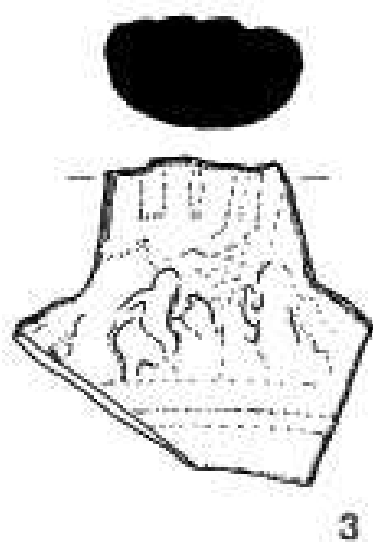
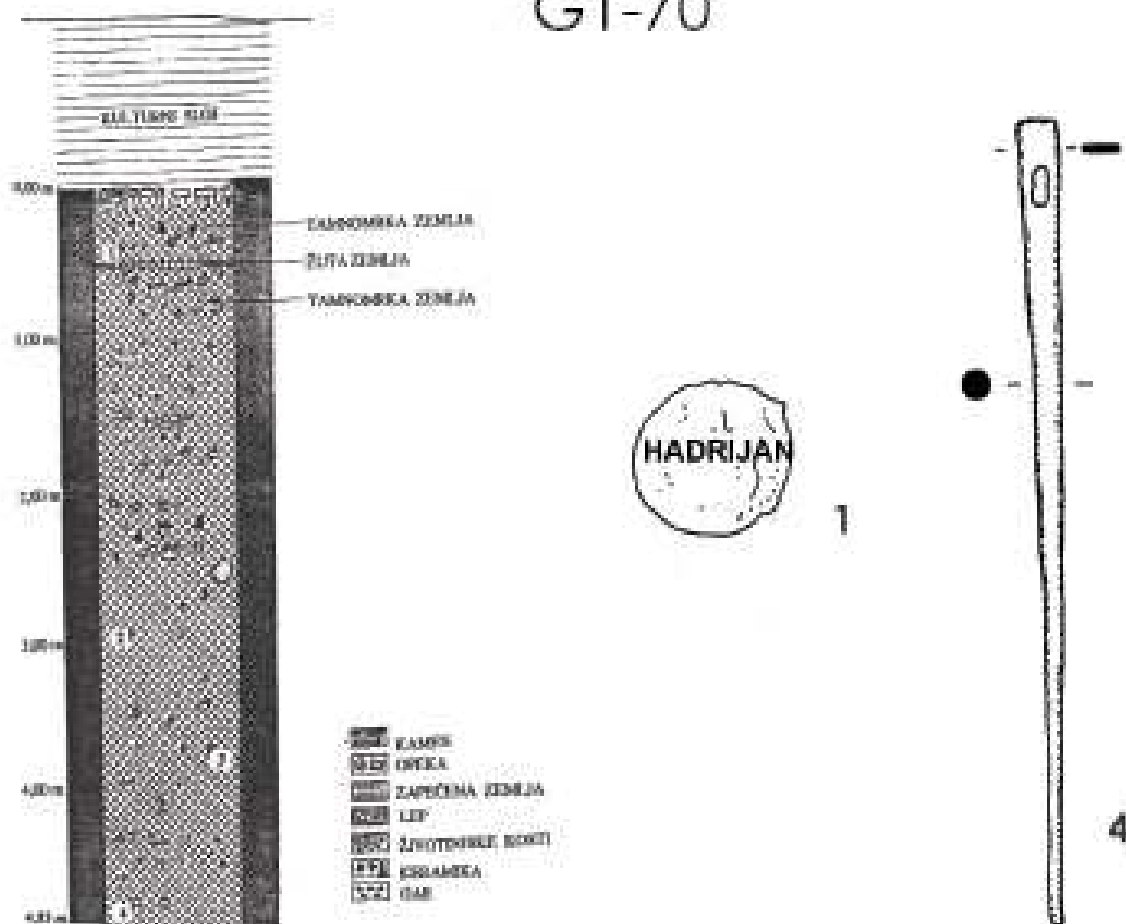

Grob u obliku bunara

G-282

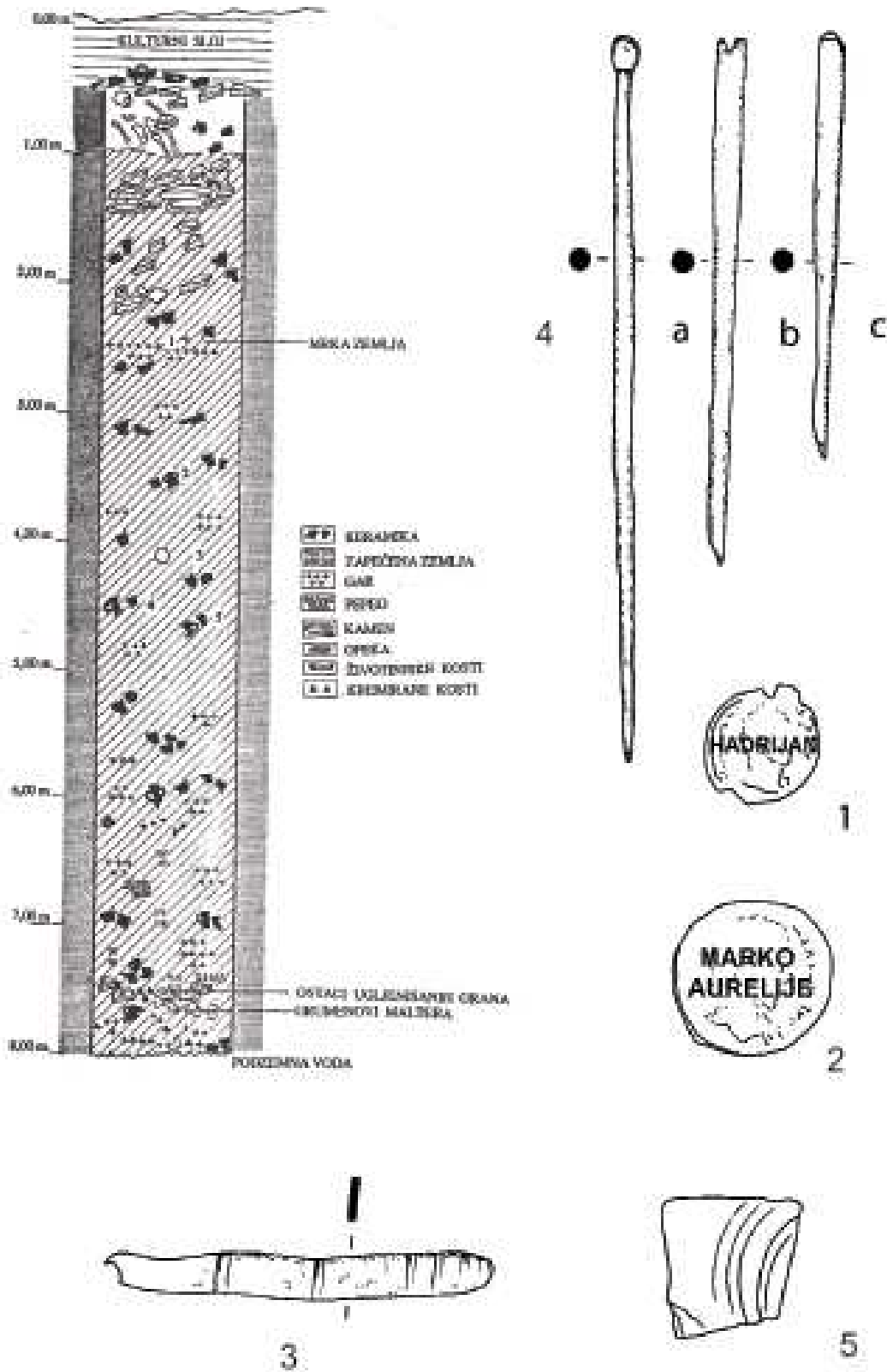

G-51

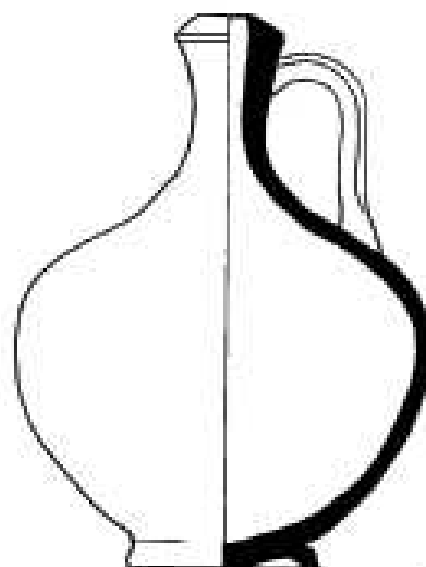
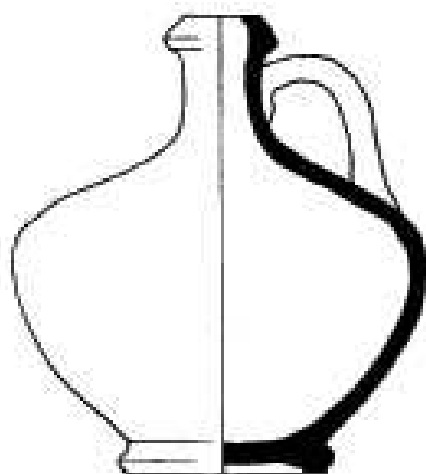
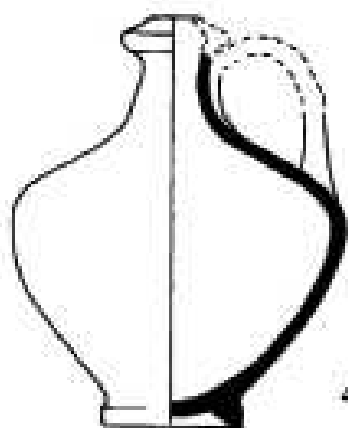

G-52

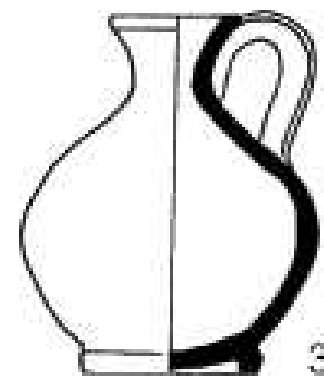
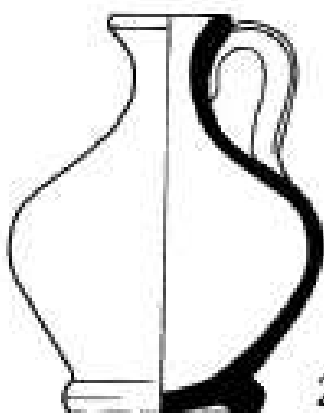
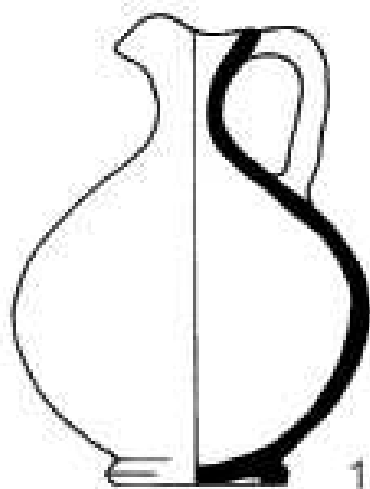

G-55

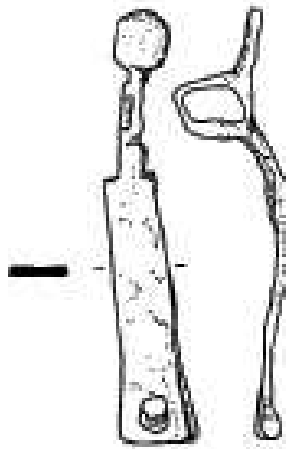
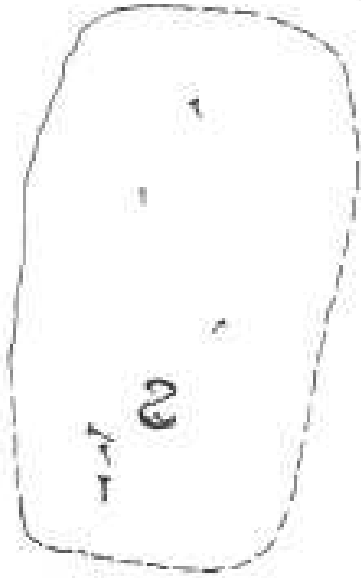

1

G-73

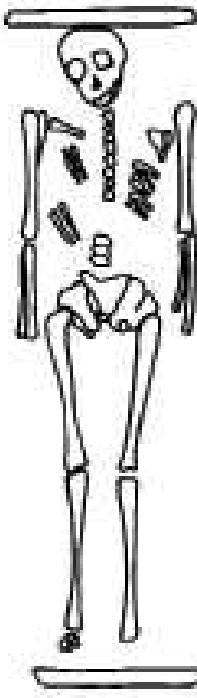

G-87

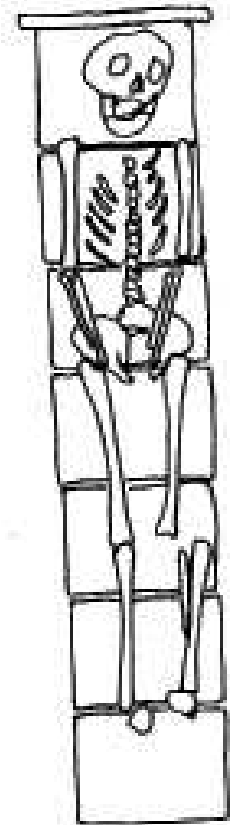
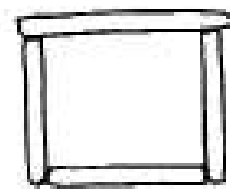
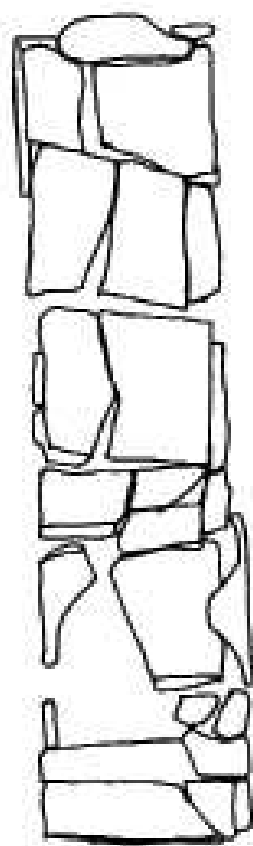

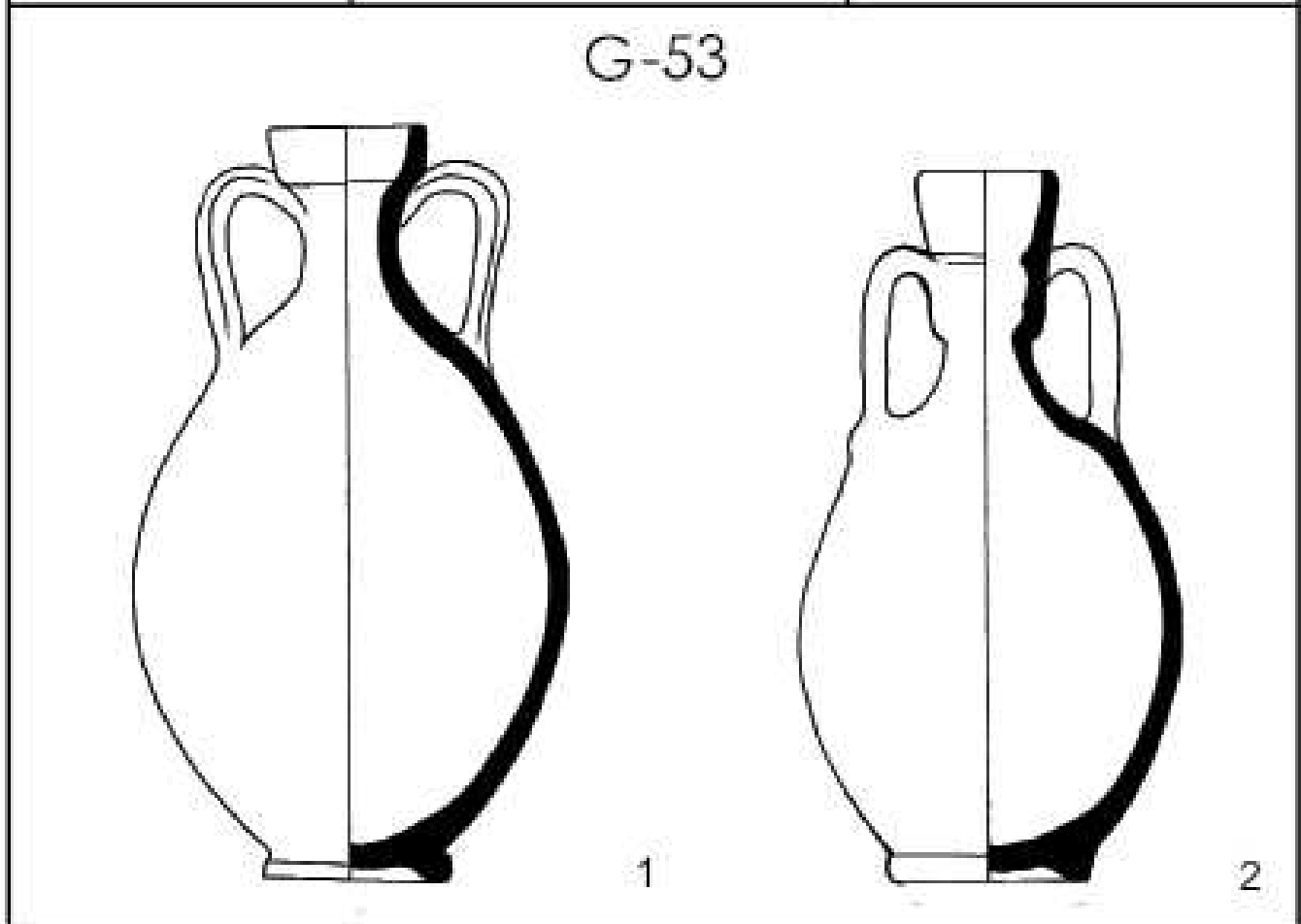
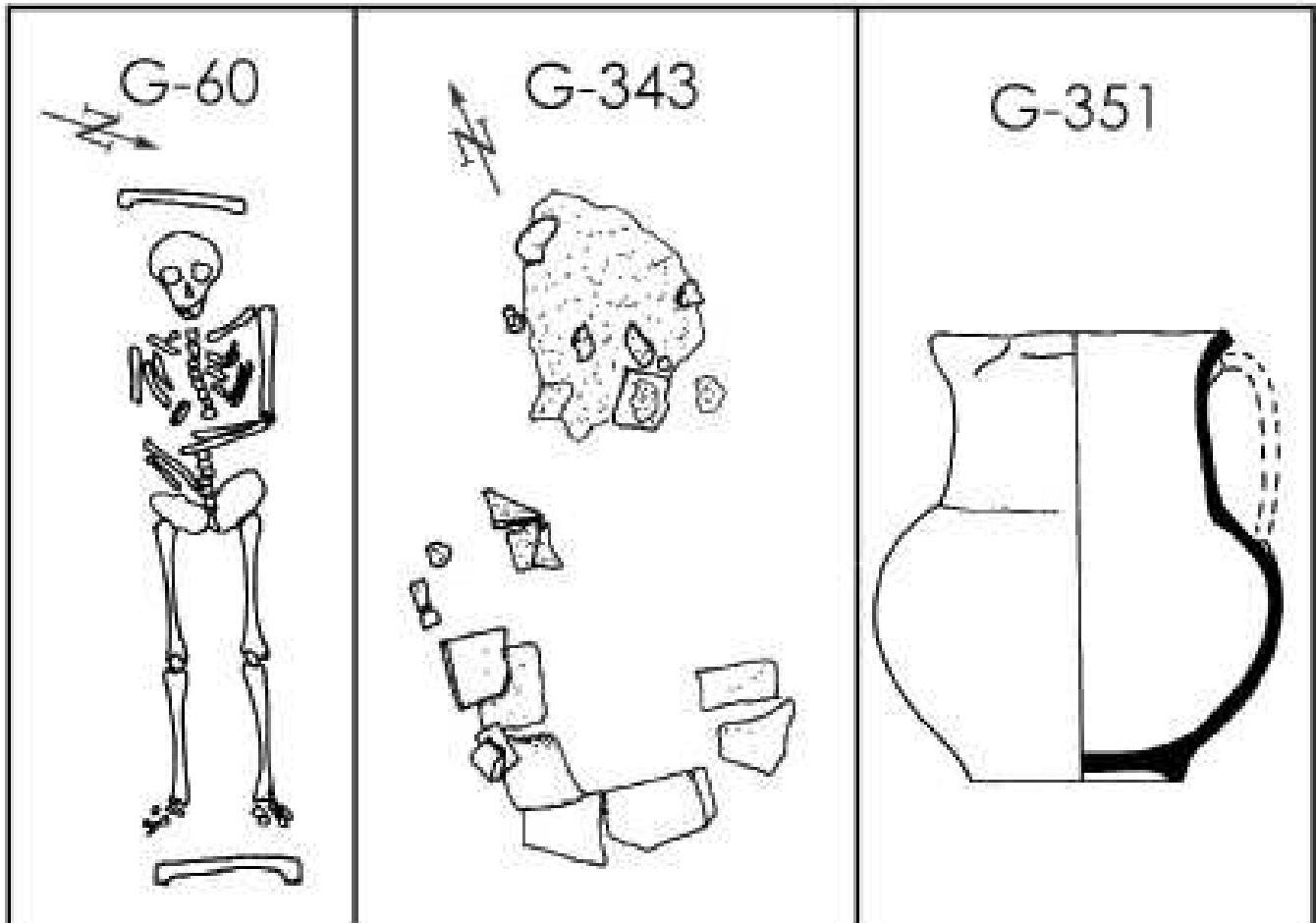

G-63

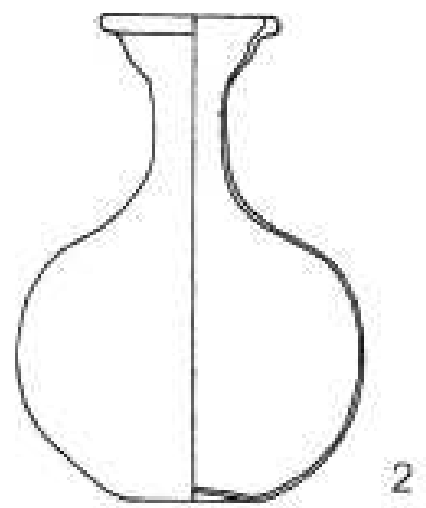
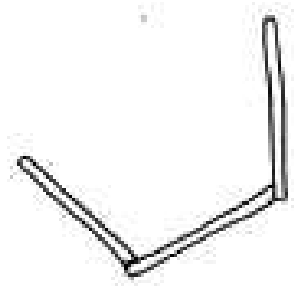
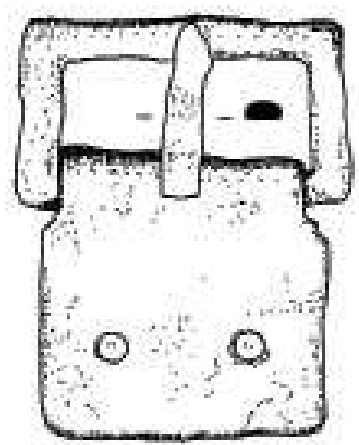
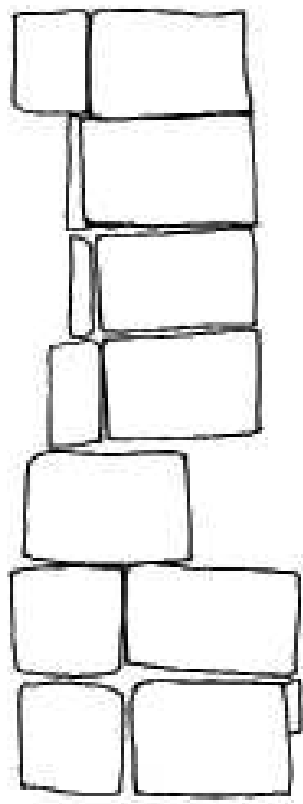

G-105

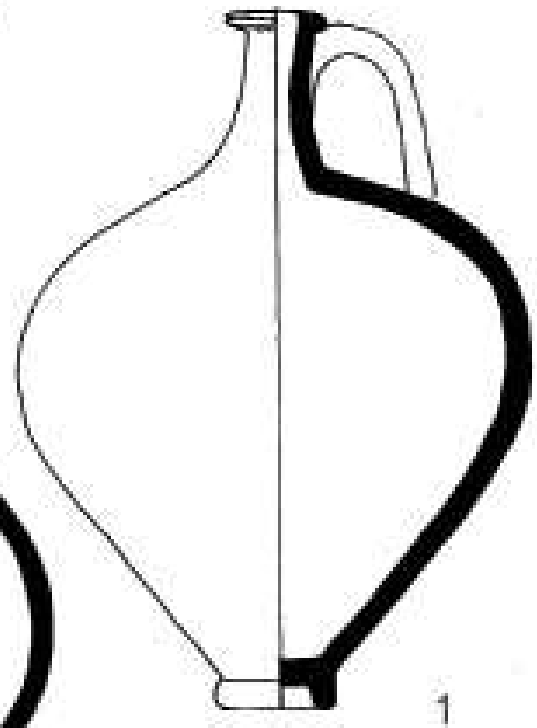
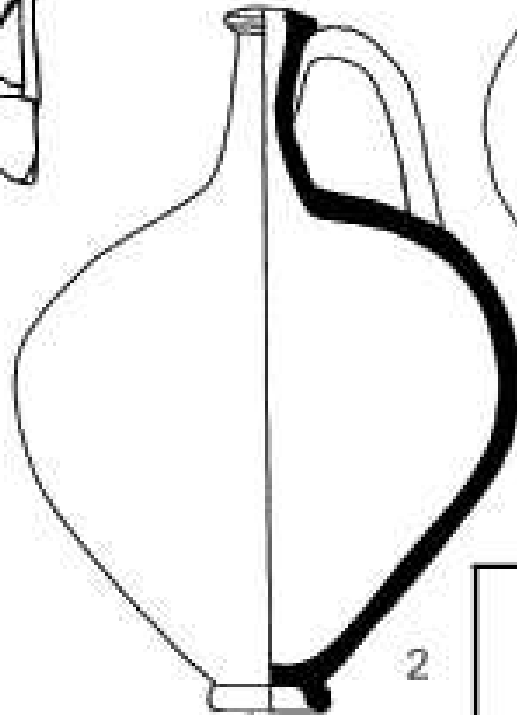

G-116

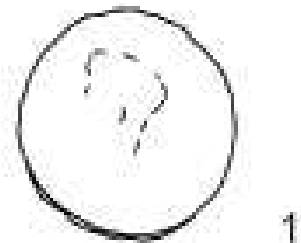

G-114

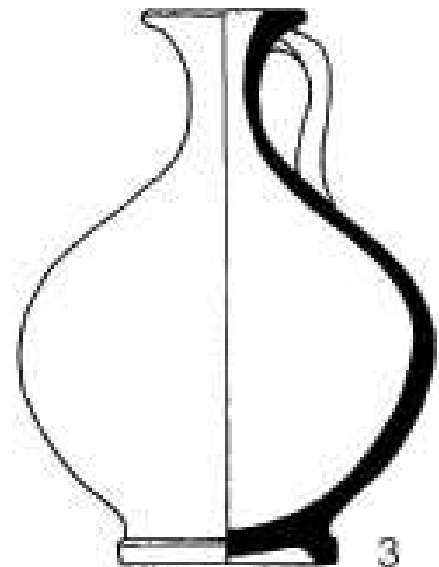
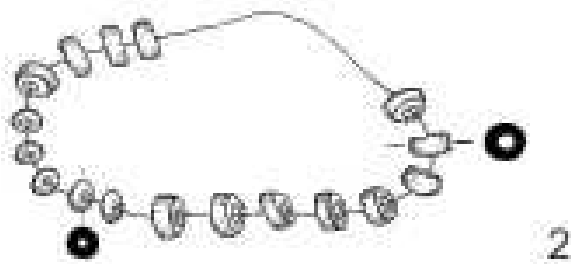
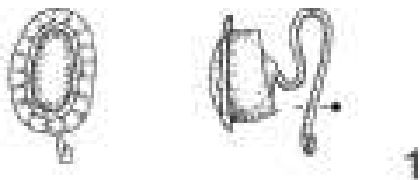

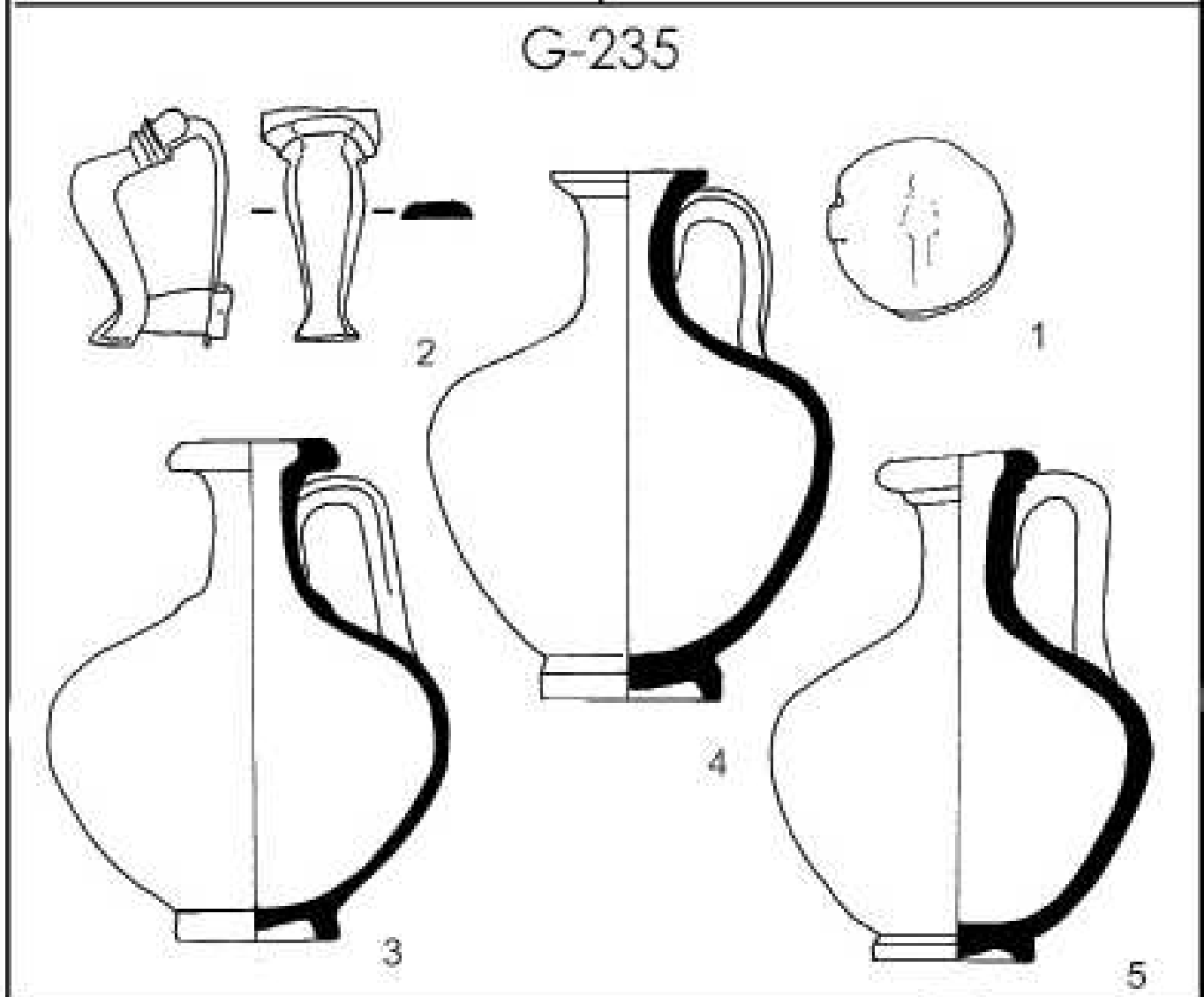
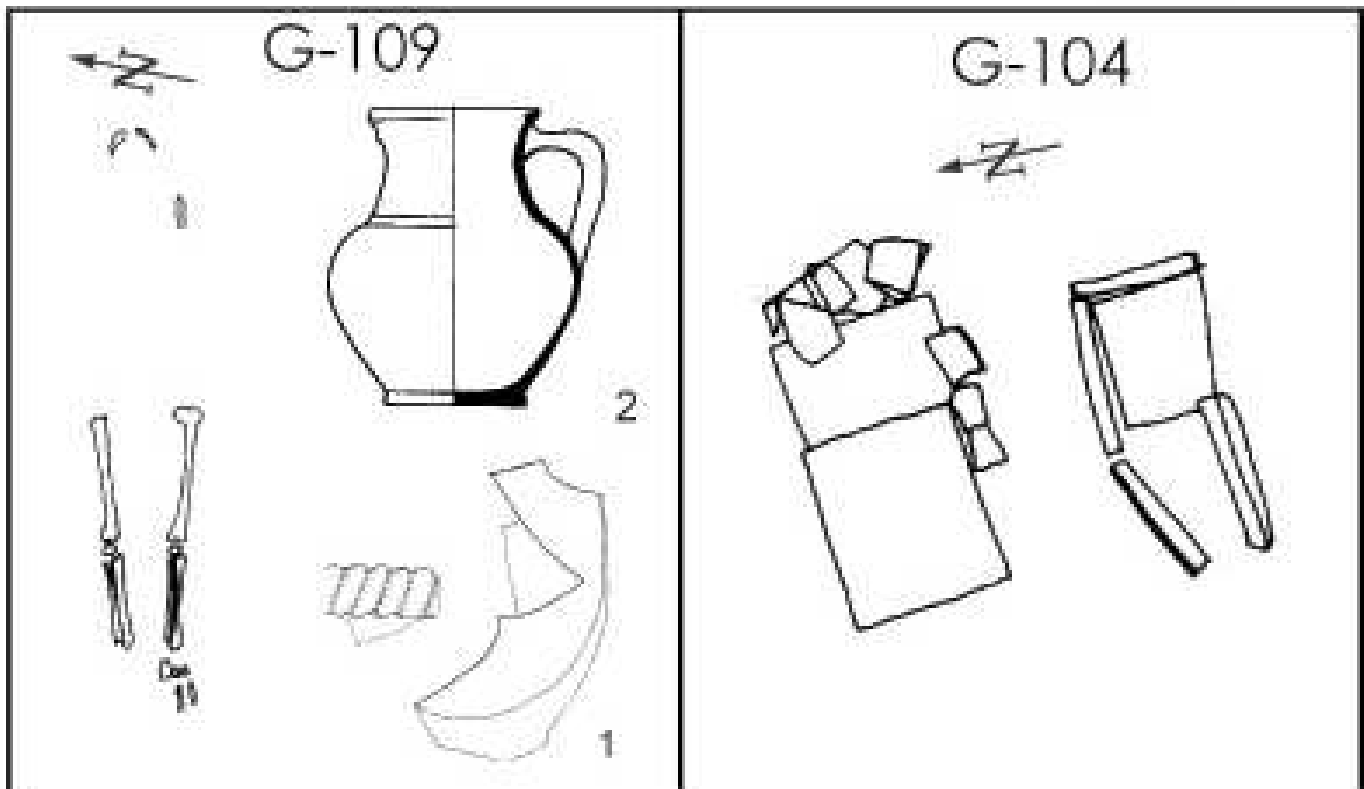

G-109 - R-1:20; 1 - R-1:2; 2 - R-1:4; G-104 - R-1:20; G-235 1, 2 - R-1:1; 3, 4, 5 - R-1:2.

G-110

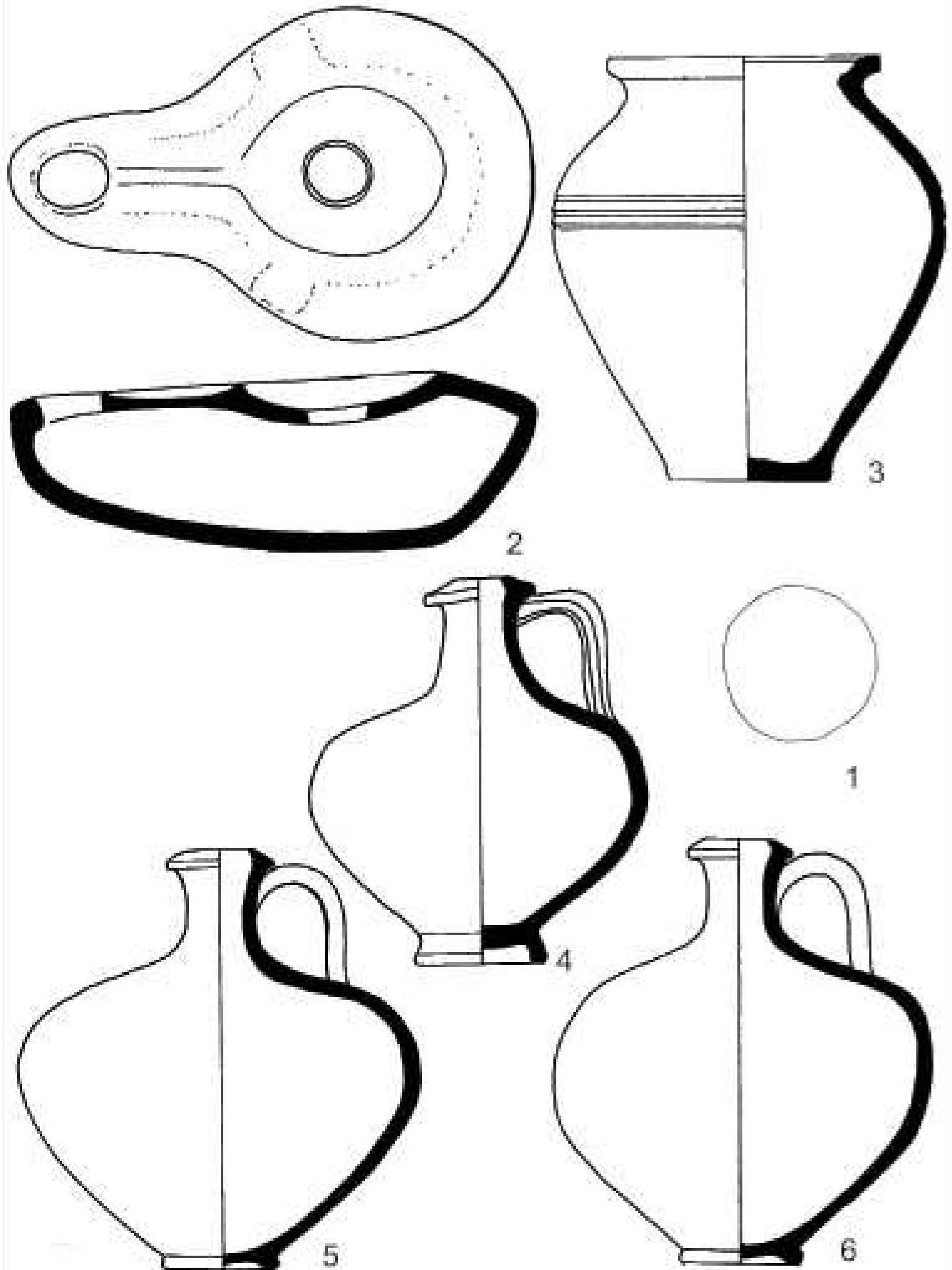

G-110 1, 2 - R-1:1; 3, 4, 5, 6 - R-1:2.

G-117



1

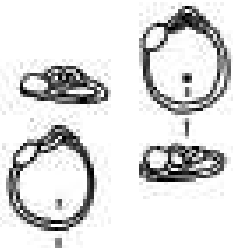
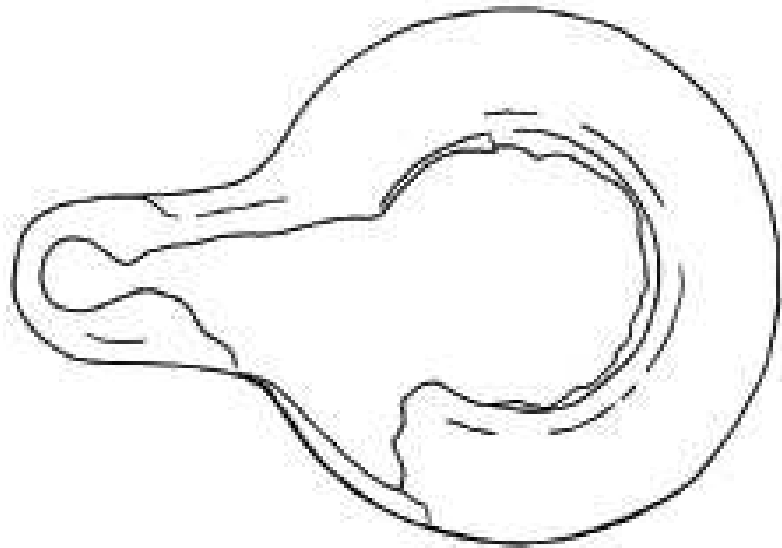

2

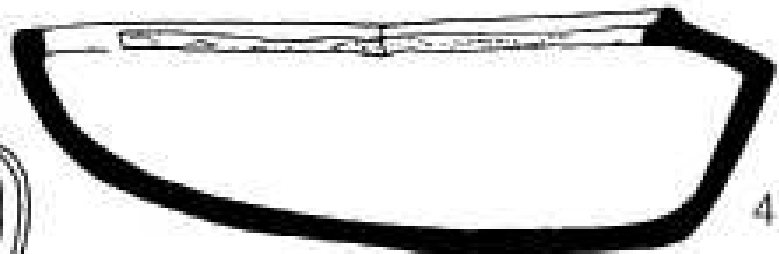

4

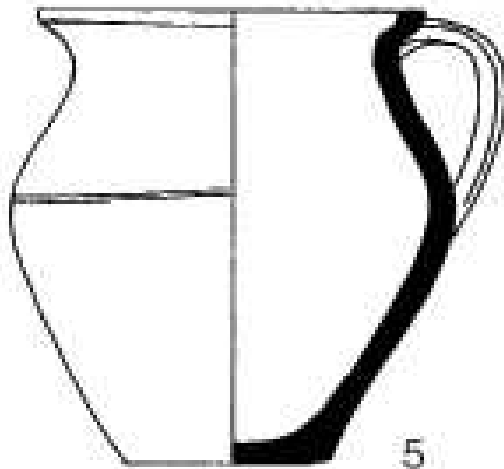

5

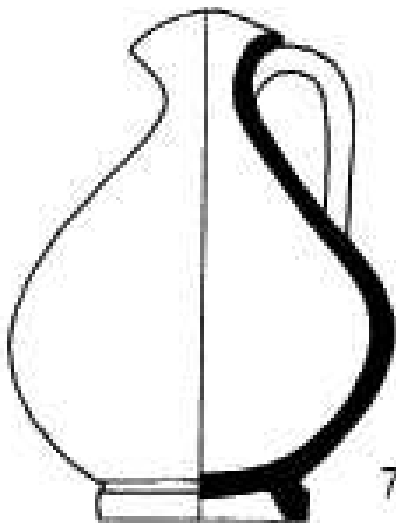

7

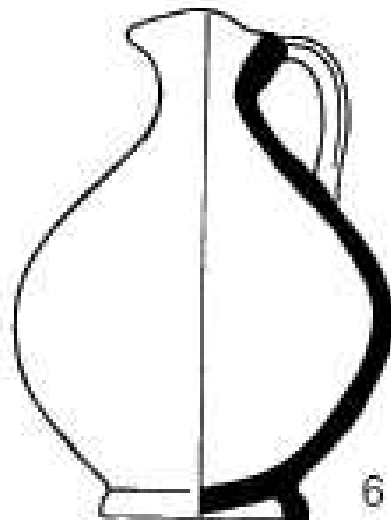

6

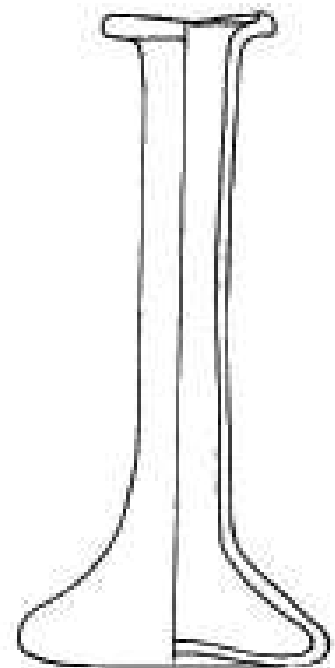

3

G1-120



G-189



G-151



G-181

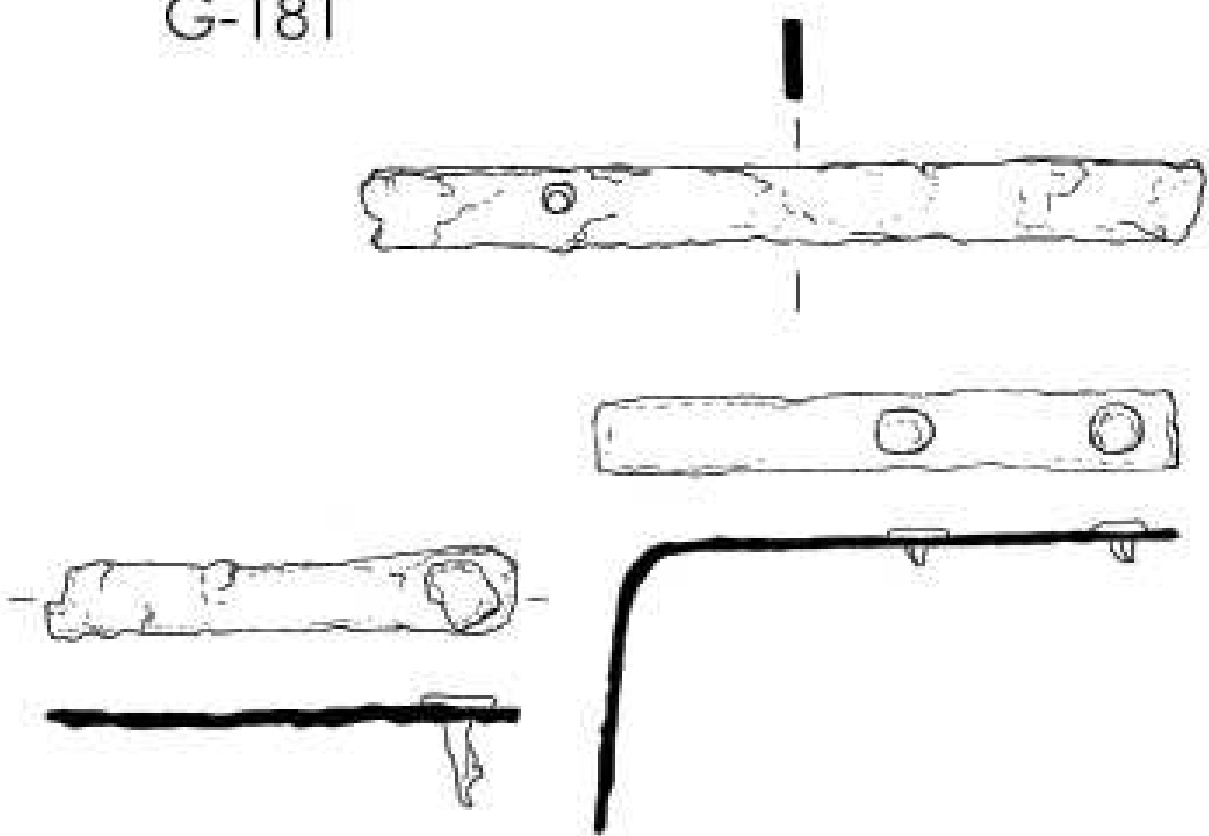

G-123

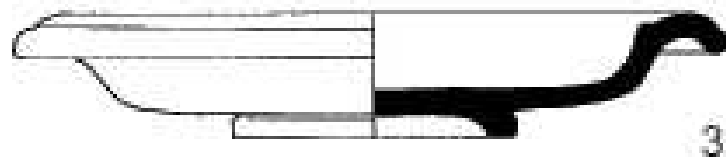
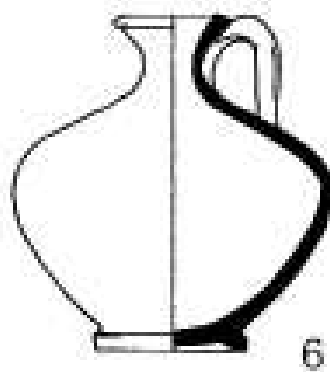
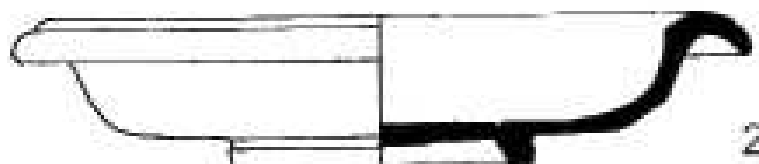
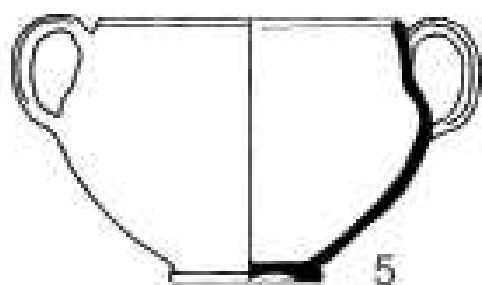
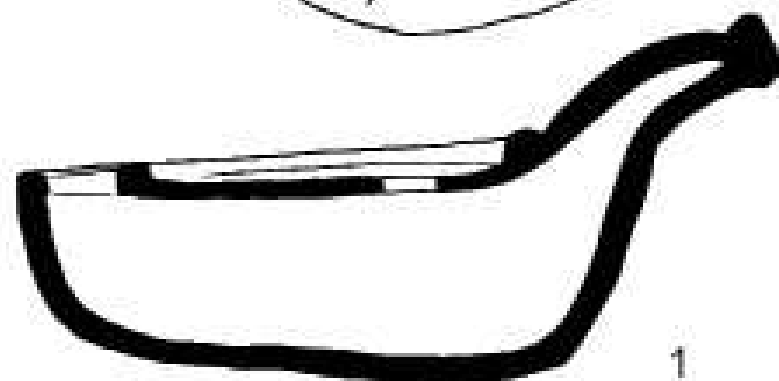
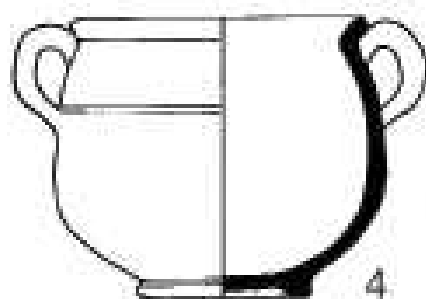
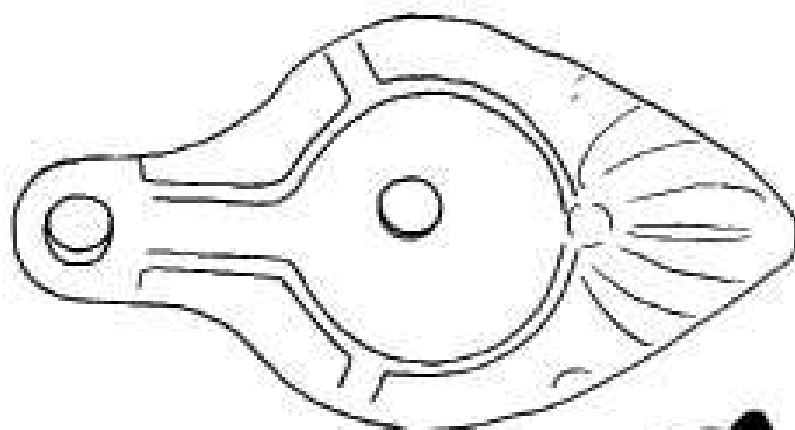

G-152

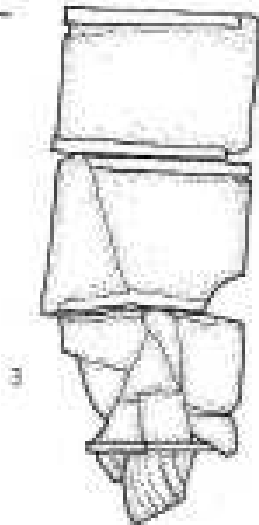
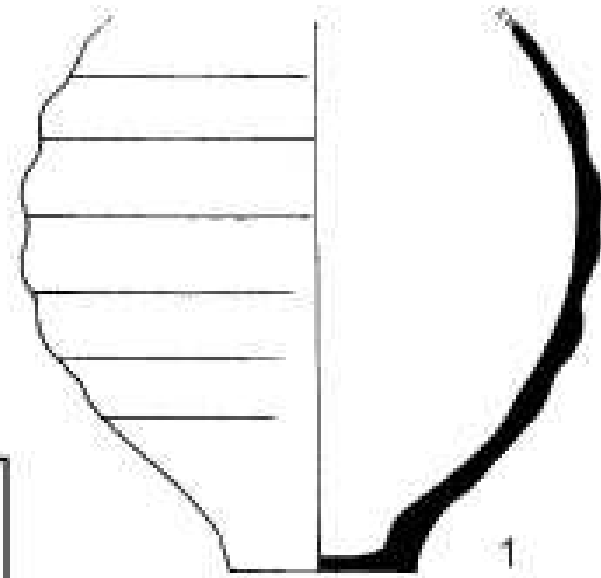
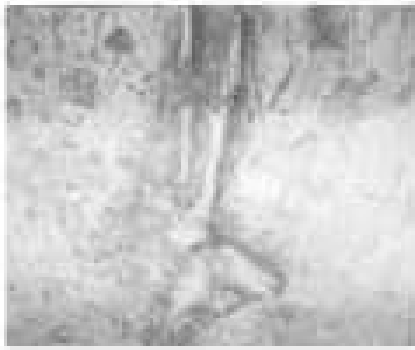

G-140

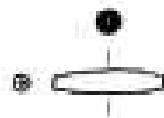

G-152 1 - R=1:1; G-140 - R=1:20; 1, 2 - R=1:1.

G-141

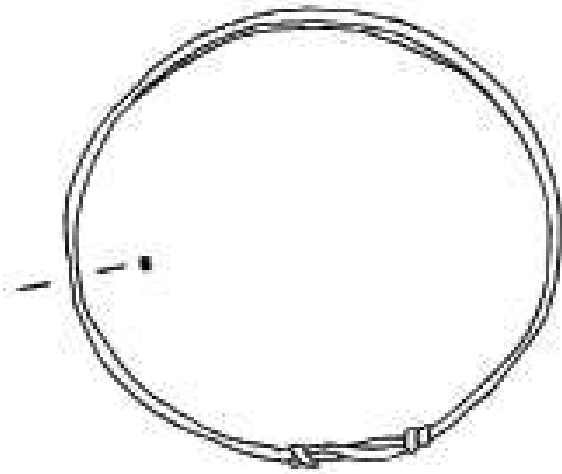
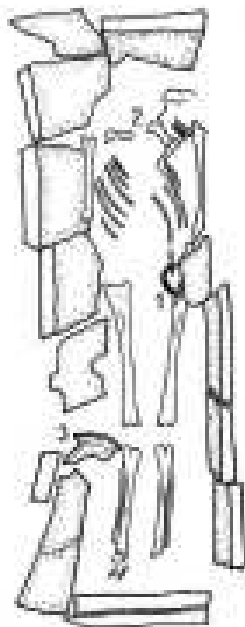
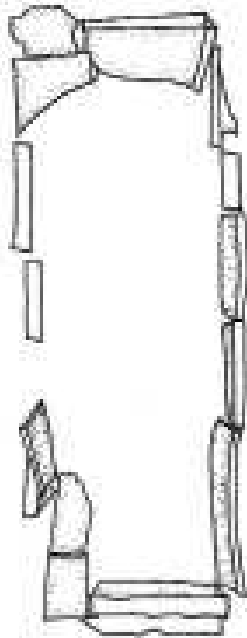

1

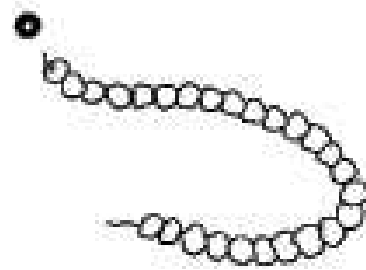

2

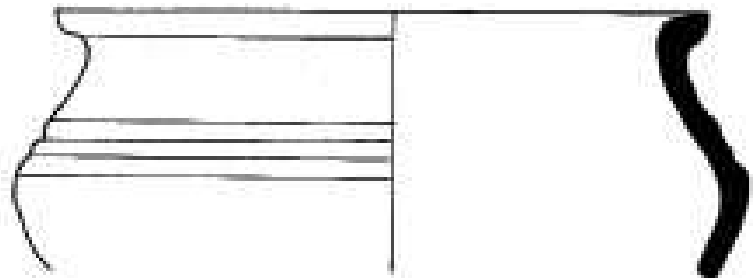

3

G-143

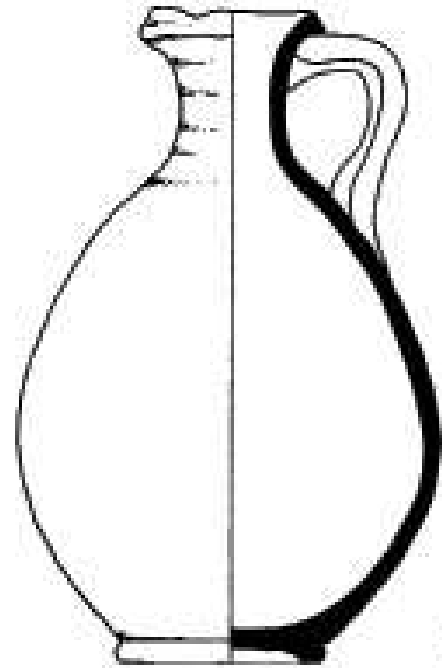
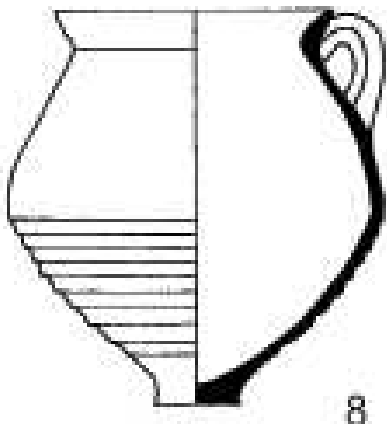
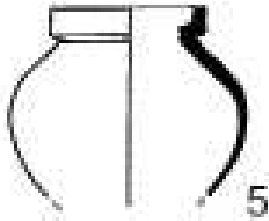
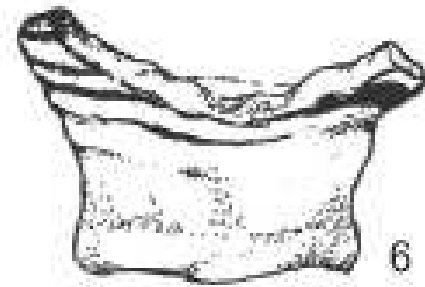
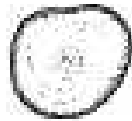
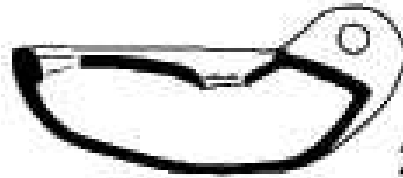
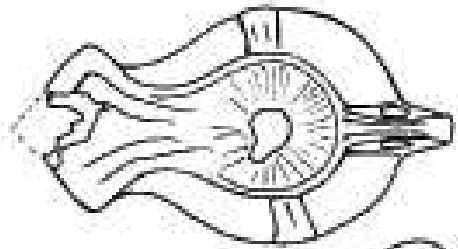
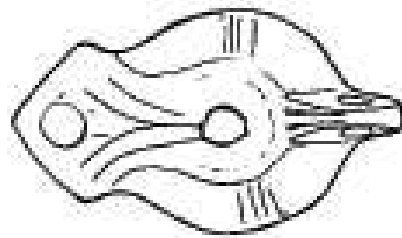
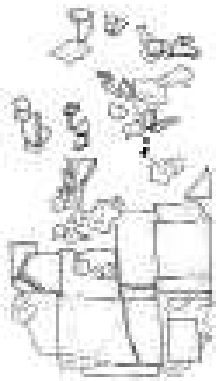

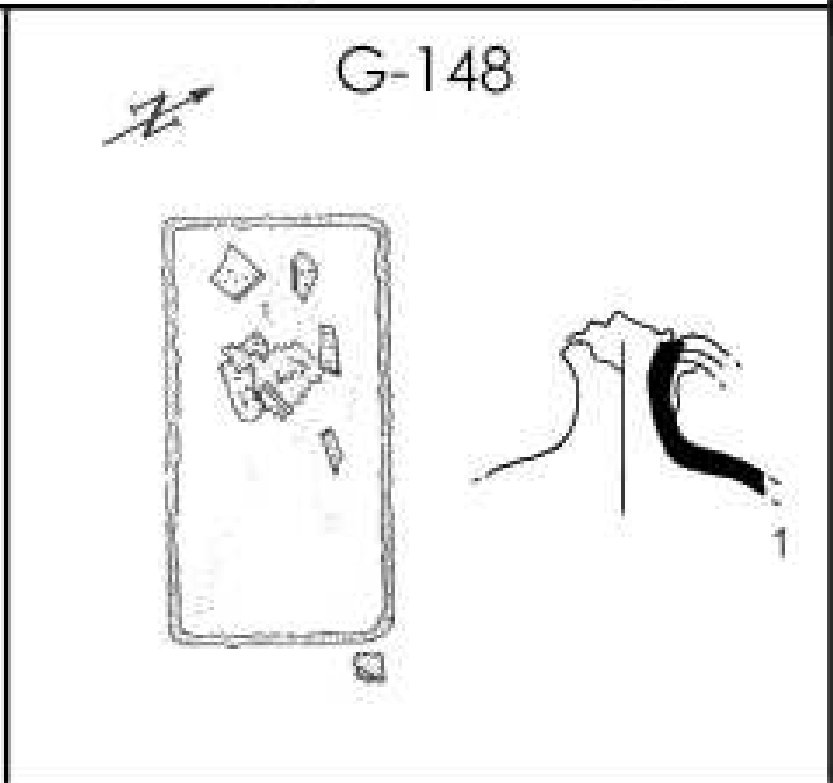
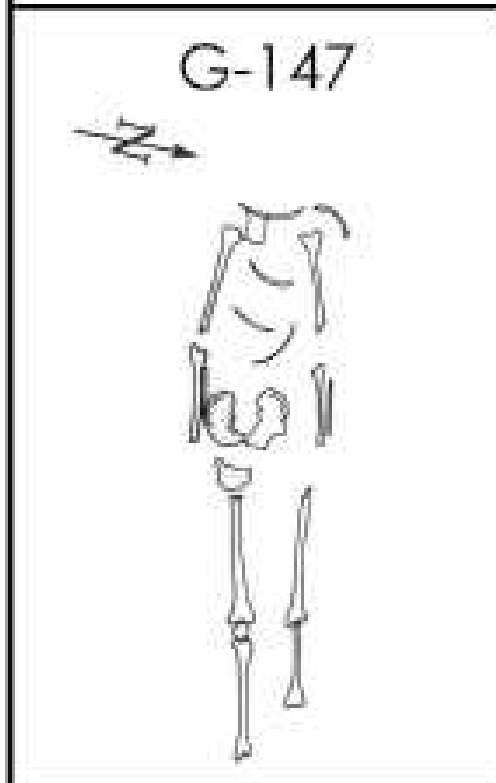
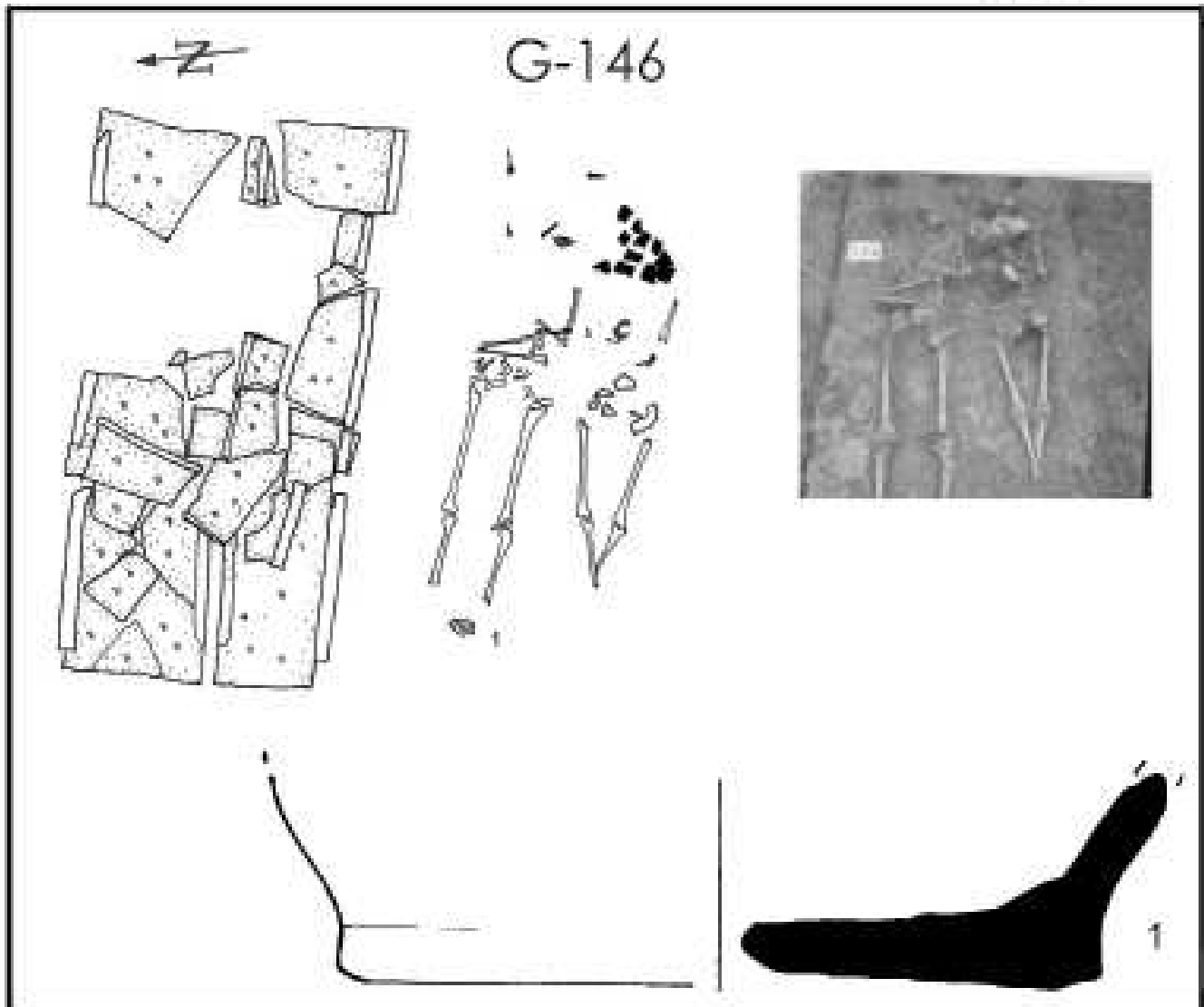

G-146 - R-1:20; 1 - R-1:1; G-147 - R-1:20; G-148 - R-1:40; 1 - R-1:2.

N G-149

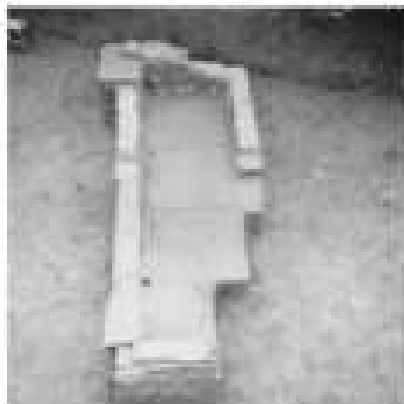
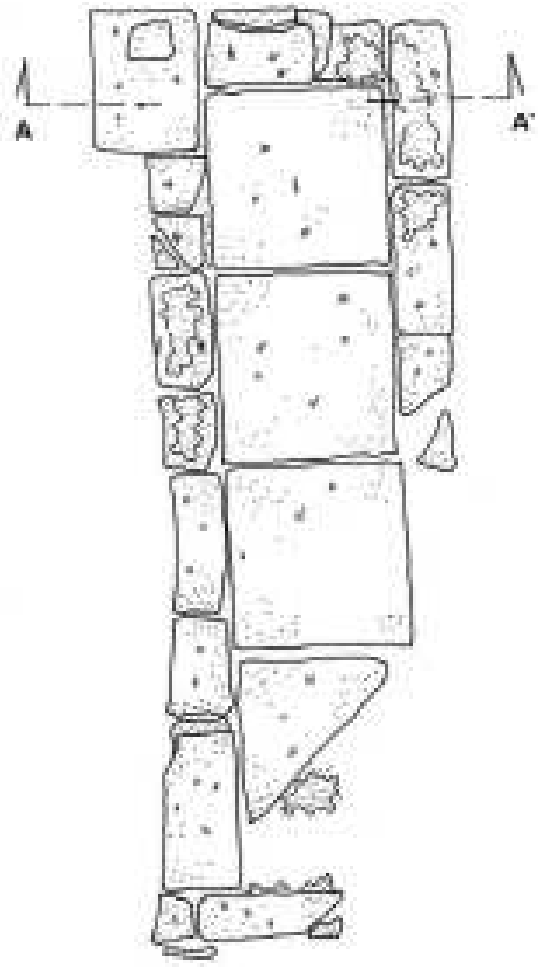

N

G-150

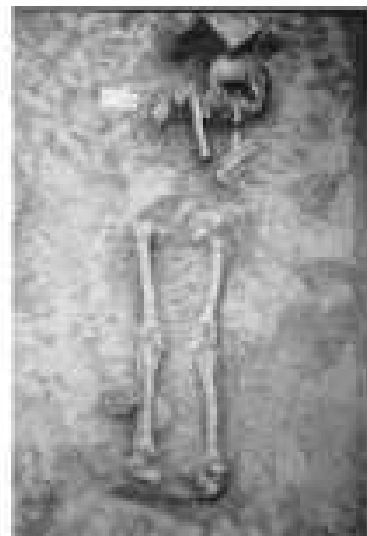
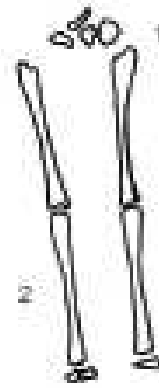

G-201

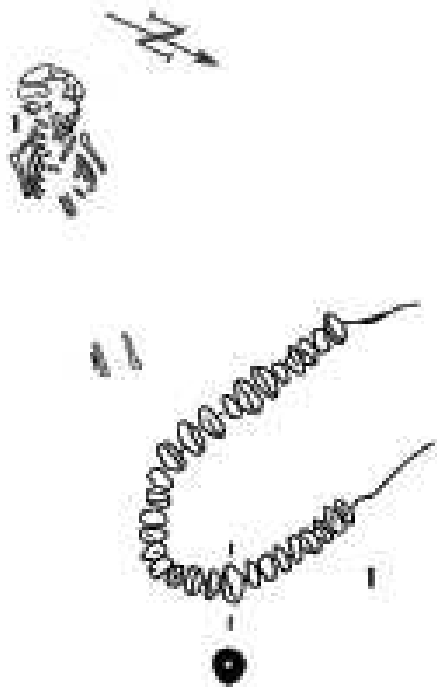

G-203

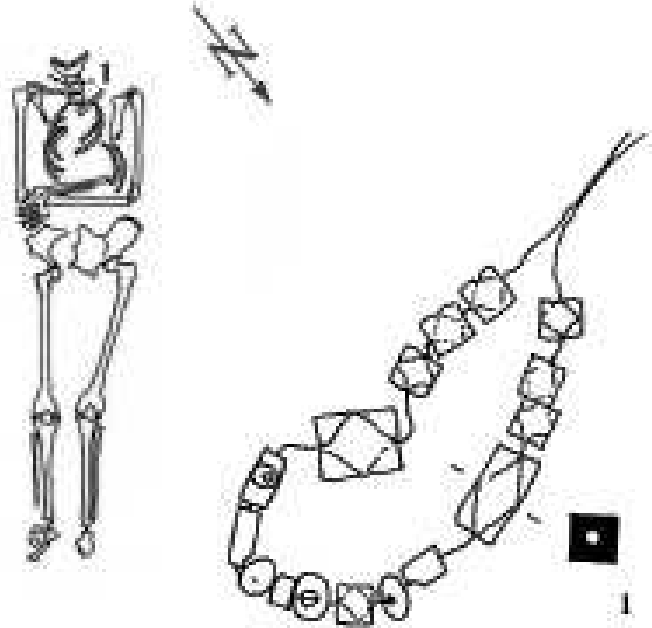

G-202

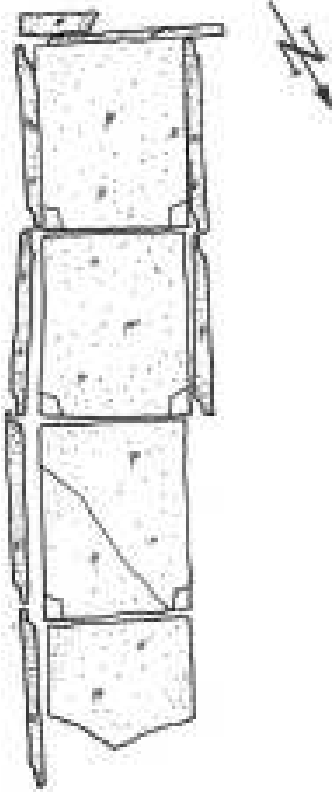

G-204

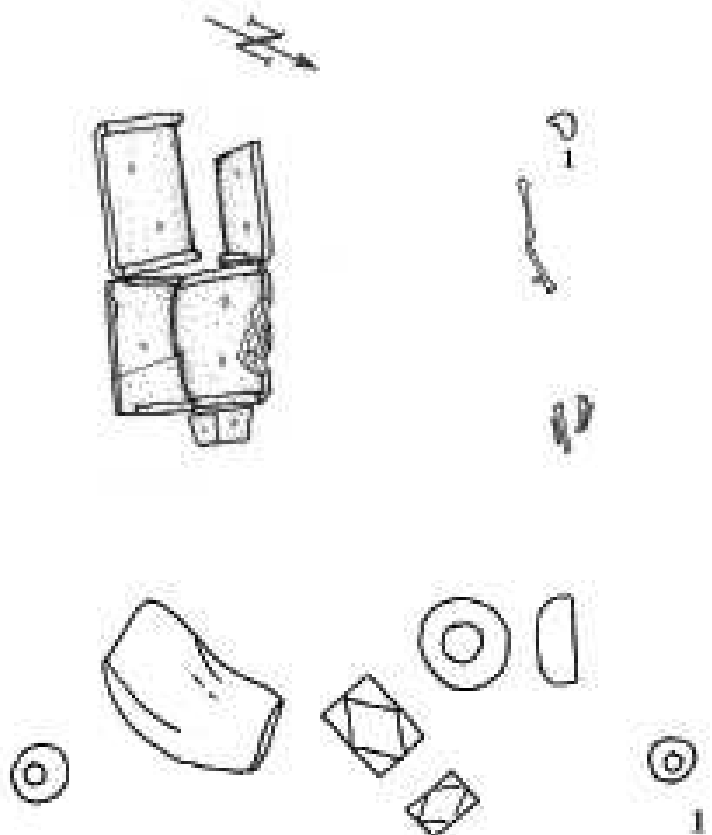

G-223

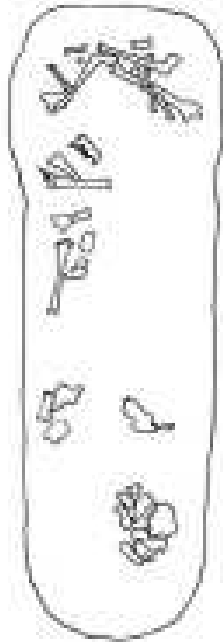

G-224

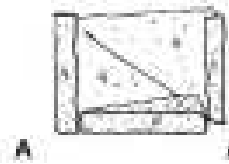
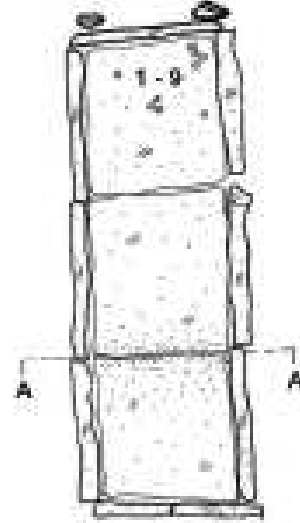
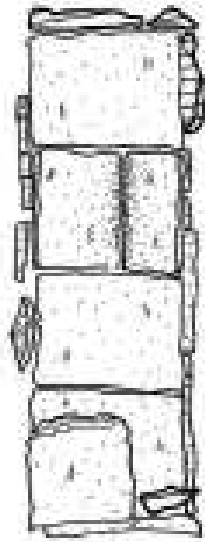

G-225

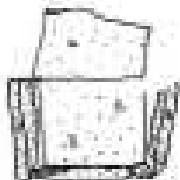
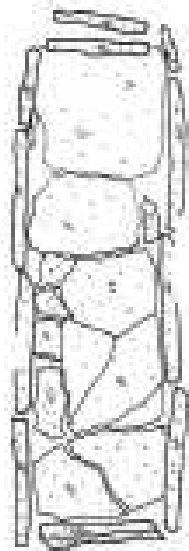
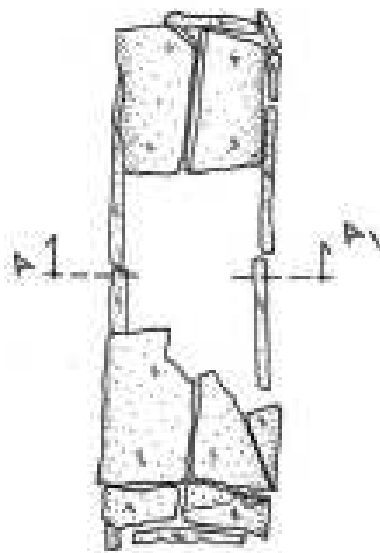

A

A₁



G-226



G-227



1

G-234

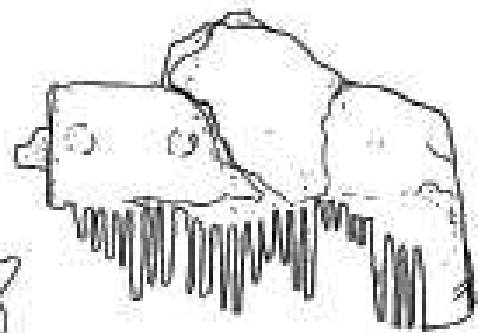
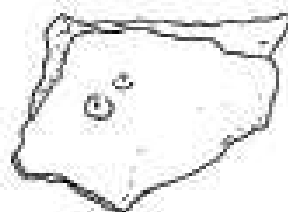

1

G-228



G-236

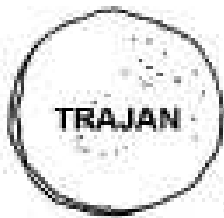

1

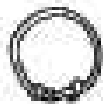

2

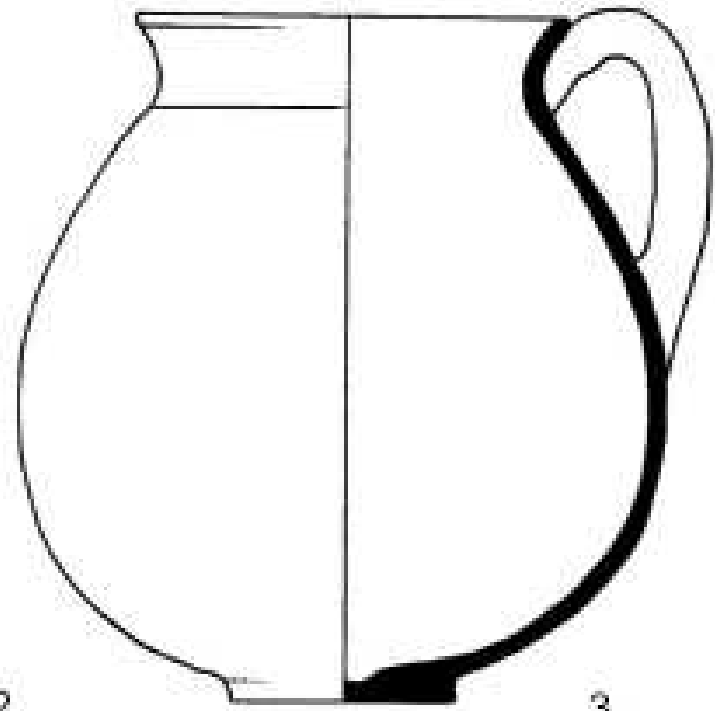

3

G-247



G-269



G-268

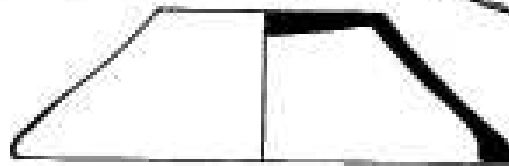
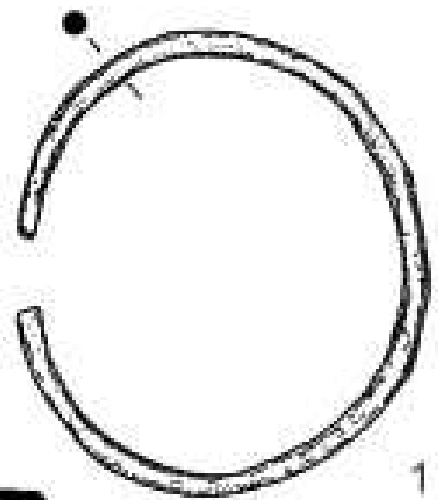

2



G-271



1



2

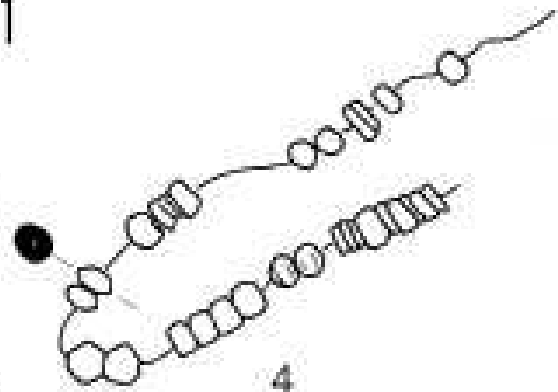

4

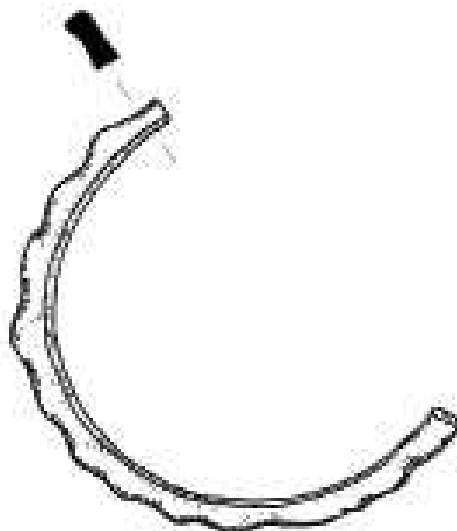

3

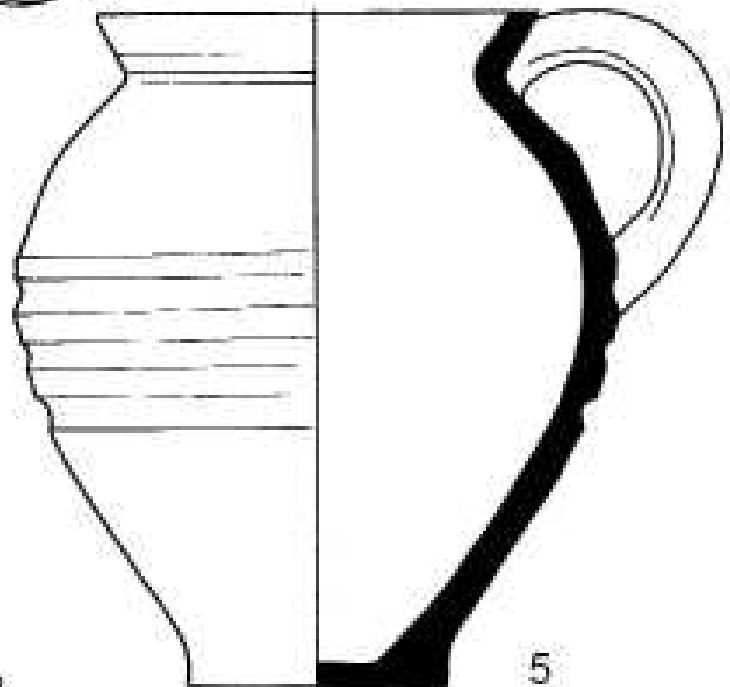

5



G-280



G-285

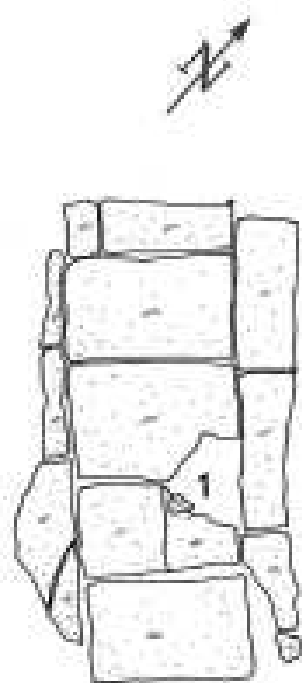

G-287



G-284

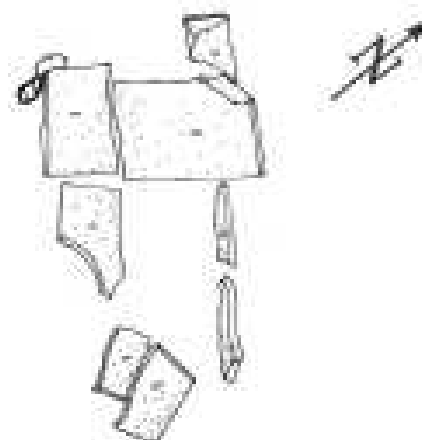

G-290

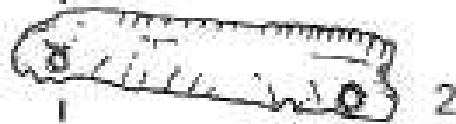
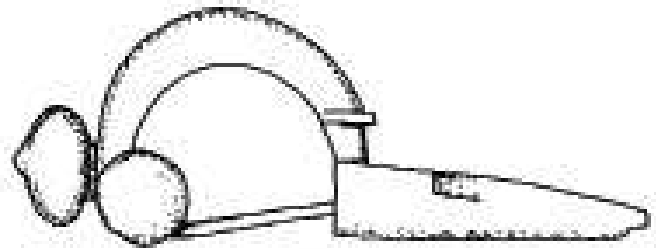
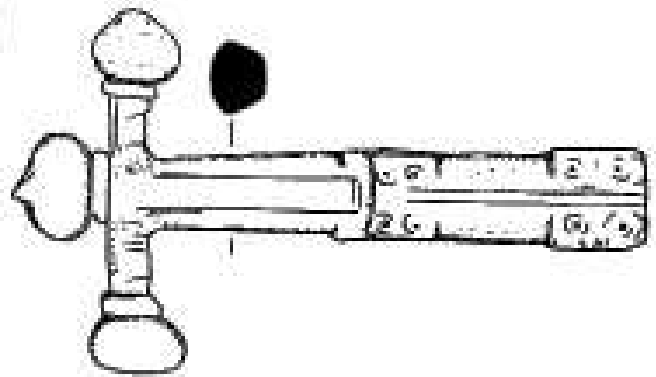

1

2

G-292

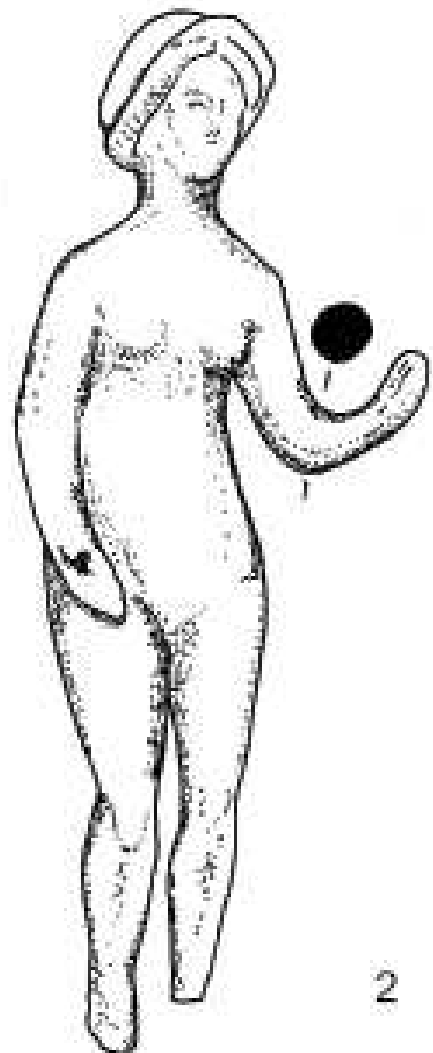
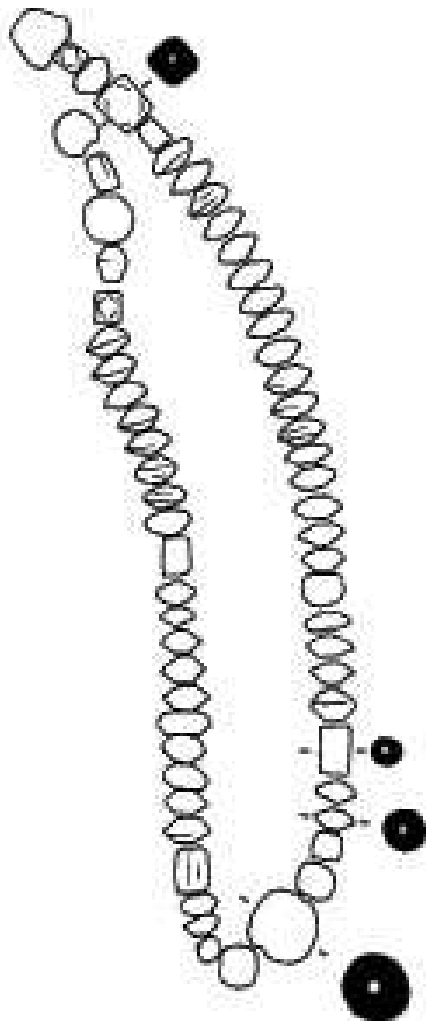

3

2

G-291



1

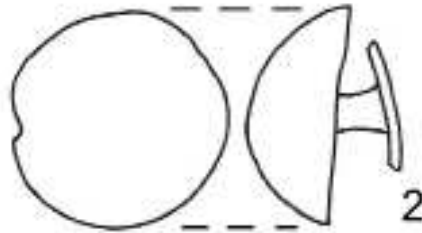

2

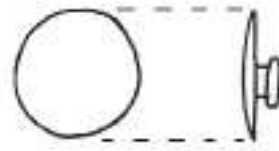

4

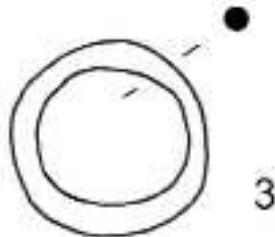
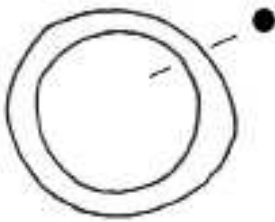

3



5



6



9



SDEPS

7

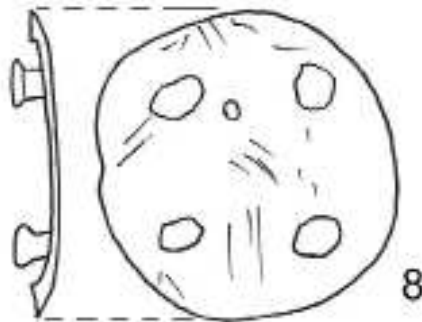

8



10



11

G-293

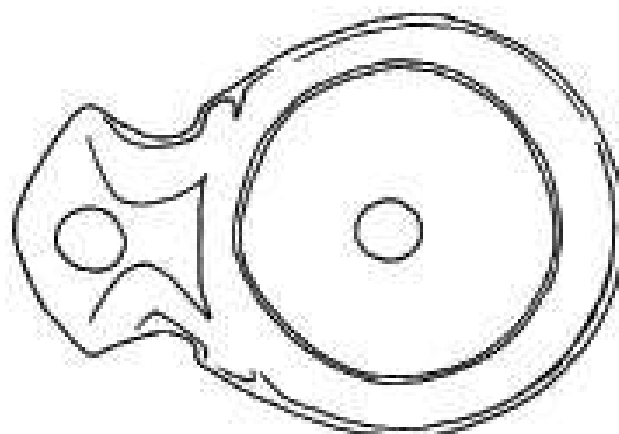
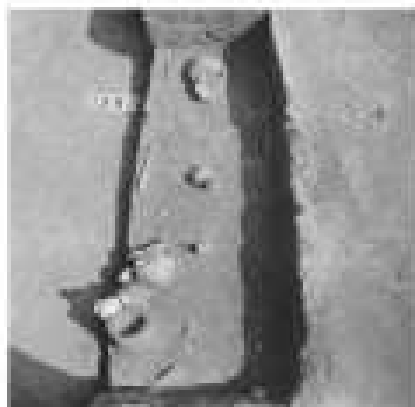

1

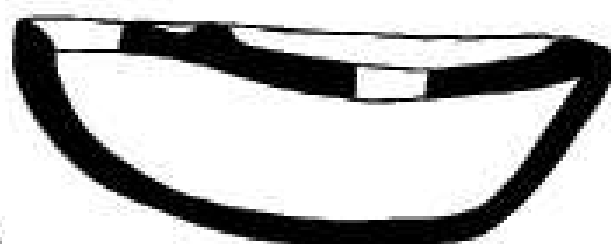

4

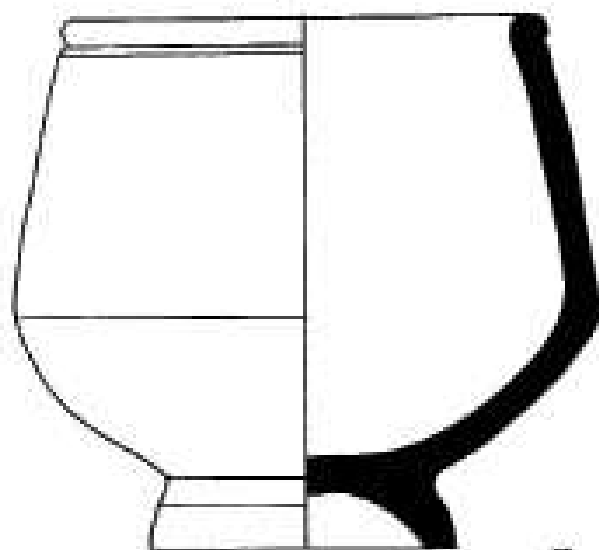

7

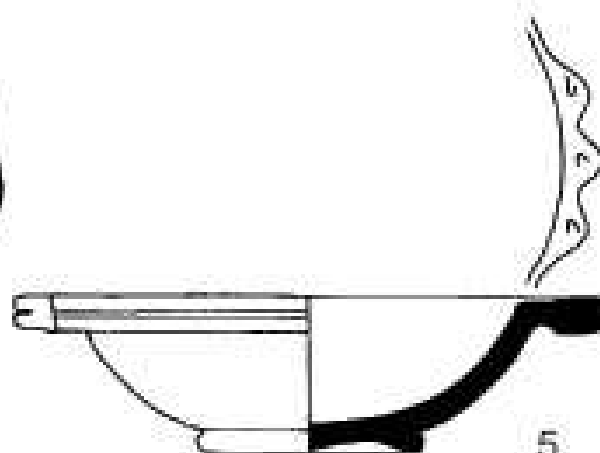

5

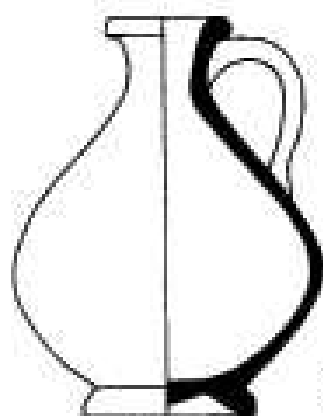

8

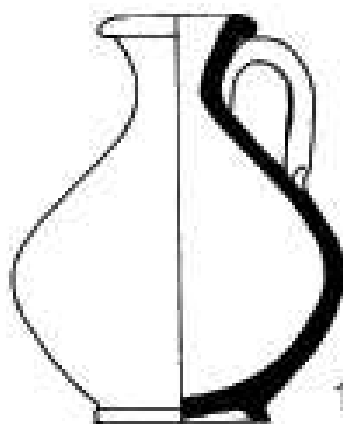

10

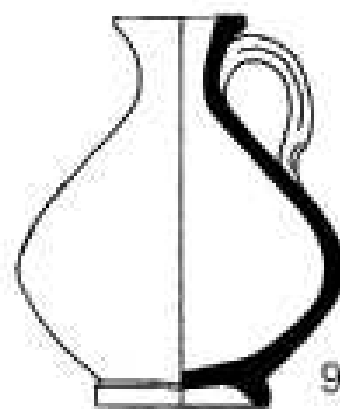

9

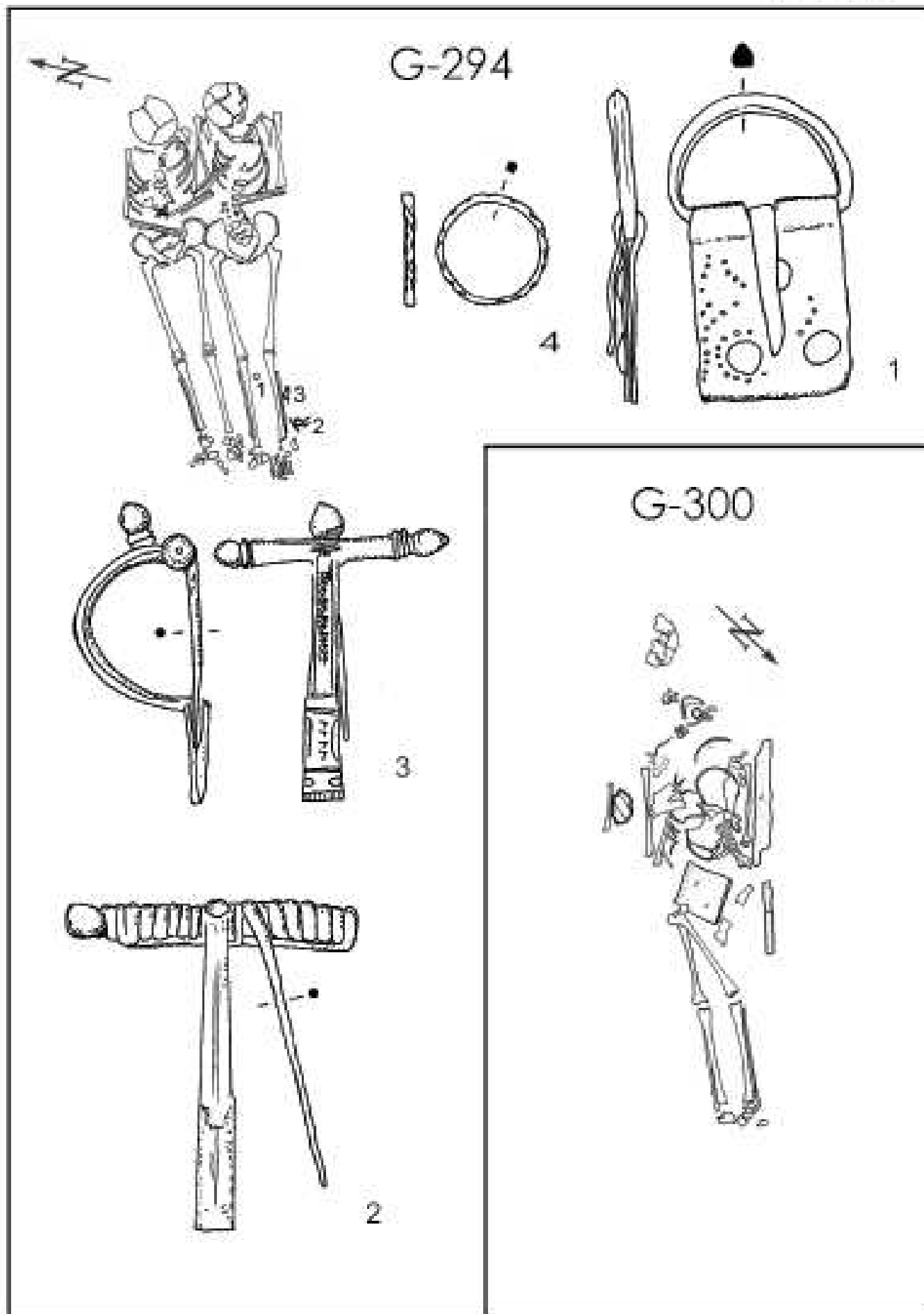

G-294 1,2,3,4 - R-1:1; G-300 - R-1:20.

G-298

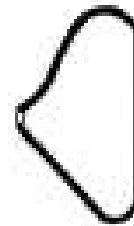
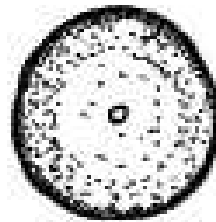
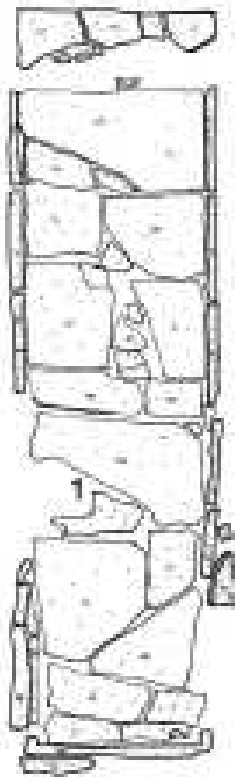

G-307



G-295

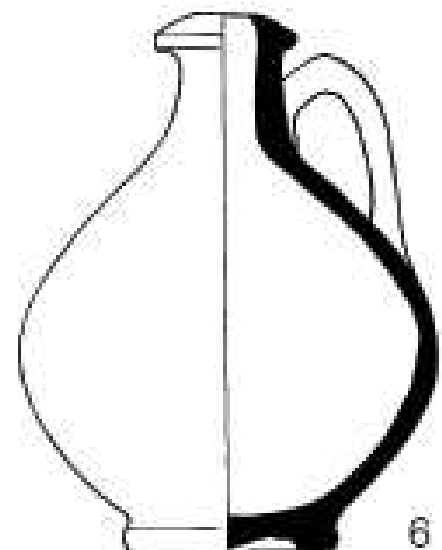
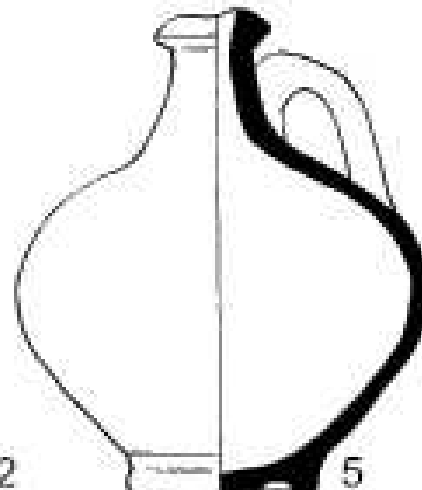
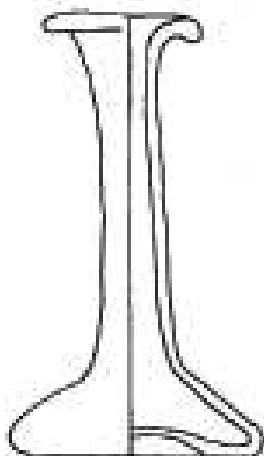

G-313

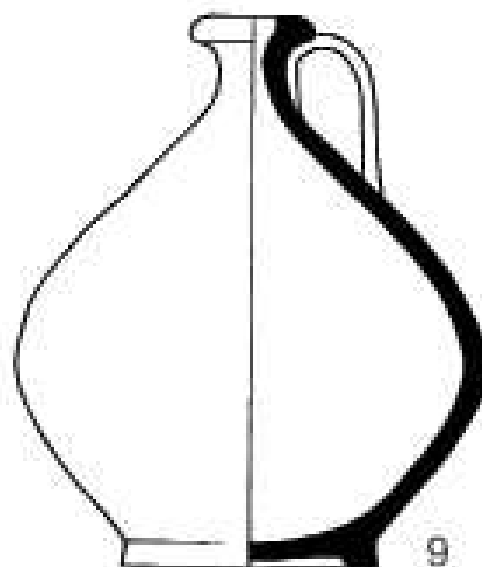
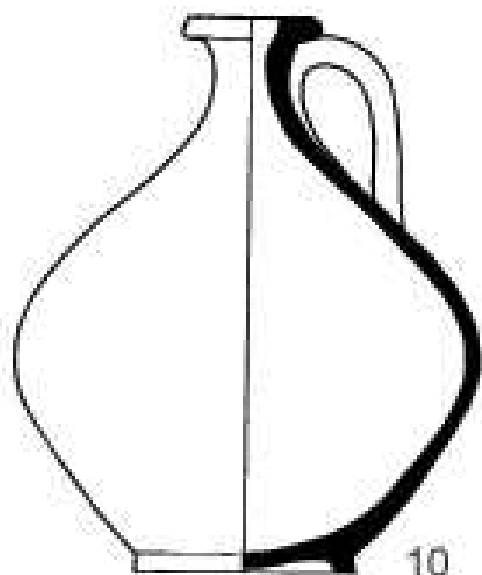
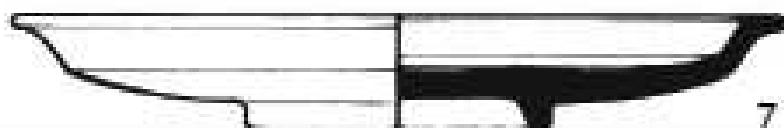
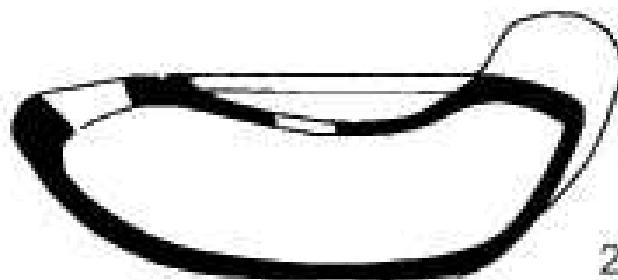
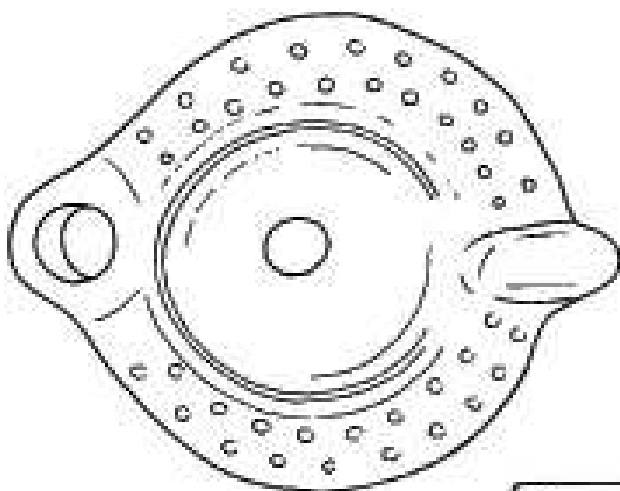
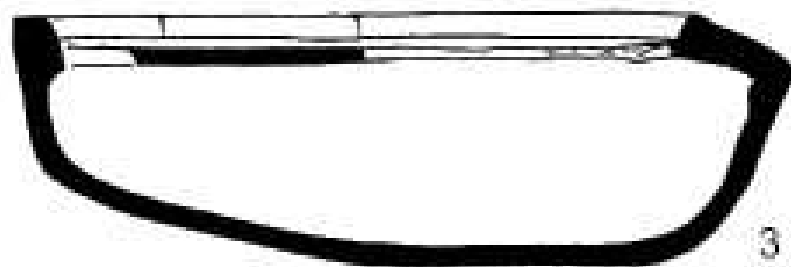
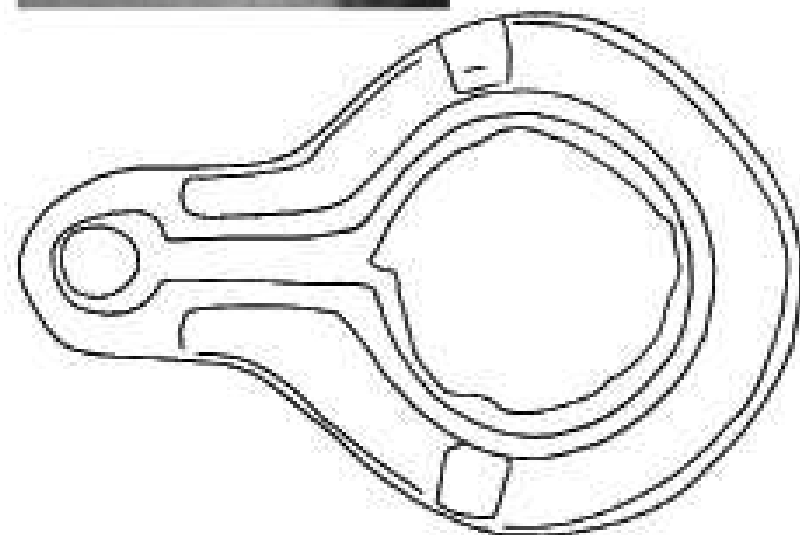

G-321

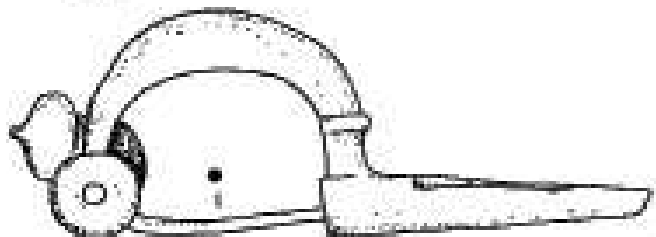
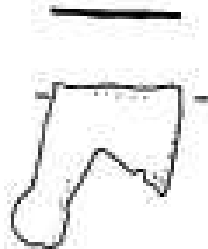
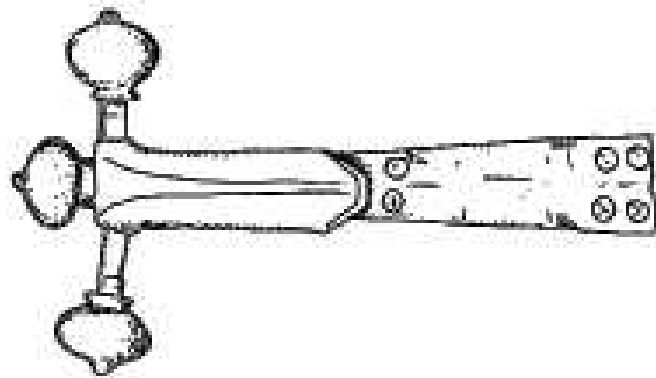

2

1

3

G-339



1

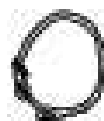

2

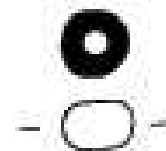

3

G-341

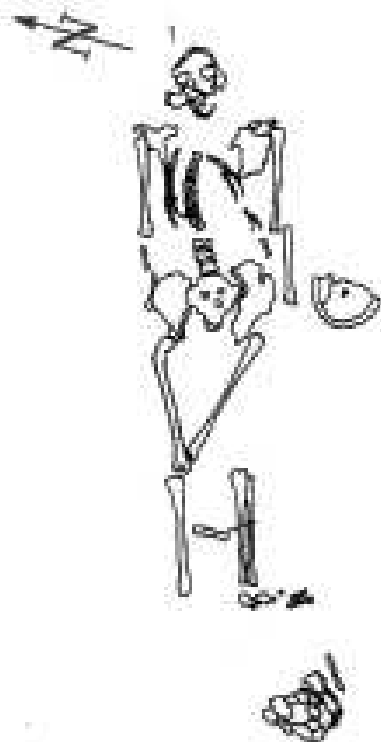

G-337

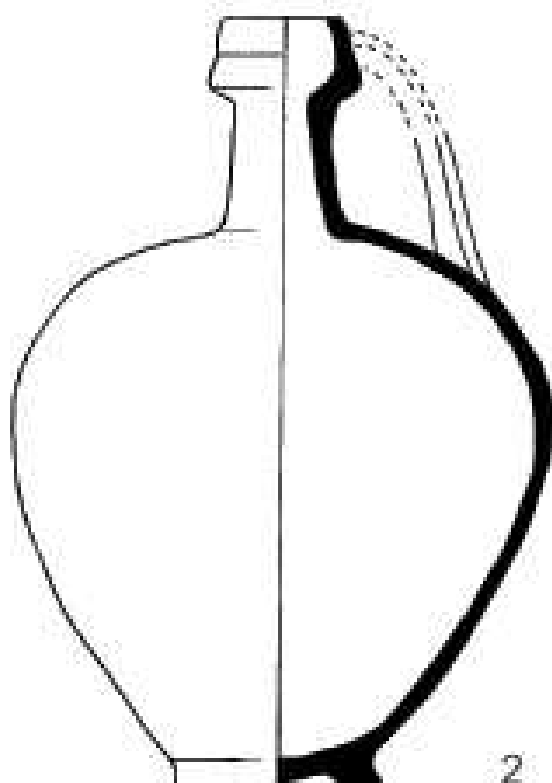

G-323

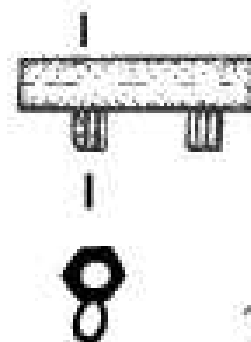

G-325a



G-325

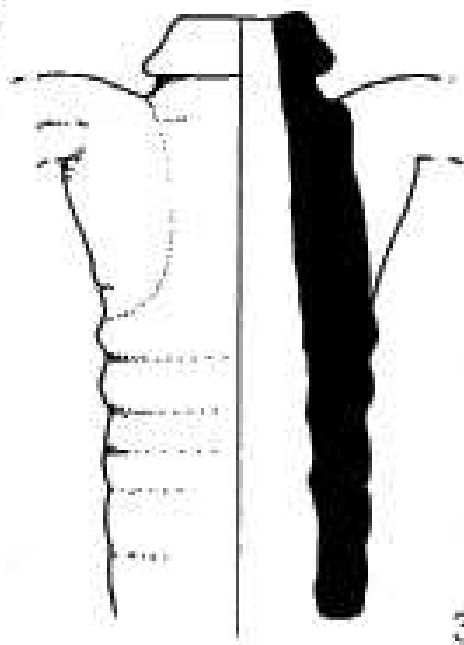
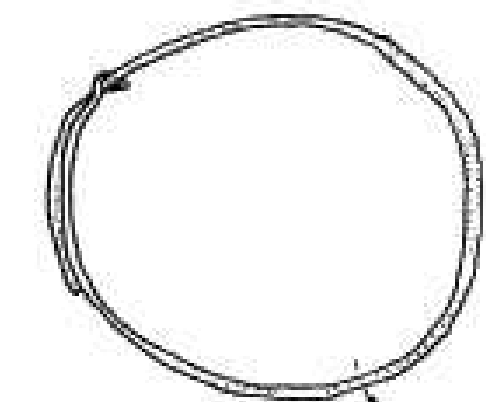

G-330



G-326



1



2

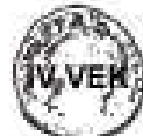

3

G-327

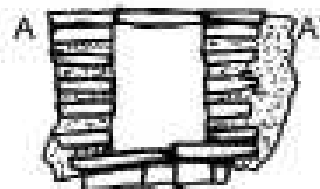
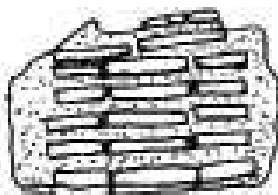
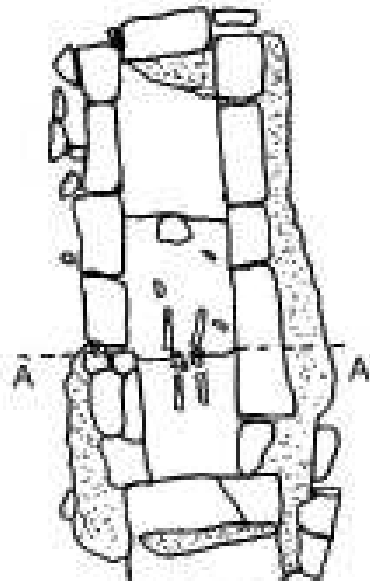
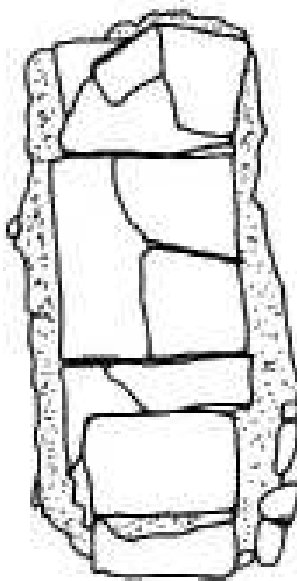

G-329

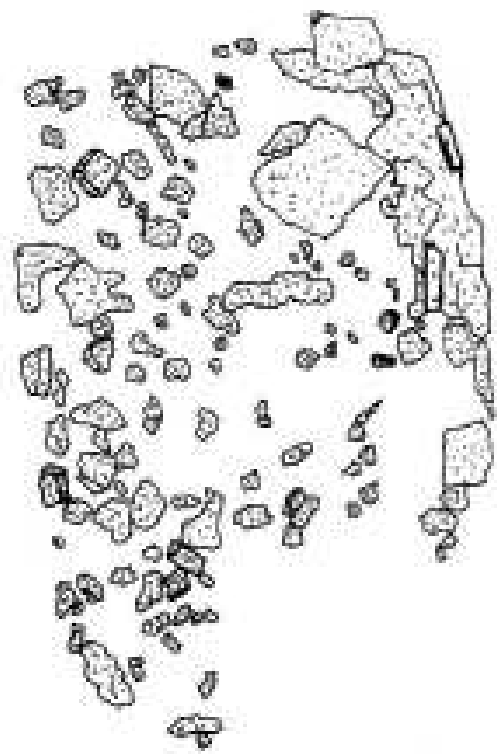

G-331

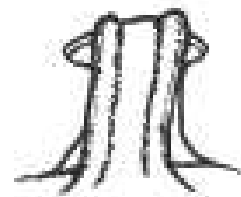
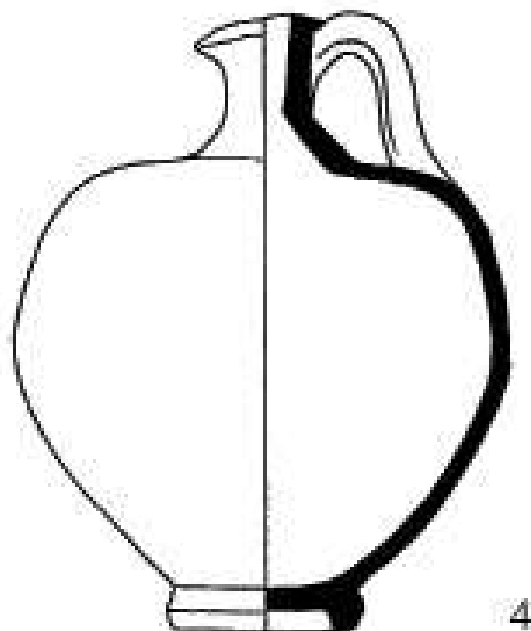
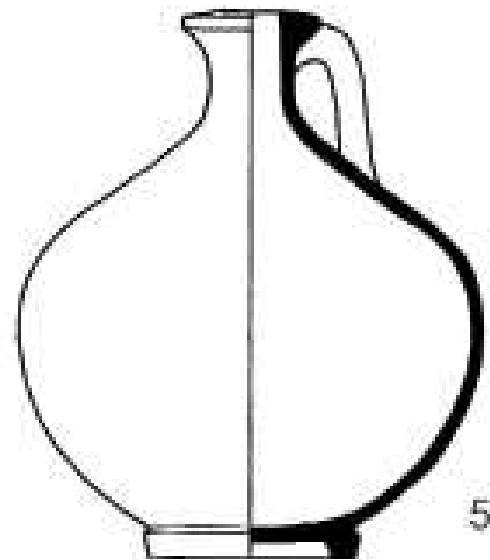
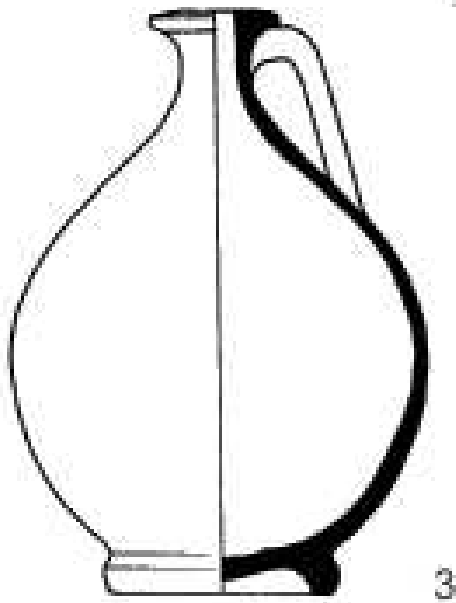
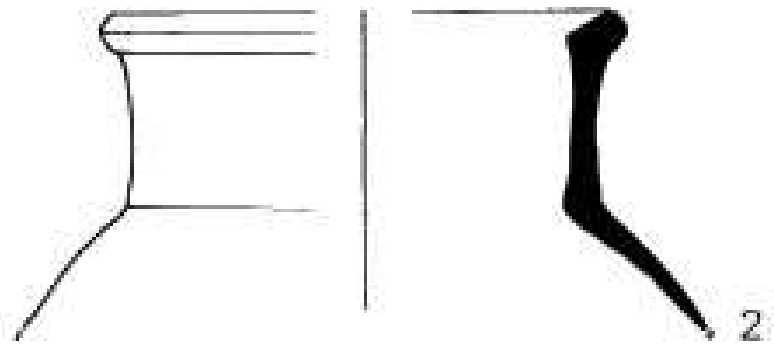
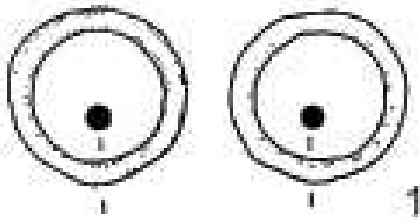

G-332

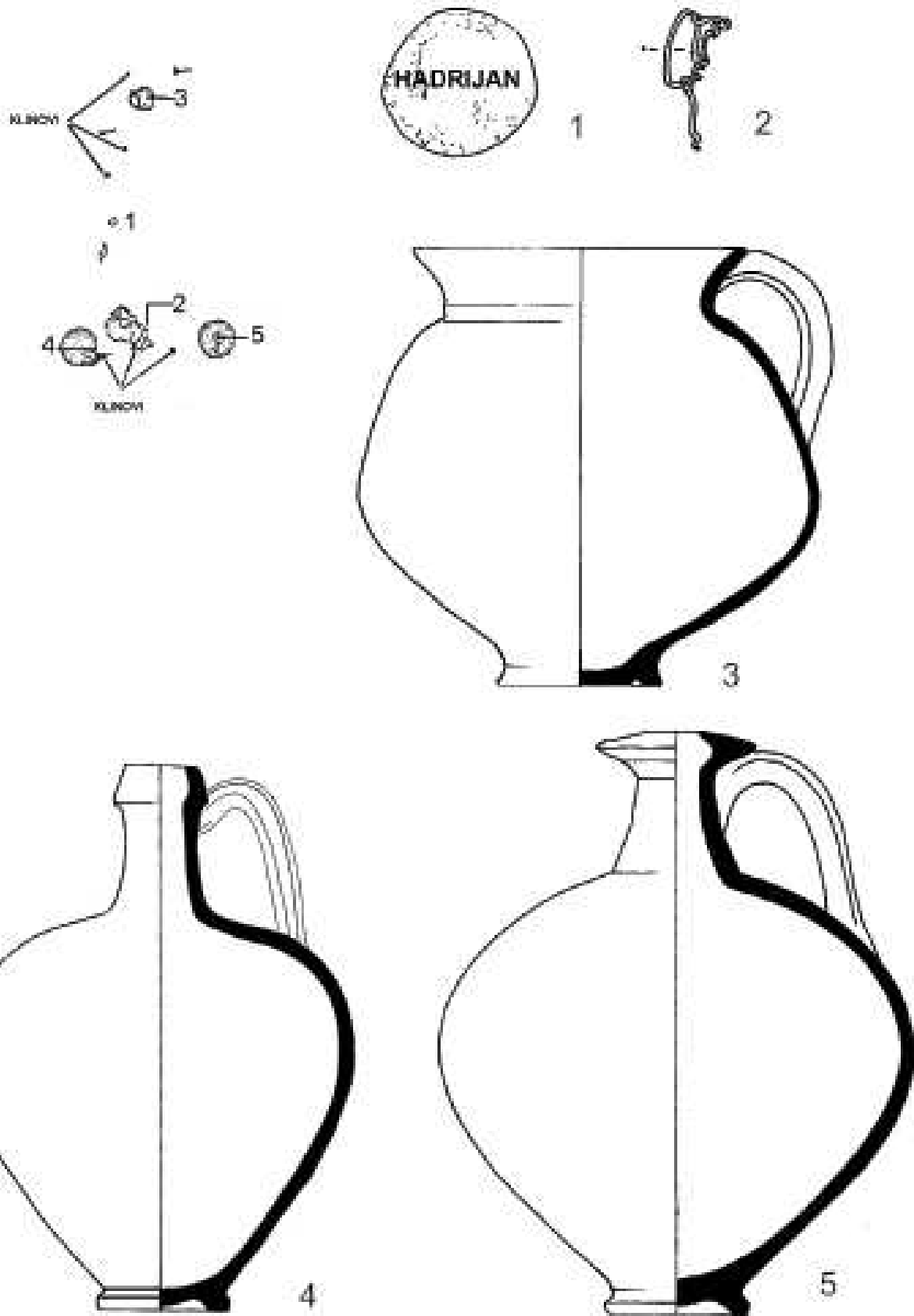

G-332 - R-1:20; 1, 2, 3 - R-1:1; 4, 5 - R-1:2.

G-342

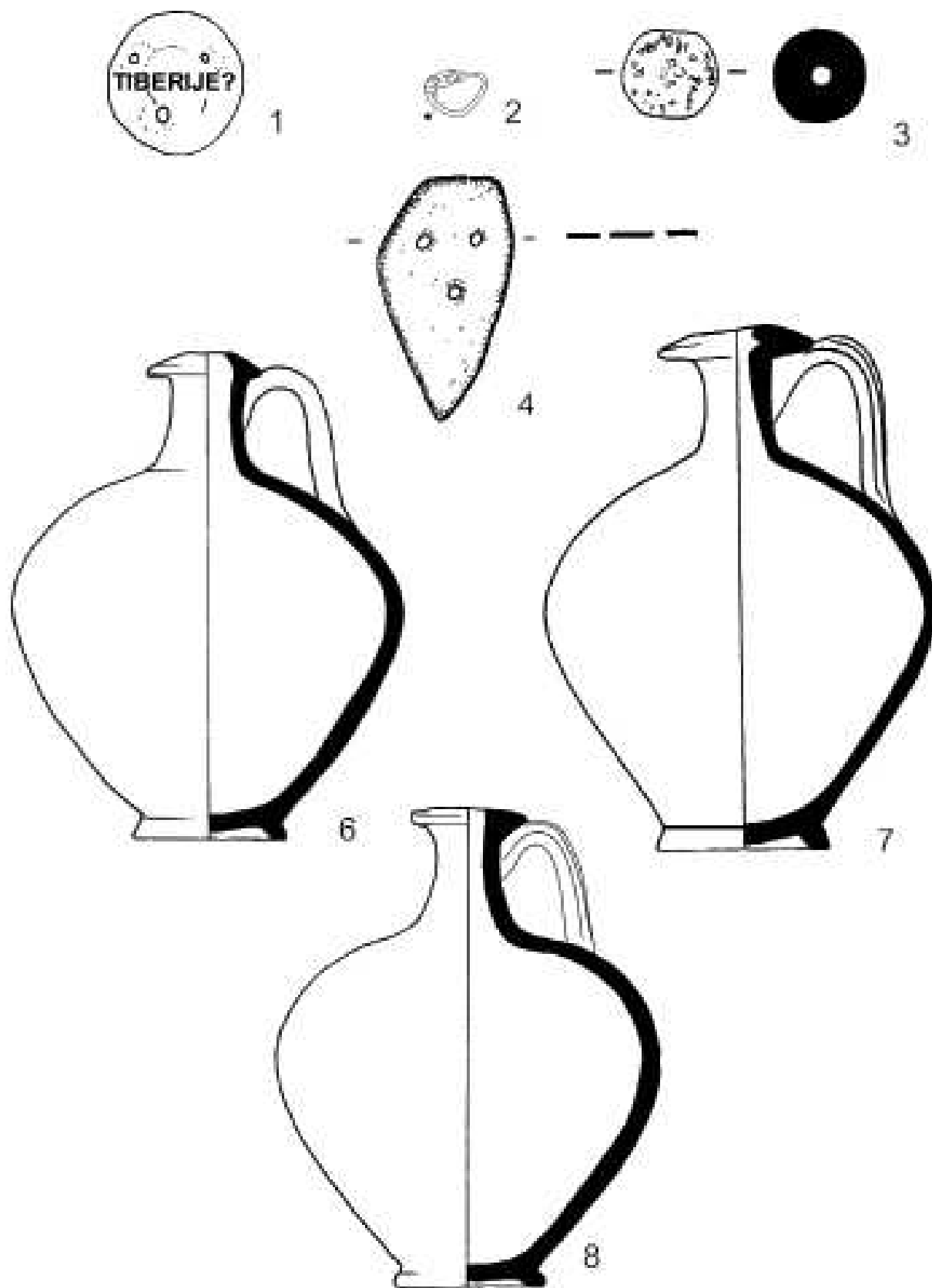

G-342 1, 2, 3, 4 - R-1:1; 6, 7, 8 - R-1:2.

G-344



1

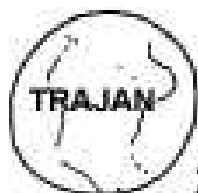

2

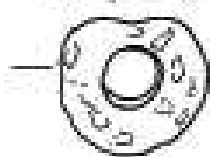

3

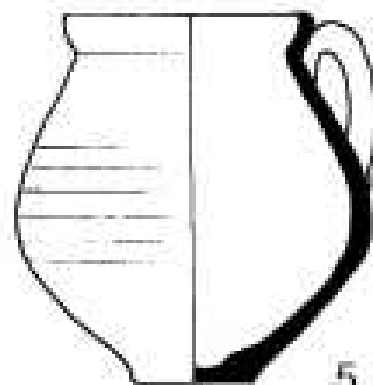

5

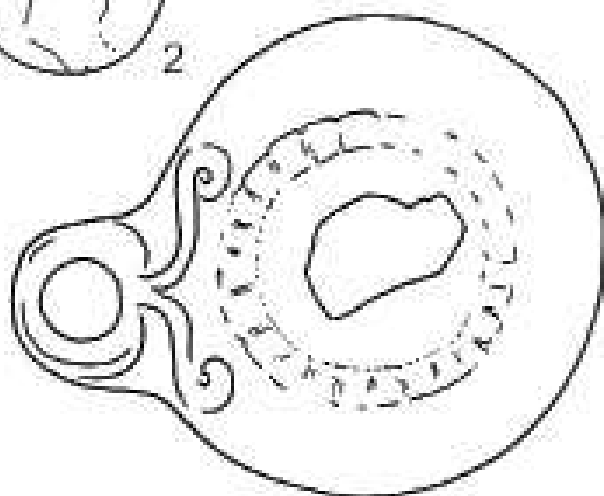

4

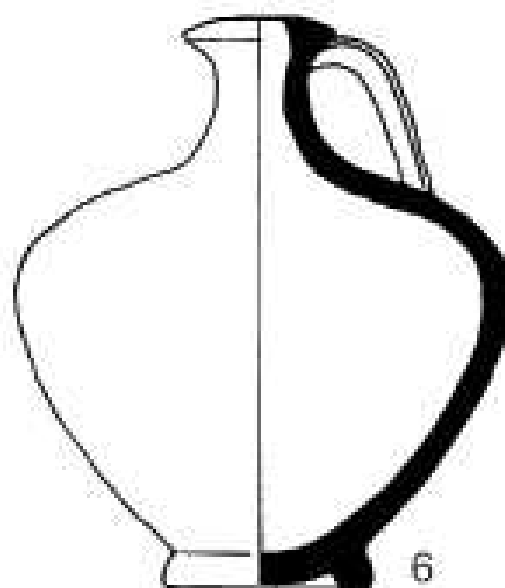

6

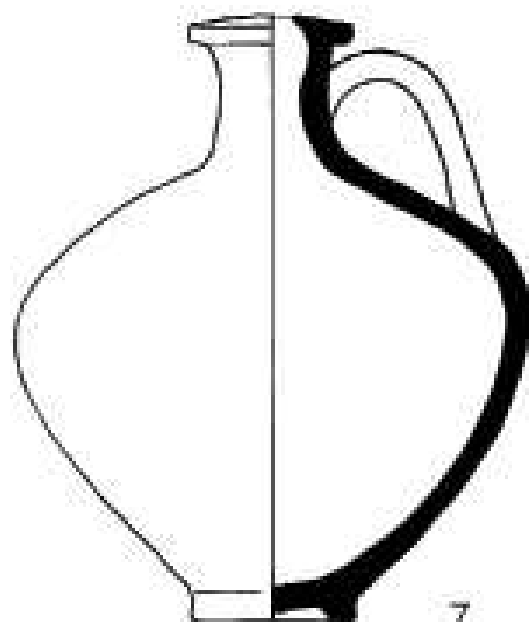

7

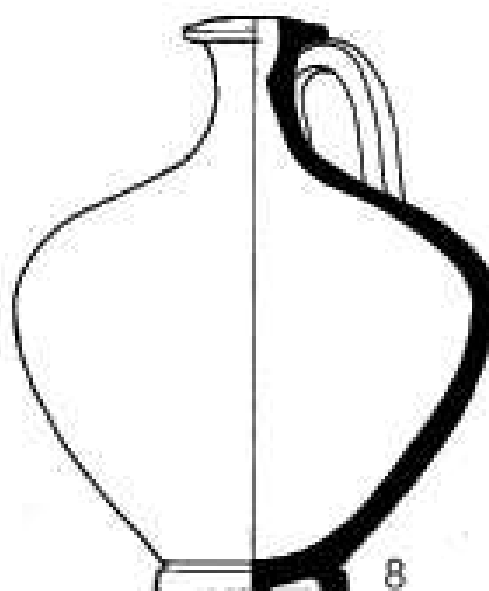

8

G-348

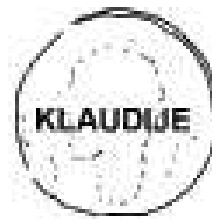
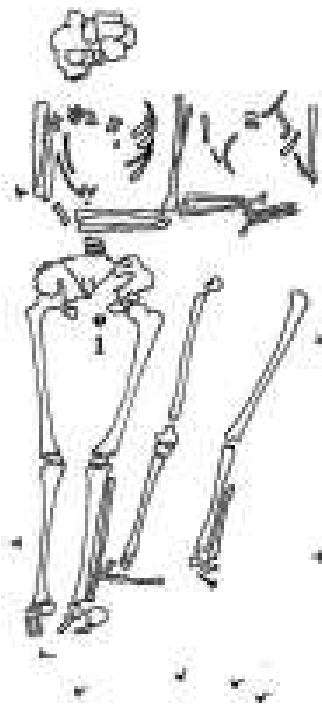

1

G-349



1



5

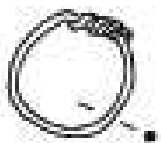

2



3

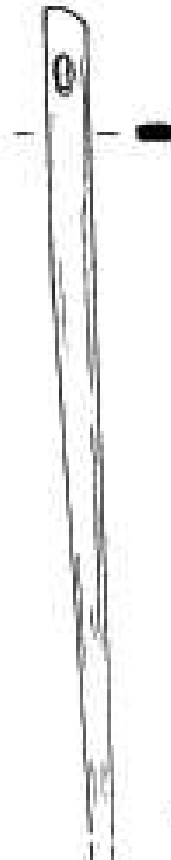

4

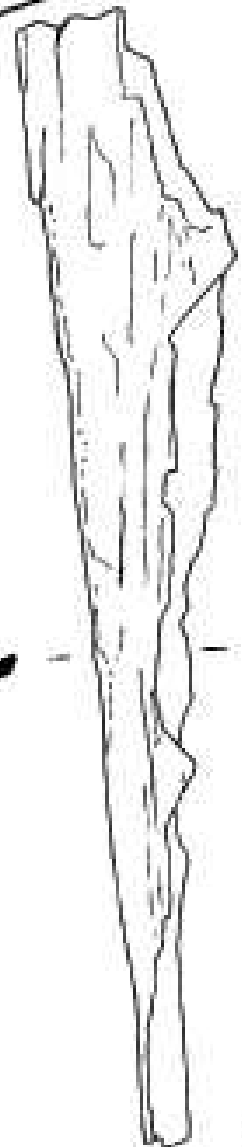

6

0,20 - 0,40 m

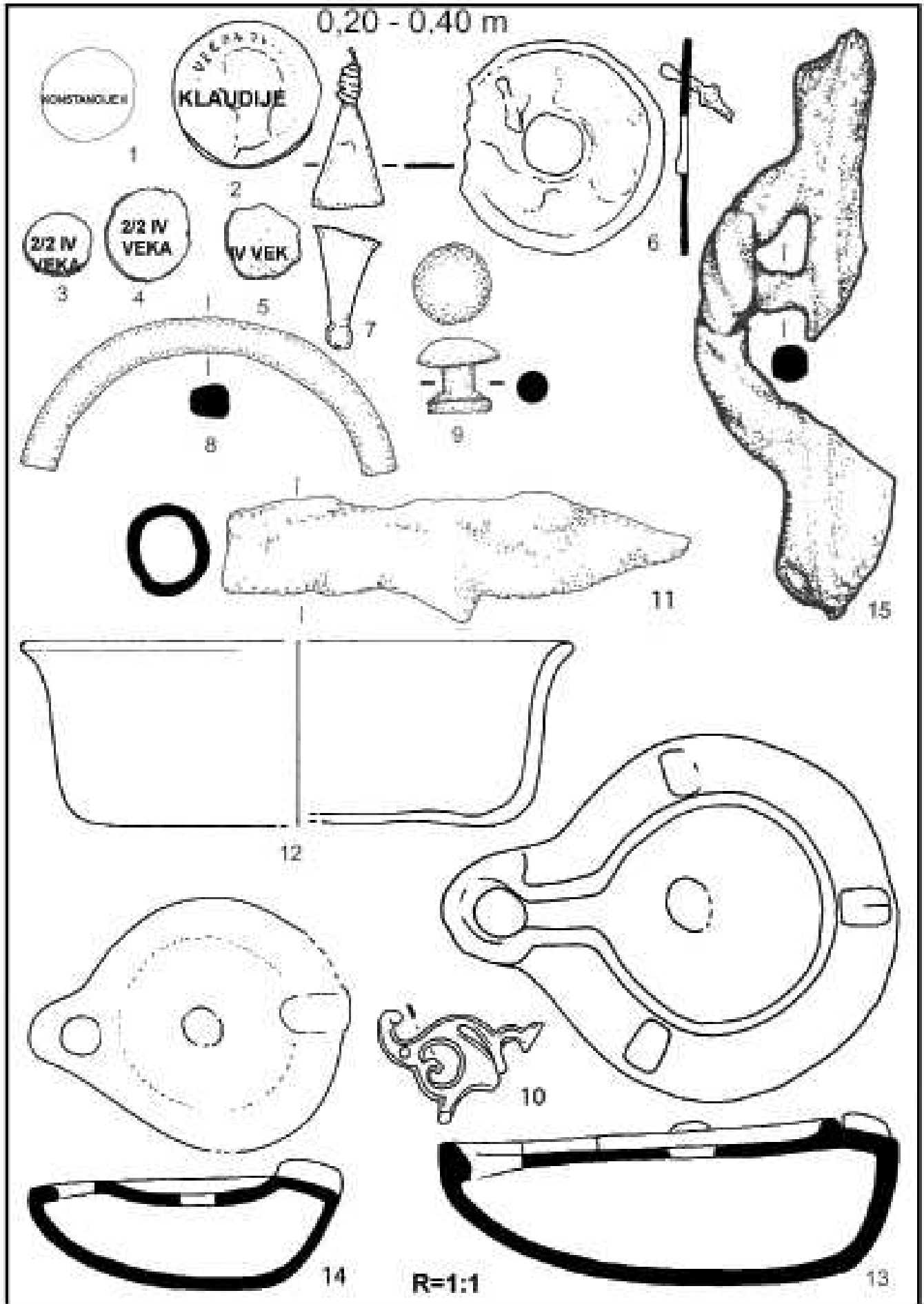

0,40-0,50 m

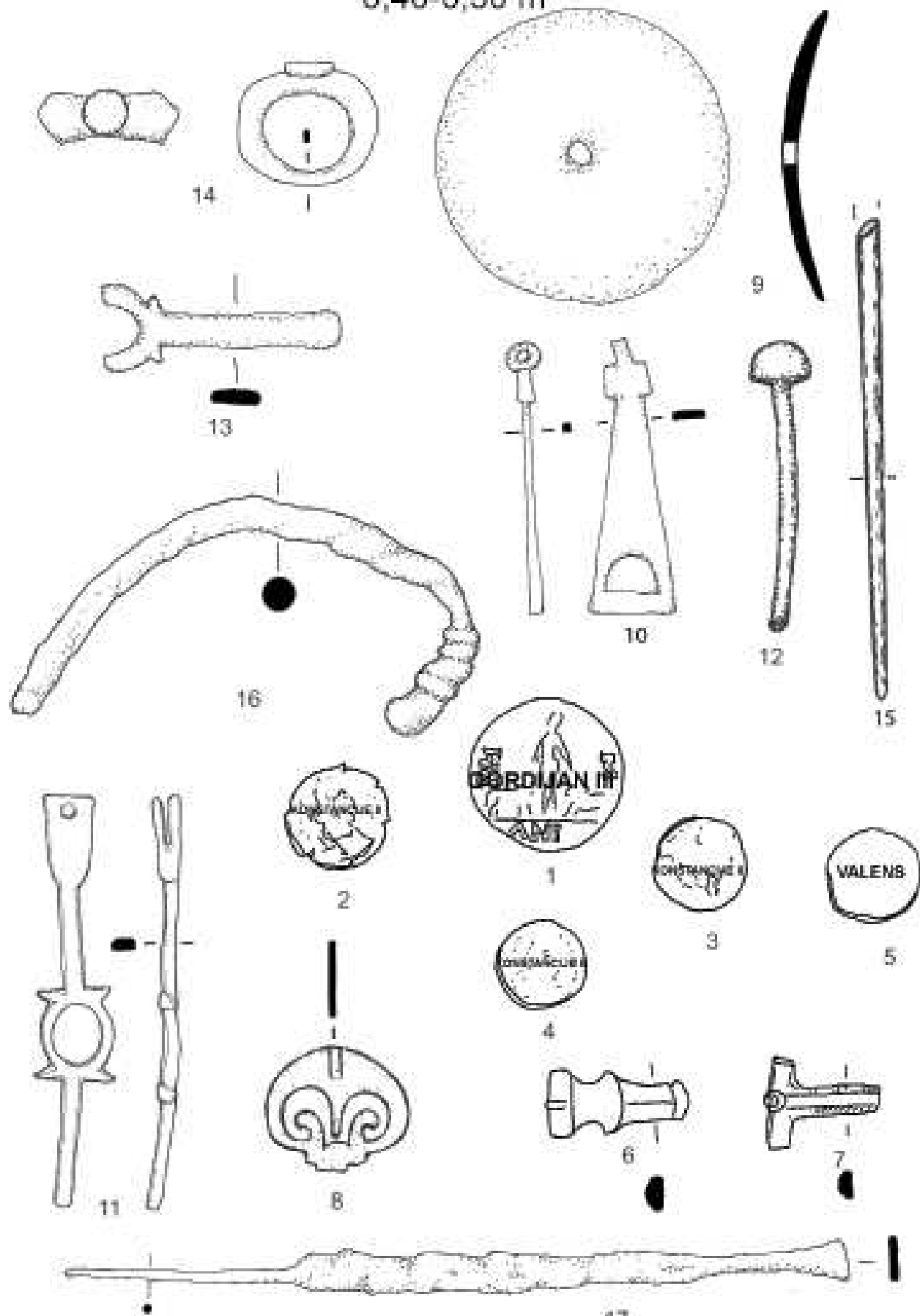

R=1:1

17

0,50-0,60 m

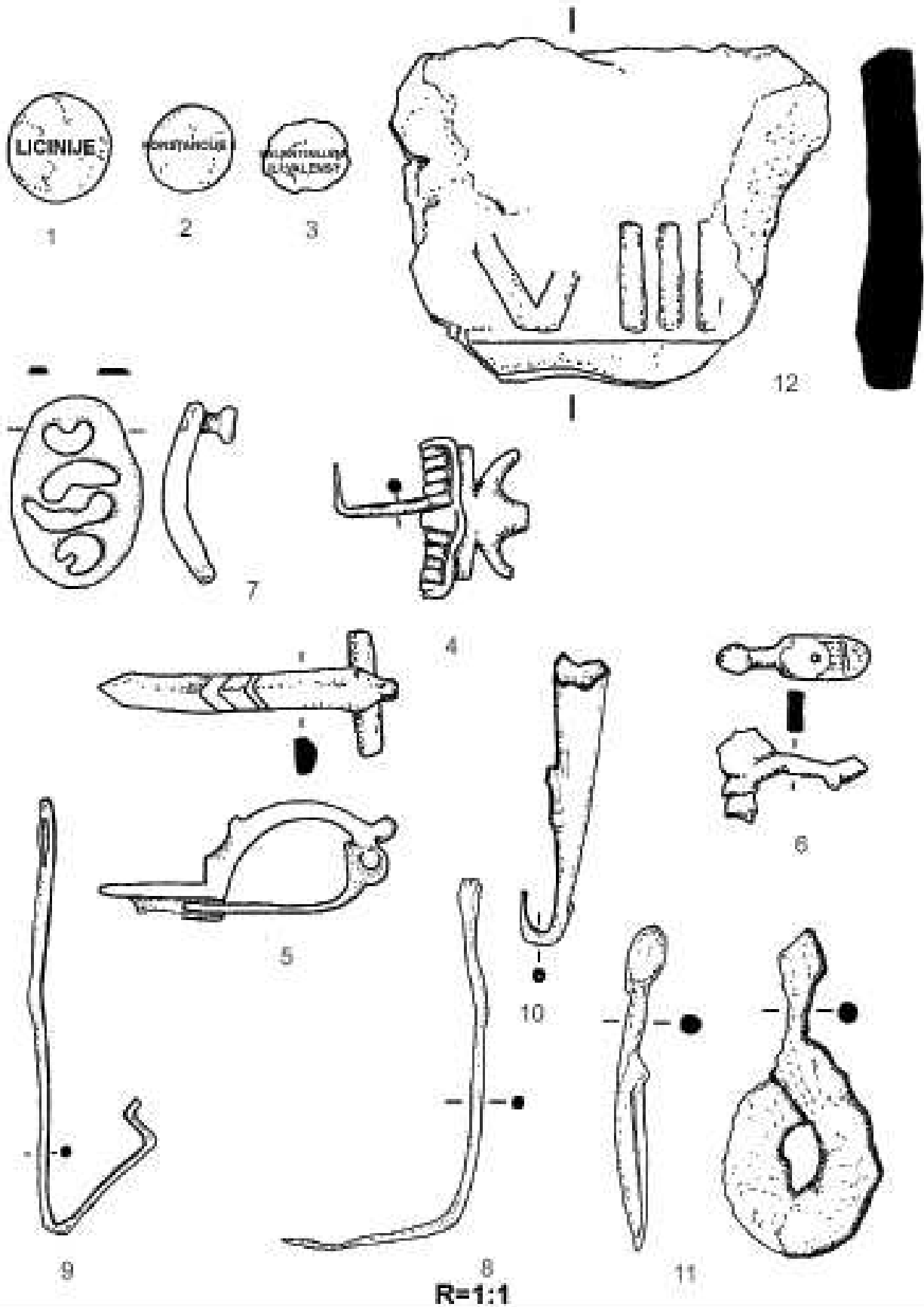

R=1:1

0,60 - 0,70 m



1



2

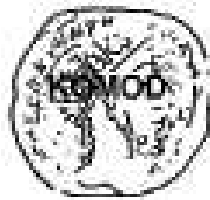

3



4

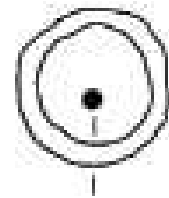

5

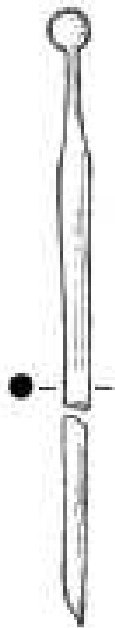

10

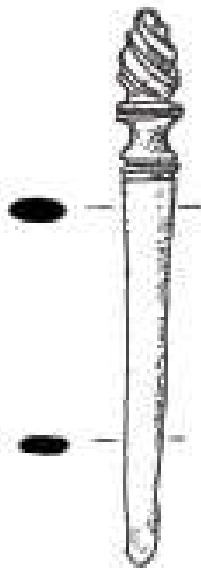

9

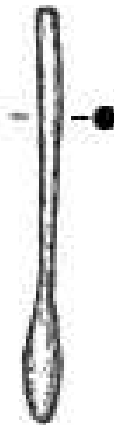

7

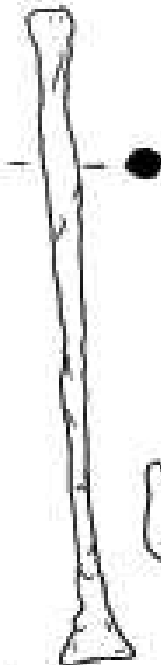

12

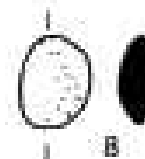

8

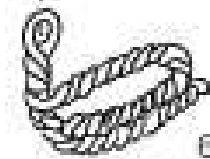

6

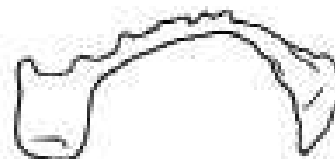

11



13

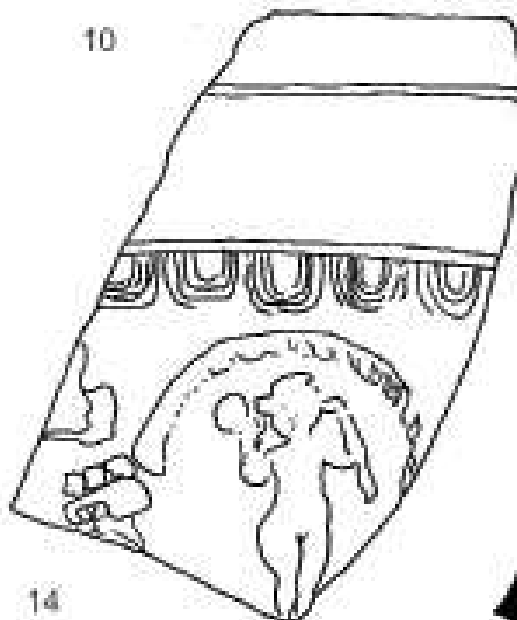

14



R=1:1

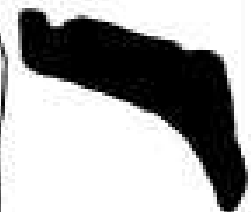
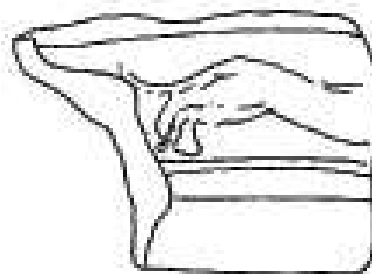

G-326



1



2

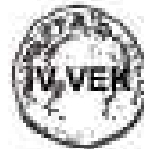

3

G-327

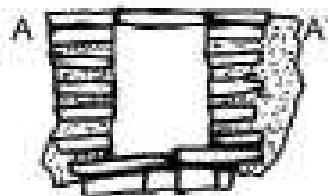
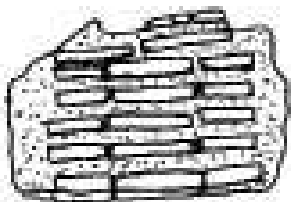
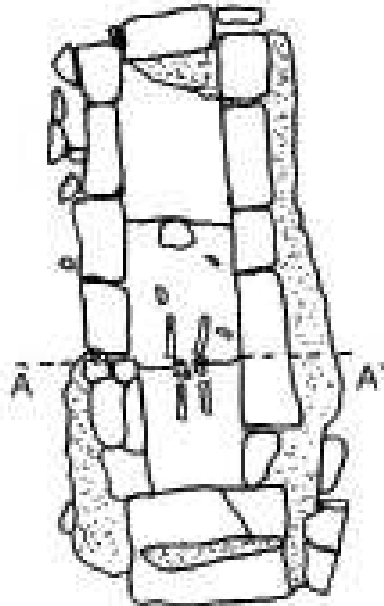
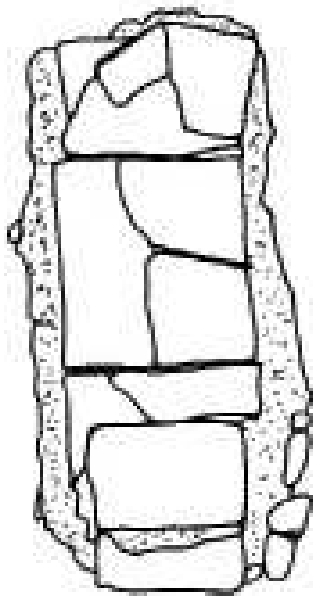

G-329

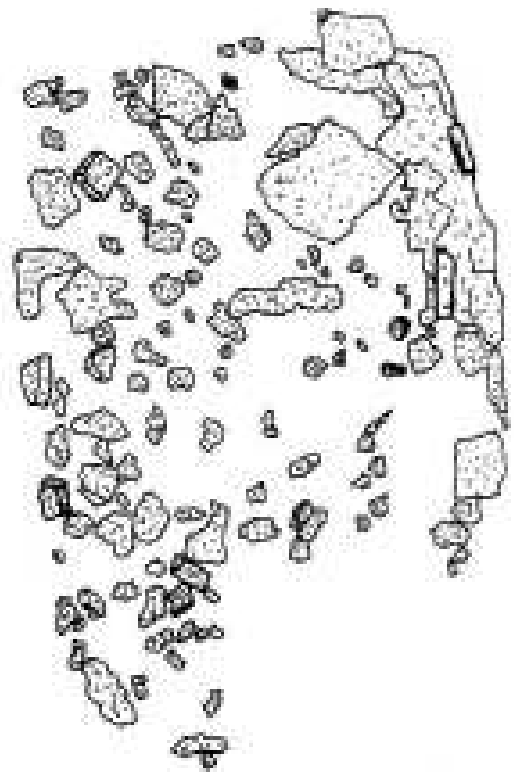

0,70 - 0,80 m

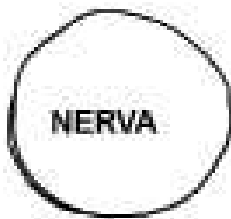

1



2



3



4

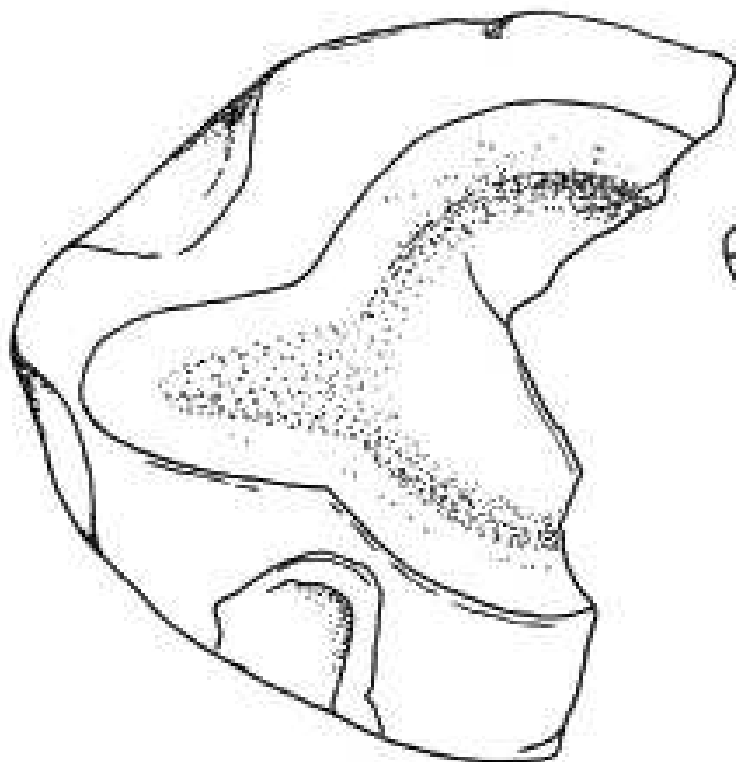

5

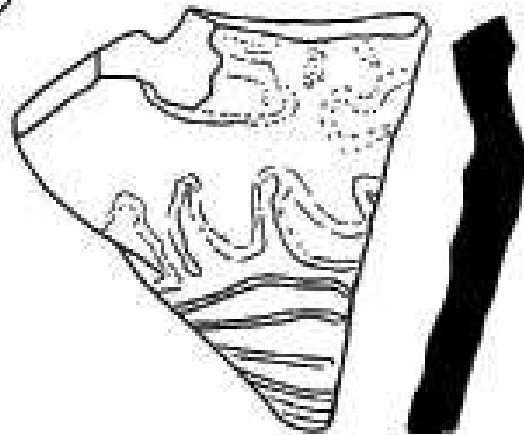

7

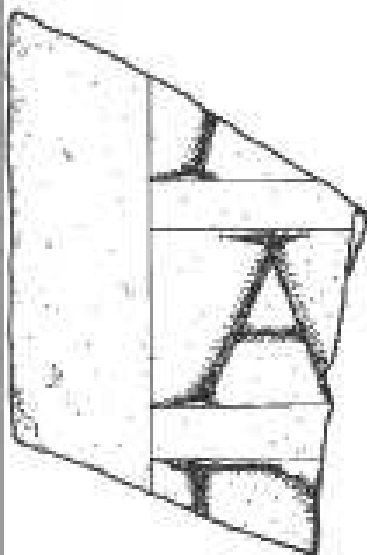

8

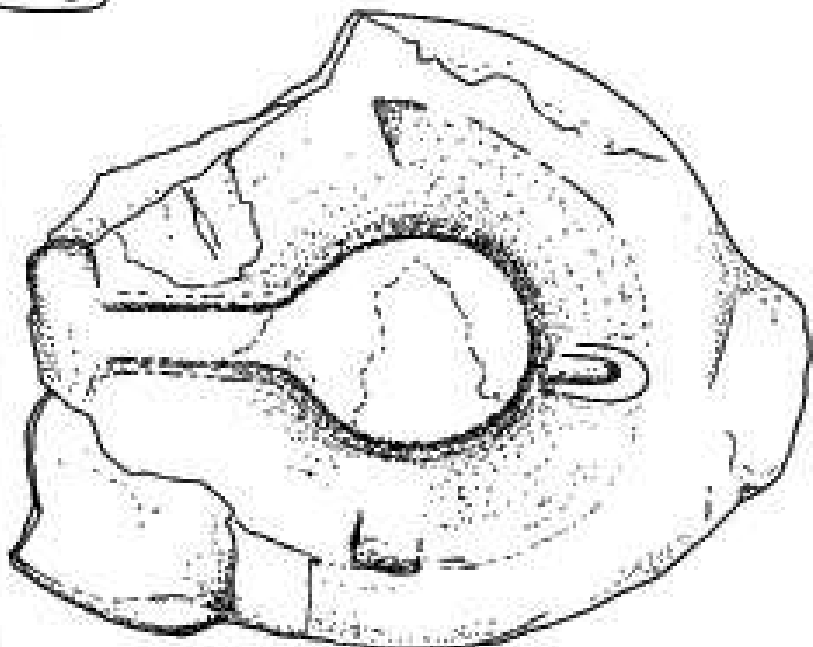

R=1:1

6

0,80 m

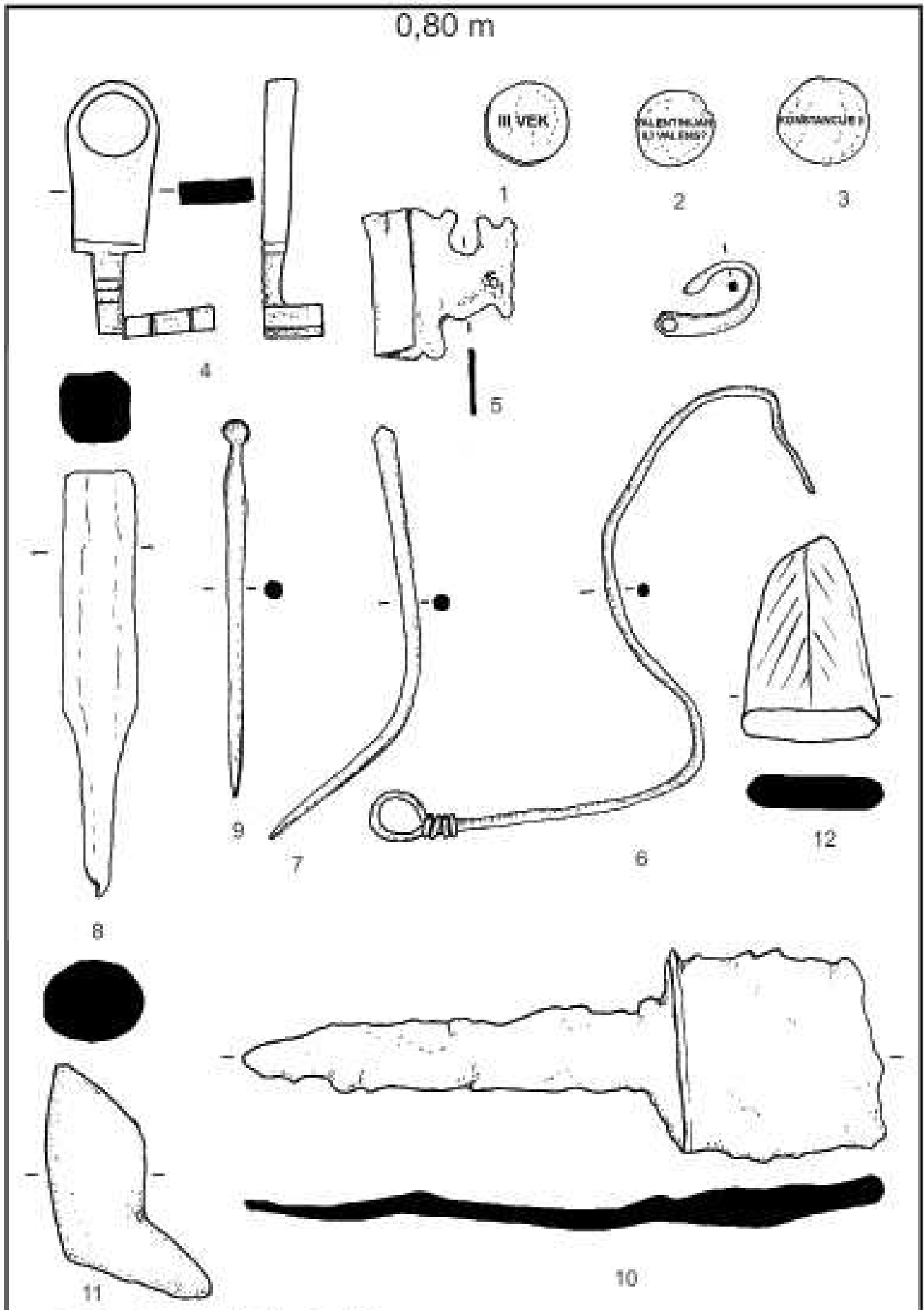

1 - 10 - R=1:1; 11, 12 - R=1:2.

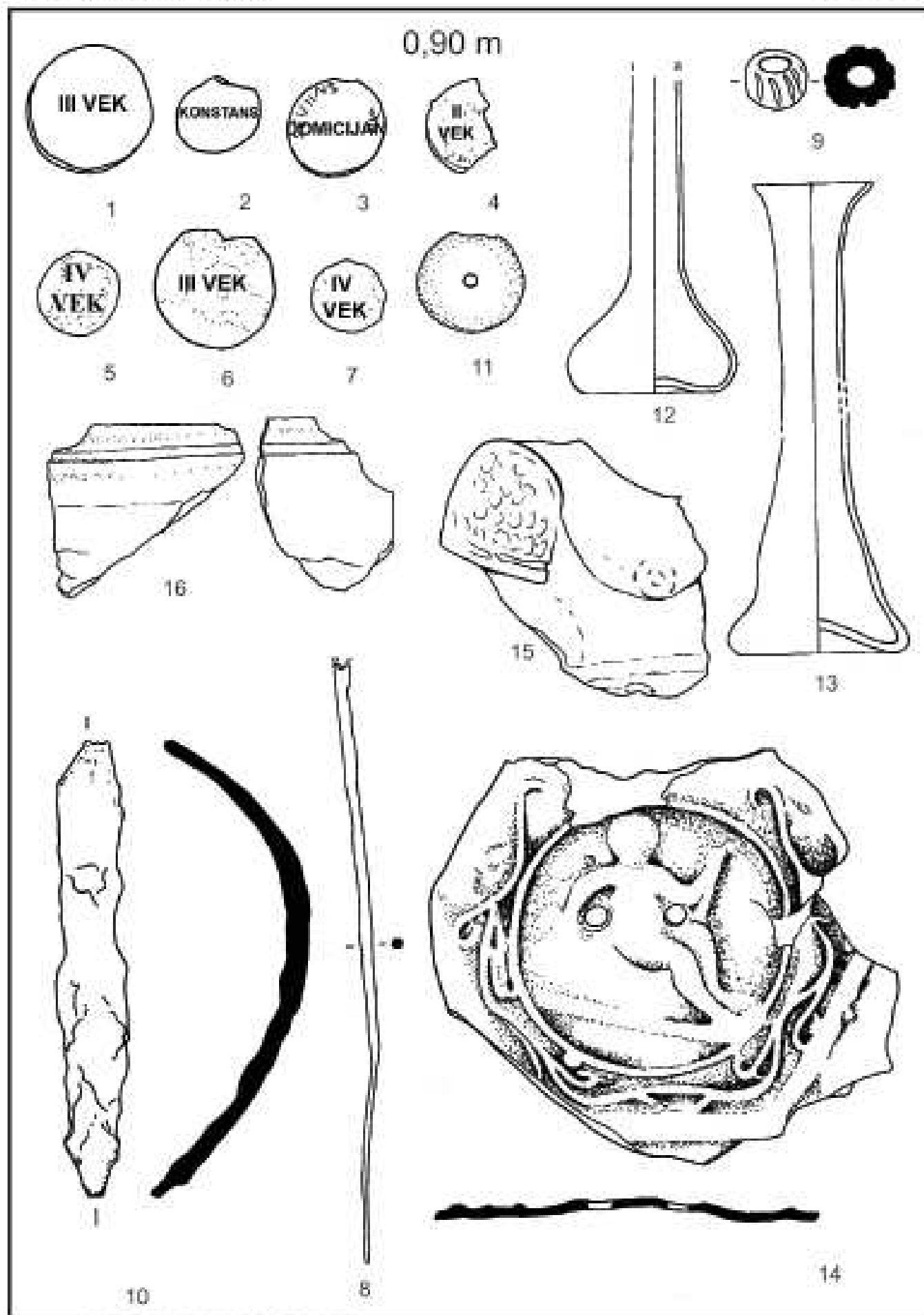

1 - 15 - R=1:1; 16 - R=1:4.

0,90-1,00 m

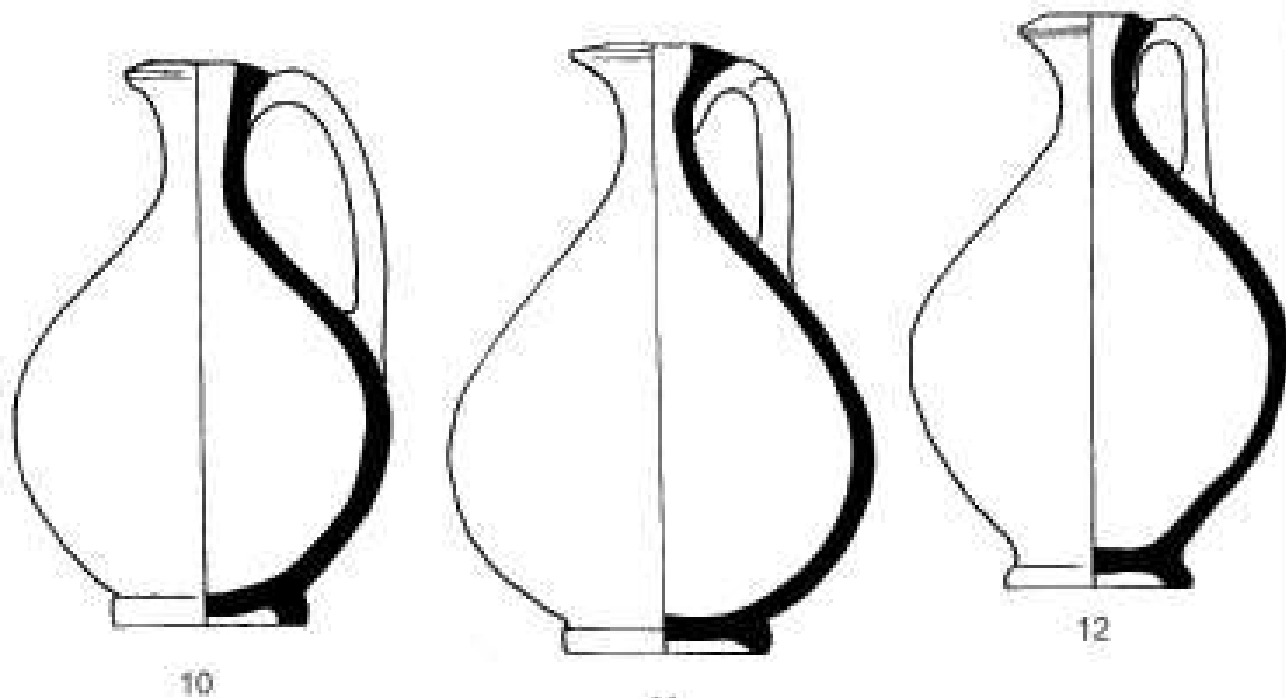

1

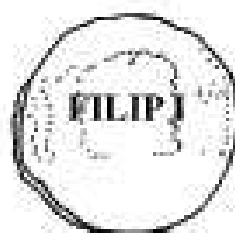

2

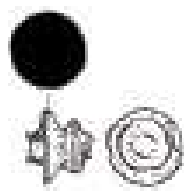

6

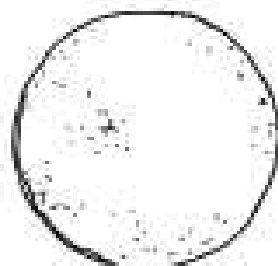

3



7

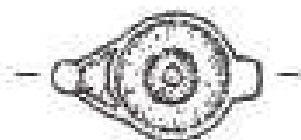

4

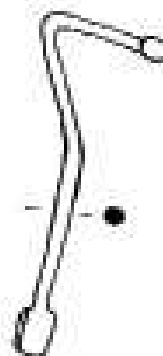

5



9

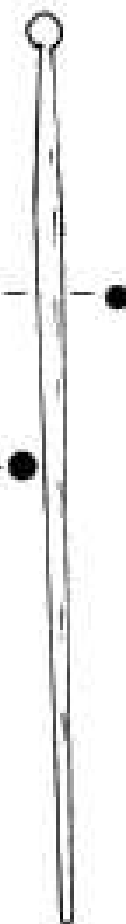

8

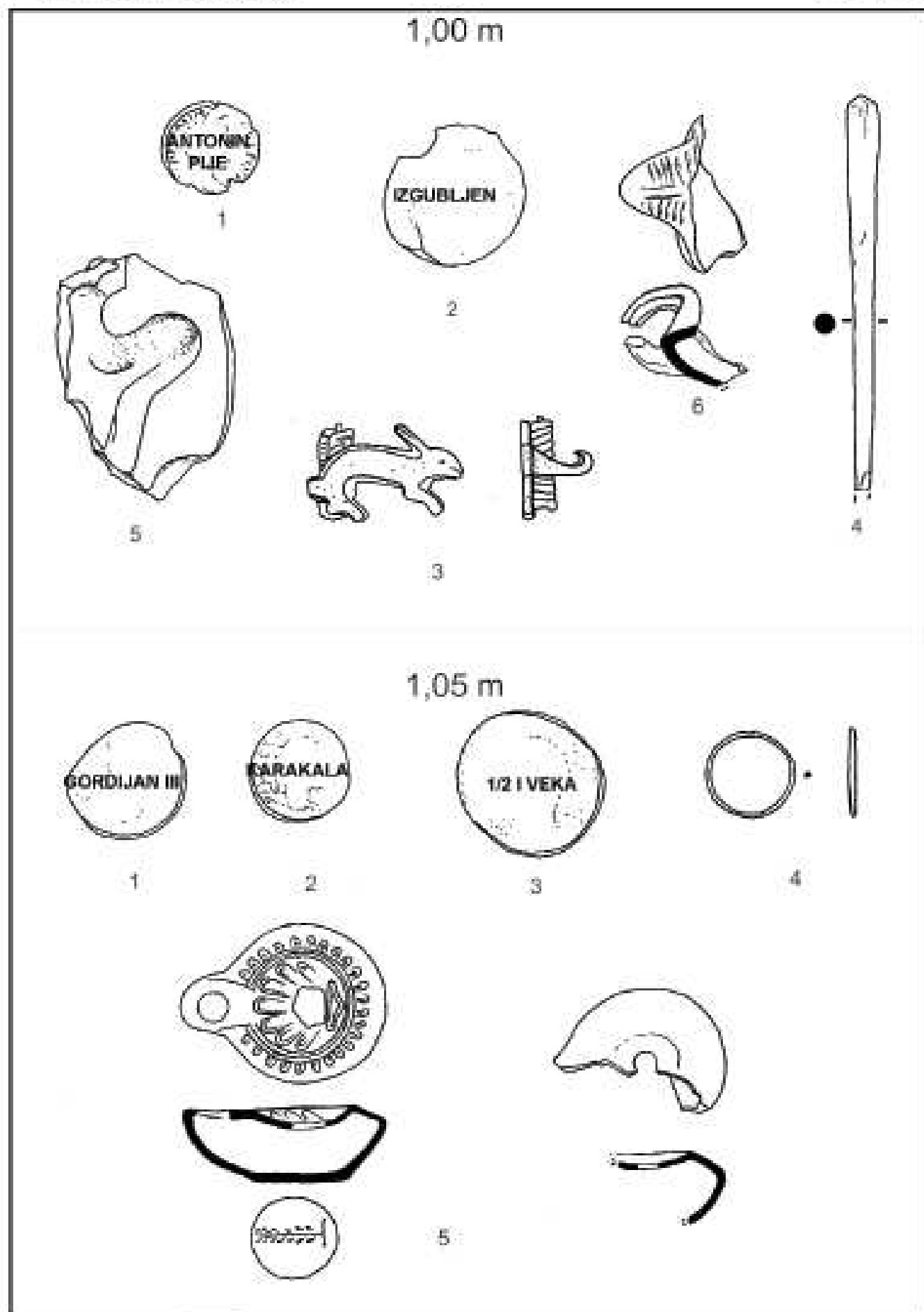

1,00 1, 2, 3, 4, 6 - R=1:1; 5 - R=1:2; 1,05 1 - 4 - R=1:1; 5, 6 - R=1:2.

1,10 - 1,20 m



1



2

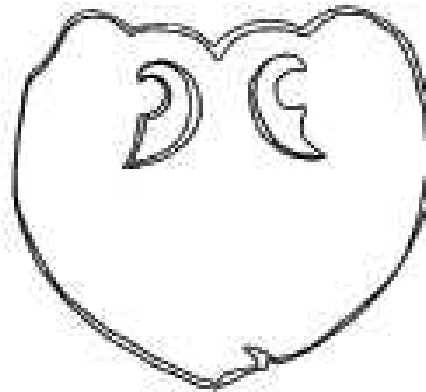

3

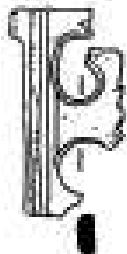

4

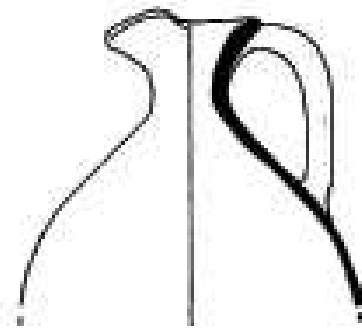

7

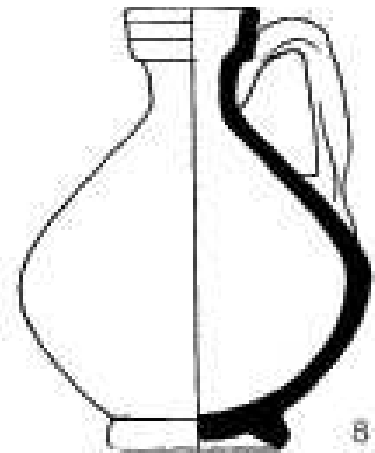

8

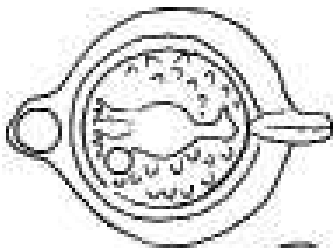

5

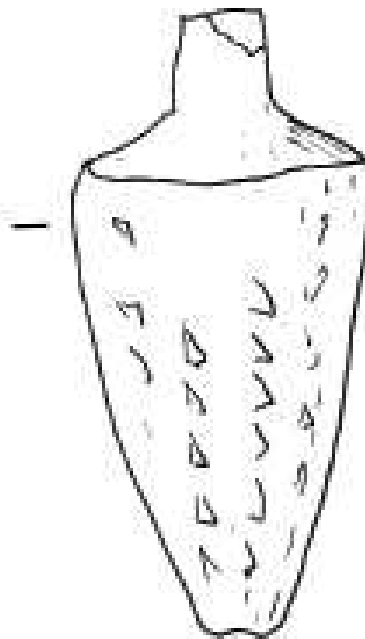

6

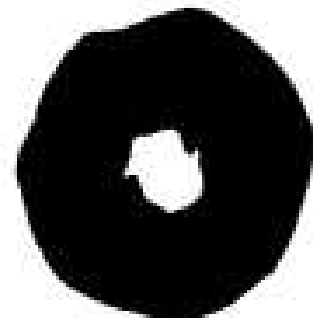

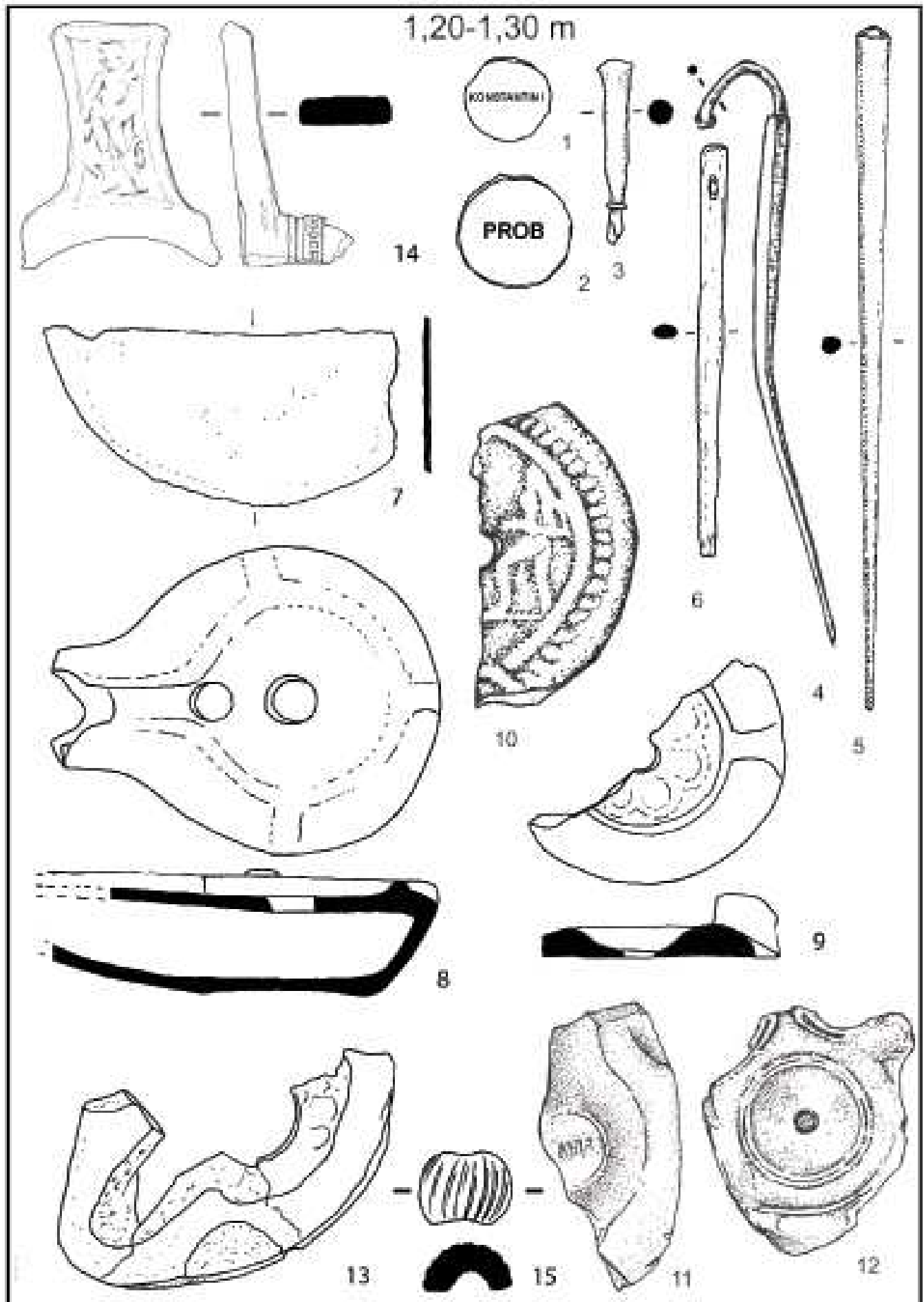

1 - 10, 14, 15 - R=1:1; 11, 12, 13 - R=1:2.

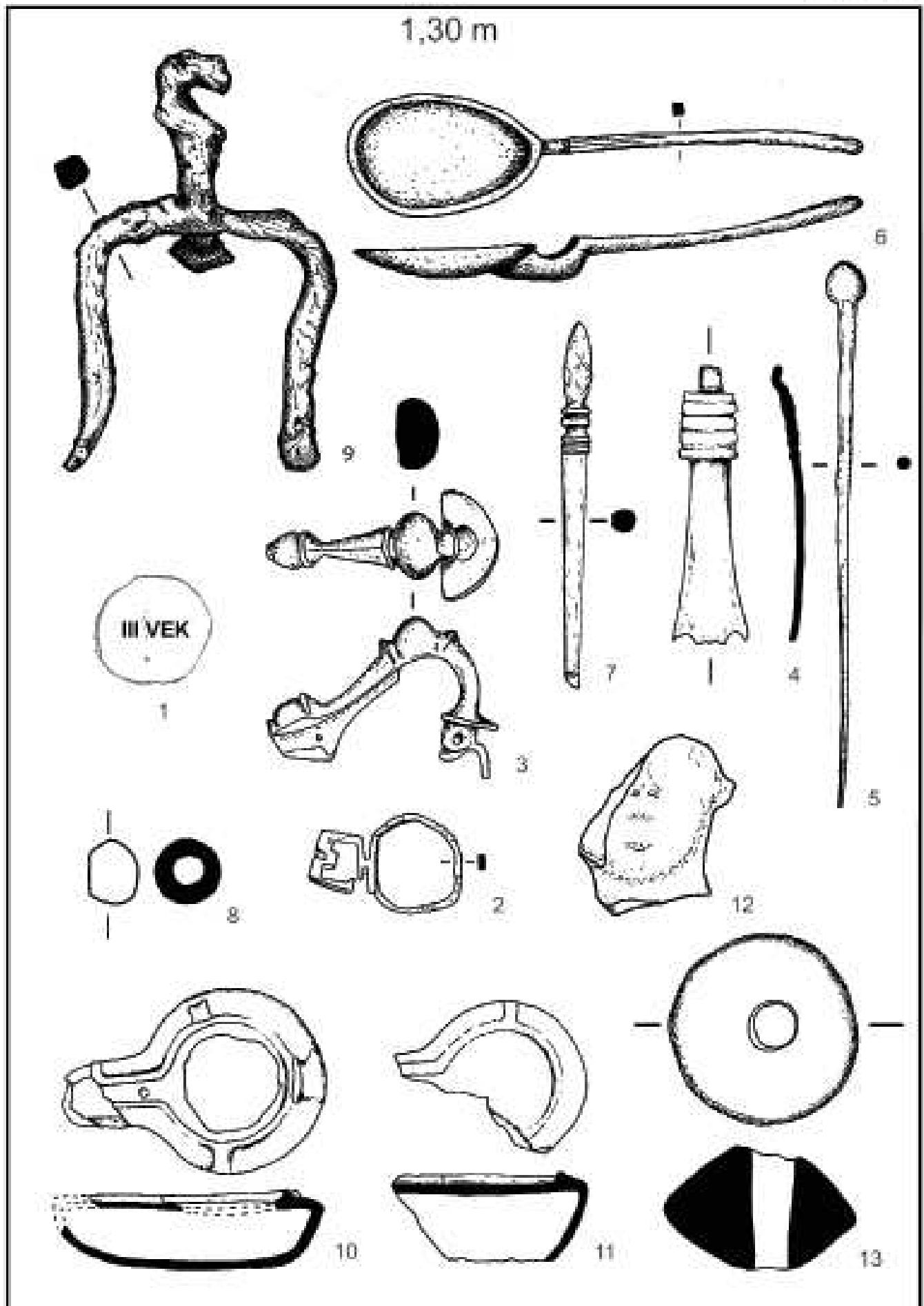

1 - 9 - R=1:1; 10, 11 - R=1:2.

1,30-1,40



1



2



7

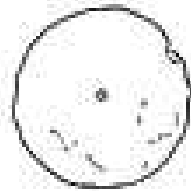

3

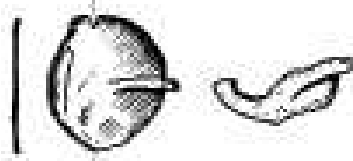

6

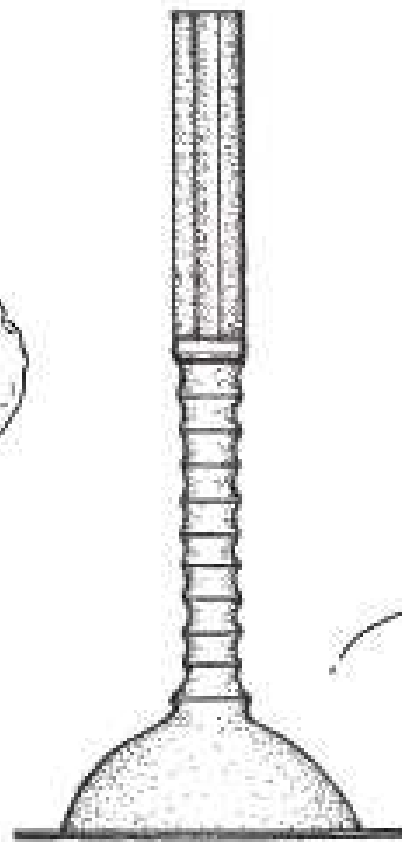

4

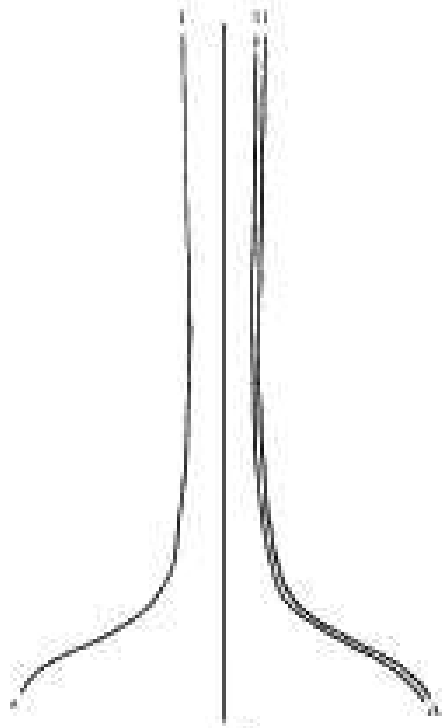

8

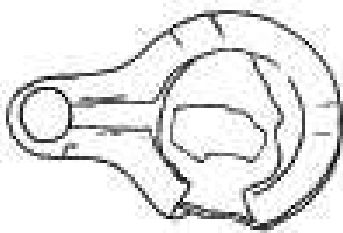

9

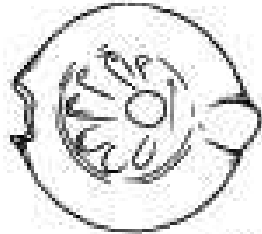

10

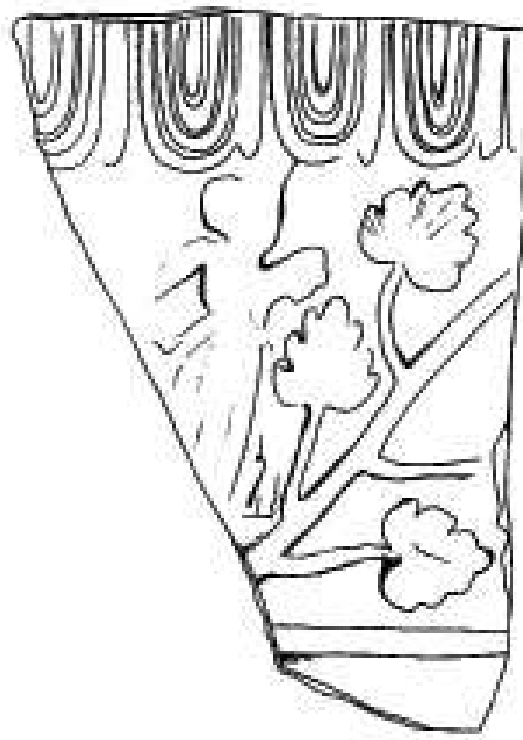

11



5

1 - 8 - R-1:1; 9, 10 - R-1:2.

1,40 - 1,50 m

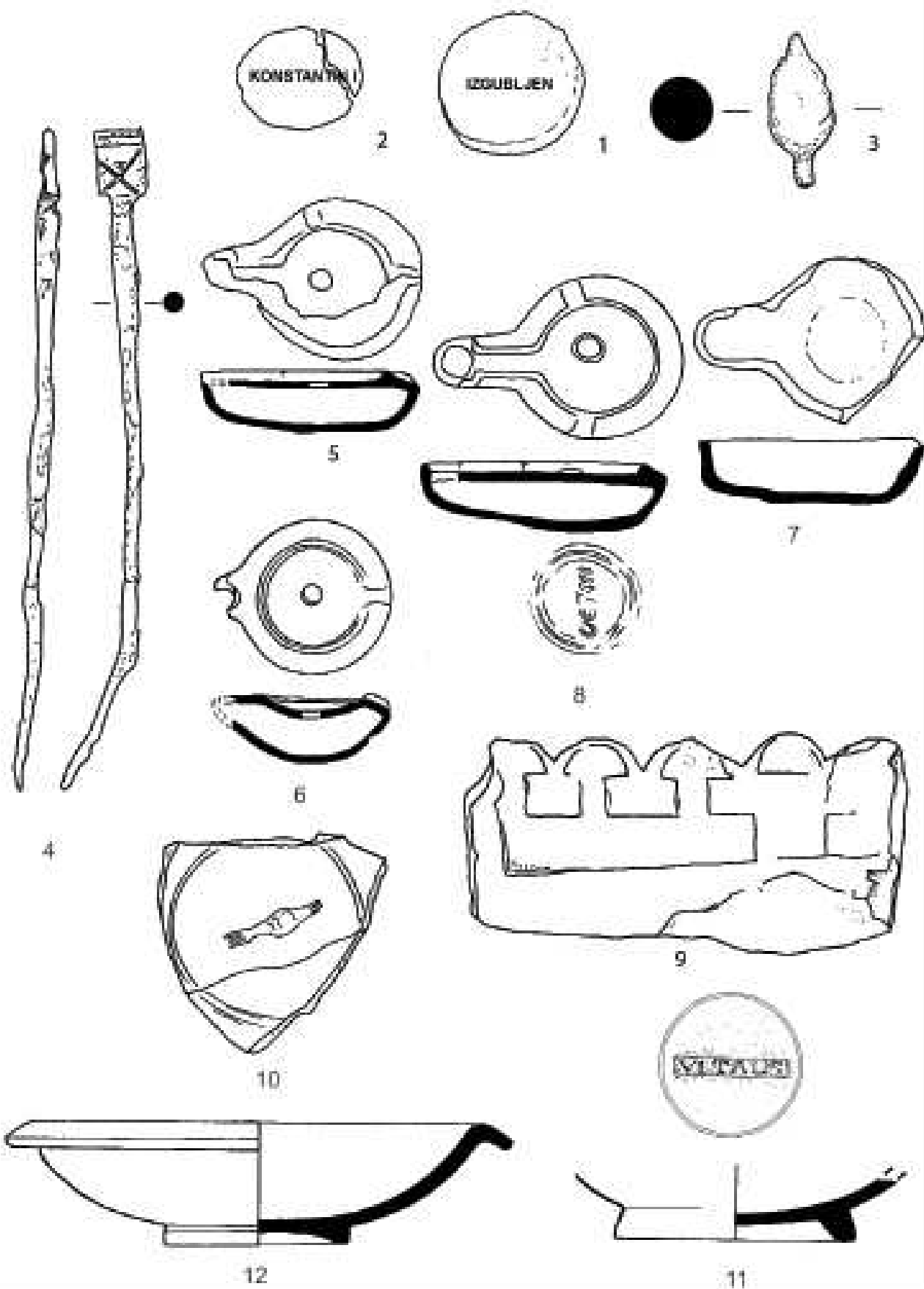

1 - 4 - R=1:1; 5 - 12 - R=1:2.

1,50 - 1,60 m

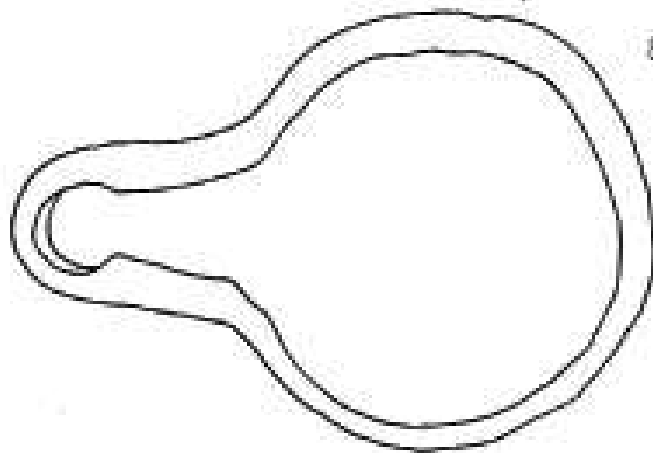
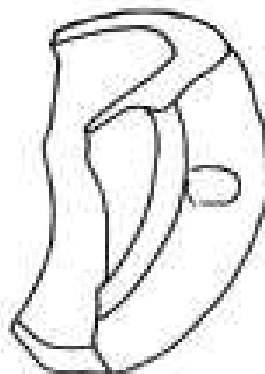
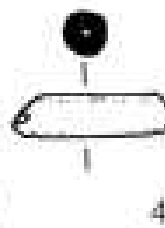
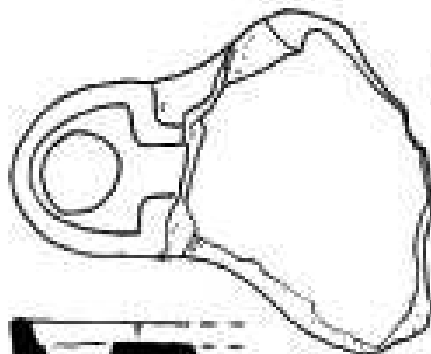
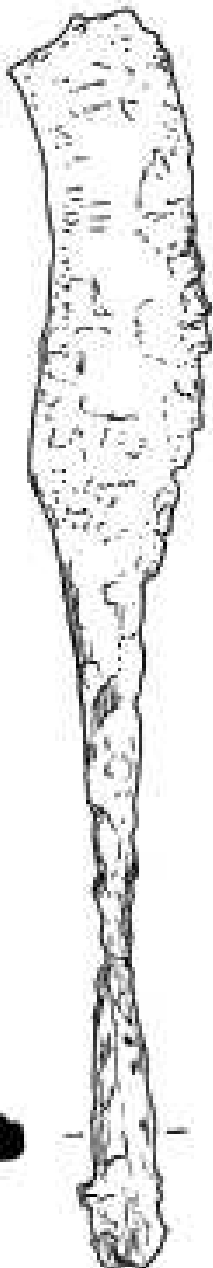
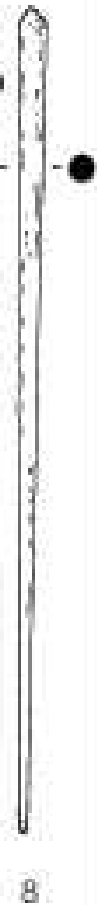
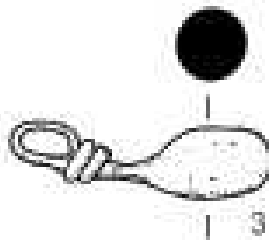

R=1:1

1,60 - 1,80 m



1

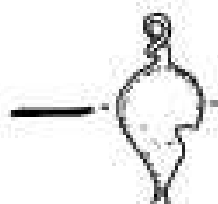

2

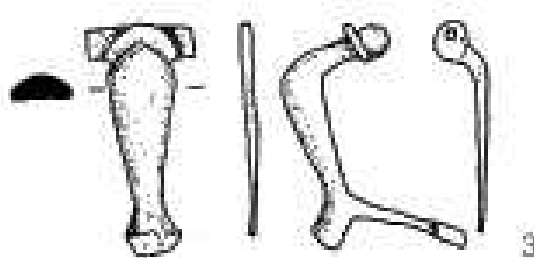

3



4

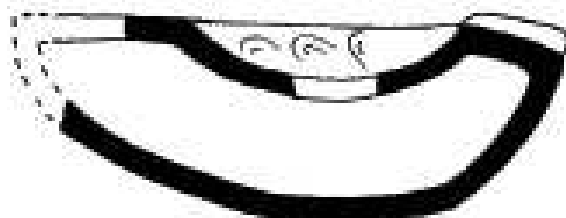
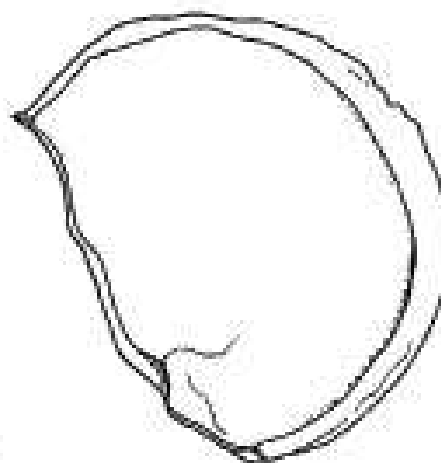
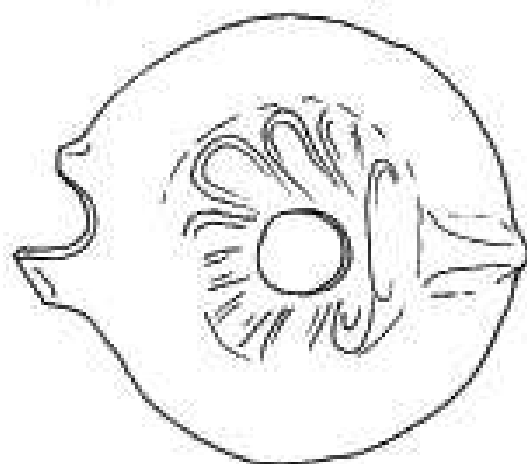

7



10

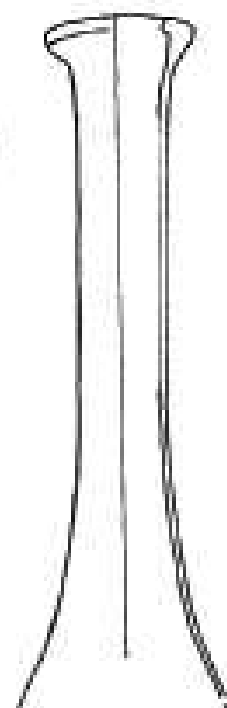

6

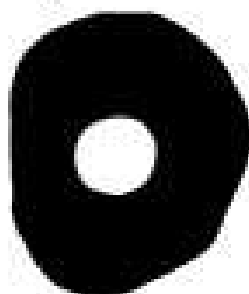

5

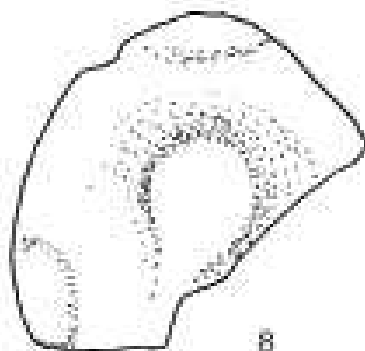

8

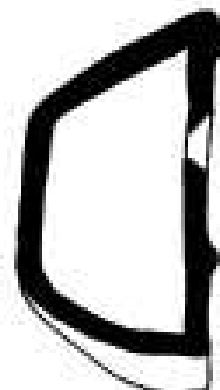
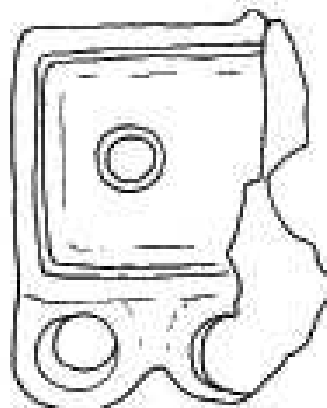

9

1 - 7, 9 - R=1:1; 8 - R=1:2.

1,80 - 1,90 m

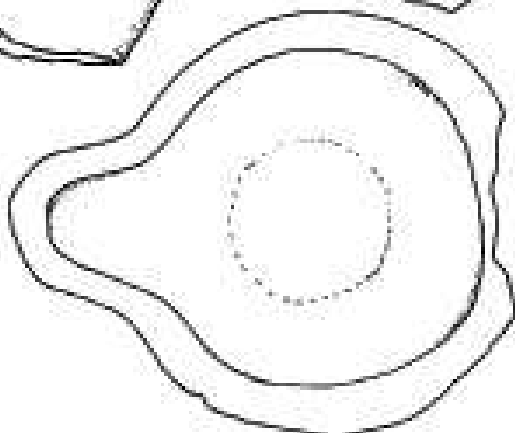
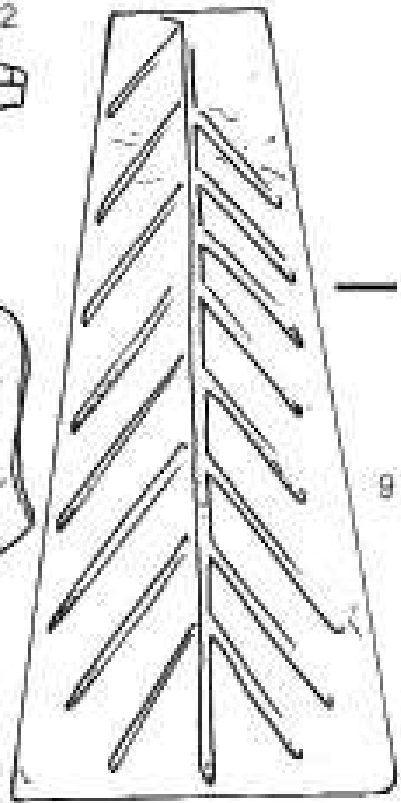
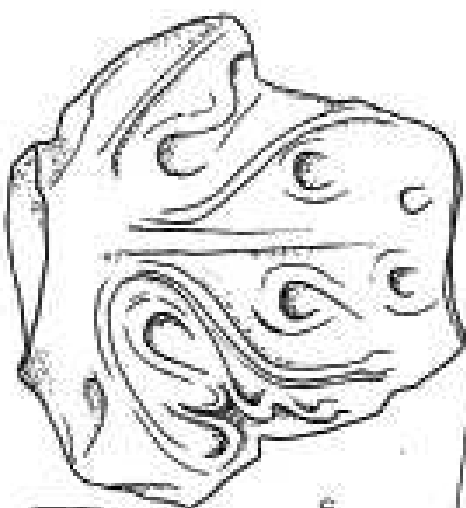
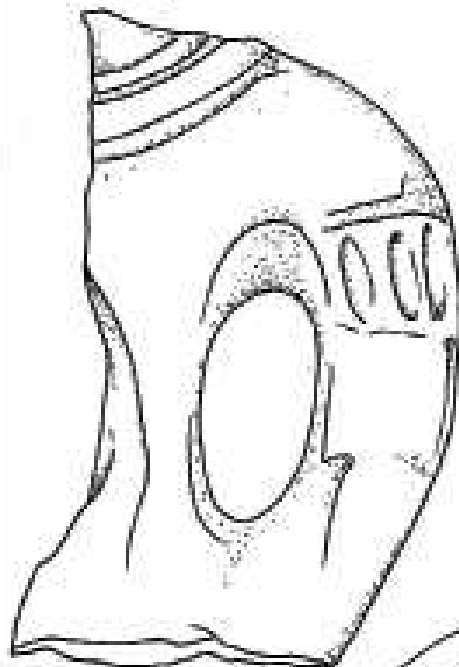
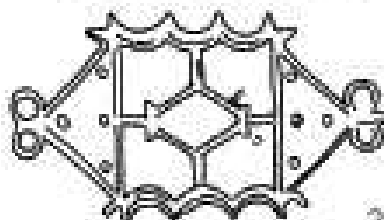
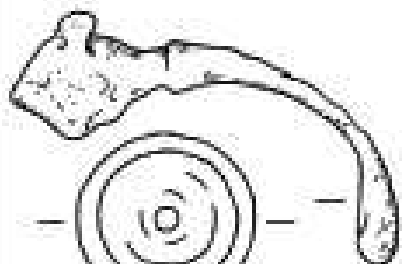
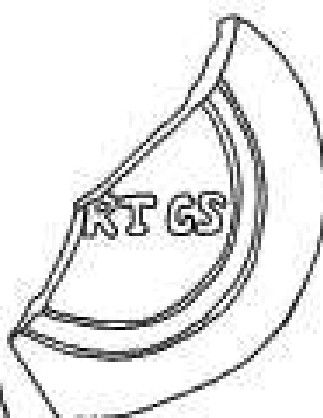
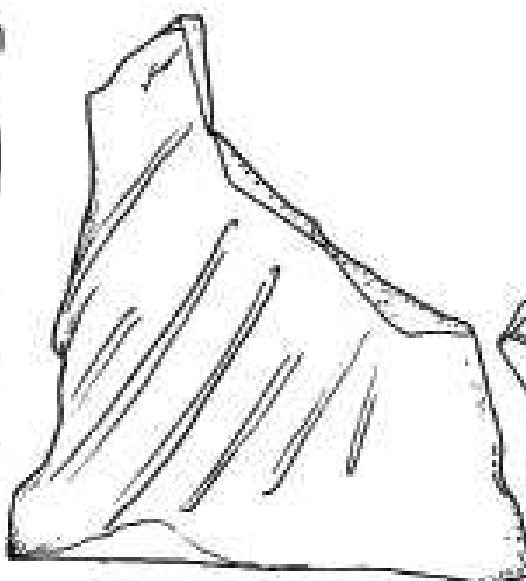

R=1:1

5

1,90 m

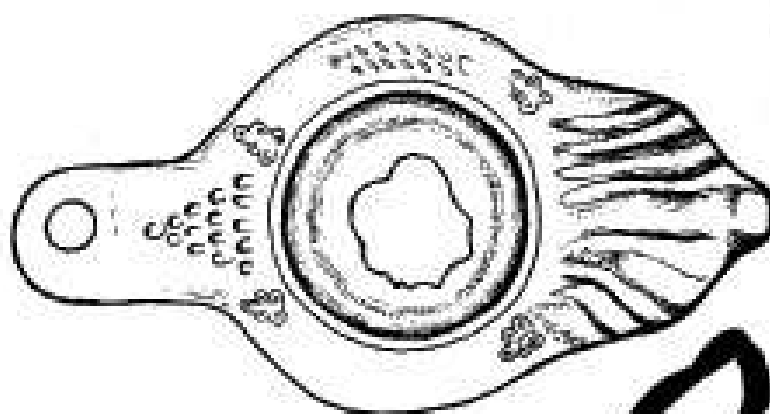
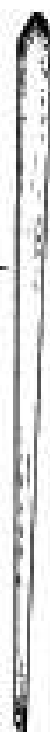
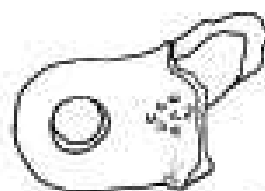
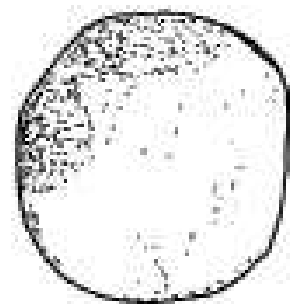
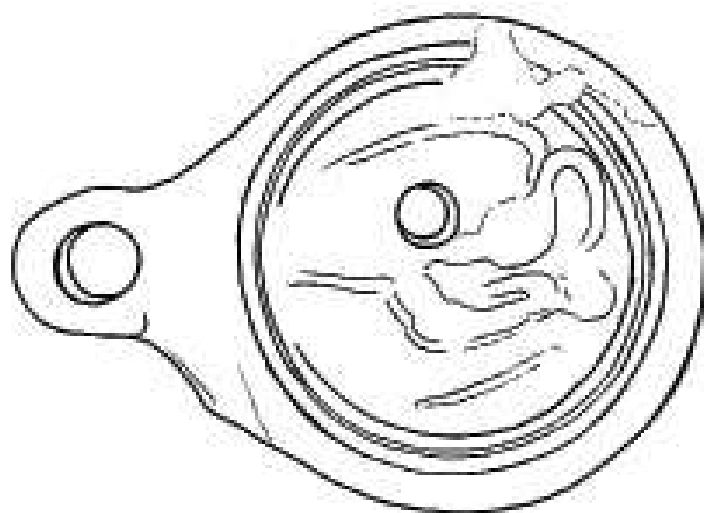

2

3

5

4

6

1 - 3, 5 - R-1:1; 4, 6 - R-1:2.

2,00 - 2,10 m



1



2

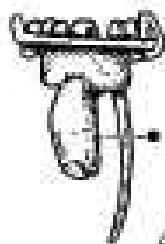
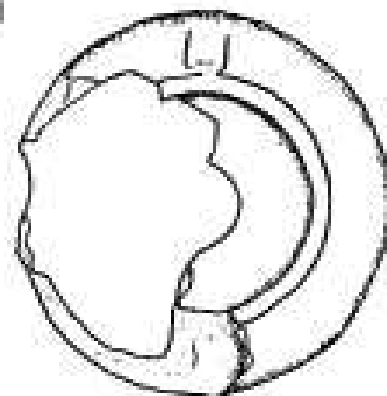

4



3



10

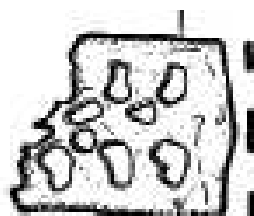
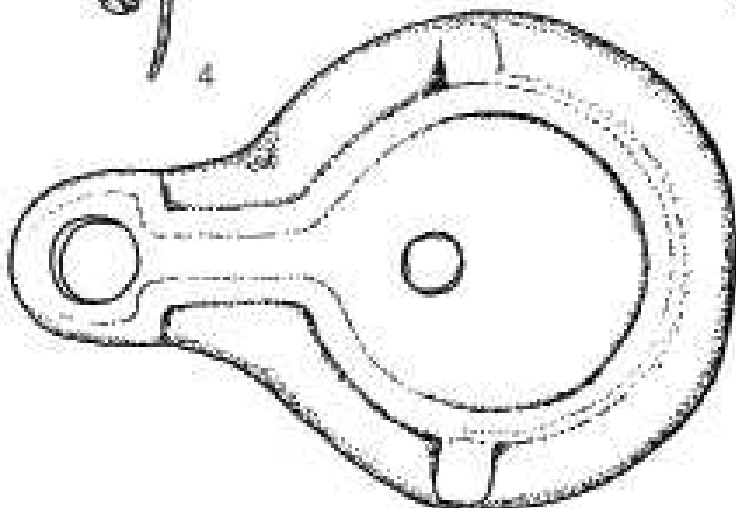

6

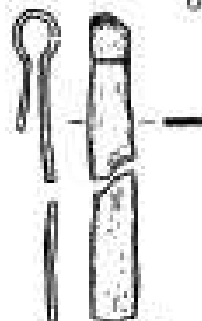

5

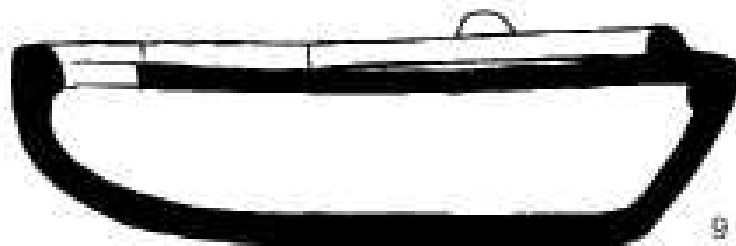

9

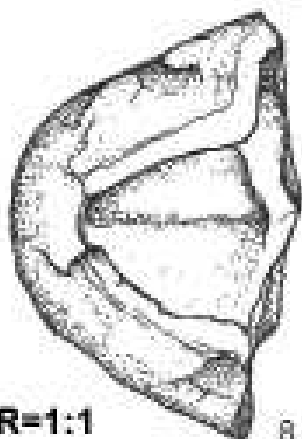

8



11



13



12

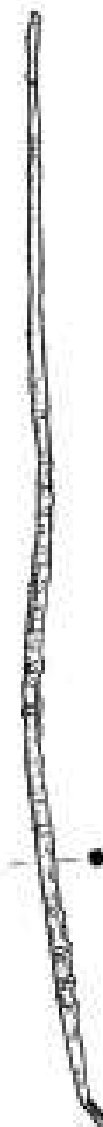

7

R=1:1

2,10 - 2,20 m

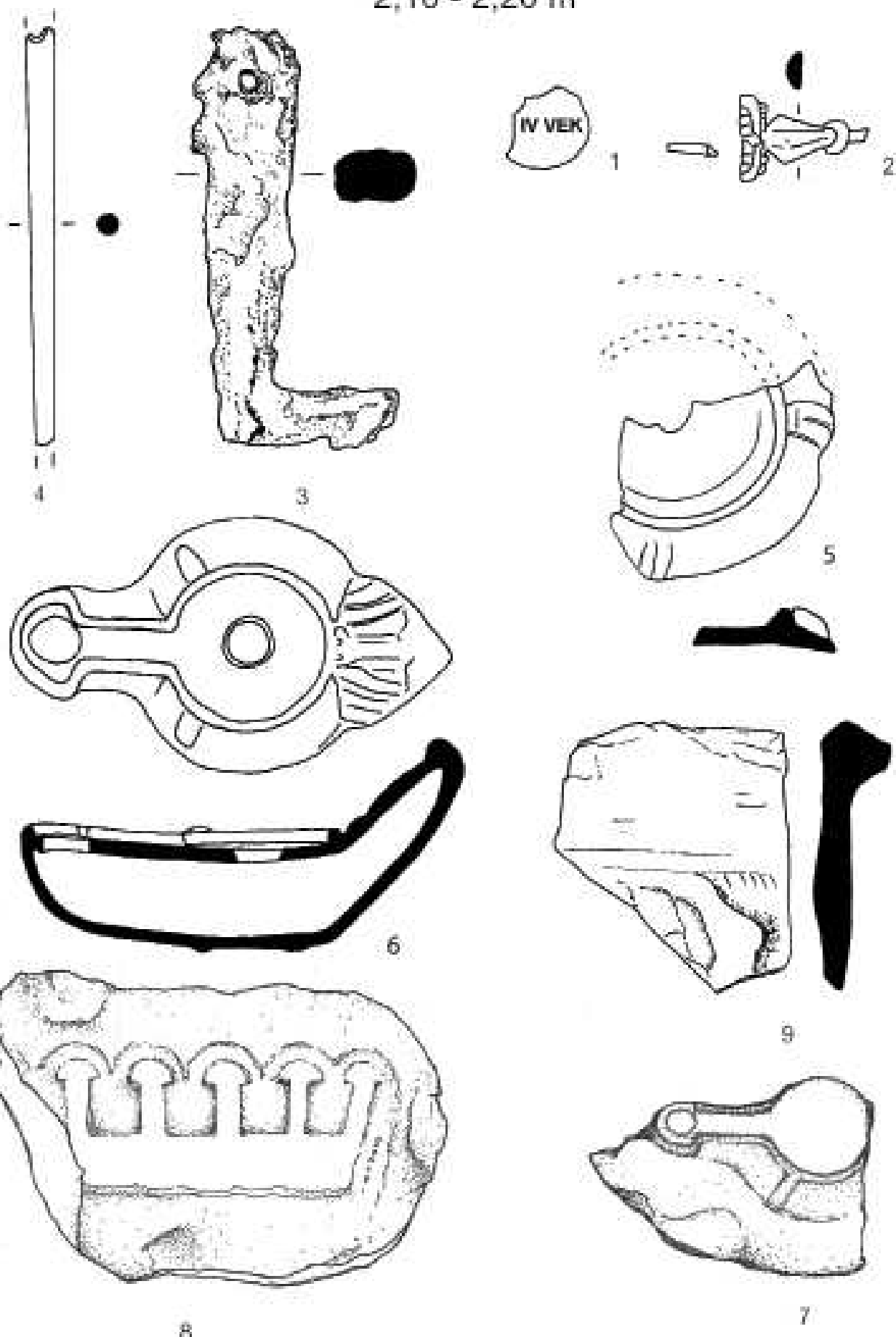

1 - 6, 9 - R=1:1; 7, 8 - R=1:2.

2,20 - 2,90 m

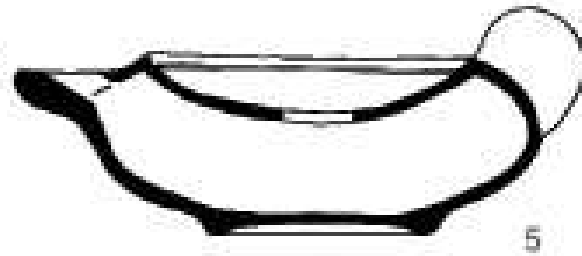
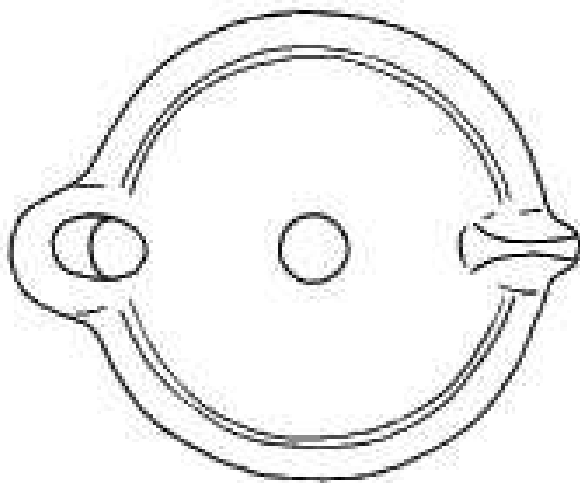

5

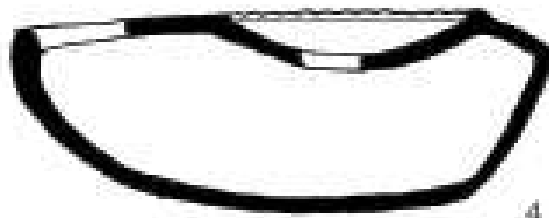
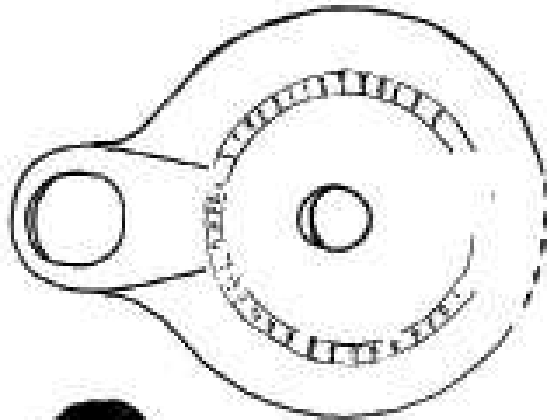

4

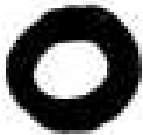

2



3

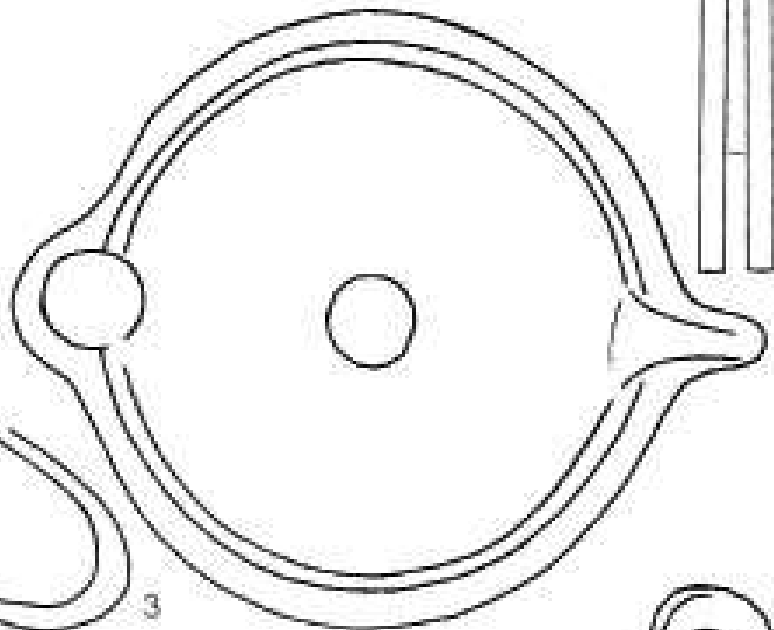

6

R=1:1

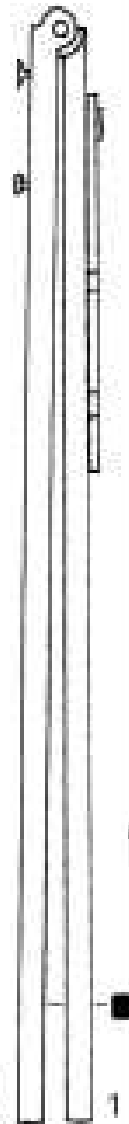

Žrtvena površina - sektor I

Do 0,60 m

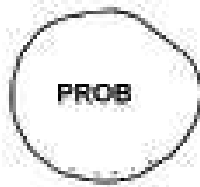

1



2



3



4



5



6



7



8



9

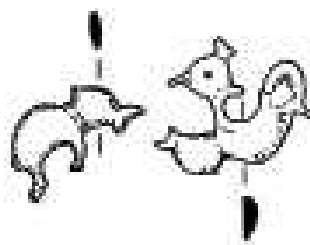

10

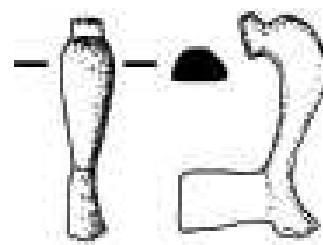

11

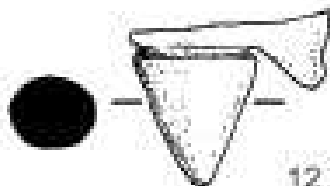

12



13

R=1:1

Žrtvena površina - sektor I
Do 0,60 m

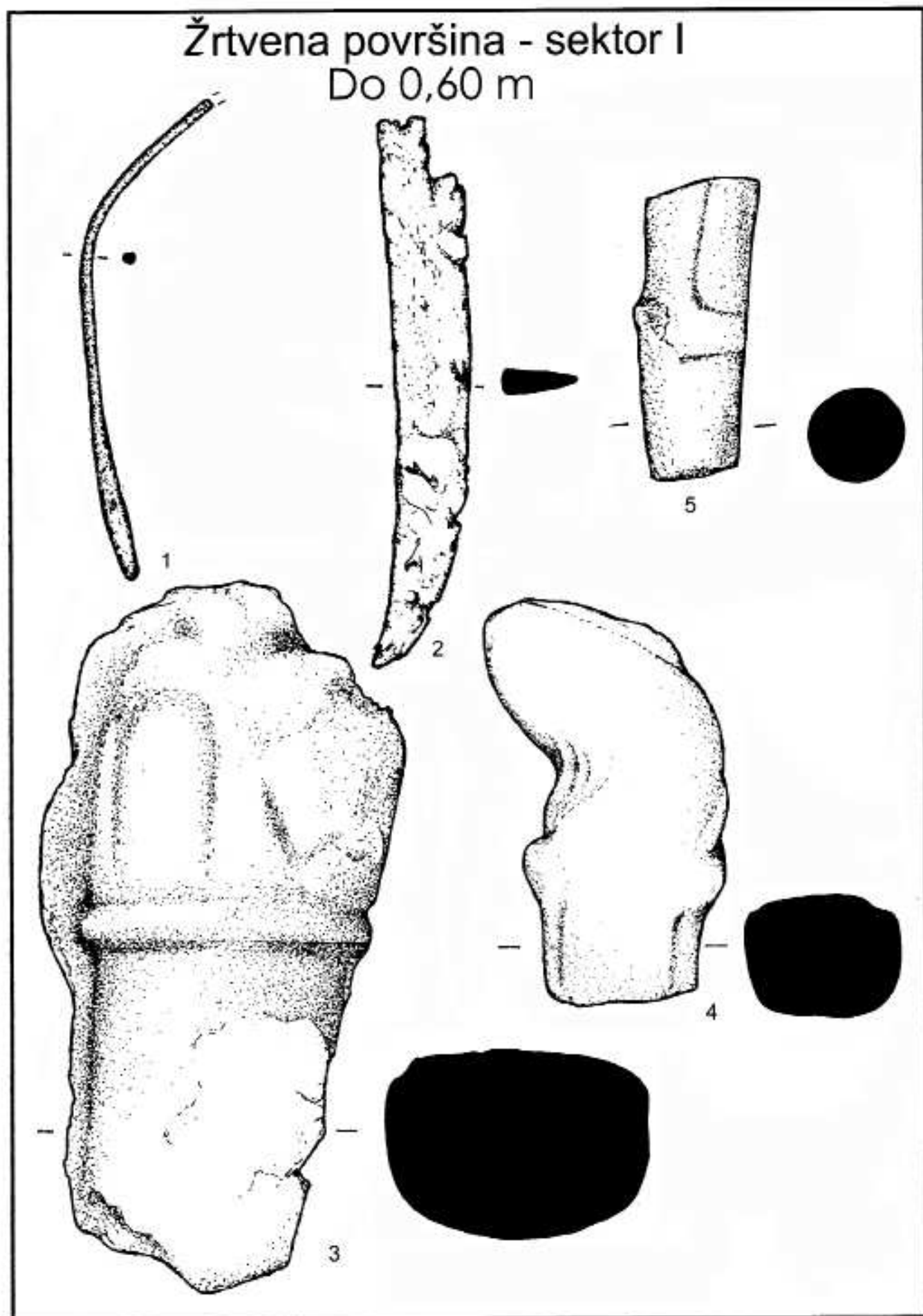

1, 2 - R=1:1; 3, 4, 5 - R=1:2.

Žrtvena površina - sektor I
0,60 m

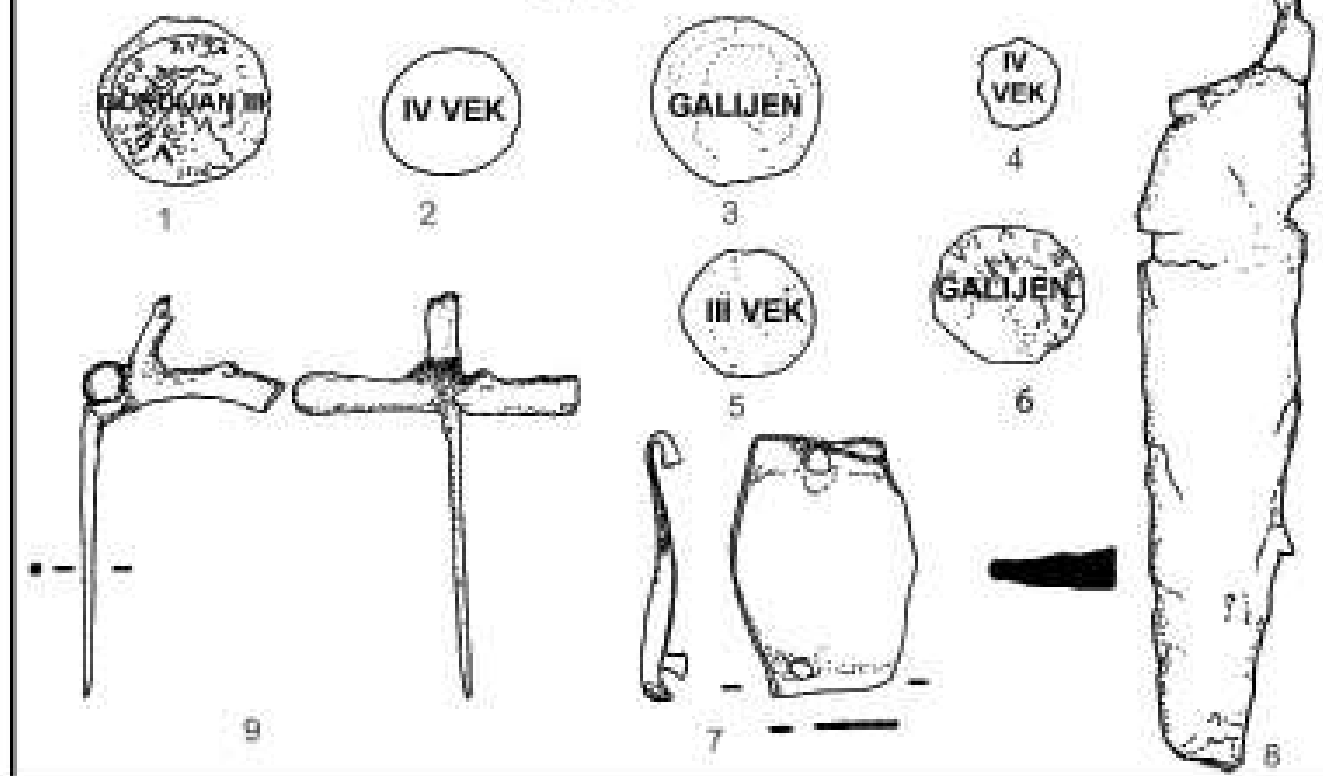

0,65m

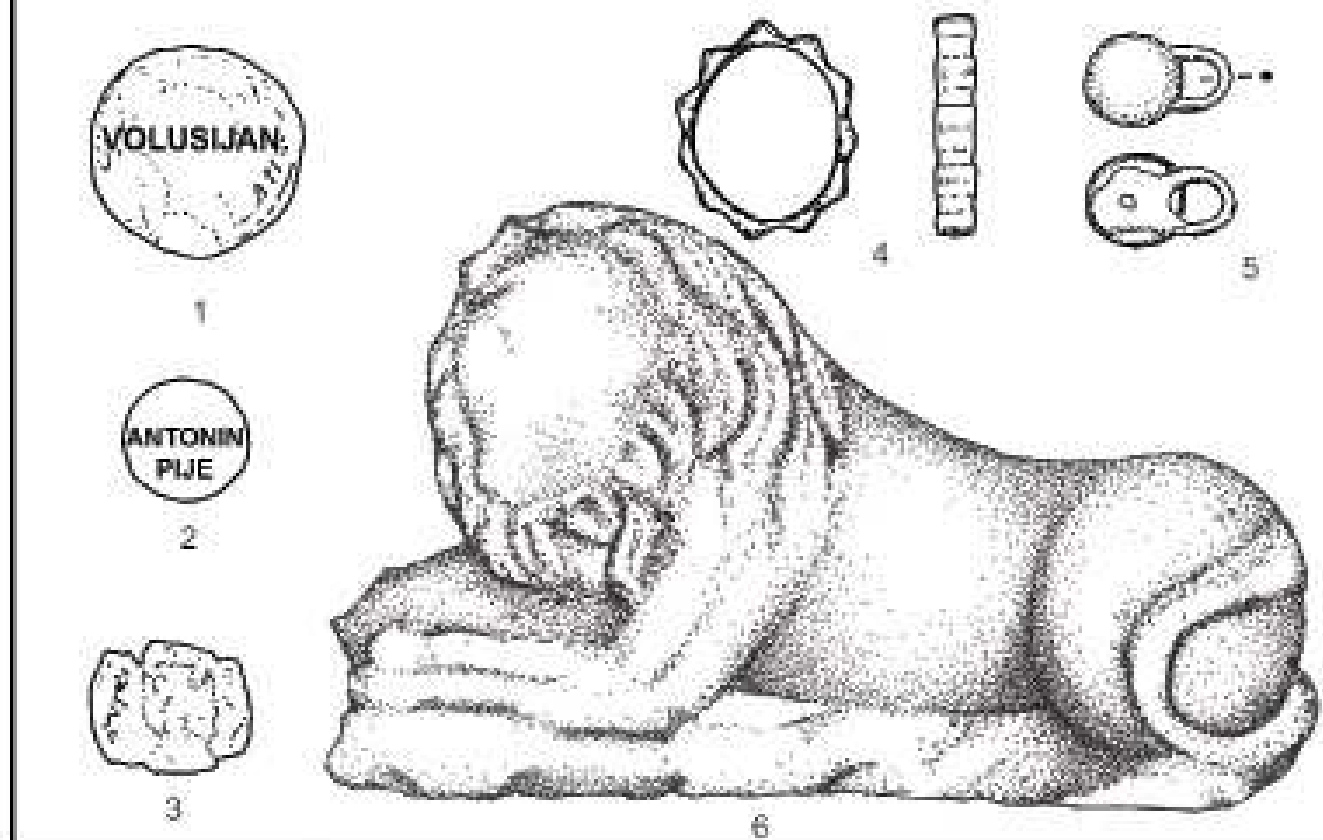

0,60 - 1 - 9 - R=1:1; 0,65 - 1 - 5 - R=1:1; 6 - R=1:4.

Žrtvena površina - sektor I
0,75 m



1



2



3



4

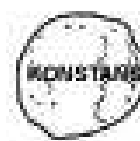

5



6

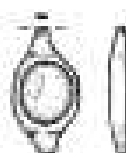

7

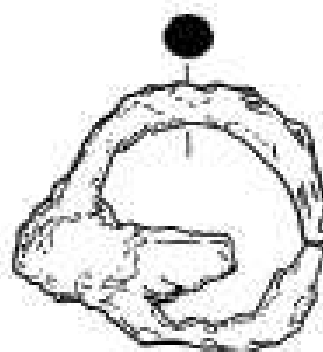

8

R=1:1

0,80 m



1



2



3



4



5

R=1:1

Žrtvena površina - sektor I
0,85 m

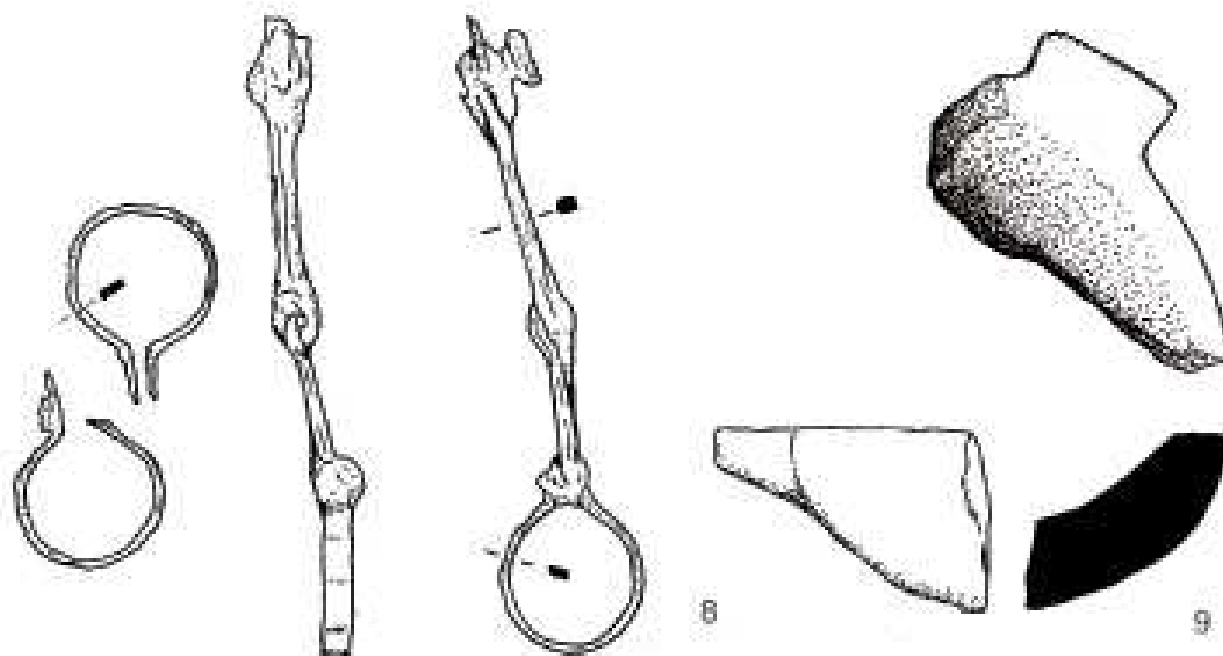
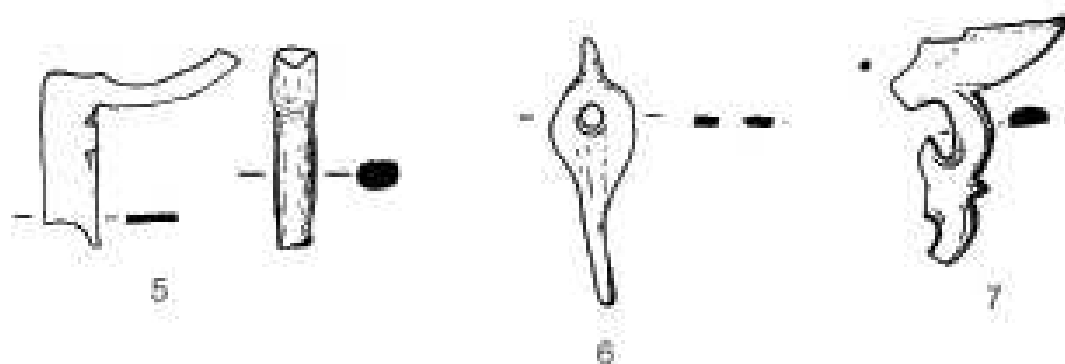
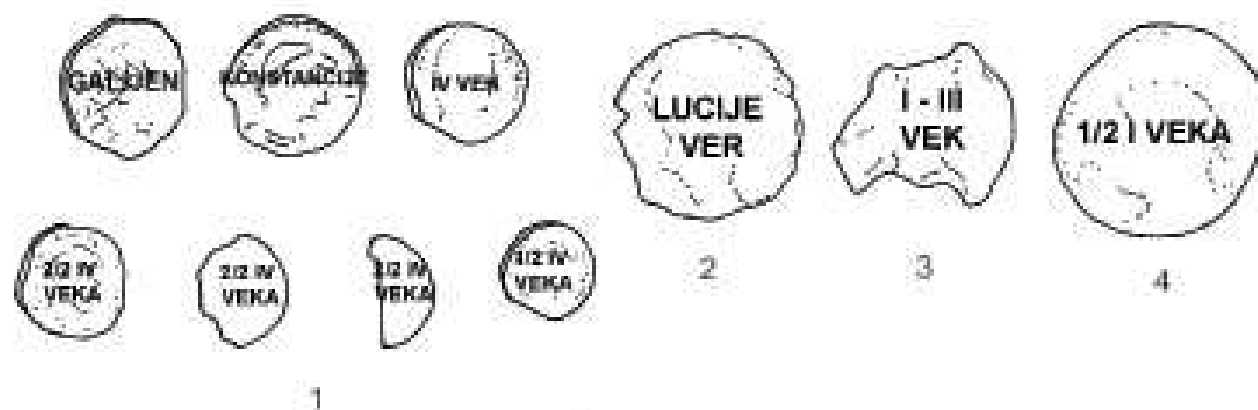

Žrtvena površina - sektor I
0,90 m



1



2



3



4

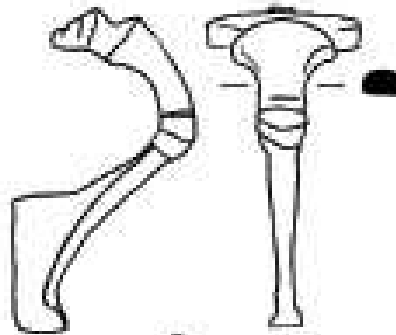

5

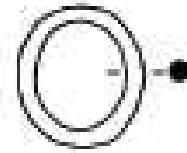

6

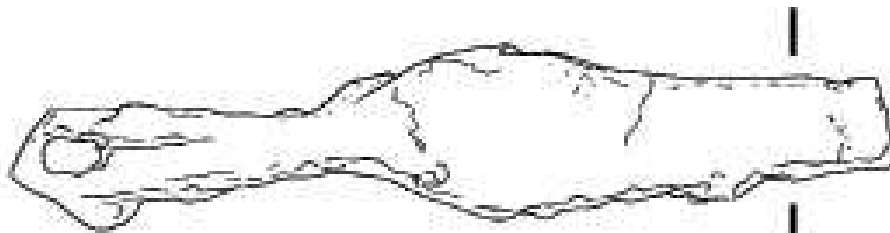

7

Žrtveni sloji - sonde 118 i 121

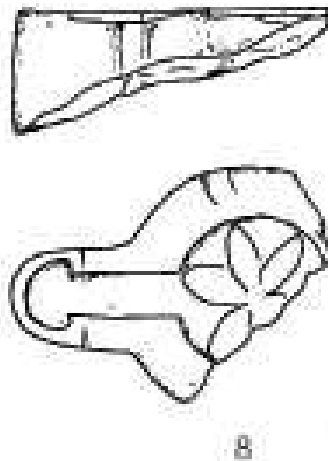
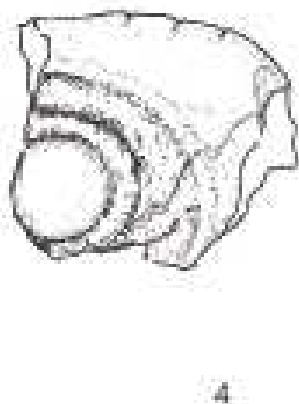
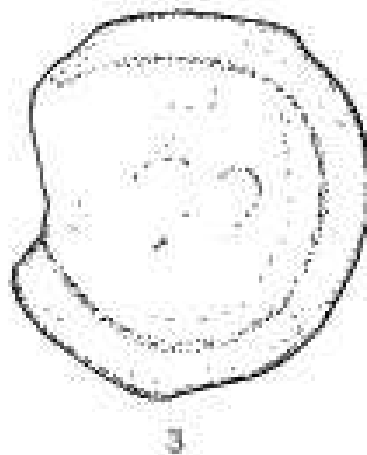
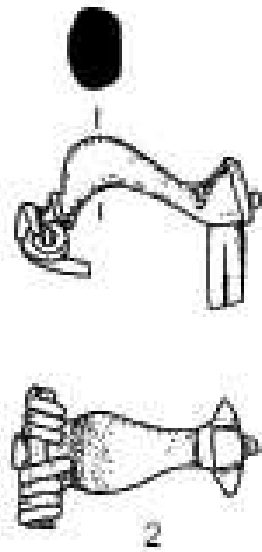
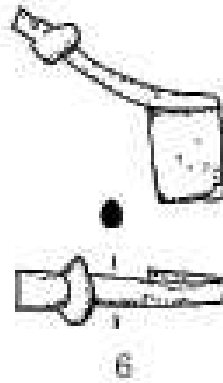

Žrtveni sloj - sonde 125 i 127

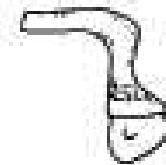
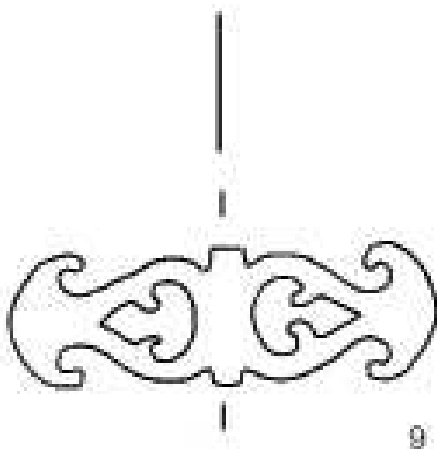
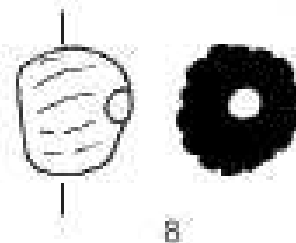
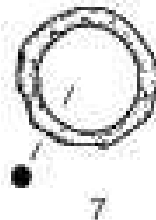
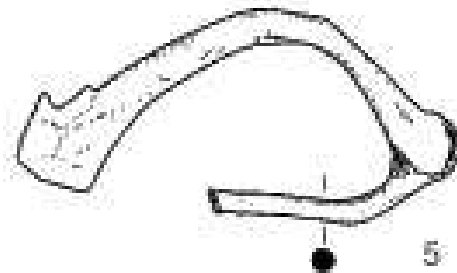
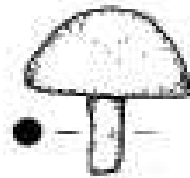
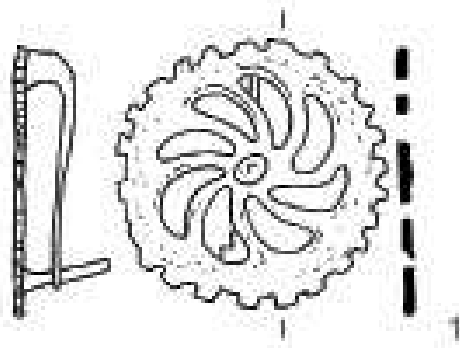

Žrtveni sloj- sonda 125

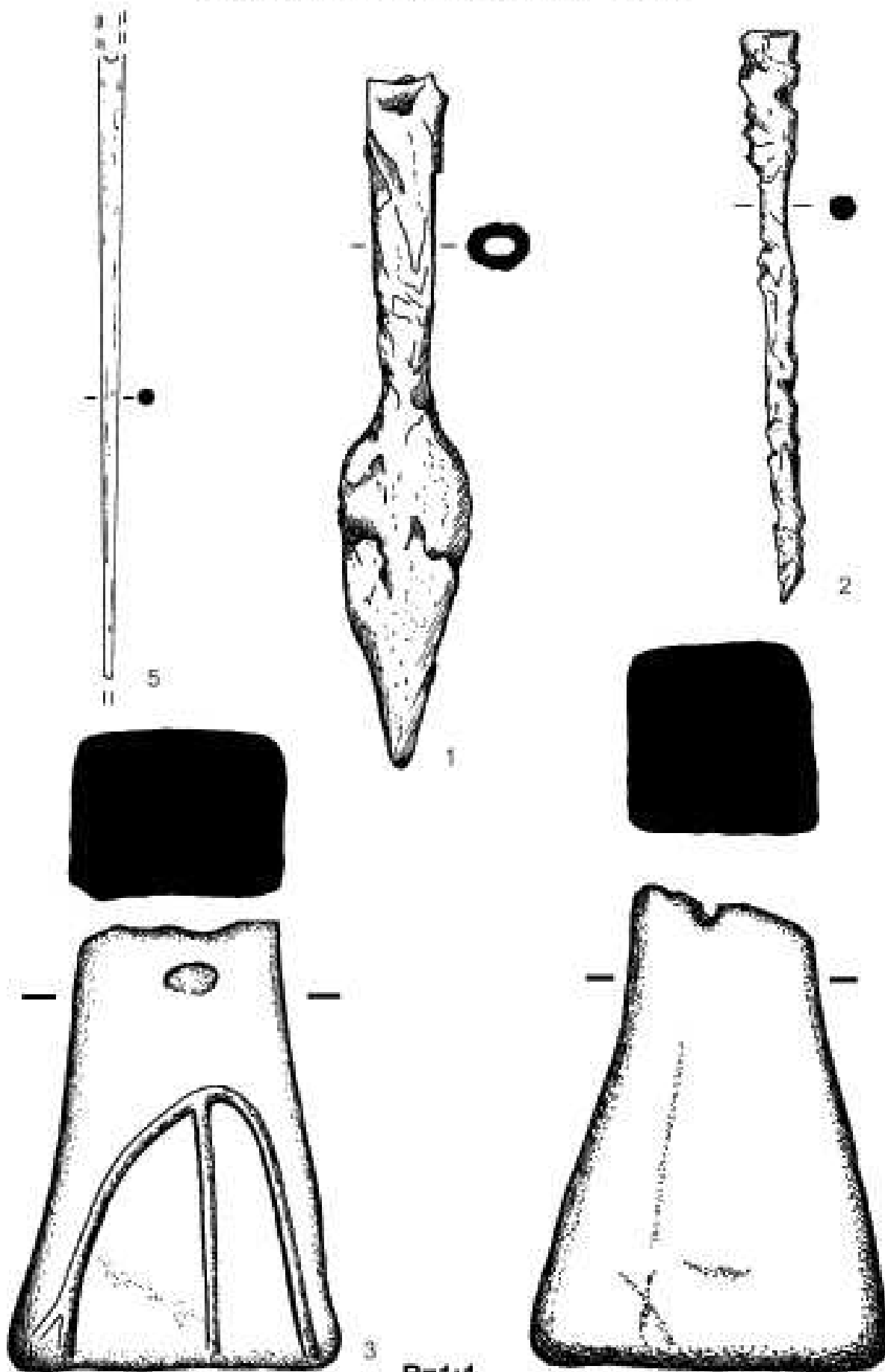

Keramičke posude sa žrtvenih površina



I/33



I/5

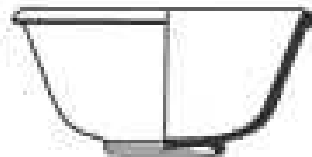

I/34

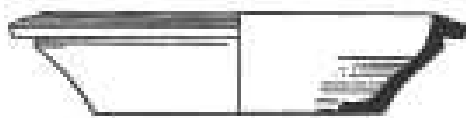

I/14



I/39



I/38

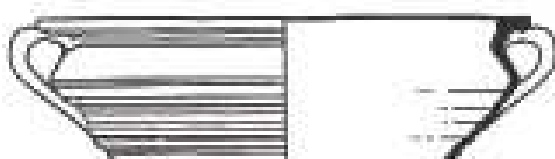

I/16



I/63



I/4

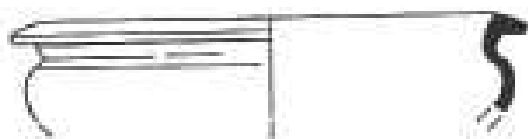

I/62

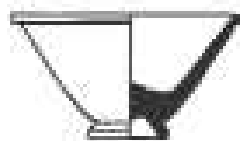

I/36



I/2

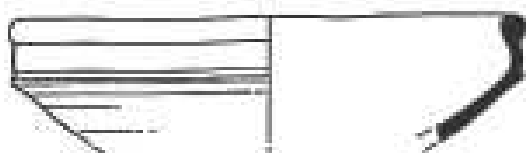

I/27

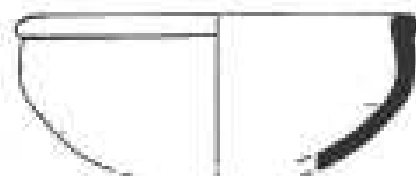

I/10

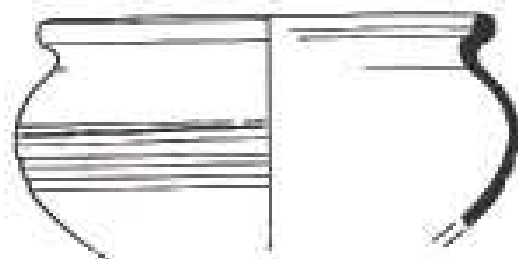

I/53



I/56



I/74

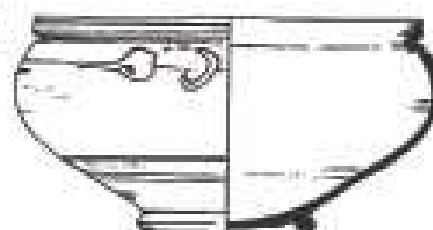

I/28

Keramičke posude sa žrtvenih površina

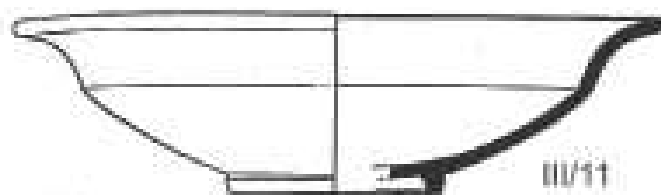

III/11



III/27

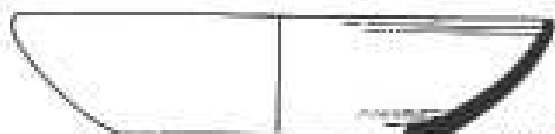

III/36



III/16



III/20

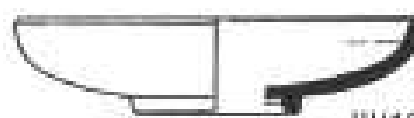

III/12



III/9

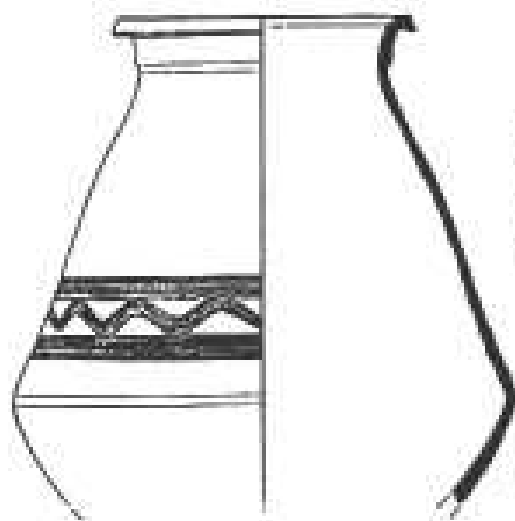

II/34

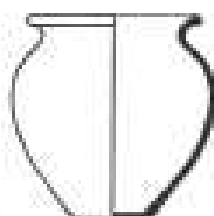

II/3

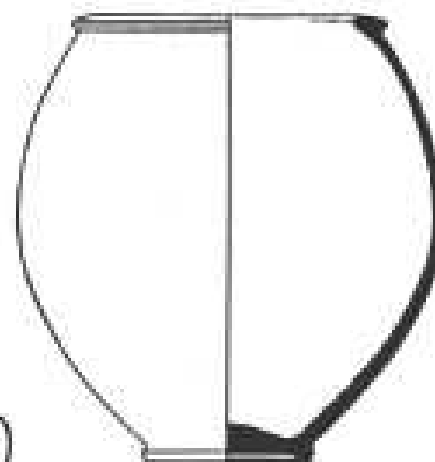

II/35



II/48



II/38

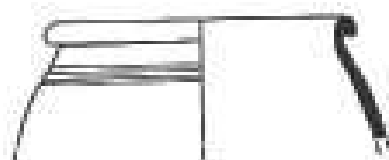

II/29

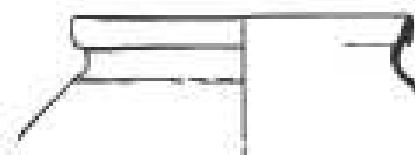

II/16

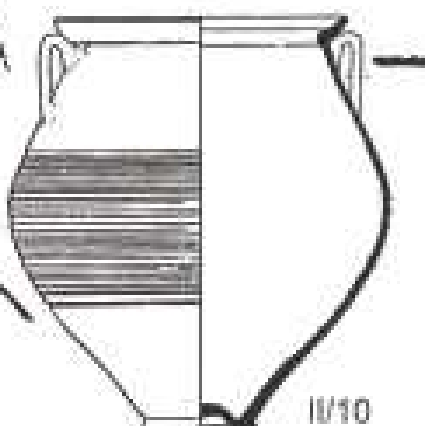

II/10

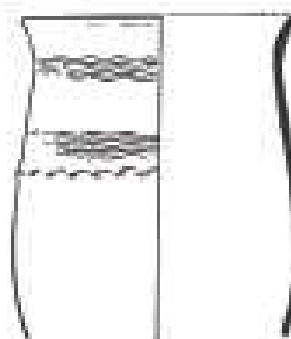

II/9

Keramičke posude sa žrtvenih površina

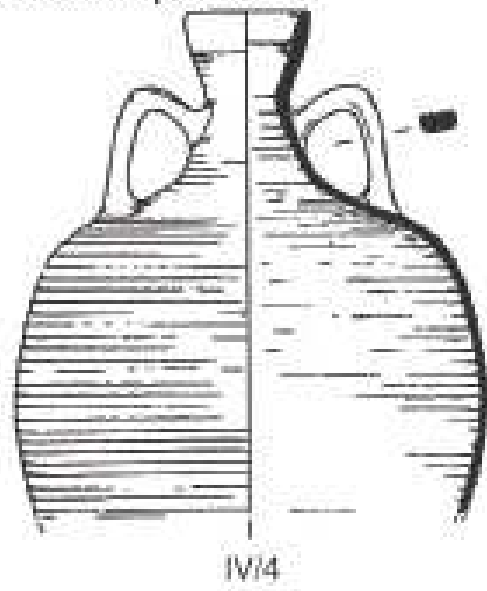
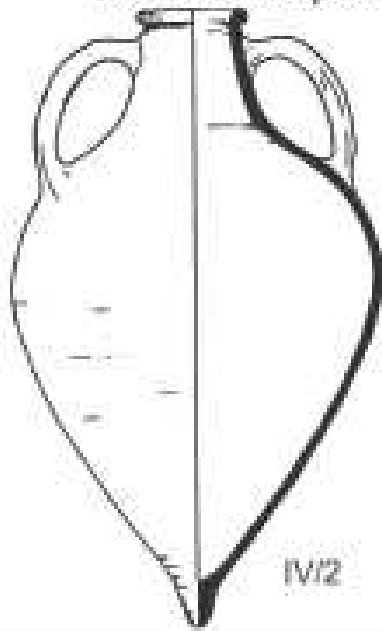

R=1:10

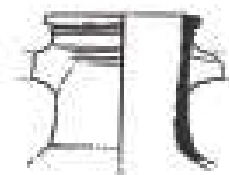
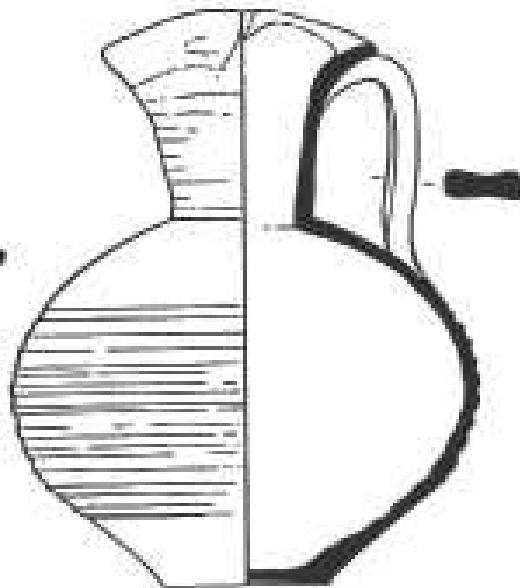
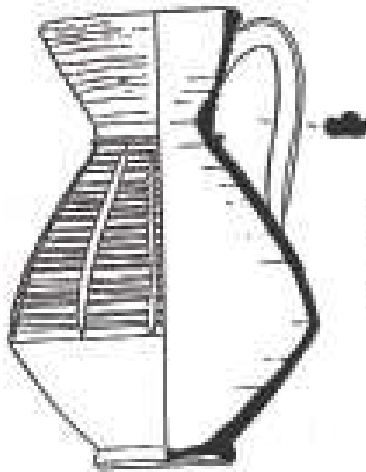
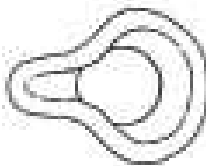
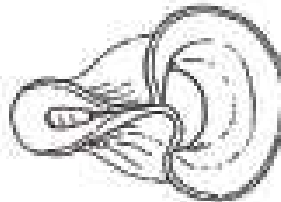
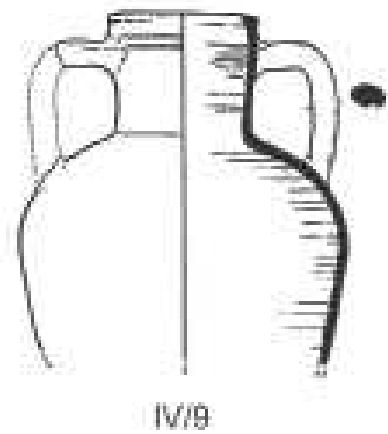
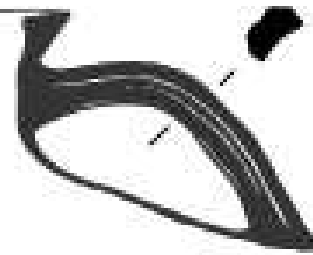
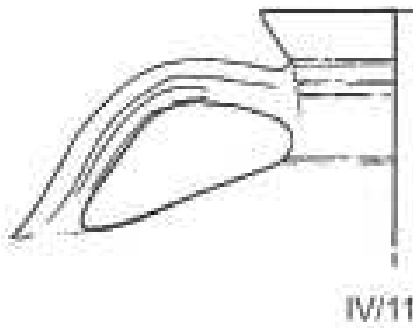

R=1:4

CIP - Каталогизација у публикацији
Народна библиотека Србије, Београд

904:726.8"652"(497.11)(083.82)

ГОЛУБОВИЋ, Снежана, 1961-

Viminacium : lokalitet pećine : nekropola oko južne gradske komunikacije / Snežana Golubović, Bebina Milovanović, Saša Redžić. - Beograd : [Arheološki institut] = Belgrade : [Archaeological Institute], 2022 (Beograd : Digital Art). - 383 str. : ilustr. ; 21 x 28 cm. - (Posebna izdanja / Arheološki institut = Monographs / Institute of Archaeology ; 78)

Tiraž 100. - Napomene i bibliografske reference uz tekst. - Bibliografija: str. 193-201. -

Summary: Viminacium site pećine necropolis around the south city communication.

ISBN 978-86-6439-075-0

1. Миловановић, Бебина, 1974- [аутор] 2. Реџић, Саша, 1973- [аутор]
а) Грбови и гробља -- Виминацијум -- Каталогзи

COBISS.SR-ID 69810185

