

ISSN 1821-4061

КАРАЦИЋ

ЧАСОПИС

ЗА ИСТОРИЈУ, ЕТНОЛОГИЈУ, АРХЕОЛОГИЈУ И УМЕТНОСТ

НОВА СЕРИЈА

БРОЈ 12/2020



ЦЕНТАР ЗА КУЛТУРУ И УМЕТНОСТ
АЛЕКСИНАЦ

Издавач/Publisher



ЕДИЦИЈА
„ЗАВИЧАЈНИ МУЗЕЈ АЛЕКСИНАЦ“

EDITION
“ALEKSINAC HERITAGE MUSEUM“



За издавача/Publisher
Маја Радоман Цветићанин

Уредник едиције/Editor
Александар Никезић

Редакција/Editorial board
др Алексеј Тимофејевић
др Драган Милановић
др Петар Милојевић
мр Владимир Јанковић
Лидија Ракоњац
проф. Данијела Милчић

Секретар редакције/Editorial secretary
Зоран Стевановић

Превод на енглески/Translation into English
Милана Шаренац

Цртеж на корици / Cover image
Завичајни музеј - тушеви у боји
мр Владимир Јанковић

Припрема за штампу/Prepress
Мирољуб Никић Мања

Штампа/Printing
Терција Бор

Тираж/Copies
200

ISSN 1821-4061

ЧЛАНЦИ / ARTICLES

Археологија / Archeology

- Петар Милојевић
**Погребне праксе код Скита из црноморских
степа током старијег гвозденог доба..... 7**
*Funeral Practice with the Scythians from the Black Sea Steppes
during the Early Iron Age*

Историја / History

- Зоран Стевановић
Милан Петровић
Риста Прендић и његови потомци – кратке биографије..... 34
Rista Prendicand his Descendants - Short Biographies

- Никола Тошић Малешевић
**Народни посланици из окружија Алексиначког и среза Бугар-
Моравског окружија Крушевачког на Светоандрејској скупштини
1858–1859. године..... 46**
*Members of Parliament of the County of Aleksinac and the Bulgarian -
Morava District of the County of Krusevac at St. Andrew's Assembly from
1858 to 1859*

- Игор Митић
**Четвороразредна основна школа у Грејачу
од 1895. до 1945. године 71**
The Four-grade Primary School in Grejac from 1895 to 1945

- Зоран Стевановић
Милан Петровић
Основна школа у Нозрини 103
The Primary School in Nozrina



Грађа / Sources

- Александар Никезић
Заоставштина Ристе Прендића 122
The Legacy of Rista Prendić

Језик / Language

- Данијела Милчић Ђошић
Аблативна локализација у делу Тихомира Ђорђевића
Наш народни живој 135
Ablative Localization in "Naš narodni život" by Tihomir Djordjević

- Маја Радоман Цветићанин
Из лексике села Катун 147
From the Vocabulary of the Village Katun

Музика/ Music

- Мр Томислав Братић
Прилог за библиографски речник музичких установа,
организација, друштава и музичара у Алексинцу
од 1859. до 2000. године. 174
Appendix to the Bibliographical Dictionary of Musical Institutions,
Organizations, Societies and Musicians in Aleksinac from 1859 to 2000

Прикази / Reviews

- Нинослав Станојловић
Славиша Јевтић, Никола Тошић Малешевић, Љубиша Младеновић
Врмца, књига 1-2, Културно-просветна заједница Србије,
Удружење српских ратних добровољаца и ратника ратова
1804-2001, њихових потомака и поштовалаца „Хајдук Вељко“
Сокобања, (Библиотека Хроника села, бр. 425), Београд-Сокобања
2020, 366, 406 стр...... 207



Репринт

Лист "Караџић", број 2 и 3, фебруар и март 1900. године	211
<i>The Reprint of the Original "Karadzic" Journal, issues 2 and 3 from February and March 1900</i>	
Упутство ауторима за предају рукописа.....	261



ЕДИЦИЈА
„ЗАВИЧАЈНИ МУЗЕЈ АЛЕКСИНАЦ“

EDITION
"ALEKSINAC HERITAGE MUSEUM"

Петар Милојевић

903.5(=221.16)"638.3"
94(395)

ПОГРЕБНЕ ПРАКСЕ КОД СКИТА ИЗ ЦРНОМОРСКИХ СТЕПА ТОКОМ СТАРИЈЕГ ГВОЗДЕНОГ ДОБА

Апстракт: У домаћој литератури се ретко срећу радови везани за анализу и интерпретацију историјске и археолошке грађе о Скићима. Овај рад сумира досадашња сазнања о обичајима сахрањивања код Скићских племена у степским областима северно од Црној Мора. Рад презентује податке о гробној архитектури и прилозима, погребним обичајима, социјалном статусу сахрањених индивидуа, као и гробницама у гробовима које су се дешавале у периоду од 7. до 4. века п. н. е. Прикуљени подаци појачани из објављених резултата археолошких истраживања која се на анализираној територији активно спроводе од прве половине 19. века.

Кључне речи: Скићи, старејше гвоздено доба, Црноморска степа, погребни обичаји, гробна архитектура, курјани, калкомбни гробови, зидане гробнице, материјална култура скићских номада.

СКИТИ

Скити су били номадски народ који је историјски егзистирао између 800. и 200. године п. н. е. Писани извори и иконографија су давно сугерисали да Скити припадају индоевропској групи народа, што је касније потврђено антрополошким и генетичким истраживањима (Renfrew 1987: 178-211; Chikisheva 2000; Stepanova and Pankova 2017: 91). Воде порекло из јужног Сибира, а током времена се срећу на огромној територији од северне Кине до југоисточне Европе са центром између река Дњепар и Дон. Већина савремених историчара се слаже да су се Скити из матичне области померили на запад што под притиском других номада, што због ма-



совних миграција изазваних климатским променама, које су почеле да утичу на развој степских пејзажа у другој половини 9. века п.н.е. (Van Geel 2004; Jacobson-Tepfer 2008).

Захваљујући Грцима и њиховој колонизацији северних обала Црног мора добијамо прилично квалитетне историјске извештаје о овом народу. Новоосноване грчке насеобине водиле су интензивну трговину са народима из унутрашњости, чиме је између осталог долазило до јаке културне дифузије између два народа (Minns 1913; Braund 2005).

Претпоставља се да већ Хомер спомиње становнике садашње Јужне Русије и Украјине као хипомолге т.ј. као оне «које доје кобиле». Они се хране «млеком» и заслужују «дивљење» (Илијада, XIII). Име Скита јавља се први пут код Хесиода, т.ј. у VIII столећу пре Христа. Али највише, и то веома исцрпних података, скупио је о овом степском народу знаменити грчки географ и историчар Херодот. Обичаје Скита, њихову културу, религију, култ и начин сахрањивања описао је у својој Историји, наводећи да је читав простор на северу око *Понија Еуксинског* (Црног Мора), од Дунава до Дона, у дубину од двадесет дана пута, насељен Скитима (Херодот, IV: 132-135).

Ските је прозвао Херодот (Историја, Књ.4) по Сколотоу како су сами себе звали. Грчки назив Σκύθαι је вероватно верзија истог имена, или Skuda - (где Херодот непознати глас [ð] мења са Λ; док - тои представља источно-иранску множину наставка -та). Ова реч је изворно значила «стрелац», а изведена је од индоевропског корена *skeud* - у значењу «бацати, пуцати» (што се може упореди са енглеским *shoot*, или немачким *Schütze*) (Szemerényi 1980: 20, 45-46).

Поред Грка, Ските помињу и асирски анали (око 700. год. п. н. е.), где се јављају под називом Ишкузаи, народ који са севера упада у Асканију, данашњи Азербејџан све до језера Урмија (Szemerényi 1980: 6-7). Познато је да су скитска племена дуго доминирала у земљи Мана, учествовала у нападу на асирску престоницу Ниниву и у коначном уништењу Урартске државе (Галањина 1977).

Претпоставка је да се Скитско друштво састојало из мреже номадских племена чија основна економија је подразумевала пасторализам и пљачку. Они су харали дуж степа Европе и Азије, укључујући и данашњи Казахстан, Азербејџан, северну Украјину и северну Русију. Стекли су репутацију захваљујући изванредним стрелцима који су често ангажовани као плаћеници (Cernenko 1983). У сваком случају Скити су први номадски народ који се појавио у степи као вешт јахачи народ, на коњима без седла. Њихова велика вештина у јахању ускоро ће бити прихваћена од суседних народа са којима су дошли у контакте (Alexeyev and Korolkova 2017). Без



обзира што су Скити носили репутацију ратничког и суровог народа они су ипак развили своју јединствену културу и уметнички стил, познату под називом *сѿейска умейносѿ* (Jacobson 1995).

Историјски извори о начину сахрањивања код Скита

Херодот говори о томе, како је краљевска власт код *царских* Скита веома јака, да Скити веома много држе до својих гробница, нарочито царских, да умрлог цара возе у свечаној поворци по целој земљи, док не стигну на место сахране. Када краљ умре Скити у земљи ископају једну велику и дубоку четвороугаону гробну раку, па кад је заврше, покојника премажу воском, изваде му утробу, очисте је и напуне мирођијом, тамјаном, семеном од першуна и копара, онда покојника зашију, ставе га на кола и возе до другог племена. Људи до којих се проноси покојник одсецају себи парче уха и косу, зарезу кожу око руку, изгребу лице и нос и пробадају стрелом шаку леве руке. Припадници племена онда возе краљево тело до другог племена које је под њиховом влашћу, а прате их, опет, ови код којих су раније били. Кад са покојником обиђу сва племена, одлазе, најзад у своје најудаљеније покрајине и на гробље. Ту онда ставе покојника у гробницу на сламу, забоду и са једне и са друге стране у земљу копља, па преко покојника наслажу даске, а изнад њих асуру. Тада усмрте и ставе у преостали део широке гробнице једну од његових незаконитих жена, његовог куvara, гласника, његове коње, и приложе унутра почасне жртве. Од гробних предмета најчешће похрањују краљево оружје, накит као и разне предмете и украсе домаће радиности углавном од сребра и злата. После свега тога саграде од земље једну велику хумку. Након годину дана приређује се велика свечаност око царске гробнице и том приликом убијају педесет коњаника са коњима. (Херодот, IV: 141-142).

Археолошка истраживања појединих хумки, попут Чертомљике (Т.1/2,4) и Куљопске, у којима су били сахрањени неки скитски цареви, у великој мери потврђују Херодотове податке. У њима су пронађене изванредно богате збирке предмета непроцењиве уметничке и историске вредности, који се налазе у Ермитажу у Петрограду (Meуer 2013).

Историјат истраживања Скита и њихових некропола

Истраживања о Скитима почела су у Русији у 18. веку, када су научници почели да проучавају словенске народе и руску државу. Прва ископавања кургана која су изазвала интересовање за скитске



артефакте су спроведена 1763. од стране генерала Мелгунова у околини Кировограда. Међутим, све до друге половине 19. века откривање скитских кургана је било случајно. Општи развој историјске науке у другој половини 19. века је био покретач интересовања научног света за историју скитских народа. У ово време су се појавили бројни значајни радови о географији и етнографији Скита. *К. Мулленхоф* (1886) и *В.Ф. Милер* (1887) су потврдили своје тезе које су се тичале сличности скитског и иранског језика. Током друге половине 19. века неколико врло великих скитских кургана је откривено у подручју доњег тока реке Дњепар (Tolochko and Polin 1999: 83-91). *И.Е. Забелин* и *Н.И. Веселовску* проучавали су кургане као Чортотмъик (Т.1/2), Александропољски (Т.1/1), Краснокутски, Солоха, и Огуз (Т.1/3) (Minns 1913: 154-171). Материјал са ових истраживања искористио је *И.Е. Забелин* у интерпретацији етнографске расправе Херодота о Скитима, што је био први методолошки покушај овакве врсте на територији Русије (Piotrovsky, 1974: 26-28; Tolochko and Polin 1999: 83-91; Тельнов и Синика 2014; Simpson and Pankova 2017).

Крајем 19. и почетком 20. века артефакти добијени са интензивних ископавања кургана вођених од стране *А. А. Бобринској* у области средњег тока реке Дњепар обогатили су колекцију скитских антиквитета. У периоду пре Октобарске револуције у шумско-степској зони источне Европе ископавања су почела на старим утврђењима. Одатле је потекао важан материјал употребљен за проучавање начина живота и културе земљорадника староседелаца који су били у блиској вези са номадским становништвом (Cunliffe 2019: 23). Достигнућа истраживача из царске Русије су забележена у радовима *М. И. Російовиџева*. Његова књига *Скифија и Босфор* (1925) пружа опсежну анализу писане и археолошке грађе, која је још увек користан приручник за изучавање скитске историје и културе упркос чињеници да садржи бројне спорне тачке.

Прве студије скитских споменика на Криму су спроведене између 1821-1830, када су случајно откривени богати кургани Патиниоти и Куф Оба. Постојање великог скитског локалитета у старом граду Керменчик је познато од 1827. До почетка 20. века чланови Таврианске архивске истраживачке комисије и чланови Империјалне археолошке комисије (*Н. Веселовски, А. Кулаковски, А. Касхиар, А. Сџивен, Н. Романченко*) ископали су више скитских кургана у овом региону (Ольховский 1988).

У целини, истраживачи из царске Русије су били драгоцени у прикупљању и документовању археолошког материјала о Скитима. Њихов рад је идентификовао проблеме и донео предлоге за хронолошку и културну детерминацију Скита.



Совјетски истраживачи су наставили да развијају идеологију о својим прецима док су у исто време истраживали нове приступе у студијама о Скитима. Значајни доприноси разумевању Скита дали су *М.И. Арџамонов, Б.Н. Граков, В.А. Иљинскаја, и А.И. Тереножкин* (Piotrovsky 1974: 30; Тельнов и Синика 2014). Захваљујући њиховим напорима скитологија је постала независна и важна грана археологије. Развој скитологије у совјетском периоду ја био олакшан великим бројем ископавања која су нарочито постала актуелна након Другог светског рата. Током овог периода, откривено је преко 3000 скитских кургана различитих величина у степској зони северно од Црног мора. Међу њима су пажљиво ископани заиста изузетни кургани који припадају најелитнијем скитском племству: Мељитопол, Толстаја Могила, Гајманова Могила и Бабина Могила (Rolle 1989: 22-24; Klejn 2012: 16-23; Тельнов и Синика 2014). Такође, доста је урађено да би се завршиле студије о курганима који припадају скитској аристократији, које су делом ископавали археолози из царске Русије (Piotrovsky 1974: 30-31).

Активнија истраживања кримско-скитских споменика почела су 1945. год. са Тавро-Скитском експедицијом коју је предводио П. Шулц. Бројни кургани и древна насеља били су жиге ископавања (*А. Карасев, Н Појредова, В Баденичиков, Е Веимарн, О. Дасхевскаиа, О. Домбровски, Т Троицка, и други*). Током 1960-их и 1970-их година много је постигнуто од стране припадника Северно Кримске и Керченскаја (Kerchenskaya) експедиције - Института за археологију Академије наука, Украјина, СССР (*А. Счџински, А. Лесков, Е. Иаковенко, В. Корјусова и други*). Ови археолози испитанли су низ насеља и ископали десетине скитских гробова. У годинама које су уследиле неколико експедиција са Крима, Москве, Лењинградског археолошког института проучавали су из различитих углова многобројне скитске кургане и гробља (*В. Колойџухин, Е Симонович, С Бесонова, Е Буниаиџиан и, Е. Аковенко, и В. Олхховски*), затим насеља (*Т Висоџска, Аценко, О. Дасхевскаиа, А Сџхејлов, И. Кхрајунов, и други*), као и монументалну уметност овог народа (*П Шули, Н. Бојданова, Е. Појова, В Олхховски, и други*). Док су други научници покушавали да реконструишу политичку и друштвено-економску историју Кримске Скитије (*Е. Иаковенко, Д. Раиевски, О. Дасхевскаја, М. Скрзхинскаја, Е. Соломоник*) (Piotrovsky 1974: 30-31; Yablonsky 2000; Klejn 2012; Тельнов и Синика 2014).

Са новим миленијумом истраживања скитских гробова добијају мултидисциплинаран карактер, све више посвећен физичко-хемијским анализама и стручним експертизама из археозологије, археоботанике, палеопатологије, палеофорензике и других сродних дисциплина.



СКИТСКИ ГРОБОВИ ИЗ ЦРНОМОРСКИХ СТЕПА

Простране степе источне Европе у областима северно од Црног мора чине завршну зону Велике Евроазијске степе. Пространство тз. Јужне или Црноморске степе ограничена је обалама Црног и Азовског мора, док је њена северна граница мање јасна и иде дуж линије коју дефинише простирање зоне са черноземом који је карактеристичан за област шумских-степа. Западна граница је омеђена реком Дунав док је и конвенционална источна граница обележена реком Дон (Бјеловитић 2006).

Гробови и начин сахрањивања из 7. и 6. века пре нове ере

Скитски гробови 7. и 6. века пре нове ере пронађени у степама око Црног и Азовског мора нису бројни. Двадесетак њих припада управо овом периоду, док су гробови из периода између 5. и 3. века п. н. е. знатно бројнији. Таква ситуација указује да црноморске степе током 7. и 6. века п.н.е. вероватно нису биле нарочито атрактивне за живот номада. Негде у 7. веку п.н.е, Скити већ продиру на територију староседелачких земљорадника шумско-степског подручја око средњег тока реке Дњепар. Од тада су у свакодневни живот локалне популације имплементирани делови номадског војничког начина живота, што се манифестује изградњом утврђења против номада (Medvedev 1999). Током истог периода неке скитске војне формације су се помериле даље према западу и дошле до Трансилванијског платоа и доњег Подунавља где дају оригиналност локалној култури (Torál 2019). Територија испрекидане шумско-степске области средњег тока реке Дњепар је била насељена номадским Скитима крајем 7. века п.н.е., након завршетка њиховог војног похода на Блиски Исток у раном 6. веку (Drews 1988). Треба истаћи да су овде везе са Северним Кавказом много јасније него у подручју десне обале Дњепра. У исто време нови талас номада је дошао на подручје десне обале Дњепра где су грађена утврђења на њеној јужној граници и у унутрашњости шумско-степске зоне (cf. Черненко et al. 1986: 345-352; Marčenko and Vinogradov 2015; Cuniffe 2019: 122-126).

До данас позната гробља Скита у степским областима северног Црног мора и Азовског мора су већим делом представљена курганским гробницама, док су само четири гробља из 5. и 4. века без кургана, као и још неколико усамљених гробова из 4. века п.н.е. Постоје гробови из 7. и 6. века п.н.е. који су расути по изолованим местима у стеци али су углавном укопани у кургане из бронзаног доба и само два од укупног броја су класификована као аристократска. То



су Мељгуновски курган недалеко од града Кировоград и Криворожиски курган на реци Калитва. Најчешћа форма гробница од 7. до 5. века п.н.е. била је четвороугаона или полуовална јама. Из истог раздобља је и неколико дрвених гробница и катакомби. Дрвени гробови су најзаступљенији на површини тла (Мелгуновски Курган) и често садрже трагове паљења (cf. Ольховский 1977: 83; Marčenko and Vinogradov 2015; Alexeyev 2017: fig. 16; Cuniffe 2019: 123-124, fig. 5.4).

Гробови и начин сахрањивања из 5. и 4. века пре нове ере

У раном 5. веку п.н.е. број кургана са примарно скитским гробовима је значајно порастао. Појавиле су се групе скитских кургана са примарним и секундарним гробовима обичних чланова заједнице. Такође је присутан приметан пораст броја богатих гробова скитског племства. Међутим, већина данас познатих великих и богатих кургана условно названих *краљевски*, везују се за четврти век пре нове ере и углавном су лоцирани на обе обале доњег тока реке Дњепар, а неки од њих су били откривени у околини града Бердјанск у области Азовског мора. Сваки краљевски скитски курган је окружен мањим курганима са гробовима у којима су наоружани мушкарци и чланови краљевских породица. Такође од овог периода јављају се кургани који садрже гробове „обичних” чланова скитске заједнице који су били и номади и земљорадници. Ова гробља често имају од 10 до 100 курганских хумки. Висина и пречник варирају од једва видљивих до 1,5 m до 20 m. У оквиру група кургана обично су један или два значајне висине, док су остали распоређени око њих (Ivantchik 2011; Marčenko and Vinogradov 2015; Korolkova 2017; Cuniffe 2019: 124, fig. 5.4).

Курганске хумке из периода од 6. до 4. века п.н.е. које су биле подигнуте за сахране обичних чланова заједнице су биле од црне земље позајмљене из непосредне околине. У пределима где је било камених слојева као у области доњег тока реке Буг, затим области око брзака реке Дњепар и у доњем току Дњестра нађени су прстенови од камених долмена у основи хумке. У неким случајевима, више или мање значајне количине камена су нађене у околини хумки (Marčenko and Vinogradov 2015; Korolkova 2017).

Процес изградње хумке за скитске краљеве и племиће је захтевао опсежно ангажовање и велику количину енергије. Иако су величине кургана ове категорије скитске популације варирале током 5. и 4. века п.н.е. већина њих је била од 3 до 21 m висине и 30 до 350 m пречника. Данас је познато око 30 оваквих кургана у области доњег тока реке Дњепар. Највећи кургани су били од 14 до 21 m висине.



Овакви кургани су Александропољскии (21 m) (Т.1/1), Чертомљик (19 m) (Т.1/2, 4), Огуз (20 m) (Т.2/1), Бољшаја Шимбалка (15 m) (Т.2/3) и Козел (14 m) (Т.2/2) (cf. Minns 1913: 154-171; Черненко et al. 1986: 9-29; Ivantchik 2011: 76-77, Map 3.1.; Marčenko and Vinogradov 2015; Ochir-Goryaeva 2015; Cunliffe 2019: 139-147).

Већина краљевских скитских кургана је била грађена у етапама. Приликом подизања хумке, коришћени су бусени или специјално направљени котури траве. Краљевски кургани су често имали високе и широке фасаде подупрте великим камењем. И кургани обичних, као и они краљевских чланова били су окружени јарковима чија је ширина и дубина зависила од величине хумке. Сваки јарак је имао један или два прекида. Камене скулптуре скитских ратника су често биле постављане на врх кургана (Т.2/5). Археолози обично налазе ове скулптуре или у хумкама или у јарковима, што указује на то да су пали са својих првобитних позиција. Гло испод кургана, јаркови, а некад и саме хумке скитских кургана од 6. до 4. века п.н.е. обично су садржали остатке посмртних гозби (cf. Черненко et al. 1986: 345-352; Lincoln 1987; Davis-Kimball 1997; Ivantchik 2011: 76-77; Korolkova 2017).

Кургани из 4. века п.н.е. који су припадали члановима скитске аристократије, а нарочито код оних који су имали виши социјални статус - приметна је иста традиција приликом великих посмртних гозби и даривања покојника. Насип Чертомљик кургана је било најбогастији таквим даровима који су садржали скоро 250 коњских жвала као и бројне бронзане и златне украсе за узде, остатке седла, 10 бронзаних дршки мача и доста врхова стрела (Minns 1913: 155-165; Alexeyev 2012: 25-27). Занимљиво је напоменути да су обичне хумке подједнако као и велике хумке скитског племства могле бити подигнуте изнад гробова како мушкараца тако и жена слично је и у секундарним курганским гробовима скитског племства који су могли да припадају подједнако и женама и мушкарцима, док нису забележени појединачни кургани богатих жена без секундарног гроба који је припадао мушкарцу, детету или младићу. (cf. Lincoln 1987; Ivantchik 2011: 92-94, Map 3.2; Polin and Karnaukh 2012; Korolkova 2017; Cunliffe 2019: 139-147).

Истраживачи се слажу да су многи кургани 4. века пре нове ере служили као породичне гробнице као што је Толстаја Могила (Т.2/4), где је примарни гроб припадао племићком ратнику (Rolle 1989: 23, fig. 16). Касније, богата жена, вероватно његова супруга, била је постављена у исти курган, праћена са четири слуге, да би на крају и дете било сахрањено у истом кургану (Lincoln 1987; Davis-Kimball 1997).



Катакомбни гробови

Катакомбне гробне конструкције са једном или више просторија, почињу да се јављају код Скита у 6. века п.н.ере, док током 4-3. века п.н. ере постају доминантне структуре у највећем делу степе око северне обале Црног мора (Т.1/3-4). Прву типолошку класификацију катакомбних одаја у скитским курганима у области северне обале Црног мора одрадила је Б.Н. Гракова (1964) што је касније унапредио Ољховски (1977). Према њему, познато је чак десет различитих архитектонских модела катакомби, који се јављају у скитској степи од 6. до 3. века п.н.е. У 6. веку п.н.е. познат је само један тип катакомби који има паралелну структуру улаза са одајом, која је орјентисана правцем исток-запад (Т.2/6). Дуже осе на улазу и одаје окренуте једна према другој индикативне су за област у унутрашњости степске Скиртије (cf. Ољховский 1977; Rolle 1989: 20-24; Ochir-Goryaeva 2015).

До гробне одаје се долази кроз улазну јаму, која је у неким случајевима продужена додатним хоризонталним каналаом. Улазни ходник од отвора до одаје био је оивичен даскама, колцима или камењем. Сама одаја није велика и намењена је телу са пратећим прилозима.

Катакомбе из 5. века не убрајају само најједноставније, већ и неке знатно сложеније варијанте. Код богатих сахрана се у неким случајевима конструишу једна или две знатно пространије гробне одаје. На обичним гробљима 5. и 4. века п.н.е. присутне су гробнице разних типова али са једнаким или јако сличним стилско-техничким решењима. Све катакомбе на гробљима обичних Скита су углавном малих величина и дубина, не више од 2 до 2,5 м (Т.2/7). Са друге стране катакомбе богатих краљевских кургана су некад импозантних димензија и дизајна и иду у дубину од 4 до 14 метара. Међутим, ако изузмемо димензионе варијације све ове катакомбе су суштински сличне онима у којима су сахрањивани обични становници (cf. Minns 1913: 151-152; Черненко et al. 1986: 345-352; Lincoln 1987; Cunliffe 2019: 139-41, 152 fig.11.4).

СКИТСКИ ГРОБОВИ НА КРИМСКОМ ПОЛУОСТРВУ

Крим се налази на северној обали Црног мора, уз западну обалу Азовског мора. Површина целог полуострва је 27.000 km². Обала овог полуострва је испрекидана са неколико већих увала и поморских лука. Кримско полуострво је повезано са копном преко уске 8 км широке Перекопске превлаке. Са становишта његових природних географских услова на Криму су заступљене степе, брежуљци



и планине. Дуж југоисточне обале од града Севастопоља до Феодосија, простиру се Кримске планине, док степе заузимају око 70% територије полуострва. Већи део територије полуострва Крим има континенталну климу, изузев крајњег југа где под утицајем Црног Мора преовлађује субтропска клима (Бјеловитић 2006).

Грбови и начин сахрањивања током 7. и 6. века пре нове ере

Рани период Скитске историје од 7. до 6. века пре нове ере карактерише одсуство било каквих насеља на Криму. Скити тада вероватно нису били нарочито бројни, а и водили су искључиво номадски начин живота, тако да се једино током сезонских годишњих миграција њихов број повећава. Неколико појединачних Скитских гробова из 6. века пре нове ере пронађено је у степским областима полуострва. Неки су идентични са Скитским гробовима истог датума који се налазе у црноморском степском региону. Сахране су вршене у гробним јамама, а приметно је да доста гробова има јасне карактеристике Кизил-Кобин културе. Мртви су сахрањени у цистама израђеним од масивних камених плоча понекад окружених оградом. Пратећи артефакти најчешће укључују ручно моделирану грнчарију у Кизил-Кобин стилу (Т.3/1) и типична скитска оружја. Оријентација мртвих је углавном усмерена ка западу. Мртви су сахрањени обично на леђима али постоје случајеви када су покојници положени у згрченицу или полу-згрченцу (Ochir-Goryaeva 2015). Интересантна су два случаја, један у Белоглинка и други у селу Колоски, где је полу-згрчени скелет жене праћен типичном Кизил-Кобин керамиком (ручно израђене посуде са геометријским орнаментима) лежао преко мушког скелета, што је интерпретирано као ритуал приликом сахрана мешовитих брачних парова (Ољховский 1982).

Током 7. и 6. века, Скити постепено преузимају доминацију над локалном Кримском племенима чиме се формира мешовити етнос познат под називом Скито-Таури.

Грбови и начин сахрањивања током 5. века пре нове ере

Крајем 6. и почетком 5. века пре нове ере, Европска клима се драстично мења и постаје хладнија и влажнија. Реке у степи, укључујући и оне на Криму, постају дубље, док је ниво Црног и Азовог мора порастао. Вегетација је постала бујнија што је током дужег временског периода погодно утицало на развој номадског сточарства у степама. Све то се одразило на знатно повећање скитског становништва на Криму током 5. века пре нове ере (Taaffe 1990; Van Geel



2004). Поред континуиране и активне везе Скита са Кизил-Кобин културом, контакти са класично Грчком културом добијају све већи значај (Braund 2005).

Анализом више од 50 гробова из 5. века пре нове ере могуће је дефинисати основне карактеристике скитских сахране у гробним јамама и каменим сандуцима. Скелет је углавном орјентисан ка западу, са готово обавезаним сетом оружја. Као стандард, гробнице су кургани чија висина варира од 0.2 до 6 м. Гробови из 5. века п.н.е. раштрани су широм степског појаса Кримског полуострва, а најчешће се срећу у брежуљкастом појасу на Керчком полуострву. У курганима су заступљене сахране како обичних људи тако и племства (Черненко et al. 1986: 41-48).

Мапа гробља из 5. века пре нове ере открива правац скитских продора на Кримском полуострву, који је ишао правцем од Перекопске превлаке ка југу и Кримским планинама, затим на југозапад до града Таркханкута и на исток до Керчког полуострва. Најинтересантније гробнице откривене су код Јевпаторија, Грушевоје, Нимфеума и у подножју Кримских планина. Тако да до краја 5. века п.н.е. највећи део полуострва контролише Босфорско краљевство у коме су грчко-скитски контакти били најдужи и најразноврснији. Трагови интеракције између ове две културе евидентни су кроз археолошки инвентар из гробова скитског племства (cf. Alexeyev, et al. 2017; Braund 2005; Minns 2011).

Начин сахрањивања у већини кримских гробница је прилично сличан са скитским гробљима у степама северно од Црног мора. Међутим, неколико њих се разликују, првенствено због тога што су сахране обављене без типичне курганске хумке. Гробља без хумке, позната су из Фронтвоје, Золтоје и Рибоније, интересантно је да су оваква гробна места поново коришћена у периоду од неколико година или деценија. Приликом сахрањивања новог тела, кости старије сахрањеног покојника би биле пребациване на другу страну гроба или чак делимично извађене из јаме. Гробља без хумки, комбинују обичаје Скита (западна оријентација, типично оружје и други пратећи артефакати) и локалних Кизил-Кобинијан гробних традиција (ниске кружне ограде око гробне коморе, згрченац код покојника, посипање црвеним пигментом и прилози полиране керамике). Вероватно да су таква гробља коришћена од стране седелачког и углавном мешовитог становништва. Процес преласка на седелачки начин живота прво укључује најсиромашније друштвене групе, док је главна маса Скита током 5. века п.н.е. упражњавала номадски начин живота, повремено напуштајући Кримско полуострво (Ольховский 1988).



Гробови и начин сахрањивања током 4. века пре нове ере

Скитско становништво се током 4. века п.н.е. знатно повећало. На северу Крима, није откривено много Скитских гробова али они који су откривени су катакомбног типа попут Филатовке, Чкалово, Черноземње, и други. У западном Криму, скитске сахране се обављају у групама од 4 до 20 кургана. Камење и обрђени камени блокови улазе у широку употребу за изградњу гробне структуре и курганске хумке, где се понекад зидови, подови и плафони праве од истесаних камених плоча. Поред камених цисти различитих величина, почињу да се конструишу коморе са каменим сводовима и хоризонталним улазима (Т.4).

Пракса постављања камене антропоморфне скулптуре на нисипу кургана постала је широко распрострањена. Као оне у области Црног мора Кримског скулптуре су исклесан у облику мушких ратника са тоболацем, луком, мачем, копљем, а понекад и са ритоним (Т.3/2), за чије монтирање се понекад користи база од камене плоче са рупама, чија је употреба карактеристична за западни Крим. Претпоставља се да су квалитетније скулптуре израђивали грчки клесари по наруџбини скитског племства (cf. Ольховский 1988; Shcheglov, et al. 1991).

Током 4. века у подножју Кримских планина мртви су претежно сахрањивани у каменим цистама. Гробне јаме, камени сводови, катакомбе и гробнице од дрвета су били веома ретки. Изванрдан пример овог типа представљ *Курјан Талајевски 1* код села Грушевоје, где је 1891. год. откривена пространа камена циста, која је садржала мушки скелет у позлаћеном гвозденом оклопу са борбеним појасем, малом секиром, 5 копља, стрелицама са тоболцем, грчким бронзаним шлемом, великим ритоним од рога, као и многим другим предметима који су били положени у његовој близини (Ольховский 1988; Cunliffe 2019: 128-143).

Скитска популација је посебно порасла на Керчком полуострву. Овде гробови из 4. века п.н.е. чине више од половине укупног броја скитских сахрана на читавом Криму. Већина сахрана је откривено у гробљима која садрже од свега неколико па до 50-60 сахрана у већим некрополама. Гробља без Кургана, као што су Золтоји, Рибноје и Фронтвоје имају дуги континуитет сахрањивања. Она су припадала Скитском и Кизил-Кобинијанском становништву. Групе таквих сахрана откривене су у близини села Лењино (Т.3/2а), Ипчево (Т.3/3), Астањино (Т.3/2b), Брањоје Пољак (Т.3/4), Зелени Јар (Т.3/5). Претпоставља се да су Гробови код Кирова и Семеновке етнички чистија и припадају углавном Скитима. Мртви су смештани у камене сандуке,



сводне гробнице или јаме са каменим плафоном. Иако скитска насеља још увек нису добро истражена, дошло се до закључка да је велики број равних гробова без кургана припадао седелачком или полуседелачком становништву полуострва Керч (Ољховский 1988).

Скоро сви гробови скитских племића се налазе у кругу од 20 км око старогрчког Пантикапејума, главног града Босфорске краљевине. То укључује сахране у Ашики, Ак-Буруну, Кекуватсково, Пантиоти, Три Брата, и Куљ-Оба Кургани (Черненко ет ал. 1986:41-48). Посебно интересантна сахрана откривена 1830. год. у кургану Куљ-Оба (Брег Пепела) (Т.4). Она је имала пространу сводну дворану од тесаног камена 4,6 x 4,2 м и висиномод 5,3 м (Т.4/2), несумњиво изграђен од стране грчког архитекте. Сахрањен је скитски племић или краљ који је положен на луксузном дрвеном кревету. Глава му је била украшена капом од филца која је била прекривена златним плочицама. Носио је огрлицу, прстење, наруквице, а све од најфинијег злата. Одмах поред њега су положени његови обредни предмети, златна патера и оружја која укључују кратак мач, тоболац, и брус са златном дршком. Лево од кревета је сахрањена жена у саркофагу од чепреса. Њена одећа је украшена златним плочицама. Носила је дијадему са привесцима, минђуше, огрлицу и наруквице све направљено од злата. Одмах поред ње је било бронзано огледало. Између потколеница је била смештена лоптасто обликован бокал израђен у електрону са сценама из скитског епа. У јужном зиду свода био је сахрањен штитоноша који је био положен у пратњи коња, копча, кацигом и штитницима за ноге (cf. Черненко ет ал. 1986: 345-352 Grach 2001).

Период од 3. века пре нове ере па све до 3. или 4. века нове ере обележен је падом скитске силе у областима око северних обала Црног мора. Под притиском сарматских племена преживели Скити повукли су се на Крим и у областима око доњег Дњепра, добивши тако статус новог етно-политичког ентитета, названог Скитија Минор према Старбону.

ПОГРЕБНИ ОБИЧАЈИ И СОЦИЈАЛНИ СТАТУС ПОКОЈНИКА

За разлику од дизајна гробова, изгледа да се неки суштински обичаји сахрањивања нису нарочито мењали кроз време. Од 6. до раног 3. века п.н.е. преминули су били сахрањени испружени на леђа са главом оријентисаном ка западу или северозападу, што је обичај од самог почетка скитског периода. Другачије оријентације су ретке. Попут сахрана из периода од 7. до 5. века п.н.е.и кургани са скитским



гробовима од 4. до 3. века п.н.е. углавном су били двојни. Колективни гробови су садржали од 2 до 6 тела која су била истовремено сахрањена. Поновна употреба истих гробница била је ретка и јављала се само у 4. и 3. веку п.н.е (Ольховский 1977; Черненко ет ал. 1986: 345-352; Rolle 1989: 21).

На гробљима обичног скитског народа најмање један гроб је садржао остатке богатог мушкарца или жене. Обични чланови скитског друштва су у својим гробовима увек били праћени малом количином артефаката. У мушким гробовима из 6. до 3. века п.н.е. готово све сахране садржале су комаде оружја, обично предмете као што је футрола са стрелама или само комплет стрела. Такође је било једно или два копља. Код старијих гробова било је и мачева или бодеза, док су метални штит или читав сет оружја били ретки. Делови коњских запрега у оваквим гробовима су ретки, а зауздани коњи још ређи. Негде су гробови ратника имали накит, као што су распарене бронзане минђуше или бронзане или гвоздене наруквице. Обични женски гробови су садржали различите врсте огрлица или гвоздених наруквица, као и мале апликације. Индивидуални женски гробови су такође имали делове оружја. Према калкулацијама *Е.П. Буњаиџан* између 27% и 29% женских гробова из периода 4. и 3. века п.н.е. су садржали наоружање.

Скоро сви мушки и женски гробови су имали прилог у виду хране животињског порекла као што су овчија плећка, или ређе, месо коња или говеда. Месо са забоденим ножем је обично било у дрвеној посуди или на послужавнику поред главе преминулог.

Ратници сахрањени са целим комплетом дефанзивног и офанзивног оружја испод ниских кургана (испод 1 м висине) вероватно су заузимали посебно место у друштву. Већина локалитета са посмртним остацима ратника нађени су у околини села Новаја Розановка у региону Николајевски и у селу Красни Подол у Херсонској области.

На некима од скитских гробља, јако сиромашни гробови мушкараца и жена не садрже артефакте. Ово сугерише постојање јасне разлике у материјалном стању међу слојевима слободног скитског становништва. *Екаџарина Буњаиџан* је поделила скитско становништво 4. и 3. века на пет социјалних категорија:

- 1) сиромашне
- 2) највећи део као средњи слој
- 3) богати слој обичне популације
- 4) врло богати чланови обичне популације
- 5) нижи слој скитске аристократије



Њена рачуница је била заснована на проналасцима 534 гроба са 9 гробља у области доњег тока реке Дњепар. Међу класификованим курганима скитског племства не постоје два слична по величини гробнице или погребном ритуалу. Већина скитских кургана је претрпело пљачкање и немогуће је одредити све њихове различитости по материјалном статусу или по пратећим артефактима.

Значајне разлике код неких кургана подразумевају присуство сахрањених коња у посебно направљеним гробницама и тела особа које су вероватно намерно убијене како би пратили главног покојника. Код других кургана нема убијених људи и коња, а пратећи артефакти нису тако изузетни. Обичај сахрањивања коња у засебне гробове користи се до 5. века п.н.е. Обичај сахрањивања особа које прате мушкарце и жене је настао у 4. века п.н.е. (Черненко ет ал. 1986: 345-352).

Број сахрањених коња у засебним гробовима варира од 1 до 11, али већина садржи једног до три коња. Као правило, коњи су сахрањивани са богатом опремом за зауздавање и са украсима од злата, сребра и бронзе са приказима животиња. Неки гробови садрже остатке седла. Истраживачи верују да су коњи били за јахање. Чешће су поред гробова коња налажени гробови коњушара. Пример таквог сахрањивања је Толстаја Могила (Т.2/4) где се поред два гроба коња налазе три гроба коњушара, а у Чертомљику су два коњушара била у гробу.

Број особа које су пратиле племство је варирао, али је обично био од једне до пет особа. Имовно стање и социјални статус били су евидентно различити за сваког племића. Неки од њих су били у пратњи богатог комплета личних ствари, док други нису имали никакве пратеће артефакте. Пол и старост слуга који су сахрањени са племством није имао установљена правила. Неке племићке скитске жене биле су праћене женама, а некада мушкарцима за које се сматрало да су чувари. Тамо где је примарни гроб припадао мушкарцу, пратећи гробови су обично припадали мушкарцима са малим количинама оружја. Положај слуга у гробовима у односу на главног покојника којег су пратили је варирао и верује се да је одраз њихових односа током живота са господарем или господарицом којег су пратили на други свет. Збир пратећих артефаката из гробова племства не открива стандард, иако има заједничких обележја који уједињују гробове мушкараца и жена. Ови артефакти подразумевају бројне златне плочице које су красиле одећу, мртвачки покров и фризуру, а у неким случајевима их је било више од 2000 комада. Неки лични украси су широке ламеларне наруквице и златно прстење. У гробовима племићких скитских жена на сваком прсту је био један прстен



или више њих. Врло карактеристични су проналасци у гробовима богатих мушкараца и жена који укључују златне огрлице, ритуалне чиније од сребра (неке са позлатом), као и дрвене посуде са златним плочицама украшеним животињским мотивима. Број ритуалних посуда је био између једне и десет. Једино је десет истих посуда нађено у Чмиревој Могили. Реткост је да се ритуалне посуде нађу поред тела. Обично бивају постављене на посебно скривеним местима. На пример, у Толстаја Могили ритон и чинија посебно направљени у минијатури за потребе сахране нађени су поред скелта детета. Грб жена није имао ритуалне посуде, али на узглављу „царице“ је нађено неколико стаклених чинија и сребрна здела. Ручно рађена локална грнчарија за церемонију сахране, садржи специфична обележја номадске скитске културе и представљена је са неколико врста простих посуда и здела, чије се форме и начини израде нису много мењали током времена (cf. Черненко et al. 1986: 349-352; Lincoln 1987; Shcheglov, et al. 1991; Alekseev 2012; Ochir-Goryaeva 2015; Korolkova 2017; Hasanov 2018; Cunliffe 2019: 274-323).

Кургани највишег скитског племства обично су имали амфоре, црне полиране античке посуде за пиће, комаде покућства и бронзане бакраче у којима је било жртвено месо или коњ, овца, крава. Код неких најбогатијих кургана покућство се налазило у посебном простору, док се 10 или више амфора са вином налазило недалеко од гробова слуга. Грбови племићких ратника су имали доста одбрамбеног и нападачког оружја, са футролама за стреле (и са стрелама) украшени златним плочицама, једним или више мачева са дршкама и корицама опточених златом, копља и понегде борбене убудне секире. Стални елемент одбрамбеног оружја у свим богатим војним гробовима био је само оклоп, који је у неким случајевима склоп златних плочица који формирају украс за груди. Често су се стављали у гробове штитови од гвоздених крљушти и плочица, али нису могли добро да одоле времену. Масивни метални појасеви су били чести у богатим војним гробовима. Нису сви грбови садржали грчке бронзане шлемове или оне локалне направљене од гвоздених плочица. Комади оружја су стављани на различита места. Нешто од војног арсенала је ношено и употребљавано током живота, док је други део, који је углавном налажен у оставама или скривеним местима имао церемонијални карактер. Ови комади оружја нађени на скривеним местима били су украшени златом. У грбовима племићких скитских жена комади оружја су ређи него код обичних жена. Постојао је мач који је нађен у гробу богате жене у северном делу Кургана 22 у селу Вољнаја Украина. У целини, грбови жена највишег скитског племства су карактеристични по златним наруквицама и стакленим



перлама, различитим врстама прстења, златним минђушама и огледалима. Честа су и грчка вретена изрезбарена од костију. Уз поману артефакте у гробовима племства из 4. века п.н.е. било је разноразних предмета од племенитог метала, бронзе и костију - грчког порекла (cf. Черненко et al. 1986: 349-352; Lincoln 1987; Rolle 1989; Shcheglov, et al. 1991; Alekseev 2012; Korolkova 2017; Cunliffe 2019: 274-323).

Из нешто даљих области под скитском контролом долазе интересантна сведочанства о њиховим навикама, модним детаљима и погребним праксама. Тако је први археолошки налаз који потврђује коришћење канабиса откривен у Сибиру, на локалитету Пазарик у Алтајским планинама. Ту је откривена гробница са сахраном мушкарца из вишег сталежа, где је поред бројних прилога пронађено и семе индијске конопље. Захваљујући ниским температурама и присуству пермафроста, читав садржај гроба је фантастично сачуван, тако да су се на кожи покојника могле видети чак и тетоваже јелена и осталих бића из иконографије степских коњаничких народа. Највећу пажњу је привукао бронзани котлић пун каменчића и конопљиног семена, преко кога се налазила мала *шленда* предвиђена за главу уживаоца, чиме је знатно појачаван утицај конопљиних испарења (Rudenko 1970).

Неки истраживачи налаз из Пазарика, поистовећују са Херодотовим описом скитског парног купатила : *семе ове конойље узму и уђу њод своје вунене њокриваче и бацају ња на усијано камење, ња оно њушња мирис и њолику њару какву не можеш наћи ни у једном хеленском њарном куњањилу*. Ово је за Ските најомиљеније парно купатило и у њему подврискују од удобности.” (Херодот, IV: 142). Поред овог налаза, Руденко је и у осталим гробовима пронашао металне предмете који су, по његовом мишљењу, коришћени за пушење конопље, те напомиње да је конопља највероватније коришћена свакодневно (Fleming and Clark, 1998; Merlin 2003; Rudenko 1970). Налаз (1993) сахране чувене *Легене краљице* потврдио је Руденкове наводе, пошто су руски археолози у гробу наишли на церемонијалну посуду пуну конопљиног семена, а анализом текстила је утврђено да је одећа покојнице направљена од конопљиних влакана (Molodin 2008).

*

Трагови скитске материјалне културе на територији Србије су малобројни, тако да пажња истраживача није нарочито усмеравана ка проучавању овог степског народа. Истраживачки радови у



том смеру најчешће су обављани у оквирима евидентирања и хронолошког позиционирања скитског оружја и коњичке опреме (Јовановић 1977; Паровић-Пешикан 1994; Ljuština and Ninčić 2017). Досадашње анализе су показале да се најстарији скитски налази са наших простора могу везати за почетк 6. века п.н.е. (Zotović 1985: tab. XXXII; Ljuština and Ninčić 2017), док се њихова највећа заступљеност углавном подудара са почетком 5. века п.н.е. и допире на југ до Призрена у Метохији (Vasić 1977: Т.41/2). Већ се крајем 5. века п. н. е. број налаза смањује и ограничава на Подунавље. У последње време развија се мишљење да је обликовање материјалне културе злотске групе одвијало под скитским утицајима, обзиром да се су на керамици уочене елементарне сличности (Капуран, ет ал. 2014: 56). Генерално гледано досадашњи степен истражености као и слаба заступљеност скитских налаза, једино дозвољавају да се уплив степске материјалне културе повеже кроз разрађене трговачке везе и мреже размене локалних племенских заједница са суседним подручјима (Паровић-Пешикан 1994; Бабић 2004: 133-134).

Funeral Practice with the Scythians from the Black Sea Steppes during the Early Iron Age

Summary

Considering that there are few traces of the Scythian material culture on the territory of Serbia, local researchers have not particularly focused their attention to the study of this steppe people. The presented work summarizes the previous knowledge about the burial customs among the Scythian tribes in the steppe areas north of the Black Sea. The paper presents data on grave architecture and accessories, funeral customs, social status of buried individuals, as well as changes in practice that took place in the period from the 7th to the 4th century BC. The collected data originate from the published results of archeological excavations that have been actively conducted in the analyzed territory since the first half of the 19th century. On the territory of Serbia, research work on the Scythians is very rare and is mainly concerned with the recording and chronological positioning of their weapons and cavalry equipment. The presented paper provides information that can be useful for a better understanding and comparison of funeral practice and cultural connections during the Early Iron Age, on a wider territory of Southeast Europe.



ТАБЛА 1.

1.



2.



3.

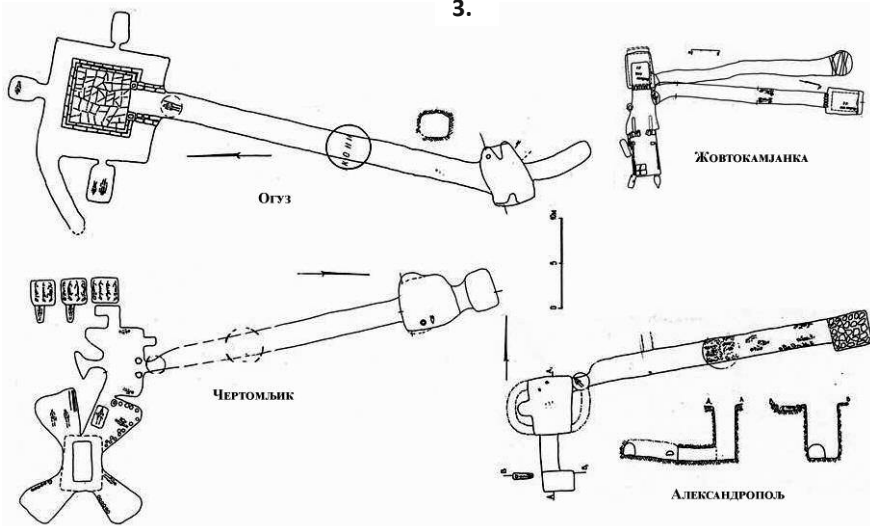

4.

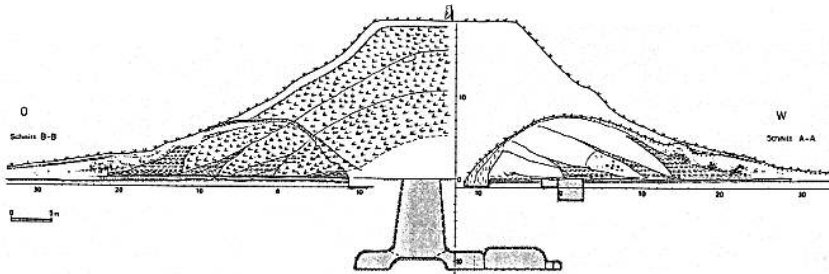

ТАБЛА 2.

1.



2.



3.



4.



5.



6.

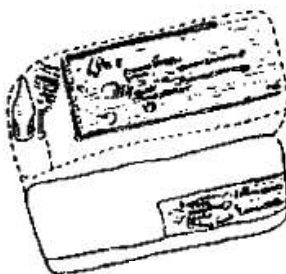

7.

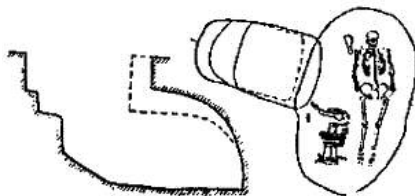

ТАБЛА 3.

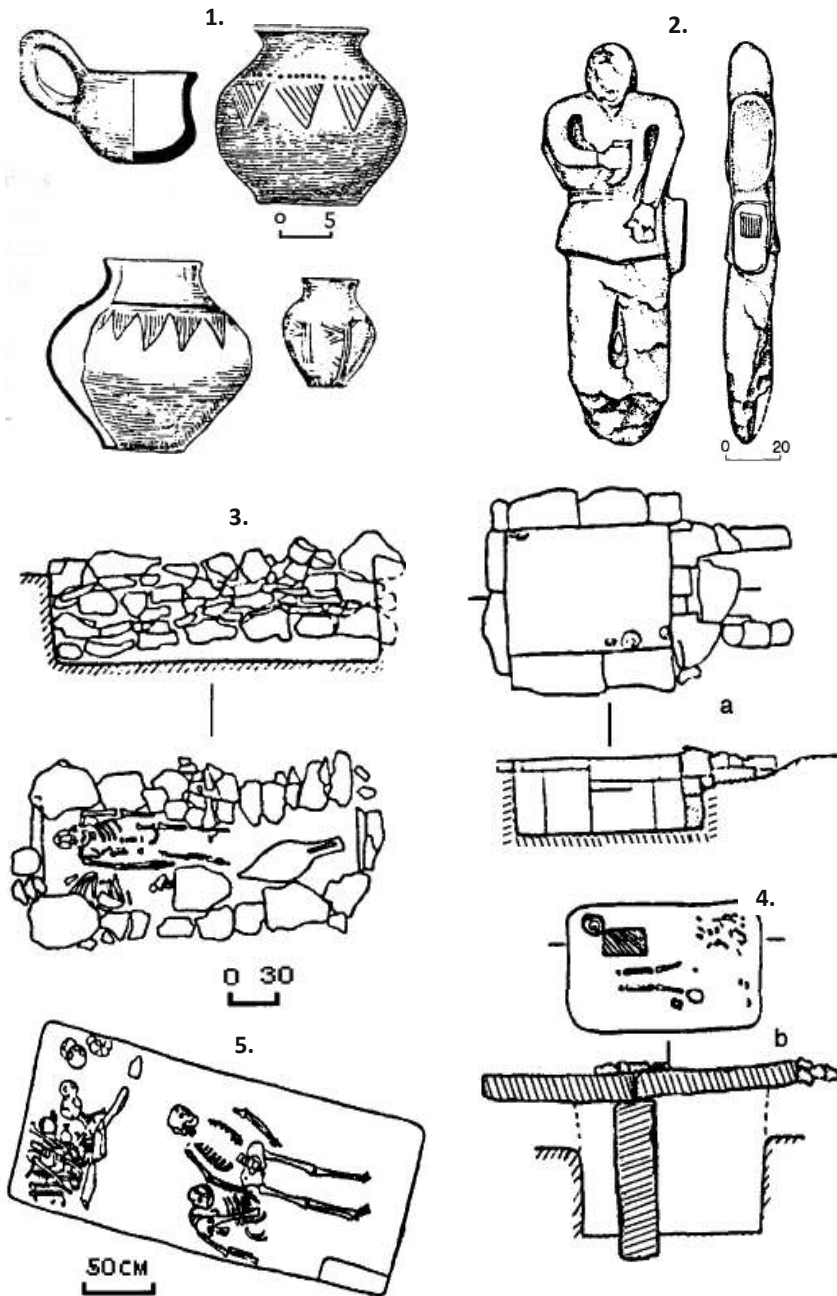

ТАБЛА 4.

1.



2.

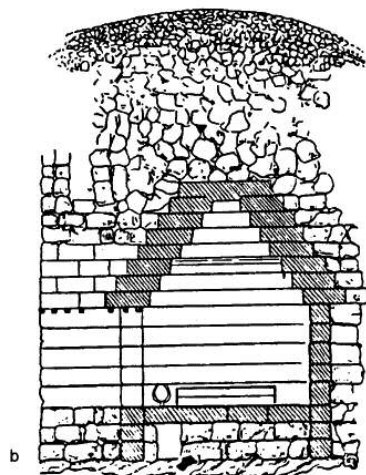
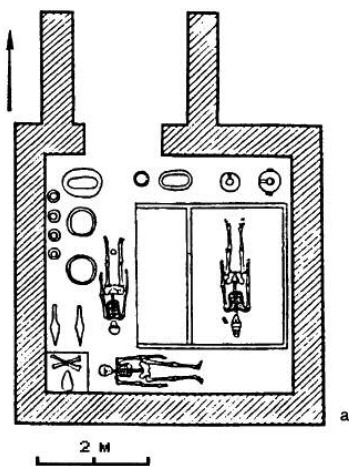

Библиографија

Alekseev, A. Y. (2012), *The gold of the Scythian kings in the Hermitage collection*. St. Petersburg: The State Hermitage Publishers.

Alexeyev, A. Y. (2017), The Scythians in Eurasia, in: J. Simpson and S. Pankova (eds.) *The BP exhibition Scythians: warriors of ancient Siberia*. British Museum, London: Thames & Hudson. 20-31.

Alexeyev, E. F., Korolkova, T. V., Rjabkova & E. V. Stepanova (2017). The Scythians and their cultural contacts, in: J. Simpson and S. Pankova (eds.) *The BP exhibition Scythians: warriors of ancient Siberia*. British Museum, London: Thames & Hudson.

Бабић, С. (2004), Поглаварство и полис: старије гвоздено доба централног Балкана и грчки свет. Београд: Балканолошки институт Српске академије наука и уметности.

Бјеловитић М. (2006), *Руска федерација; реионална географија*. Источно Сарајево: Завод за уџбенике и наставна средства.

Braund, D. (2005). *Scythians and Greeks: Cultural interactions in Scythia, Athens and the early Roman Empire (sixth century BC-first century AD)*. Exeter, UK: University of Exeter Press.

Van Geel, B., Bokovenko, N.A. Burova, N.D. Chugunov, K.V. Dergachev, V.A. Dirksen, V.G. Kulkova, M. Nagler, A. Parzinger, H. van der Plicht, J. Vasiliev, S.S. Zaitseva, G.I. (2004), *Climate change and the expansion of the Scythian culture after 850 BC*. Journal of Archaeological Science, Volume 31, Issue 12: 1735-1742.

Vasić, R. (1977), The chronology of the Early Iron Age in the Socialist Republic of Serbia. British Archaeological Reports, Supplementary Series 31. Oxford:

Галаћина Л. (1977), *Из историје Скиџа са северних обала Црној мора; у Злато Скита из музејских ризница СССР-а*, Београд: Народни музеј.

Grach, N. L. (2001), Kul-Oba Studies: The Kul-Oba „King“. In: E.J. Brill (ed) *Ancient Civilizations from Scythia to Siberia*. An international journal of the comparative studies in history and archaeology, 7(1-2): 19-28.

Davis-Kimball, J. (1998), Statuses of Eastern Early Iron Age Nomads, in: Pearce, M. and Tosi, M. (eds.), *Papers from the EAA Third Annual Meeting at Ravenna 1997 Volume I: Pre- and Proto-history* (BAR International Series 717). Oxford:



- Drews, R. (1988), *The Coming of the Greeks: Indo-European conquests in the Aegean and the Near East*. Princeton: Princeton University Press.
- Zototović, M. (1985), *Arheološki i etnički problemni bronzanog i gvozdеног doba Zapadne Srbije*. Užice: Zavičajni muzej.
- Ivantchik, A. (2011), *The Funeral of Scythian Kings: The historical reality and the description of Herodotus (IV, 71-72)*, in: L. Bonfante (ed), *European Barbarians*. Cambridge: 71-106
- Jacobson, E. (1995), *The art of the Scythians: The interpenetration of cultures at the edge of the Hellenic world*. Leiden: E.J. Brill.
- Jacobson-Tepfer, E. (2008), The emergence of cultures of mobility in the Altai mountains of Mongolia, in: H. Barnard and W. Wendrich (eds.), *The Archaeology of Mobility*. Los Angeles: Cotsen Institute of Archaeology at University of California. 200–229.
- Јовановић, Б. (1977), Примерци животињског стила скитског и трачког гвозденог доба у Србији. Старица, н.с. XXVII: 19-31.
- Капуран, А., Булатовић, А. & Јованић, И. (2014), Бор и Мајданпек: Културна стратиграфија праисторијских локалитета између Ђердапа и Црног Тимока. Београд: Археолошки Институт – Бор: Музеј рударства и металургије.
- Klejn, L. S. (2012), *Soviet archaeology: Trends, schools, and history*. Oxford: Oxford University Press.
- Lincoln, B. (1987), On the Scythian Royal Burials, in: S. N. Skomal and E. C. Polomé (ed), *Proto-Indo-European: The Archaeology of a Linguistic Problem: Studies in Honor of Marija Gimbutas*. Washington, DC: Institute for the Study of Man. 267–285.
- Ljuština, M. and Ninčić, I. (2017), *Scythian weapons and horse harness in the territory of Serbia*. Археологія і давня історія України. Вип. 2: 245-254.
- Meyer C. (2013), *Greco-Scythian Art and the Birth of Eurasia: From Classical Antiquity to Russian Modernity*. Oxford: University Press.
- Marčenko, K. and Vinogradov, Y. (1989), *The Scythian period in the northern Black Sea region (750–250 BC)*. *Antiquity*, 63(241): 803-813.
- Medvedev, A. P. (1999), *Ranni zheleznyi vek lesostepnogo Podonya*. Moscow: Nauka.
- Merlin, M. D. (2003), *Archaeological Evidence for the Tradition of Psychoactive Plant Use in the Old World*. *Economic Botany*, 57(3): 295-323.
- Minns, E. H. (1913). *Scythians and Greeks: A survey of ancient history*



and archaeology on the north coast of the Euxine from the Danube to the Caucasus. Cambridge: University Press.

Molodin V.I., (2008). The Frozen Scythian Burial Complexes of the Altai Mountains: Conservation and Survey Issues, in: D. Tresilian (ed) *Preservation of the frozen tombs of the Altai mountains*. Paris: UNESCO, 25-30.

Ольховский, С.В. (1977), *Скифские кайакомбы в Северном Причерноморье*, Советская археология IV: 108-128.

Ольховский, С.В. (1982), *О населении Крыма в скифское время*. Советская археология IV: 61-81.

Ochir-Goryaeva, M. (2015). The Scythian tombs: Construction and geographical orientation. *European Journal of Archaeology*, 18(3): 477-496.

Polin, S.V., Karnaukh, E.G. (2012). *Scythian Burial Mound of the 4th Century BC at Kremenevka, Northeastern Azov Region*. *Archaeology, Ethnology and Anthropology of Eurasia*, Vol. 40, Iss. 4: 116-128.

Паровић-Пешикан М. (1994), Скитски елементи у гвозденом добу Подунавља и Централног Балкана, у: Н. Тасић (ур.) *Културе гвозденог доба Југословенског Подунавља*. Београд: Балканолошки инст. 101-110.

Petrenko V.G. (1995), Scythian Culture in the North Caucasus; in: Davis-Kimball Y., Bashilov V., Yablonsky, L. (eds), *Nomads of the Eurasian steppes in the early Iron Age*. Berkeley: Zinat press. 5-26.

Piotrovsky B. (1974), Excavations and Discoveries in Scythian Lands, in *From the Lands of the Scythians Ancient Treasures from the Museums of the USSR 3000 BC 100 BC*, The Metropolitan Museum of Art, Bulletin v 32, no 5: 26-31.

Renfrew, C. (1988). *Archeology and Language: The Puzzle of Indo-European origins*. Cambridge University Press.

Rolle, R. (1989). *The world of the Scythians*. Berkeley (Calif.): University of California Press.

Ростовцев М.И. (1925), *Скифия и Босфор: Критическое обозрение памятников литературных и археологических*. Ленинград: Российская академия истории материальной культуры

Rudenko, S. I. (1970). *Frozen tombs of Siberia: The Pazyryk burials of Iron Age horsemen*. Berkeley: University of California Press.

Simpson, S. J. and Pankova, S. V. (2017), Introduction, in: Simpson, J. and



Pankova, S.V. (eds), *Scythian warriors of ancient Siberia*. London: Tames & Hudson. 10-15.

Szemerényi, O. (1980). *Four old Iranian ethnic names: Scythian - Skudra - Sogdian - Saka*. Wien: Österreichische Akademie der Wissenschaften.

Stepanova, E.V. and Pankova, S.V. (2017), Personal appearance, in: Simpson, J. and Pankova, S.V. (eds), *Scythian warriors of ancient Siberia*. London: Tames & Hudson. 90-97.

Shcheglov, A., Katz, V., & Salmond, W. (1991). *A Fourth-Century B.C. Royal Kurgan in the Crimea*. Metropolitan Museum Journal, 26, 97-122.

Taffe N.R. (1990), The geographic setting, in: D. Sinor (ed), *The Cambridge History of Early Inner Asia*. Cambridge: University Press

Тельнов, Н.П. & Синика, В.С. (2014), *Скифские йамяйники в Сїейном Поднесїровье: истїория изучения и современное сосїояние истїочниковой базы*. Русин. № 2 (36): 29-54.

Tolochko P. and Polin, S. V. (1999), Burial Mounds of the Scythian Aristocracy in the Northern Black Sea Areas, in: E. D. Reeder (ed.), *Scythian Gold: Treasures from Ancient Ukraine*. New York: H. Abrams, Inc. 83-91.

Topal, D. (2019), *The specificity of the Scythian panoply of the Lower Danube*. PLURAL 7 (2): 92-110.

Fleming, M.P. and R.C. Clarke (1998), *Physical evidence for the antiquity of Cannabis sativa L.* Journal of the International Hemp Association 5: 280-293.

Херодот (2005), *Херодотова Истїорија*, (превод са старогрчког Арсениј М.) Београд: Дерета

Cernenko E.V. (1983), *The Scythians 700-300 BC*. Ospery military, Men at arms, series 137.

Cunliffe, B. (2019), *The Scythians : Nomad Warriors of the Steppe*. Oxford: Oxford University Press

Chikisheva, T. A. (2000). *Origins of the early Iron Age nomads in Gorny Altai: physical anthropological evidence*, Archaeology, Ethnology and Anthropology of Eurasia 4: 107-121.

Черненко, Е. В., & Бессонова, С. С., Болтрик Ю.В., Полин С.В., Скорый С.А., Бокий Н.М., Гребенников Ю.С. (отв. ред.) (1986), *Скифские йїребальные йамяйники сїейей Северної Причерноморья*. Киев: Наукова думка.

Yablonsky, T. L. (2000), "Scythian Triad" and "Scythian World", in:



Davis-Kimball, J., Murphy, E.M., Koryakova, L., Yablonsky, L.T. (Eds.), *Kurgans, Ritual Sites, and Settlements Eurasian Bronze and Iron Age*. BAR International Series 890. Oxford: Archaeopress. 3–8.

